

**UNIVERSIDAD AUTONOMA METROPOLITANA**



**UNIDAD IZTAPALAPA**

**DIVISION: CIENCIAS SOCIALES Y HUMANIDADES**

**CARRERA: <sup>Lic. en</sup> PSICOLOGIA SOCIAL**

**MATERIA: SEMINARIO DE INVESTIGACION**

**-TITULO-**

**ACTITUDES HACIA LA ORGANIZACION VECINAL  
PARA PREVENIR EL DELITO**

**FECHA: NOVIEMBRE de 1998**

**ALUMNO: GERARDO SANCHEZ OLVERA**

**MATRICULA: 94325198**

**ASESOR: LIC. OMAR MANJARREZ IBARRA**

1998

**UNIVERSIDAD AUTONOMA METROPOLITANA**



**UNIDAD IZTAPALAPA**

**ACTITUDES HACIA LA ORGANIZACION VECINAL  
PARA PREVENIR EL DELITO**

**TESIS QUE PRESENTA: GERARDO SANCHEZ OLVERA**

---

**PARA OBTENER EL GRADO DE LIC. EN PSICOLOGIA SOCIAL**

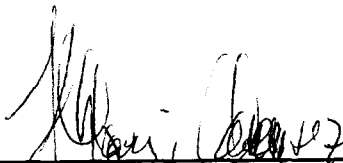

**ASESOR: LIC. OMAR MANJARREZ IBARRA**

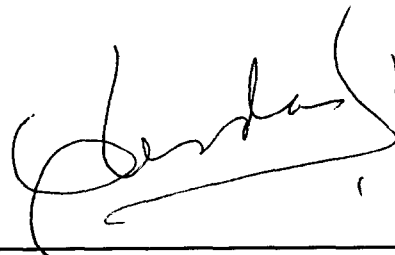

**LECTOR: LIC. OSCAR RODRIGUEZ CERDA**

**NOVIEMBRE 98**

*ZUMERO AGRADECER*

*A MIS PADRES:*

*JOSE LUIS*

*Y*

*MARÍA ELENA*

*A MIS HERMANOS:*

*OSCAR*

*Y*

*ANA LILIA*

*A MIS ABUELAS:*

*ELIOTAMA*

*Y*

*MARÍA LUISA*

*Y A MI FAMILIA EN GENERAL POR EL APOYO INCONDICIONAL QUE ME HAN BRINDADO. POR  
CREEN EN MÍ. APOYARME Y ESTAR SIEMPRE CONTIGO.*

*ADEMÁS DE TODOS Y CADA UNA DE LAS PERSONAS QUE EN ALGÚN MOMENTO  
CONTRIBUYERON CON SU AYUDA A LA REALIZACIÓN DE LA PRESENTE INVESTIGACIÓN.*

... "Soy un primate masculino. Pertenecesco al genero homo sapiens. Una de mis características especiales es que soy capaz de engendrar mayor violencia y destrucción que cualquier otro tipo de criatura viviente y responsabilizarme por ello. No soy el único responsable de la muerte y destrucción provocada por la violencia que veo a mi alrededor, sino que necesito de ayudantes. Sin el resto de ustedes sólo podría alcanzar un grado mínimo de horror, pero juntos, usted, yo y unos pocos compañeros más, podemos causar, y lo hacemos, verdaderos estragos. Somos destructores, destructores magníficos, repugnantes, poderosos y sin remedio. ¿Por que?" ...

*John Gunn*

## **INDICE**

Resumen.....	6
Introducción.....	7

### **CAPITULO 1 ANTECEDENTES**

1. Situación Actual.....	10
2. El Vecino y las Relaciones Vecinales.....	14
3. La Organización.....	17
4. La Participación Ciudadana.....	21
5. Plan de Acción de Seguridad Vecinal y Prevención del Delito.....	25
6. El Promotor Comunitario.....	29

### **CAPITULO II MARCO TEORICO**

1. Teoría de la Actitud.....	33
2. Naturaleza de la Actitudes: Sus Dimensiones.....	37
3. Funciones de las Actitudes.....	39
4. Teoría de la Acción Razonada.....	44

### **CAPITULO III METODO**

1. Planteamiento del Problema.....	49
2. Objetivos de Investigación.....	49
3. Preguntas de Investigación.....	50
4. Hipótesis.....	50
5. Variables.....	51
6. Definiciones.....	51
7. Concepto de Términos.....	52
8. Muestra.....	52

9. Instrumentos y Técnicas.....	53
10. Procedimiento.....	54

**CAPITULO IV**  
**PRESENTACION DE RESULTADOS OBTENIDOS**

1. Descriptores Obtenidos.....	57
2. Estructura de Arboles y Cliques.....	58
3. Cuadro 1 de Reactivos Construidos.....	63
4. Cuadro 2 de Reactivos Discriminados.....	65
5. Pruebas de Validez y Confiabilidad.....	66
6. Tabla 1 Resultados Totales.....	67
7. Tabla 2 Resultados de Diferencia entre Sexos.....	71
8. <b>Conclusiones Generales</b> .....	74
Bibliografía.....	78
Anexos.....	80

## **RESUMEN**

El presente trabajo desglosa una investigación en caminata a conocer y describir las **actitudes** que se poseen hacia la organización vecinal para prevenir el delito, considerada esta opción, como una de las principales alternativas que se están llevando a cabo para enfrentar a la delincuencia bajo el enfoque PREVENTIVO, considerando a este aspecto, como una de las alternativas más viable a desarrollarse.

De tal forma que en su primer capítulo contiene; una síntesis general de la situación actual en que se encuentra nuestra capital en referencia a la seguridad pública y los altos índices delictivos, además de que contiene una serie de conceptos y reflexiones en torno a la organización, al vecino, a las relaciones vecinales entre ellos, y a la participación ciudadana; además de exponer una síntesis del contexto jurídico y normativo en donde se contextualiza la investigación, destacando a sí mismo los principales preceptos que le atribuyen a la "figura ciudadana" que se utilizó como muestra y que nos parece imprescindible mencionar, al mismo tiempo que se resaltan algunas consideraciones personales.

Un segundo capítulo que consiste en sustentar, orientar y conducir teóricamente el estudio, presentando las principales aportaciones sobre la teoría de la actitud y elementos generales que convergen con ella, construyendo así un esquema teórico para nuestra investigación.

El tercer capítulo está integrado por el contenido total de la metodología utilizada para llevar a cabo esta investigación, es decir se encuentran incluidos, objetivos, hipótesis, muestras, instrumentos, procedimientos etc., que fueron requeridos y que son fundamentales examinar con detenimiento.

Y el cuarto capítulo compuesto por los resultados obtenidos, análisis e interpretación de los cuadros comparativos, conclusiones etc., que muestran una serie de contenidos de gran interés y que son puntos de reflexión y análisis para todos aquellos interesados en la búsqueda de la participación de la comunidad para enfrentar las diversas problemáticas, en especial para la personas de las diferentes Instituciones o Dependencias de Gobierno que buscan la cooperación de la sociedad civil.

## **INTRODUCCION**

Es importante destacar que toda investigación que aborda una problemática social debe partir primero de estudiar lo que acontece, después intentar explorar las causas y explicar sus efectos y finalmente tenemos que expresar posibles soluciones o alternativas que se hayan desprendido a partir de los resultados obtenidos y que puedan aportar perspectivas que causen interés para diversos investigadores que estén interesados en explorar o continuar con la misma línea de investigación o alguna otra que se encuentre relacionada con el tema. En nuestro caso describiremos la *actitud* que se tiene ante la disposición de la prevención del delito, particularmente en la búsqueda de la organización vecinal. Intentando llevar a cabo el primer paso y continuar a lo largo del texto desglosando los siguientes puntos que acabamos de mencionar.

Partiendo básicamente, de que es innegable admitir que hoy en día la principal preocupación de la población del Distrito Federal y de las principales ciudades de nuestro país es la inseguridad pública, que sea ha ido incrementando en los últimos años, principalmente por fenómenos sociales como el de la **Delincuencia**. El cual ha sido sometido a diversos análisis y abordado por una multiplicidad de disciplinas, las cuales han encontrado una diversidad factores que han sido señalados como los principales detonadores que propician el comportamiento desviado y el aumento de la criminalidad<sup>1</sup> y de los fenómenos colaterales que van de la mano, como es el caso de la violencia.

Además de los problemas que encontramos en nuestra ciudad y que por supuesto no ayudan en nada a resolver está situación, como son los casos de la elevada migración rural urbana, la fuerte expansión demográfica, los bajos niveles de empleo y de vida, el enorme rezago e inadecuación de la vivienda, el bajo nivel educativo, las estructuras sociales atrasadas e integración urbana, etc., sin embargo, y a pesar de esto, tenemos que considerar que es aún más trascendental encontrar soluciones que sean viables a corto, mediano y largo plazo, para intentar reducir los índices delictivos.

---

<sup>1</sup> Este tema se expone con más detalle en el Esquema Tipológico Global de las Teorías del Comportamiento Desviado en: Lemnek, Siegfried. Teorías de la Criminalidad, México, 1980.



Una de ellas, considero es la **PREVENCIÓN DEL DELITO** mediante la organización de vecinos previamente capacitados y orientados por las autoridades. Ya que la unidad vecinal entre los miembros de una localidad puede lograr disminuir de manera significativa los problemas que comparte la comunidad, en este caso la falta seguridad. Sin embargo para obtener mejores resultados es necesario conocer, comprender, analizar y examinar todo lo que se encuentra contextualizado a su alrededor.

Por lo que las diferentes disciplinas tienen una multiplicidad de factores y variables que pueden ser estudiadas bajo diferentes perspectivas, a fin de lograr reducir la criminalidad y optar por esta u otra opción, que de alguna posibilidad de impedir que este fenómeno se siga extendiendo a lo largo de todo el país y con las mismas dimensiones que hoy nos encontramos en nuestra capital e inclusive con otras ciudades del mundo consideradas las más peligrosas.

Ante esta situación los investigadores en psicología social tenemos un extenso universo de estudio para desarrollar nuestras capacidades y emprender una línea de investigación constante e intensa que logre proponer nuevas opciones para abordar las posibles soluciones que se están proponiendo en las diferentes Instituciones encargadas de enfrentar ésta problemática social.

Tratando al mismo tiempo de insertar nuevas investigaciones relacionadas con la delincuencia y bajo la perspectiva psicosocial, intentando dejar a un lado los temas que se han vuelto clásicos (sexualidad, cuestiones de género, de anomia social, etc.) en nuestra disciplina, aclarando que no por ello menos interesante, sin embargo hay que hacer notar el inmenso campo que tenemos a nuestro alrededor e intentar lograr que las investigaciones que se realicen tengan carácter de utilidad-práctica, es decir; que demos que los psicólogos sociales tenemos la suficiente capacidad de intervención y no solamente científicos sociales que se dedican a la teorización de ideas y pensamientos abstractos que no tienen relación con la realidad que se nos presenta al salir del aula.

Es por esto que nuestro interés está basado en conocer y describir las actitudes que poseen la sociedad civil hacia una de las respuestas, como es el caso de la **Organización Vecinal** para enfrentar a la delincuencia y aún más importante es el proceso de integración con una de las medidas que llevan a cabo las Instituciones encargadas de dar soluciones a estas cuestiones, en este caso la propuesta de la P.G.J.D.F., mediante la Dirección de Seguridad Vecinal adscrita a la Dirección General de Prevención del Delito de esta dependencia.

Finalmente quiero destacar que esta investigación fue desarrollada durante el transcurso de mi servicio social en la institución y áreas antes mencionada, por lo tanto, los comentarios que se presentan a lo largo de esta, se encuentran avalados por una experiencia e intervención directa, a lo largo de un año.

**CAPITULO I**  
**ANTECEDENTES**

**1. SITUACION ACTUAL**

Uno de los puntos más graves que enfrenta la sociedad moderna y ante el cual nos sentimos totalmente impotentes y desesperados es el referente a la seguridad pública, o más bien, a la falta de la misma principalmente en nuestra capital, donde es alarmante enterarnos día tras día de algún familiar o conocido que ha sufrido un atentado contra su vida, su dignidad o patrimonio y que el hampa organizada logre además de robarnos los bienes materiales, nos haya robado algo más profundo que es nuestra tranquilidad, nuestro sueño y el de nuestra familia.

Basta con solo observar con detenimiento en toda el área metropolitana como cuadras y colonias completas se han convertido en auténticas fortalezas, los comercios y tiendas tradicionales parecen jaulas, al igual que los taxis con protecciones de metal para evitar ser asaltados, las necesidades de muchas personas de blindar sus vehículos y contratar escoltas, las múltiples recomendaciones que se les hace a los turistas que nos visitan para no ser asaltados y un sin fin de situaciones similares que desgraciadamente tomamos como “normales” o cotidianas y lo que verdaderamente nos debería preocupar es que quizá hayamos perdido nuestra capacidad de asombro ante estas situaciones.

Y lo más indignante de todo es que nuestro sistema judicial y penal no está adecuado y preparado para que se impongan las sanciones corporales que ameritan estos hechos, la misma policía ve con desaliento el esfuerzo que hacen para capturar a peligrosos criminales, que a través de argucias legales logran salir inmediatamente de prisión para seguir haciendo de las suyas.

Y es increíble descubrir que el número de delitos cometidos por día ha aumentado alarmantemente año con año, ver que en 1994 se denunciaron 443 delitos por día, en 1995 esta cifra se elevó a 593 y hacia fin de 1996 el promedio de delitos denunciados por día fue de 675 y que este número siga aumentando cada vez más como se puede observar en la siguiente tabla.

DENUNCIAS POR DELEGACION (ENERO A MAYO DE 1997)

DELEGACION	ROBO C/V A CASA	ROBO S/V A CASA	ROBO C/V A NEGOCIO	ROBO S/V A NEGOCIO	ROBO A BANCO	ROBO A TRAUNSENTE	ROBO A REPARTIDOR	ROBO C/V A VEHICULO	ROBO S/V A VEHICULO
ALVARO OBREGON	18	263	108	258	3	474	474	365	801
AZCAPOTZALCO	9	123	107	214	0	414	390	338	837
BENITO JUAREZ	16	276	319	515	4	1437	304	471	1753
COYOACAN	19	262	143	324	3	545	271	739	2124
CUAJIMALPA	9	84	25	54	1	53	31	40	80
CUAUHTEMOC	25	444	443	1518	6	3143	1222	685	1474
GUSTAVO A. M.	36	394	363	474	6	1631	2058	1241	1958
IZTACALCO	16	125	118	198	0	404	647	448	769
IZTAPALAPA	48	461	204	723	2	1445	2138	1872	2547
MAGDALENA C.	6	73	16	71	1	96	44	77	113
MIGUEL HIDALGO	13	134	203	345	2	981	574	651	1055
MILPA ALTA	3	48	8	29	0	28	22	10	20
TLAHUAC	7	94	53	79	0	144	157	266	187
TLALPAN	37	276	96	194	2	549	182	284	887
VENUSTIANO C.	16	187	112	305	0	1017	1067	615	887
XOCHIMILCO	6	115	47	96	0	156	104	157	355
TOTAL	284	3339	2365	5397	30	12517	9685	8197	15637

• FUENTE: DIRECCION GENERAL DE POLITICA Y ESTADISTICA CRIMINAL DE LA P.G.J.D.F.

Sin importar que en este año (1998), durante el 1er. Informe de trabajo del Gobierno del Distrito Federal, el Ing. Cuauhtémoc Cárdenas, haya mencionado que *“de Mayo a Junio, el número de delitos se redujo de 18 mil a 12 mil mensuales y afirmando que en Mayo se denunciaron uno de cada siete delitos y en Julio uno de cada tres”*<sup>2</sup> al igual que *“han sido consignados 326 funcionarios públicos por diversos delitos, incluidos corrupción y vinculación con organizaciones criminales, cuatro veces más que en 1997”*<sup>3</sup>. Puesto que la ciudadanía no ha percibido en su realidad cotidiana esta disminución.

<sup>2</sup> El Universal, Viernes 18 de Septiembre de 1998, Nuestra Ciudad, Segunda Parte de la 1 Sección, pág.1.

<sup>3</sup> El Excelsior, Viernes 18 de Septiembre de 1998, pág.22-A.

Pero más allá de estas cifras, lo más increíble es pensar que de estas cantidades sumamente altas no incluye el total de delitos cometidos pues la mayoría de estos no son denunciados por las víctimas. Se sabe de antemano que las principales causas y motivos que propician esta acción es la casi nula probabilidad de que se detenga al delincuente y se repare el daño, por lo malos tratos, abuso y extorsiones hacia las víctimas por parte de las autoridades que supuestamente imparten justicia, de igual manera el exceso de trámites y tiempo que se pierde.

Ante esta preocupante situación de incremento de la criminalidad y escasez de recursos económicos, humanos y de equipo para combatirla, resulta urgente buscar soluciones que sean realista y viables en el corto plazo. Siguiendo esta línea y después de analizar alternativas muy diversas los especialistas en seguridad pública de México y otras naciones con altos índices de delincuencia, han llegado a la conclusión que la participación de la sociedad civil es fundamental para enfrentar tal situación. Como coincidieron en señalar los representantes de los 140 países que participaron durante el 9°- Congreso de las Naciones Unidas para la Prevención del Delito y el Tratamiento del Delincuente señalando que *"la prevención del delito es tarea de todos y que sólo en la medida en que todos participemos podrán disminuirse los índices de inseguridad"*<sup>4</sup>.

Sin embargo es de todos conocidos que la gente ha perdido la credibilidad y confianza hacia sus Instituciones, por la culpa de aquellas personas que solo han hecho de los sistemas de procuración de justicia un nido de corrupción, prepotencia, negligencia y discriminación entre otros muchos, pese a esto existen algunos programas que van encaminados a la participación conjunta entre autoridades y sociedad civil, como es el caso que nos compete y que analizaremos como **"Actitudes hacia la Organización Vecinal para Prevenir el Delito"**.

---

<sup>4</sup> Manual de Prevención del Delito. Procuraduría General de Justicia del Distrito Federal, México 1995.

Sí, la solución de cooperación mutua reflejada en los trabajos que lleva a cabo la P.G.J.D.F. dentro de su Dirección General de Prevención del Delito y que bajo la Dirección de Seguridad Vecinal, han “mostrado”<sup>5</sup> que las calles y colonias donde los vecinos se han organizado para labores de vigilancia, para prevenir los delitos y algunas situaciones de peligro, sea visto que han logrado disminuir notablemente los delitos cometidos anteriormente. Y que la propuesta de lograr vecinos bien organizados y coordinados con sus autoridades tiene que ver directamente con la seguridad pública, facilitando las tareas y logrando reducir de manera significativa los índices delictivos.

Si esto es cierto, entonces es necesario conocer y describir los elementos que conceptualiza la sociedad civil en torno a la organización vecinal así como la observación de los elementos que intervienen directa o indirectamente para su participación e inclusive las principales causas de la falta de cooperación cuando las autoridades les plantean este tipo de soluciones, ya que esto nos daría un panorama general del entorno psicosocial en que algunos ciudadanos conciben la idea de la participación vecinal como una de las opciones a corto plazo para encarar el problema de la inseguridad pública dentro de sus comunidades.

---

<sup>5</sup> Según versiones oficiales de la Dirección de Seguridad Vecinal, colonias como la Roma Sur y Lomas de Padierna Sur, han obtenido resultados muy significativos.

## **2. EI VECINO Y LAS RELACIONES VECINALES**

Es de gran trascendencia desglosar algunos puntos generales y específicos sobre el concepto de vecino y las relaciones entre ellos, dado que no existe una definición única de vecino universalmente aceptada que pueda orientarnos hacia una visión colectiva para comprender los marcos representacionales que los ciudadanos tienen respecto a los individuos que se encuentran a los alrededores de su residencia.

Y esto hace que todas las definiciones existentes tengan aspectos esenciales y variables, colectivos y personales que hacen que las personas posean una generalidad de preceptos que obstaculizan la integración y organización de los integrantes de una localidad para llevar a cabo cualquier tipo objetivos colectivos, como en este caso es la prevención del delito y que al mismo tiempo difieren respecto a otras comunidades.

Un primer punto es lograr identificar el rol de vecino el cual implica un tipo particular de actitud social frente a los demás que le diferencian del rol de amigo o pariente, con los que a veces se funde, como sucede cuando los familiares viven al lado, o cuando los vecinos se vuelven amigos.

En segundo lugar existen varias actividades asociadas a este rol que van desde los ritos de vecindad sumamente formalizados y regulados hasta los contactos esporádicos, informales y causales.

Y en tercer lugar, está el área en sí (calle, colonia, localidad, etc.,) donde viven los vecinos y donde tiene lugar las relaciones vecinales.. Este área puede ser una unidad especial claramente demarcada, con límites precisos y con antiguas tradiciones, o una parte vagamente definida e imprecisa de un pueblo o ciudad cuyos límites son sólo mínimamente aparentes y percibidos de diferente manera por sus habitantes.

Por lo que antes de que los individuos sean capaces de desarrollar relaciones sostenidas y significativas con sus vecinos, tienen que tener primero una idea clara de lo que se espera que haga y que sea un vecino. Y si estas relaciones han de ser predecibles y regulares hasta cierto punto, tienen que tener sus raíces en un fondo común de ideas y creencias.

Donde a nivel de calle implicaría una real participación de los residentes, su preocupación activa por los problemas locales comunes, y una red de relaciones humanas interdependientes que den color y significado a la vida local de esa comunidad o área específica en donde se busque la organización vecinal.

Lamentablemente hemos observado en la actualidad que el vecino es un ser extraño, una persona de la cual se ignora sus ideas, pensamientos o sentimientos e inclusive hasta llegar a desconocer el nombre de aquella persona con la que habitualmente intercambia saludos de cortesía, *“un ser extraño que esta próximo, que defiende sus intereses que son en parte solo suyos y en parte compartidos por sus vecinos”*<sup>6</sup>. Un individualismo extremo arraigado en la desconfianza y en el anonimato social de nuestras estructuras de comunicación.

Podemos deducir que esta segmentación de relaciones no solo entre vecinos sino en todas las relaciones humanas se deben principalmente a los cambios sociales a los que nos enfrentamos como son: **a)** La desaparición, cambios o resignificación general de los valores e instituciones, **b)** Los cambios de forma de vida de los individuos y de los grupos, debidos principalmente a la constante movilización social, **c)** El excesivo individualismo de la población creado a partir de las nuevas relaciones sociales de la modernidad, y que han propiciado una nueva estructuración del tejido social de las relaciones humanas.

---

<sup>6</sup> Véase S. Keller. El vecindario urbano, Una perspectiva sociológica, México 1996, pág. 26.



Siendo fundamental, insertar el concepto de unidad vecinal, a partir de introducir tipos de contactos locales cara a cara entre vecinos, fomentar la formación de apegos locales, estimulando de igual manera los sentimientos de identidad estabilidad y arraigo comunitario. Estos elementos se deben iniciar a nivel de calle e involucrando principalmente la participación de los residentes mediante la preocupación activa por los problemas locales comunes, en este caso el de su seguridad, al mismo tiempo de ir buscando lograr una red de relaciones humanas interdependientes que den color y significado a su vida local.

Debido a lo anterior expuesto es indispensable que para lograr organizar a ciudadanos de cualquier localidad para buscar alcanzar un objetivo propuesto, que en este caso sea la prevención del delito se tendría que estimular continuamente la cooperación local entre los residentes buscando producir lazos sociales estrechos (ya sean estos formales o informales) tratando de conseguir a corto plazo la construcción de pequeñas subunidades cohesionadas que busquen la integración real de vecinos que sin importar la proximidad física de su residencia con la del otro, se unan en la búsqueda de objetivos comunes, olvidando por un momento ese individualismo excesivo, que junto con esa enorme pasividad y sumisión al destino los vuelve incapaces de unir fuerzas para asumir responsabilidades colectivas.

Si junto con la **Prevención del Delito** hacemos resaltar el orgullo local, la identidad simbólica, los sentimientos de comunidad, el apego emocional al área, a partir de la organización vecinal, lograremos obtener el mayor argumento que justifique la creación de la misma.

### **3. LA ORGANIZACION**

¿Buscar la organización?; Desde cualquier punto de vista que se quiera ver, la palabra **organización** se pronuncia muy fácil, pero lograr obtener todo aquello que implica la suma de cada una de las letras que la comprenden, es una tarea que lleva tiempo y esfuerzo.

Iniciaremos con la definición de organización: *“es un grupo de personas que trabajan con la finalidad de alcanzar una meta común”*<sup>7</sup>.

Al haber definido ahora sí, con más precisión el concepto de organización, es cuando nos debemos, empezar a cuestionar cuales serían los principales elementos que serían necesarios para obtener una “buena” organización vecinal, entendiendo al calificativo como el compendio de todos esos factores que propicie alcanzar los objetivos propuestos y principalmente lograr que el grupo trascienda, y no que sea una de esas “organizaciones fantasmas” de un solo miembro.

O que de igual forma sirva para algunas personas que no buscan una organización para los miembros de su comunidad, sino para beneficio propio, utilizando su representación dentro de una localidad como escaparate para ser reconocidos por las autoridades y así lograr obtener ganancias políticas.

Sin embargo hemos observado que la gente no tienen esa disponibilidad para organizarse y cohesionarse en un grupo que busca objetivos comunes en bienestar de su comunidad. En especial cuando se les hace la invitación a trabajar juntos y la respuesta no es la esperada. Quizá sea cierto que no se tenga tiempo o que se tiene una inmensa lista de actividades o a lo mejor se encuentra verdaderamente ocupado.

---

<sup>7</sup> Véase A. Bocchinno. Sistemas de información para la administración, México 1975, pág. 120.

O simplemente como lo menciona Mc Gregor (1960), en su teoría de la organización, sobre las suposiciones de la conducta humana:

*“El ser humano promedio tiene un desagrado inherente hacia el trabajo y lo eludirá como pueda.*

*Debido a esta característica humana de desagrado hacia el trabajo la mayoría de la gente necesita ser coaccionada, controlada, dirigida y amenazada con castigo para conseguir que haga los esfuerzos adecuados para el logro de los objetivos de la organización.*

*El ser humano promedio prefiere ser dirigido, desea eludir responsabilidades, tiene relativamente poca ambición y busca la seguridad ante todo”<sup>8</sup>.*

A pesar de no estar totalmente de acuerdo con su planteamiento, no se puede ocultar que mucha gente se comporta de esta manera, ante esto, no debemos generalizar las suposiciones, sino dirigirnos a las excepciones.

Y dar a conocer a estos grupos, algunos elementos y factores que deben ser señalados como indispensables para la obtención de una perspectiva de análisis, en la búsqueda de una posible organización vecinal y que tenga la posibilidad de subsistir después de llevar a cabo una pequeña intervención.

No olvidando que pueden existir varios grupos de vecinos muy animados, con muchas ganas de formar y establecer las bases que puedan sustentar un organismo de este tipo y que por la falta de experiencia y sobre todo de un asesoramiento más personalizado se han ido desintegrando. Ante esto es esencial mencionar algunas consideraciones substanciales que sirvan de base para toda organización.

---

<sup>8</sup> Véase M. Dunnette. Psicología industrial, México 1975, pág. 179-180.

Por lo tanto una organización vecinal se debería caracterizar por:

1) La división del trabajo, del poder y de las responsabilidades de la comunicación, divisiones que no deben ser obra de la casualidad ni que obedezcan a un esquema tradicional, sino que hayan sido deliberadamente planeadas para favorecer la realización de fines específicos, buscando lograr que el grupo de vecinos sean capaces de llevar a cabo el funcionamiento operativo y normativo de su integración como equipo de trabajo.

2) La presencia de uno o más centros de poder que controlen los esfuerzos concertados de la organización y los dirijan hacia sus fines; estos centros de poder, además, revisarían continuamente la actuación de la organización y remodelarían su estructura si fuese necesario para aumentar su eficiencia, ya que se ha demostrado que la participación de un líder (o líderes si es el caso) es indispensable, a tal grado de que la falta de este puede ser el elemento de éxito o fracaso para lograr la obtención de una verdadera organización vecinal.

3) Substitución del personal; es decir, que las personas que no satisfacen o realizan las labores encomendadas pueden ser depuestos y sus tareas asignadas a otras, ya que si observamos que el vecino que forma parte del grupo, lejos de ayudar esta provocando resultados opuestos a los planteados de antemano, su destitución es irrevocable ya que puede ser causante de disgregar o influir de manera negativa en los miembros del grupo.

Pero principalmente desde nuestra óptica, lo más importante que hay resaltar es lo concerniente a la característica psicológica relacionada a la **realización del logro**; es decir; a la urgencia psíquica de lograr recompensas materiales y simbólicas superiores que logren abatir la excesiva apatía y el inmenso individualismo en que se encuentra la mayoría de la población a las que se les plantea la alternativa de la integración organizada de los colonos de una determinada localidad, es decir; los propios vecinos tienen que obtener **resultados visibles** que demuestren que su integración como equipo esta rindiendo frutos, y que mejor, que ver sus observaciones y propuestas no solo han sido escuchados sino que se están llevando a cabo.

Por esto la organización debe incluir un sistema de estímulos que permitan reforzar sistemáticamente ciertas series de conductas y debilitar las conductas opuestas como son el individualismo, la falta de cooperación, la apatía, etc.

Ante esto es necesario que toda organización vecinal parta de la interacción (comunicación, comunión y dialogo) entre la comunidad y que busquen satisfacer sus necesidades de seguridad, pertenencia, fuerza, estima, creatividad y de auto desarrollo, puesto que en la medida que así sea, los vecinos miembros de esa organización se verán motivados a comprometerse con metas y objetivos que busquen disminuir en la medida de lo posible la delincuencia que existe dentro de su localidad.

Y aspirar o intentar adquirir con el paso del tiempo y con un buen asesoramiento las siguientes cualidades:

- Tener una mínima capacidad de gestión.
- Tener capacidad para planear, ejecutar y controlar los programas, políticas y propuestas que desarrollen.
- Dar espacio a la diversidad de vecinos que existen en su localidad, rescatando las identidades de los principales grupos sociales que se encuentran en áreas diferenciadas.
- Ser eficiente, equitativa y legítima en su forma de operar.
- Ser capaz de incorporar sistemas de formación, aprendizaje y capacitación organizacional.
- Buscar la reeducación de actitudes individualistas, destructivas o no productivas entre los vecinos que estén dispuestos a participar, previamente evaluados mediante un diagnóstico.
- Iniciar un proceso de integración y cohesión de grupo, ya que de nada sirve ser elementos de un grupo que padezcan de estos dos principios elementales.
- Una continua motivación (principalmente de logro) para que realicen adecuadamente sus tareas y ayude a su expansión dentro de su comunidad.
- Analizar las relaciones de liderazgo, de colaboración y de sumisión, que se construyen dentro de los grupos de vecinos, para luego intervenir.
- Crear mecanismos (sesiones de grupo) que rompan con las resistencias al cambio, que muchos ciudadanos poseen.

#### **4. LA PARTICIPACION CIUDADANA**

En los últimos años se ha hablado bastante sobre la participación de la sociedad civil en los diferentes procesos electorales, que se han venido desarrollando a lo largo de nuestro país, e incluso algunas personas y medios de comunicación han maximizado los resultados obtenidos y han solicitado “espacios” para canalizar el despertar de una supuesta comunidad con ansias de participar con opiniones y propuestas (y tal vez acciones).

Y en donde se ha observado que la forma más utilizada de participación ha sido la que los grupos sociales despliegan desde la perspectiva de su propia reproducción y conservación, ligadas principalmente a partidos políticos, por lo que es notorio que la población se ha visto obligada a participar en las diferentes organizaciones sociales para satisfacer sus “necesidades” con un bajo costo, como es el caso de la vivienda, los servicios públicos, transporte y en general elevar la calidad de vida, sin embargo en algunos casos se ha desdibujado estos objetivos y se han transformado en organismos corporativistas con uso de clientela política, situación que ha llevado al aislamiento junto con la disminución del interés de la población a participar.

Desde esta perspectiva las organizaciones han optado por un ámbito de influencia muy local y la participación y movilización de ciudadanos se han convertido en factores de disputa.

A pesar de esto, es cierto que es conveniente abrir nuevos espacios institucionales de participación y decisión ciudadana en temas sensibles y de impacto importante para la sociedad, y que dichos espacios contribuyan a un mayor apoyo ciudadano para con las autoridades y sus decisiones y, con ello, a una mayor estabilidad política en la medida en que permitirían la satisfacción eficaz e inmediata de ciertas demandas sociales, estableciendo figuras como:

- 1) El plebiscito; que permitiría el voto ciudadano respecto de actos o decisiones trascendentales de los gobiernos estatal o municipal.
- 2) El referéndum; permitiría el voto ciudadano respecto de leyes reglamentos y reformas constitucionales cuya importancia requiera el consentimiento explícito de los ciudadanos.
- 3) La iniciativa de ley ciudadana; permitiría la intervención directa en la tarea legislativa, ya que hará posible que las iniciativas de ley sean propuestas también por los ciudadanos y no solo por el propio legislativo y ejecutivo.

Pero antes de todo ello, no sería, más importante empezar a participar en nuestra comunidad, en los problemas más comunes que se encuentran a nuestro alrededor, ¿Para qué deseamos construir una infraestructura de participación social a nivel macro?, sí en nuestra familia, con nuestros propios vecinos, en el ambiente de trabajo o en nuestra localidad, no tenemos esa capacidad de colaborar o contribuir en un mejor bienestar, no nada más con opiniones y sugerencias, sino con acciones reales.

No sería preciso primero, iniciar con una participación ciudadana y social a nivel local y posteriormente ir incrementando nuestra capacidad, quizá sea el momento de que cada uno inicie este proceso, porque es evidente que es un proceso, y que verdaderamente cuesta bastante trabajo comenzar ha aceptarlo como tal. Teniendo una firme convicción e inteligencia para no entrar en los juegos políticos de personas que se aprovechan de las necesidades de otras.

Para que posteriormente logremos una participación que sea responsable, esto significaría que las organizaciones cívicas sean establecidas y operadas de manera responsable y transparente, y que tengan capacidad para participar en el debate público en forma eficiente y con competencia técnica. Una participación responsable que pueda fortalecerse por medio de la educación y capacitación, acceso a información además de asistencia técnica, y por medio de una estructura regulatoria que facilite el establecimiento y el financiamiento operativo de la organización vecinal.

Al mismo tiempo que se tendría derecho a *“emitir opiniones, formular propuestas para la solución a la problemática del lugar en que residen o plantear las necesidades e intereses de quienes residen en el mismo lugar”*<sup>9</sup>, ganado a pulso y sobre todo con la suficiente capacidad de reconocer lo que se esta haciendo.

Entendiendo a la participación ciudadana como **“la intervención de la población en la toma de decisiones y la realización de acciones conjuntas para elevar la calidad de vida, sustentado todo ello en la tolerancia, la igualdad, la pluralidad y la equidad”**<sup>10</sup>.

Por lo tanto el objetivo de la participación ciudadana sería la búsqueda del desarrollo local y calidad de vida de sus miembros a partir de concretar planes y programas concertados con la comunidad para que sea esta misma la que participe en la instrumentación, seguimiento y evaluación.

---

<sup>9</sup> Está información se encuentra con más detalle en: El capítulo V, de la Consulta Vecinal, art.18 de la Ley de Participación Ciudadana.

<sup>10</sup> Véase en: El Programa de Fomento para la Organización y Participación Ciudadana (1998-1999). Subdelegación de Participación Ciudadana y Asentamientos Humanos, Subdirección de Participación ciudadana, Delegación Iztapalapa.



Una autentica participación se configura por tanto, como:

*“Una acción personal y original que responde a las exigencias de la propia conciencia y exprese las propias convicciones. Sino cuenta con estos rasgos, se corre el peligro de caer en una manipulación enmascarada, montada artificialmente por una minoría en el poder o en la oposición, que lo único que pretende es captar más adeptos para vanagloriarse del número de afiliados o seguidores.*

*Dotada permanentemente de un sentido crítico que no acepta bobaliconamente cualquier propuesta, sino que la pondera y sabe decidir en consecuencia, sopesando antes los pros y los contras. Dado que toda participación supone una renuncia de sí mismo para integrarse en el quehacer comunitario, hay que estar siempre alerta para no caer en la trampa de un conformismo despersonalizador y mecanicista, que termine convirtiendo nuestra persona en una rueda más del engranaje del sistema.*

*Potenciadora y enriquecedora de la persona y de la comunidad. Falsa participación sería aquella que en vez de promocionar o liberar, encadena o esclaviza. Esto supone contar con un proyecto de sociedad tanto a nivel político como económico, que espera a que se dé un mayor reparto de poder”<sup>11</sup>.*

**Carlos Giner de Grado.**

---

<sup>11</sup> Véase E. Ander- Egg. Metodología y práctica del desarrollo de la comunidad, México 1982. pág. 72.

## **5. EL PLAN DE ACCION DE SEGURIDAD VECINAL Y PREVENCION DEL DELITO**

Como nuestra investigación fue establecido bajo las bases de la estructura del Plan de Acción de Seguridad Vecinal y Prevención del Delito de la Dirección de Seguridad Vecinal de la P.G.J.D.F., al mismo tiempo de que los sujetos que sirvieron como muestra, estaban siendo capacitados bajo los esquemas normativos en que está contextualizado el mismo, por lo tanto considero necesario exponer el marco legal y contenidos generales que sustenta la propuesta.

El Consejo de Seguridad Pública del Distrito Federal<sup>12</sup> es el órgano interinstitucional representativo de Gobierno y Sociedad que tiene el objeto de planear, dar seguimiento, supervisar instrumentos, políticas, servicios y acciones a que se refiere el Sistema Nacional de Seguridad Pública (ver cuadro<sup>1</sup>) aplicables al Distrito Federal. Dentro de su competencia está la expedición de reglas para la organización y funcionamiento de los Comités Delegacionales de Seguridad Pública.

Ahora bien, como resultado de las reuniones de evaluación de los Comités Delegacionales de Seguridad Pública llevadas a cabo bajo la presencia de los C.C. Delegados del Departamento del Distrito Federal, la presencia de C. Secretario de Seguridad Pública y del C. Subprocurador de Atención a Víctimas y Servicios a la Comunidad de la Procuraduría General de Justicia del Distrito Federal, para fortalecer el Programa de Seguridad Pública 1995-2000, han presentado el PLAN DE ACCION DE SEGURIDAD VECINAL Y PREVENCION DEL DELITO, cuya estrategia busca promover la participación organizada de la ciudadanía de acuerdo con la normatividad establecida en la Ley de Participación Ciudadana, informándola, orientándola y capacitándola a fin de desarrollar la seguridad pública y la prevención del delito; partiendo de la problemática e incidencia delictiva específica de cada colonia, barrio, pueblo, ejido, unidad habitacional; haciendo el diagnóstico respectivo, promoviendo estrategias y acciones conjuntas con los órganos operativos del gobierno del Distrito Federal.

---

<sup>12</sup> Para obtener mayor información al respecto remitirse a: Consejo de Seguridad Pública del Distrito Federal, (Publicado en la Gaceta Oficial, el 10 de Mayo de 1996).



● CUADRO 1

Y en cumplimiento de los lineamientos del Programa de Prevención del Delito del Sistema Nacional de Seguridad Pública (Octubre 30 de 1996) y en ejercicio de las facultades que establece la Ley de Seguridad del Distrito Federal<sup>13</sup> y las bases para la organización y funcionamiento de los Comités Delegacionales de Seguridad Pública, se propone apoyar y fortalecer la organización vecinal y la participación ciudadana con un **PLAN DE ACCION DE SEGURIDAD VECINAL Y PREVENCIÓN DEL DELITO**, coordinadamente con las autoridades delegacionales, de la Secretaría de Seguridad Pública y los delegados de la Procuraduría General de Justicia del Distrito Federal, a fin de dar respuestas a las demandas de la sociedad y garantizar la seguridad pública y la procuración de justicia en la ciudad de México.

En donde el Plan Nacional de Desarrollo 1995-2000 establece como política general la necesidad de general una cultura preventiva; apoyando, asesorando, motivando y orientando a la sociedad en materia de seguridad pública y prevención del delito, con la participación y colaboración de los Comités Delegacionales, los sectores de la población y la sociedad civil organizada, instancias de gobierno responsables de la seguridad pública y procuración de justicia, como sustento del Plan de Acción de Seguridad y Prevención del Delito del Distrito Federal.

**El Plan de Acción de Seguridad Vecinal y Prevención del Delito 1997-2000**, comprende doce acciones básicas que podrán ser enriquecidas con otras propuestas emanadas de los propios vecinos, y de acuerdo con los resultados del diagnóstico y necesidades de los Comités Delegacionales de Seguridad Pública y Subcomités de Seguridad Vecinal.

1. Promover y fortalecer la organización vecinal.
2. Capacitar para la seguridad vecinal y la prevención del delito.
3. Organizar jornadas Delegacionales de seguridad vecinal y prevención.
4. Implementar operativos de respuesta rápida.

---

<sup>13</sup> Para obtener mayor información al respecto remitirse a: Ley de Seguridad Publica del Distrito Federal, (Publicada el 19 de Julio de 1993 en el Diario Oficial de la Federación).

5. Apoyo a operativos rápidos.
6. Vincular los programas de seguridad vecinal.
7. Participar en acciones con el sector educativo y con padres de familia.
8. Integrar el sistema de información de seguridad vecinal.
9. Promover grupos de promotores juveniles de seguridad vecinal.
10. Desarrollar y difundir campañas permanentes de prevención del delito.
11. Atender y canalizar las demandas vecinales de seguridad y prevención social.
12. Diseñar materiales de comunicación sobre la cultura de la seguridad vecinal.

Sus principales actividades son las de:

- A) Capacitación ciudadana, a partir de cursos-talleres para promotores comunitarios en seguridad vecinal y prevención del delito.
- B) Promover la formación de redes vecinales a través de promotores comunitarios para la seguridad vecinal y prevención del delito.
- C) Identificar y vincular acciones con especialistas y organizaciones gubernamentales y civiles en áreas de seguridad, desarrollo de la comunidad y prevención del delito.
- D) Impartir y participar en cursos, conferencias y paneles, talleres, etc., para capacitar a grupos de ciudadanos y vecinos interesados en la organización vecinal, legalidad, seguridad pública y prevención del delito.
- E) Elaboración de materiales informativos y de difusión sobre la seguridad vecinal y prevención del delito.

## **6. EL PROMOTOR COMUNITARIO**

Dentro de las acciones del Plan de Acción de Seguridad Vecinal, se encuentra el Curso-Taller de Seguridad Vecinal, donde la P.G.J.D.F., en apoyo al fortalecimiento de la organización de los Comités Delegacionales de Seguridad Pública y Subcomite de Seguridad Vecinal, se lleva a cabo un Curso-Taller, para promotores comunitarios de seguridad vecinal y prevención del delito, cuyo objetivo es el de intentar sensibilizar, capacitar y organizar a ciudadanos para la seguridad y prevención del delito, quienes a su vez formarán parte del Subcomite de Seguridad Vecinal de su colonia para analizar la problemática delictiva de su comunidad (cuadra, colonia, unidad, etc.), para que posteriormente elaboren un Plan de Acción que ayude a disminuir la delincuencia.

Al mismo tiempo que tiene la intención de lograr un **cambio de actitud** en los vecinos (individualismo, indiferencia, responsabilidad social y sentido de cooperación). Y por supuesto la difusión del conocimiento de las leyes, reglamentos y servicios de las instituciones (especialmente de la P.G.J.D.F).

Dicho promotor comunitario es considerado un vecino que participa de manera voluntaria y honoraria en el Comité Delegacional de Seguridad Publica y el Subcomite de Seguridad Vecinal y en la formación de redes vecinales, estableciendo comunicación y relación humana permanente con los vecinos, teniendo conocimiento de las inquietudes y problemas de seguridad y proponiendo soluciones. El cual ha sido convocado o invitado por las autoridades delegacionales, es importante resaltar que son las propias autoridades de cada delegación las que eligen el método para reunir a los ciudadanos que tienen el interés de participar y la disponibilidad para acudir a la capacitación.

La capacitación tiene como propósito formar grupos de vecinos organizados, integrados y comunicados entre ellos para brindarse auxilio y prevenir el delito en su comunidad. El curso-taller consta de 5 sesiones de aproximadamente 4hrs.<sup>14</sup>

Los temas abordados son:

**SESION I**

- Panorama general del curso-taller para promotores comunitarios de seguridad vecinal y prevención del delito.

**SESION II**

- Sistema nacional de seguridad pública.

**SESION III**

- Cultura de la prevención del delito (formación de redes vecinales).

**SESION IV**

- Elementos para la elaboración del diagnóstico de su comunidad.

**SESION V**

- Pasos para la elaboración del plan de acción

A continuación presentamos algunos puntos que son considerados por la Dirección de Seguridad Vecinal en torno a sus actividades y las características que deberían cumplir los Promotores:

<b>DESCRIPCION</b>
Persona que participa:
• Voluntaria
• Gratuita
• Integrada con el subcomite de seguridad vecinal
• Organizada con las autoridades

<sup>14</sup> El contenido de las sesiones se pueden ver detalladamente en: Curso-Taller Para Promotores Comunitarios de Seguridad Vecinal y Prevención del Delito, Dirección de Seguridad Vecinal adscrita a la Dirección General de Prevención del Delito de la P.G.J.D.F.

<b>FUNCIONES</b>
1. Promover la organización vecinal.
2. Sensibilizar, concientizar y orientar.
3. Captar necesidades y demandas.
4. Establecer puentes de comunicación con las autoridades.
5. Reportar al subcomite de seguridad vecinal las actividades realizadas y resultados.
6. Asesorar a su red vecinal.

### **• PERFIL DEL PROMOTOR COMUNITARIO**

\*Cualquier persona que de manera desinteresada se proponga colaborar para que las comunidades alcancen un mejor nivel de vida y vivan más seguros.

\*Convicción: Creer y tener confianza en su labor, para que pueda luchar y vencer obstáculos. Solo la confianza permitirá que la gente lo siga, si no creen lo que hace, a nadie va a convencer.

\*Compromiso: Tener la capacidad de cumplir aquello con lo que se compromete, asumiendo sus responsabilidades con seriedad y honestidad.

\*Constancia: Perseverar en su tarea, ser paciente y no dar marcha atrás al primer obstáculo.

Es importante resaltar que el perfil del promotor comunitario, nos evoca a los estilos de comportamiento que menciona Serge Moscovici (1981), sin embargo la pregunta sería, si las personas o grupos que adopten uno de estos estilos deben, si quieren que el estilo sea reconocido e identificado socialmente cumplir con las tres condiciones que mencionaba Moscovici.



*“Tener conciencia de la relación que existe entre el estado interior y los signos externos que ellos utilizan. La certeza se manifiesta en el tono afirmativo, confiado; por ejemplo, la intención de no haber concesiones se expresa en la firmeza del comportamiento adecuado.*

*Utilizar señales de modo sistemático y consistente a fin de evitar un mal entendido por parte del receptor.*

*Conservar las mismas relaciones entre los comportamientos y las significaciones a lo largo de una interacción; en otros términos, asegurar que las palabras no cambien de significado en el curso de la interacción”<sup>15</sup>.*

Aunque se tiene una perspectiva muy interesante sobre la concepción de la “figura ciudadana”, que intentan configurar, la verdad es que se tendría que llevar a cabo una preselección de los candidatos a ser promotores comunitarios, si se tiene en mente consolidar estas disposiciones. Si no, se caería en el error de una capacitación en “serie”.

---

<sup>15</sup> Véase S. Moscovici. *Psicología de las minorías activas*, Madrid 1981, pág. 140.

**CAPITULO II**  
**MARCO TEORICO**

**1. TEORIA DE LA ACTITUD**

Nuestra investigación basa su estructura teórica en la teoría de las actitudes, ya que constituyen el fundamento de los modos de conducta constantes con respecto a objetos sociales, sucesos y problemas durante un período de tiempo.

Siendo la elección más apropiada para nuestro problema, dado que las actitudes constituyen valiosos elementos para la predicción de conductas; y que algunas de estas se presentan como hábitos internos (en su mayor parte inconscientes) que indican las tendencias reales de la conducta manifiesta, mejor que las expresiones verbalizadas que llamamos opiniones. Para lograr posteriormente predecir el comportamiento de un individuo mediante el conocimiento de sus actitudes, imágenes mentales e ideas.

Basándonos precisamente en las "actitudes", las cuales representan un determinante de primera importancia de la orientación del individuo (promotor comunitario) respecto a su medio social y físico, el cual nos permitiría conocer esa actitud de la gente a responder de un modo dado a la organización vecinal para prevenir el delito (objeto social). Tratando de describir el "estado psicológico" fundamental en la capacidad de percibir, de sentir y de emprender de una persona, al mismo tiempo que ordena y da significado a su experiencia continua de su medio social.

Donde intentaremos conocer ese ordenamiento más o menos coherente de esa gran variedad de información que poseen dentro de sus marcos representacionales los ciudadanos que se capacitan para promotores comunitarios en prevención del delito; ya que lo que exprese en un momento dado se conectará de manera comprensible con lo que manifestó anteriormente o con lo que dirá después, tal como las partes de un cuento que se hallan lógicamente conectadas y lo más importante es que sobre esta base emprenderemos la predicción del modo como una persona responde a un nuevo desarrollo.

En donde la organización de experiencias de los individuos y datos referentes a la organización vecinal que manejen, se constituirá en una estructura de orden jerárquico cuyas partes funcionan de acuerdo con su posición en el todo como lo menciona Solomon E. Asch (1972), pero que al mismo tiempo esa actitud dada, es una estructura cuasi-abierta que funciona como parte de un contexto más amplio.

Dado que las actitudes implican expectativas acerca de nuestra propia conducta y de la conducta de los otros y se vinculan con todos los aspectos de la vida social; por ende, sus múltiples efectos son evidentes a nuestro alrededor.

Puede por lo tanto definirse a una actitud como una organización aprendida y relativamente duradera de creencias acerca de un objeto o de una situación, que predispone a un individuo, en favor de una respuesta preferida (Rokeach, 1996). La palabra "duradera" subraya la consistencia perceptual de las actitudes como disposiciones. La expresión "organización de creencias" destaca la idea de que las actitudes no aparecen aisladamente, sino que más bien tienden a integrar una constelación. La referencia a la "respuesta" revela la fuerza motivacional que ejercen sobre la acción.

En términos generales, las actitudes poseen varias cualidades, que podemos generalizar del siguiente modo: son creencias y sentimientos acerca de un objeto o conjunto de objetos del ambiente social; son aprendidas; tienden a persistir, aunque están sujetas a los efectos de la experiencia; y son estados directivos del campo psicológico que influyen sobre la acción.

En donde la gente adquiere algunos de los rasgos distintivos y funciones de una hipótesis, por constituir una sistematización y un ordenamiento de la experiencia anterior, en consecuencia relaciona los acontecimientos presentes con los que ya conocen y creen. En concreto las actitudes que posean los individuos ante la organización vecinal para prevenir el delito nos sensibilizan a los acontecimientos que podrán pasar por alto; sino también pueden considerarlas responsables de las interpretaciones especiales que reciban.

Resaltando que las actitudes, no se aprenden literalmente hablando, sino que se contagian. Puesto que para adquirir actitudes y valores, no solo se debe estar expuestos a su influencia; es menester que actúen otras variables, por ejemplo la motivación, la identificación, la interacción social (elemento facilitador); y por supuesto la estructura de la pauta familiar. Por que *“un individuo puede o no modificar su actitud subyacente, debido a la fuerza de la circunstancia”*<sup>16</sup>.

De acuerdo con el índice de su rol, una persona expresa actitudes en el marco de las expectativas sociales de los otros, así como de sus propias motivaciones, es decir; el proceso de introducción de las formas de la sociedad, proceso que se denomina sociabilización. En donde las actitudes concuerdan con las afiliaciones a los grupos de referencia y que pueden variar cuando se adoptan nuevos grupos de referencia.

Es decir que la actitud se forma en el proceso de satisfacción de nuestras necesidades y su signo positivo o negativo, depende si estas necesidades se satisfacen o no se satisfacen, por ejemplo: las necesidades de éxito o de aprobación.

Por lo que las actitudes no se encuentran aisladas, estas se encuentran en formas de grupo o constelaciones, además se hayan unidas con una fuerza cohesiva interna en donde los diversos grupos de actitudes se encuentran relacionados con otros en el sistema o conjunto global de actitudes. Resaltando la importancia o significación de una actitud, estando determinada por su intensidad, especialmente por su posición jerárquica en el sistema y en donde las actitudes suelen estar conectadas con una ideología que las sustenta.

Cuyas características principales la podemos sintetizar en:

- La organización duradera de creencias y cogniciones en general.
- La carga afectiva a favor o en contra.
- La predisposición a la acción.
- La dirección a un objeto social.

---

<sup>16</sup> Véase a E. Hollander, Principios y Métodos de psicología social, Buenos Aires, 1968, pág.133.

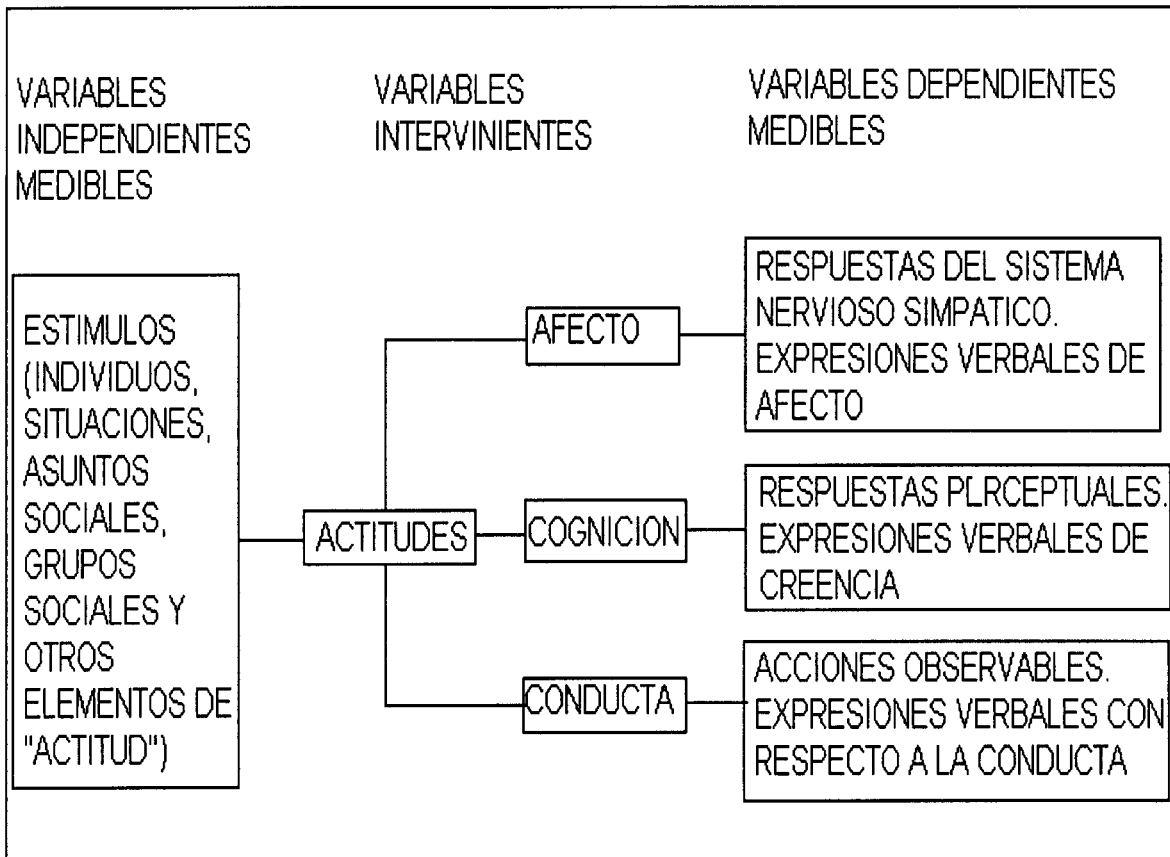

UNA CONCEPCION ESQUEMATICA DE LAS ACTITUDES (SEGUN ROSENBERG Y HOVLAND1960).

Si una actitud está relacionada con un sistema de valores que, a su vez, está muy ligado a, o que consiste en la concepción del individuo sobre sí mismo, entonces los procedimientos para obtener el cambio adecuado se hacen más complejos. La centralidad de una actitud se refiere a su papel en cuanto que es parte de un sistema de valores estrechamente vinculado al concepto que el individuo tiene de si mismo.

Por lo tanto los esfuerzos por cambiar las actitudes pueden dirigirse sobre todo al componente de creencias o al componente sentimental o efectivo. Las actitudes, al igual que los valores, son adquiridos como resultado de la incorporación del individuo a los modos y costumbres de una sociedad. Podemos considerarlas, como representaciones psicológicas de la influencia de la sociedad y la cultura sobre el individuo.

Actitudes y valores por igual poseen propiedades que definen lo que se espera y lo que se desea. Cabe concebirlos, por consiguiente, como estados motivacional-perceptuales que dirigen la acción. A pesar de esta cualidad común, se acostumbra considerarlos por separado, tanto por una cuestión de énfasis como de función. Por una parte los individuos tienen un número mayor de actitudes que de valores. Es probable que una persona adulta tenga decenas de miles de creencias, centenares de actitudes, pero solo docenas de valores. Un sistema de valores es una organización jerárquica (un ordenamiento de rangos) de ideales o valores de acuerdo con su importancia. Cabe afirmar que los valores constituyen el componente nuclear de una constelación actitudinal que orienta la conducta, en el largo plazo, hacia cierta metas con preferencia a otras. Puede decirse, pues, que desde un punto de vista motivacional los valores son más centrales. Además se ha comprobado que están menos expuestos a los efectos de un cambio situacional.

## 2. NATURALEZA DE LAS ACTITUDES: SUS DIMENSIONES

La actitud es por lo tanto la predisposición del individuo a valorar ciertos símbolos u objetos o aspectos de su mundo de un modo favorable o desfavorable. Opiniones por lo contrario es la expresión verbal de una actitud, pero las actitudes pueden expresarse también en las conductas no verbales. Las actitudes incluyen a la vez lo afectivo o núcleo del sentimiento de agrado o desagrado y lo cognitivo o creencia que son los elementos que describen el objeto de la actitud, sus características y sus relaciones con otros objetos. Así, todas las actitudes implican creencias, pero no todas las creencias implican actitudes.

Cuando determinadas actitudes específicas se organizan en una estructura jerárquica, constituyen sistemas de valores. Así, una persona puede no sólo tener actitudes específicas contra los presupuestos deficitarios y desequilibrados, sino que puede tener también una organización sistemática de tales creencias y actitudes en forma de un sistema de valores de conservadurismo económico.

Podemos establecer las dimensiones de la actitud con más precisión si tenemos en cuenta las distinciones anteriores entre creencias y sentimientos y actitudes y sistemas de valores. La Intensidad de una actitud hace referencia a la fuerza del componente afectivo. De hecho las escalas de Thurstone se centran fundamentalmente en la intensidad del sentimiento del individuo en favor o en contra de algún objeto social<sup>17</sup>. El componente cognitivo o de creencia sugiere dos dimensiones adicionales, la especificidad o generalidad de la actitud y el grado de diferenciación de las creencias. La diferenciación se refiere al número de creencias o de ítems cognitivos contenidos en la actitud, y el supuesto básico es que cuanto más simple es la actitud en una estructura cognitiva más fácil resulta cambiarla.

Para las estructuras elementales no hay defensa sólida, y en el momento en que uno solo de los ítems de la creencia cambia, cambiará la actitud. Una dimensión de la actitud bastante distinta es el número y fuerza de sus vínculos con un sistema de valores.

---

<sup>17</sup> Véase F. Morales. Psicología social, España 1994, pág. 498-501.

Si una actitud está relacionada con un sistema de valores que, a su vez, está muy ligado a, o que consiste en la concepción del individuo sobre sí mismo, entonces los procedimientos para obtener el cambio adecuado se hacen más complejos. La centralidad de una actitud se refiere a su papel en cuanto que es parte de un sistema de valores estrechamente vinculado al concepto que el individuo tiene de si mismo.

Por lo tanto los esfuerzos por cambiar las actitudes pueden dirigirse sobre todo al componente de creencias o al componente sentimental o efectivo. Las actitudes, al igual que los valores, son adquiridos como resultado de la incorporación del individuo a los modos y costumbres de una sociedad. Podemos considerarlas, como representaciones psicológicas de la influencia de la sociedad y la cultura sobre el individuo.

Actitudes y valores por igual poseen propiedades que definen lo que se espera y lo que se desea. Cabe concebirlos, por consiguiente, como estados motivacional-perceptuales que dirigen la acción. A pesar de esta cualidad común, se acostumbra considerarlos por separado, tanto por una cuestión de énfasis como de función. Por una parte los individuos tienen un número mayor de actitudes que de valores. Es probable que una persona adulta tenga decenas de miles de creencias, centenares de actitudes, pero solo docenas de valores. Un sistema de valores es una organización jerárquica (un ordenamiento de rangos) de ideales o valores de acuerdo con su importancia. Cabe afirmar que los valores constituyen el componente nuclear de una constelación actitudinal que orienta la conducta, en el largo plazo, hacia cierta metas con preferencia a otras. Puede decirse, pues, que desde un punto de vista motivacional los valores son más centrales. Además se ha comprobado que están menos expuestos a los efectos de un cambio situacional.



### **3. FUNCIONES DE LAS ACTITUDES**

Las actitudes, además de presentar una estructura determinada, cumplen funciones sociales, psicológicas y cognitivas. A continuación presentaremos una breve descripción de algunas de las funciones más relevantes de las actitudes que darán el soporte teórico a nuestra investigación siguiendo fundamentalmente a Katz (1974,1982), el autor que quizás más haya analizado las actitudes desde la perspectiva funcional y que será la línea que más consideración recibirá por parte nuestra.

Las cuatro funciones que las actitudes desempeñan para la personalidad pueden agruparse en relación a sus bases motivacionales como sigue:

- 1.- Función instrumental, adaptativa o utilitaria** sobre la que Jeremy Bentham y los utilitaristas construyeron su modelo de hombre. Una expresión actual de este enfoque es el de la teoría conductista del aprendizaje.
- 2.- Función defensiva del yo**, con lo que la persona se protege a sí misma de reconocer las verdades básicas sobre sí misma o las duras realidades de su ambiente externo. El pensamiento freudiano y neofreudiano se ha ocupado de este tipo de motivación y de sus resultados.
- 3.- Función expresiva de valores** en la que el individuo obtiene satisfacción al expresar actitudes adecuadas a sus valores personales y a su concepto de sí mismo. Esta función es clave en las doctrinas de la psicología del yo que resaltan la importancia de la autoexpresión, del autodesarrollo y de la autorealización.
- 4.- Función cognoscitiva**, basada en la necesidad del individuo de dotar de una estructura adecuada a su mundo. Otras descripciones de esta función son: búsqueda del significado, necesidad de comprender, tendencia a una mejor organización de las percepciones y creencias que proporcionan claridad y consistencia al individuo. Al desarrollo de los principios de la estructura perceptiva y cognitiva ha contribuido la psicología de la Gestalt.

Dicho simplemente, el enfoque funcional es un intento de comprender las razones por las que la gente tiene las actitudes que tiene. Sin embargo, las razones están a nivel de motivaciones psicológicas y no de acontecimientos y circunstancias externas. A menos que conozcamos la necesidad psicológica que hay en la toma de una actitud.

### **FUNCION ADAPTATIVA:**

Esencialmente, esta función consiste en reconocer el hecho de que la gente se esfuerza en maximizar las gratificaciones del mundo externo y en minimizar lo desagradable. Las actitudes adquiridas al servicio de la función de adaptación son los medios para alcanzar la meta deseada o para evitar lo indeseable, o asociaciones afectivas basadas en las experiencias que han conseguido la satisfacción del motivo.

Las actitudes en medida en que reflejan las tendencias del grupo social, permiten al sujeto que las asume ser identificado como miembro de dicho grupo, por ejemplo; exhibiendo una actitud positiva ante los homosexuales el sujeto puede reforzar su identidad social liberal (Katz, 1974, 1982; De Bono, 1987; Stahlberg & Frey, 1988).

En general, pues, la dinámica de la formación de las actitudes con respecto a su función de adaptación depende de las percepciones presentes o pasadas de la utilidad que tienen para el individuo el objeto de su actitud. Factores importantes de la adquisición de estas actitudes son: la claridad, la consistencia y proximidad de los premios y castigos en cuanto que guardan relación con las metas y actividades de los individuos.

### **FUNCION DEFENSIVA:**

Las personas no sólo tratan de obtener el máximo rendimiento de su mundo externo y lo que éste ofrece, sino que también gastan una gran cantidad de energía en aceptarse a sí mismas.

Se conoce con el nombre de mecanismos de defensa del yo aquellos, mediante los que el individuo protege su yo de sus propios impulsos inaceptables y del conocimiento de las fuerzas amenazadoras del exterior, y los métodos mediante los que reducen las ansiedades que tales problemas le crean.

Las actitudes pueden servir para la resolución de conflictos internos (MaGuire, 1968). A través de ellas, el sujeto puede mantener una imagen positiva de sí mismo (Katz, 1974, 1982; De Bono, 1987; Stahlberg & Frey, 1988). Un ejemplo lo podemos encontrar en la actitud prejuiciosa hacia los negros entre los blancos desempleados. Este prejuicio puede servir para evitar que el sujeto se auto-culpe de su situación, desviando la atención a un grupo externo.

#### **FUNCION EXPRESIVA DE VALORES:**

Mientras que muchas actitudes tienen la función de evitar que el individuo revele a sí mismo y a los demás su verdadera naturaleza, otras actitudes tienen la función de dar una expresión positiva a sus valores centrales y al tipo de persona que él cree ser.

Las actitudes expresivas de valores no sólo dan claridad a la imagen de uno mismo, sino que también configuran esta autoimagen de modo parecido a nuestros deseos más íntimos. El proceso de sociabilización durante los años de formación establece las bases para el concepto que el individuo tiene de sí mismo.

A través de las actitudes, el sujeto expresa tendencias y sistemas normativos (McGuire, 1968; Katz, 1974, 1982, De Bono, 1987). Se considera que los valores son estructurados más profundas y genéricas que las actitudes; estas últimas especifican los valores en contextos específicos y ante objetos más concretos. Por ejemplo, un sujeto cuyo valor central es la libertad, expresará este valor ante los diferentes contextos sociales, por ejemplo siendo partidario de iguales salarios entre hombres y mujeres, de los colegios mixtos, etc.

## **FUNCIÓN COGNOSCITIVA:**

Los individuos no sólo adquieren creencias para satisfacer sus distintas necesidades específicas, también buscan el saber para dar sentido a los que de otro modo resultaría un universo desorganizado y caótico.

Las personas necesitan patrones o marcos de referencia para comprender su mundo y las actitudes ayudan a suministrar tales patrones. Las normas de nuestra cultura nos proporcionan en buena medida la precisión y estabilidad; dichas normas dan actitudes ya hechas para comprender el mundo: de otro modo, el individuo se sentiría perplejo.

Una de las funciones fundamentales de las actitudes es la de reducir la complejidad del medio social, permitiendo tener una percepción más estable, consistente y predecible del mismo. Las actitudes como “esquemas representacionales”, seleccionan los estímulos relevantes del medio, facilitando la incorporación de información (Katz, 1974, 1982; 1986).

La actitud va a determinar en gran medida la atención, el procesamiento de información y la recuperación posterior de la misma, privando la información relevante y congruente con las actitudes previas (Fazio & Zanna, 1981; Fazio, 1986).

Según Zanna y Olson (1982) las actitudes generan un aprendizaje selectivo. Los sujetos prestan atención y recuerdan mejor las informaciones que apoyan sus actitudes previas que las que entran en conflicto con ellas.

La base de este proceso sería las implicaciones afectivas que poseen las informaciones relevantes para las actitudes. La información consistente con las mismas elicitaría estados emocionales positivos, mientras que la conflictiva generarían estados emocionales negativos.

Judd y Johnson (1984) resumen la evidencia de la influencia de la actitud en el juicio y la conducta en los siguientes puntos:

- 1) Los sujetos con actitudes intensas o polarizadas tienden a adoptar posiciones más extremas, sobre estiman más el porcentaje de otras personas que están de acuerdo o en desacuerdo con las mismas, y consideran que el conocimiento de la posición de una persona ante el objeto de actitud tiene un alto valor diagnóstico sobre su personalidad.
- 2) Los sujetos codifican y recuerdan mejor afirmaciones bastante favorables o desfavorables respecto a las suyas.
- 3) Los sujetos recuerdan mejor afirmaciones contra-actitudinales que las consistentes con sus actitudes previas.

#### **4. DETERMINANTES DE LA ACTIVACIÓN Y CAMBIO DE ACTITUDES**

Los problemas de la activación y cambio de actitudes son problemas distintos, El primero tiene que ver con el hecho de que un individuo posee muchas predisposiciones a la acción y sobre él actúan muchas influencias. En consecuencia necesitamos una descripción más precisa de las condiciones adecuadas que evocan una actitud determinada. El segundo problema consiste en especificar los factores que nos ayuden a predecir la modificación de los distintos tipos de actitud.

La afirmación más general que podemos hacer referente a la activación de las actitudes es que depende de la estimación de alguna necesidad en el individuo, o de algún indicio relevante del medio.

La afirmación más general que sobre las condiciones que llevan a un cambio de actitud es que la expresión de la vieja actitud o su expresión anticipada no produce satisfacción más allá del estado de necesidad que le dio origen. En otros términos ya no desempeña su función, y el individuo se siente bloqueado o frustrado. La modificación de una antigua actitud o su sustitución por una nueva es un proceso de aprendizaje, y el aprendizaje empieza siempre con un problema o una dificultad al enfrentarse con una situación. El bloqueo es una condición necesaria pero no suficiente para el cambio de actitud.

En donde un punto fundamental es que las actitudes subyacentes predisponen la conducta en términos de una situación que sirve como marco para dicha conducta. Según esto, la expresión misma de las actitudes depende del medio social. Así, se producen cambios aparentes de actitud con las variaciones que el individuo percibe en su situación, teniendo en cuenta lo que será conveniente o aprobado.

*“En psicología social se entiende por un cambio de actitud, el estudio de las condiciones en las cuales las posiciones individuales o colectivas cambian de sentido o intensidad”<sup>18</sup>.*

---

<sup>18</sup> Véase S. Moscovici. Psicología social, Buenos Aires 1968, pág. 130.

En general, cuando un individuo adquiere información nueva, puede ocurrir que, merced a una reorganización de su campo psicológico, sus actitudes se modifiquen.

El potencial de la experiencia nueva se inclina siempre hacia dicho cambio. La estructura de las actitudes, no obstante tiende a la estabilidad. Al considerar la dinámica del cambio de actitudes debemos tener presente, pues, la significación de los tipos de factores, el tratamiento de la información nueva mediante la interacción cognitiva, y el impulso que brindan las identificaciones sociales para mantener una estructura actitudinal.

En la dinámica del cambio actitudinal están comprendidos dos tipos de factores. Uno es el ordenamiento de nuevos datos mediante la interacción cognitiva, y el otro, la función que cumplen las identificaciones sociales en el mantenimiento de las actitudes. Los efectos de la comunicación persuasiva en el cambio actitudinal han sido estudiados como procesos de influencia en términos del comunicador, el contenido del mensaje y las características del receptor. El modelo transaccional de comunicación persuasiva tiene en cuenta estos elementos, así como el proceso de intercambio que se manifiesta entre el comunicador y el receptor, y que lleva a este último a modificar sus actitudes.

La consistencia cognitiva determina que un individuo puede rechazar o percibir en forma selectiva la información nueva, con el fin de mantener su estructura actitudinal. El enfoque del cambio actitudinal desde el punto de vista de la consistencia presta gran atención a la disonancia, el equilibrio cognitivo y a la congruencia. Todos estos enfoques se fundan en que las perturbaciones de un sistema actitudinal provocan procesos dirigidos al restablecimiento del equilibrio o de la consistencia del sistema. La investigación acerca de la disonancia cognitiva ha subrayado el efecto que tienen sobre las actitudes las acciones que las contradicen.

La eficacia de un comunicador en relación con el cambio actitudinal dependen de su credibilidad para el receptor, así como de su mensaje. El comunicador puede también esforzarse para presentar el de su mensaje de modo que resulte más aceptable con respecto a las actitudes preexistentes y a las afiliaciones grupales del receptor.

Los efectos de la primacía y de la proximidad de la información se hallan vinculados de modo complejo con el cambio actitudinal. La primacía (la ventaja de la posición presentada inicialmente) produce, al parecer mayores efectos como refuerzo a una actitud preexistente.

El equilibrio de la presentación también es importante. Presentar un solo punto de vista es más eficaz para reforzar la actitud previa del público; exponer ambos resulta más efectivo en el caso de un auditorio cuyas actitudes no coinciden previamente con la comunicación.

Se ha descubierto que las comunicaciones que suscitan temor afectan de distintos modos el cambio actitudinal; quienes muestran de antemano cierta preocupación, parecen acentuar su ansiedad como resultado de dichas apelaciones.

Las actitudes llevan implícito un juicio, que actúa según los efectos de contraste y asimilación. Hay contraste cuando el receptor percibe la comunicación como discrepante con su propia latitud de aceptación y la ubica en su latitud de rechazo. Existe un mayor grado de probabilidad de que los individuos rechacen una comunicación discrepante si se encuentran muy comprometidos en una cuestión, pues este compromiso amplía su latitud de rechazo. No obstante, si una comunicación, incluso muy discrepante, proviene de una fuente de comunicación hacia la cual existe una disposición sumamente favorable, será asimilada como base del cambio actitudinal.



## **5. TEORIA DE LA ACCION RAZONADA**

En su formulación básica, el modelo parte de los tres componentes fundamentales del concepto tradicional de actitud (cognitivo, evaluativo y conativo) y los vincula en una cadena causal. Sostiene que la mayor parte de la conducta humana está bajo control del sujeto y que, por lo tanto, puede ser pronosticada a partir de la intención conductual de ejecutar un comportamiento determinado. Por su parte la intención conductual depende directamente de las actitudes, las cuales a su vez, son función de creencias (componente cognitivo) acerca de las consecuencias de la conducta en cuestión.

El concepto central de la teoría es la intención conductual, concebida como la causa primera o inmediata de la conducta y operacionalizada como el juicio probabilístico que emite un sujeto acerca de ejecutar o no un comportamiento. Sin embargo, como sucede con frecuencia que las personas ocultan celosamente sus intenciones y es realmente muy difícil descubrirlas por medios directos, el modelo contempla la posibilidad de obtener información por medios indirectos a partir de las estimaciones de dos factores de naturaleza diferente: un factor personal y un factor que refleja la influencia social. El factor personal o actitud hacia la conducta es la evaluación individual positiva o negativa de llevar a cabo una acción. El segundo factor o norma subjetiva es la percepción individual de las presiones sociales que fuerza a realizar o no esa acción.

En consecuencia, el modelo postula que la conducta esta de terminada por la intención conductual y que está, a su vez, se expresa por medio de las actitudes hacia la conducta y de la norma subjetiva. Estos dos componentes, por su parte, se explican atendiendo a la base informativa o creencias. Puesto que las creencias representan la información poseída acerca de los objetos, lo que se defiende, en definitiva, es que la conducta está en última instancia determinada por la información del sujeto.

## COMPONENTES DEL MODELO

Para Fishbbein y Ajzen, la actitud es un juicio evaluativo bipolar acerca de un objeto. Las actitudes se conforman a partir del repertorio de creencias salientes relativas al objeto de actitud, que suelen ser entre cinco y nueve, si bien únicamente las dos o tres primeras, las de mayor fuerza, proporcionan una información útil y no redundante. En la teoría de acción razonada, las creencias se conciben básicamente como las consecuencias que tienen el realizar una determinada conducta.

Ahora bien, las actitudes no sólo dependen de las creencias, sino también de la evaluación que la persona realiza de cada una de dichas creencias conductuales.

## **CAPITULO III**

### **METODO**

#### **1. PLANTEAMIENTO DEL PROBLEMA**

¿Cuál es la actitud de las personas hacia la organización vecinal para prevenir el delito?

#### **2. OBJETIVOS DE INVESTIGACION**

##### **OBJETIVO GENERAL**

- Conocer cuales son las actitudes que intervienen hacia la organización vecinal para prevenir el delito y como se encuentran estructuradas.

##### **OBJETIVOS ESPECIFICOS**

- Identificar cuales son los descriptores que constituyen la actitud hacia la organización vecinal para prevenir el delito.
- Diferenciar cuales son los elementos favorables y desfavorables que propician las actitudes ante la alternativa de la organización vecinal.
- Conocer si existe una diferencia significativa entre los elementos favorables y desfavorables ante la cuestión de genero hacia la organización vecinal.
- Comparar la intensidad y dirección del grado de opinión entre el sexo masculino con respecto al sexo femenino.

### **3. PREGUNTAS DE INVESTIGACION**

¿Como se encuentra estructura la concepción hacia la organización vecinal para prevenir el delito?

¿Conocer cuales son las palabras que conceptualizan a la organización vecinal?

¿Cual es la dirección que toman las actitudes ante la misma?

¿Que intensidad contienen esas actitudes?

¿Cuales son los elementos que favorecen a la organización vecinal?

¿Cuales son los elementos que obstaculizan a la organización vecinal?

### **4. HIPOTESIS**

#### **HIPOTESIS DE TRABAJO**

**Ha<sup>1</sup>**

Existe una actitud negativa o desfavorable hacia la organización vecinal para prevenir el delito a partir de los descriptores que la conceptualizan.

**Ho<sup>1</sup>**

No existe una actitud negativa o desfavorable hacia la organización vecinal para prevenir el delito a partir de los descriptores que la conceptualizan.

**Ha<sup>2</sup>**

Existe diferencia en la dirección e intensidad del grado de opinión entre el sexo masculino y el sexo femenino.

**Ho<sup>2</sup>**

No existe diferencia en la dirección e intensidad del grado de opinión entre el sexo masculino y el sexo femenino.

## 5. VARIABLES

### INDEPENDIENTES

- \* Mayores de 18 años.
- \* Sexo (ambos géneros).
- \* Ser ciudadano que esté siendo capacitado como Promotor Comunitario.

### DEPENDIENTES

- \* La actitud hacia la organización vecinal para prevenir el delito.
  - Dirección (Positiva/Favorable o Negativa/Desfavorable).
  - Intensidad (Porcentajes, Medias y prueba "t").

## 6. DEFINICIONES

### DEFINICION CONCEPTUAL

*Actitud: "Es el conjunto de creencias, sentimientos y tendencias de un individuo que dan lugar a un determinado comportamiento"<sup>19</sup>.*

### DEFINICION OPERACIONAL

*Actitud: Un fuerte sentimiento, o bien una toma de posición sobre un problema dado o una cuestión debatida (en este caso la organización vecinal), y por consiguiente una **matriz** para numerosas opiniones personales o también una manera crónica de reaccionar, una predisposición a determinado tipo de reacciones, lo cual interviene en la propia manera de percibir o definir los objetos de opinión.*

---

<sup>19</sup> Véase F. Munne. Psicología social, Barcelona-España 1986, pág. 30.

## **7. CONCEPTO DE TERMINOS**

*Organización Vecinal:* es la agrupación de personas deliberadamente construidas o reconstruidas dentro de un espacio físico delimitado para alcanzar fines específicos.

*Prevención del delito:* Es una acción de tomar las medidas necesarias para evitar ser víctimas de alguna conducta que afecte o ponga en peligro la integridad física o de pertenencias propias de nuestra sociedad.

## **8. MUESTRA**

**SUJETO-TIPO:** Se selecciono está manera en particular dado que nuestro objetivo es la riqueza, profundidad y calidad de la información y significado de un determinado grupo, además de que no buscamos representatividad, sino significatividad.

*Grupo:* Son los Individuos que están participando de forma activa en la organización vecinal para enfrentar a la delincuencia, estos ciudadanos forman parte del Curso-Taller que imparte la Dirección de Seguridad Vecinal de la P.G.J.D.F., el cual los capacita como Promotores Comunitarios en Seguridad Vecinal y Prevención del Delito.

*Características:* Principalmente son personas que en su mayoría han tenido algún contacto previo con algunas autoridades de su delegación, en algunos casos son representantes formales como: jefes de manzana, representantes de asociaciones civiles, presidentes de colonia etc. y en otros casos líderes informales, como son los casos de aquellas personas que son conocidas en toda la colonia por que canalizan asuntos de escrituras, pagos de agua o predios, de igual forma existen algunos otros que forman parte de partidos políticos y que van en su representación, así mismo personas que en su mayoría tienen suficiente tiempo disponible para acudir a este tipo de cursos o eventos comunitarios.

## **9. INSTRUMENTOS Y TECNICAS**

Las herramientas, instrumentos y técnicas que fueron utilizadas a lo largo de la investigación son las que se presentan a continuación:

- ENTREVISTA ENFOCADA
- ENTREVISTA DE GRUPO
- ANÁLISIS DE CONTENIDO
- ANASIM
- CUESTIONARIO DE ASOCIACIÓN LIBRE
- CUESTIONARIO DE CARACTERIZACIÓN (primer instrumento)
- ESCALA LIKERT (segundo instrumento)

### **TIPO DE ESTUDIO**

Debido a las características propuestas para la realización del presente estudio, el tipo de investigación es de corte explorativo-descriptivo.

## **10. PROCEDIMIENTO**

Se seleccionaron 6 grupos el primero de 10, el segundo de 60, tercero de 12, el cuarto y quinto de 60 y el sexto de 100 personas (promotores comunitarios).

Promotores Comunitarios en las Delegaciones:

- 1ª. Grupo en iztapalapa
- 2ª. Grupo en iztapalapa
- 3ª. Grupo en Subdelegación Paraje San Juan y Aculco
- 4ª. Grupo en iztapalapa
- 5ª. Grupo en Miguel Hidalgo y Magdalena Contreras
- 6ª. Grupo en Tlahúac y Gustavo A. Madero

El primer grupo, 5 personas del sexo femenino y 5 del sexo masculino, fueron entrevistadas acerca de la organización vecinal para prevenir el delito remitir al anexo<sup>I</sup> para observar el procedimiento del análisis de contenido.

El segundo grupo, 30 personas del sexo femenino y 30 del sexo masculino, se les aplico un cuestionario de asociación libre, técnica de recolección de datos que consiste en que a través de una "palabra inductora", en nuestro caso "**PREVENCION DEL DELITO**", los sujetos expresan de manera espontánea los términos o palabras inducidas que a su juicio tengan relación con el termino citado, remitir al anexo<sup>II</sup>.

Al tercer grupo de las subdelegaciones de Iztapalapa (cada uno de 6 personas), fueron los sujetos con que se tuvieron las entrevistas de grupo y entrevistas enfocadas, alrededor de 4 sesiones por grupo, con una duración de aproximadamente 2hrs. cada una.



Los datos de las entrevistas y del cuestionario de asociación libre se examinaron con análisis de contenido para construir nuestro primer instrumento (cuestionario de caracterización), y que posteriormente a través de los cliques y árboles que surgieran de éste, sirvieran de base para la elaboración de nuestro segundo instrumento (escala likert).

Al cuarto grupo, 30 personas del sexo femenino y 30 del sexo masculino, se les aplicó un cuestionario de caracterización remitir al anexo<sup>III</sup>.

Los datos del cuestionario de caracterización se examinaron con la técnica de análisis de similitud (ANASIM), que es un conjunto de técnicas que buscan desatar las relaciones complicadas que existen entre los elementos de un conjunto dado; se supone que existen entre los elementos, relaciones estructurales de parecido, de similitud o de proximidad que podemos observar por medio de esta técnica y observando su estructura a través de los "grafos valuados de similitud".

Del análisis de los instrumentos se procedió a la realización del segundo instrumento (escala likert), obteniendo 60 aseveraciones, las cuales quedaron integradas en un cuestionario piloto (ver anexo<sup>IV</sup>). Fue al grupo quinto el encargado de contestar el piloteo, 30 hombres y 30 mujeres.

Posteriormente los resultados de estos reactivos fueron discriminados con una "t" de Student a un nivel de significancia de 1.96 y con una alpha de 0.05 (ver anexo<sup>V</sup>), con la intención de validar dichas aseveraciones para obtener un instrumento que realmente mida la variable que pretendemos medir.

Los reactivos que fueron aceptados (28), se les aplicaron 2 pruebas de confiabilidad, la primera fue una alpha de Crombach y la segunda fue la prueba de calculo de la confiabilidad por el método de división por mitades Split Half, con una *r* de Pearson y una *r* de Spearman-Brown, con la intención de que la aplicación repetida al mismo sujeto u objeto, produzca iguales resultados (ver anexo<sup>VI y VII</sup>).

Y al último grupo 50 pertenecientes al sexo masculino y 50 al sexo femenino, se le aplicó el segundo instrumento, producido a partir de los reactivos discriminados y validados el cual puede observarse en el anexo<sup>viii</sup>.

Los resultados de los mismos se presentaron en una matriz de datos(ver anexo<sup>ix</sup>), y se procedió extraer las medias por reactivo como lo pueden ver en el anexo<sup>x</sup>, y por último se les aplico la prueba "t" para observar si existía diferencia por sexo(ver anexo<sup>xi</sup>).

**CAPITULO IV**  
**PRESENTACION DE RESULTADOS OBTENIDOS**

**1. DESCRIPTORES OBTENIDOS**

Los primeros resultados adquiridos, de nuestras primeras técnicas (entrevistas y asociación libre), presentan las 20 principales palabras, que son utilizadas como descriptores de la organización vecinal para prevenir el delito.

*EDUCACION	*CORRUPCION
*APOYO	*CONFLICTO
*DISPONIBILIDAD	*ROBO
*FALTA DE TIEMPO	*VIGILANCIA
*APATIA	*VECINOS
*PARTICIPAR	*ORGANIZACION
*POLICIA	*EMPLEO
*DESCONFIANZA	*AYUDARNOS
*SEGURIDAD	*AUTORIDADES
*ALARMAS	*INTERESES PERSONALES

Las palabras que se encuentran remarcadas, son aquellas que tienen dirección negativa, es decir; son descriptores desfavorables, identificadas mediante el análisis de contenido del contexto de las entrevistas de grupo y enfocadas.

## **2. ESTRUCTURA DE ARBOLES Y CLIQUES**

Los resultados de nuestro primer instrumento, se presentan en forma de un árbol máximo y de un clique máximo. El árbol máximo consiste en la asociación de las veinte palabras del cuestionario de caracterización de forma que se encuentren dentro del árbol las relaciones más altas.

Dentro del árbol se indican las palabras consideradas como núcleos, es decir, palabras con tres o más asociaciones.

El clique máximo se forma con las relaciones de palabras más importantes; en dicho clique máximo se indican las palabras que forman cliques, o relaciones circulares de palabras que forman tercias relacionadas entre sí.

Mediante la técnica del ANASIM, construimos la estructura (árbol máximo) sobre la concepción hacia la organización vecinal para prevenir el delito, expresándose en el caso del grupo masculino en dos bloques bien delimitados, el primer bloque encierra a los conceptos negativos mediante las palabras; **ROBO, INTERESES PERSONALES, CONFLICTO, DESCONFIANZA, FALTA DE TIEMPO, CORRUPCION Y APATIA.**

Y un segundo bloque compuesto por las palabras; **SEGURIDAD, VIGILANCIA, ORGANIZACIÓN, PARTICIPAR, APOYO, AUTORIDADES, POLICIA, DISPONIBILIDAD, EDUCACIÓN, VECINOS, ALARMAS, AYUDARNOS Y EMPLEO,** que enmarca los conceptos positivos.

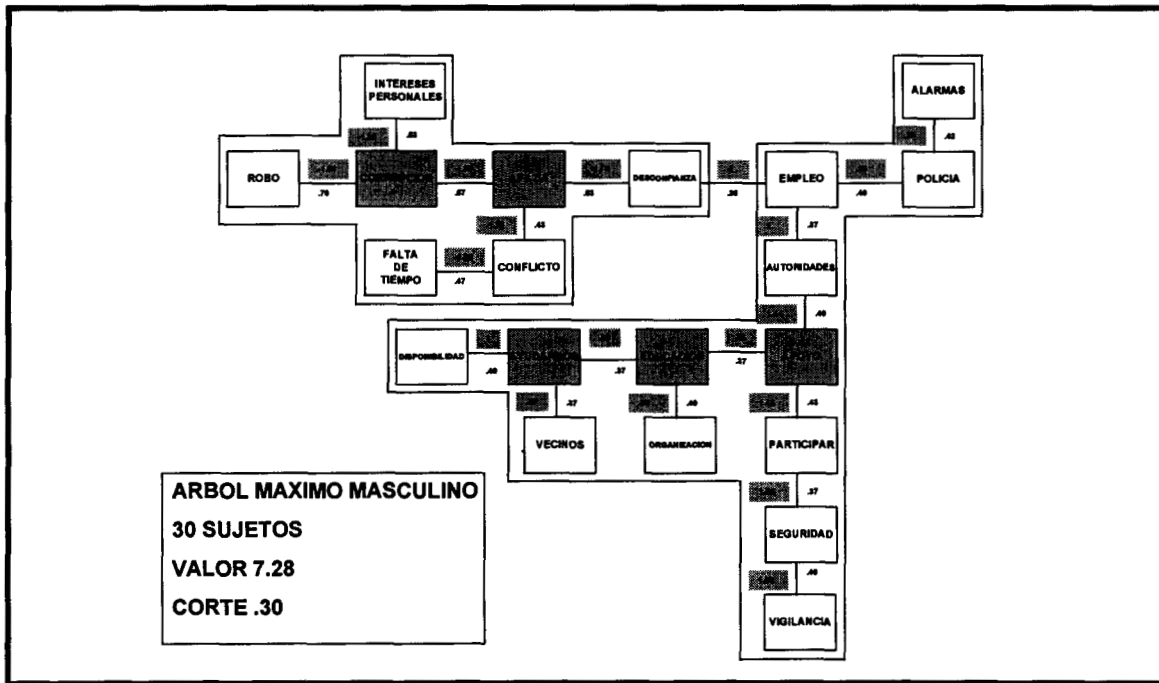

Sin embargo al obtener las relaciones más fuertes mediante los índices de similitud y los índices de evaluación (en el clique), observamos que el bloque negativo a pesar de contar con menos términos, para ser exactos 7, son estos los de mayor fuerza, destacando los palabras **CONFLICTO, ROBO Y APATIA**, como las palabras que tiene mayores enlaces(4).

Y por supuesto los términos **INTERESES PERSONALES, DESCONFIANZA, FALTA DE TIEMPO y CORRUPCION.**

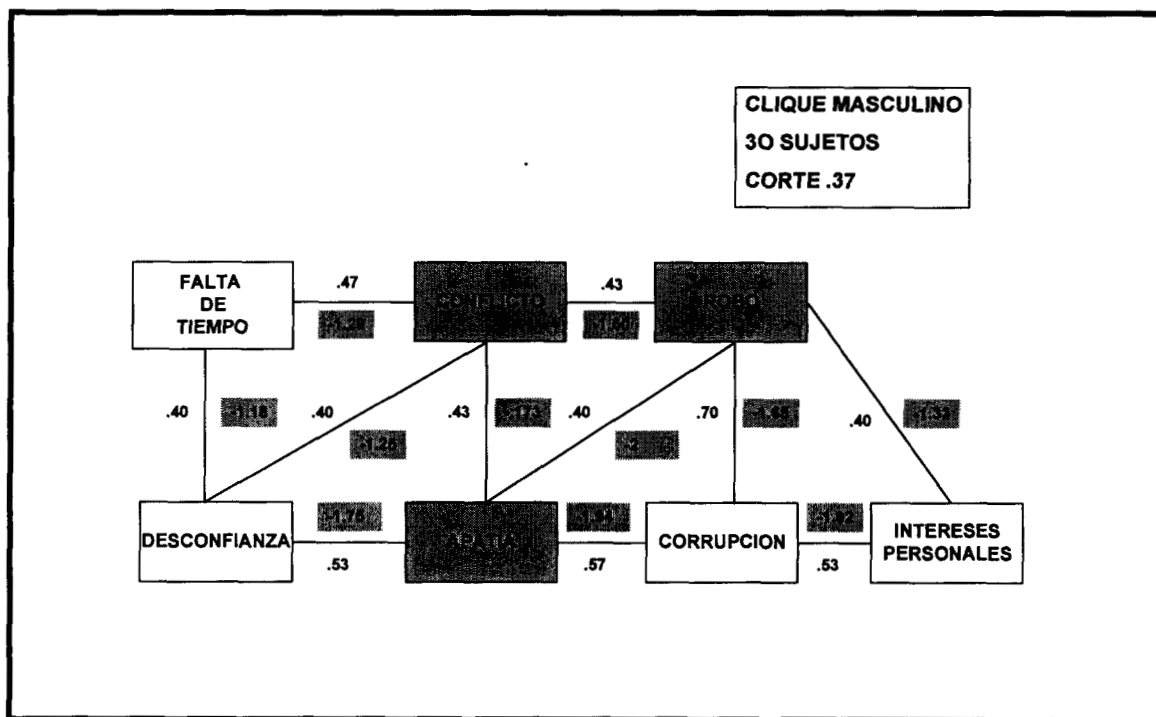

De igual forma al elaborar el árbol máximo femenino observamos que esta idénticamente dividido en dos bloques, muy parecido al de grupo masculino, pero sobresale dentro del bloque negativo un concepto positivo el de **EMPLEO**, teniendo por lo tanto 12 términos favorables; **SEGURIDAD, VIGILANCIA, ORGANIZACIÓN, PARTICIPAR, APOYO, AUTORIDADES, POLICIA, DISPONIBILIDAD, EDUCACIÓN, VECINOS, ALARMAS, AYUDARNOS.**

Por lo tanto se cuenta con un bloque negativo integrado por 8 elementos de los cuales uno es positivo (**EMPLEO**); **ROBO, INTERESES PERSONALES, CONFLICTO, DESCONFIANZA, FALTA DE TIEMPO, CORRUPCION Y APATIA**, sobresaliendo el término ya comentado.

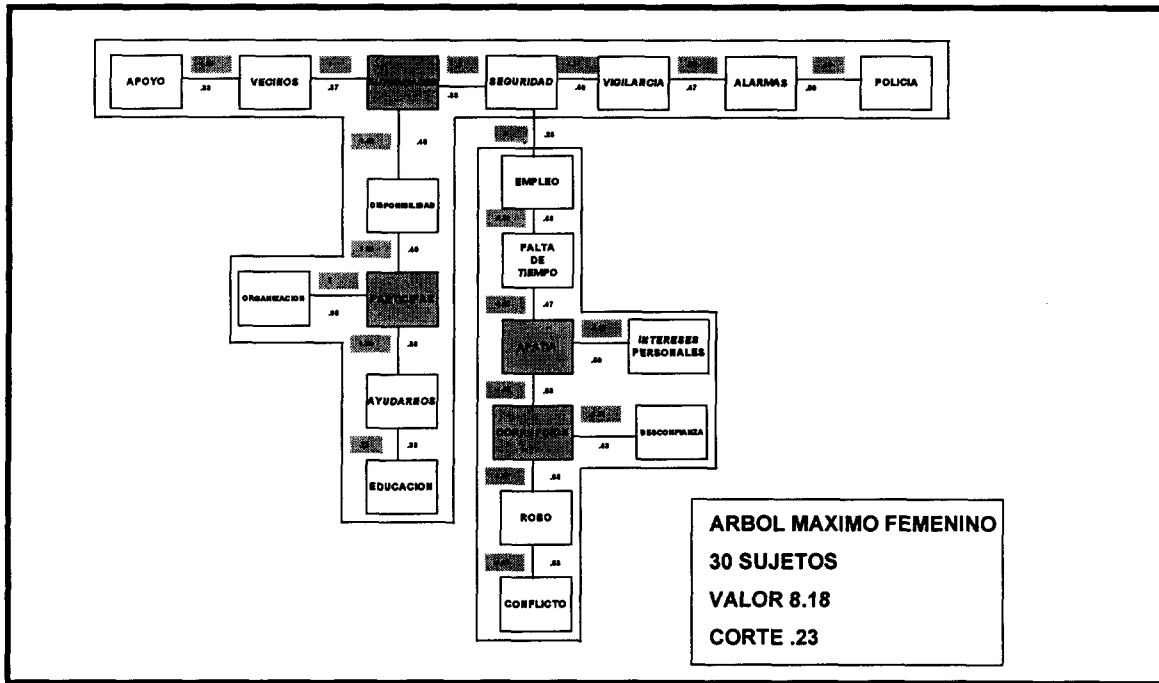

Al obtener las relaciones más altas en el clique femenino se observa de igual manera que son los términos desfavorables, sin embargo 2 de los elementos de 4 enlaces no son los mismos términos que los encontrados en el grupo masculino; **CORRUPCION** y **FALTA DE TIEMPO** solo **APATIA** continua predominando.

Y de igual forma aparecen **ROBO**, **INTERESES PERSONALES**, **CONFLICTO**, **DESCONFIANZA**.

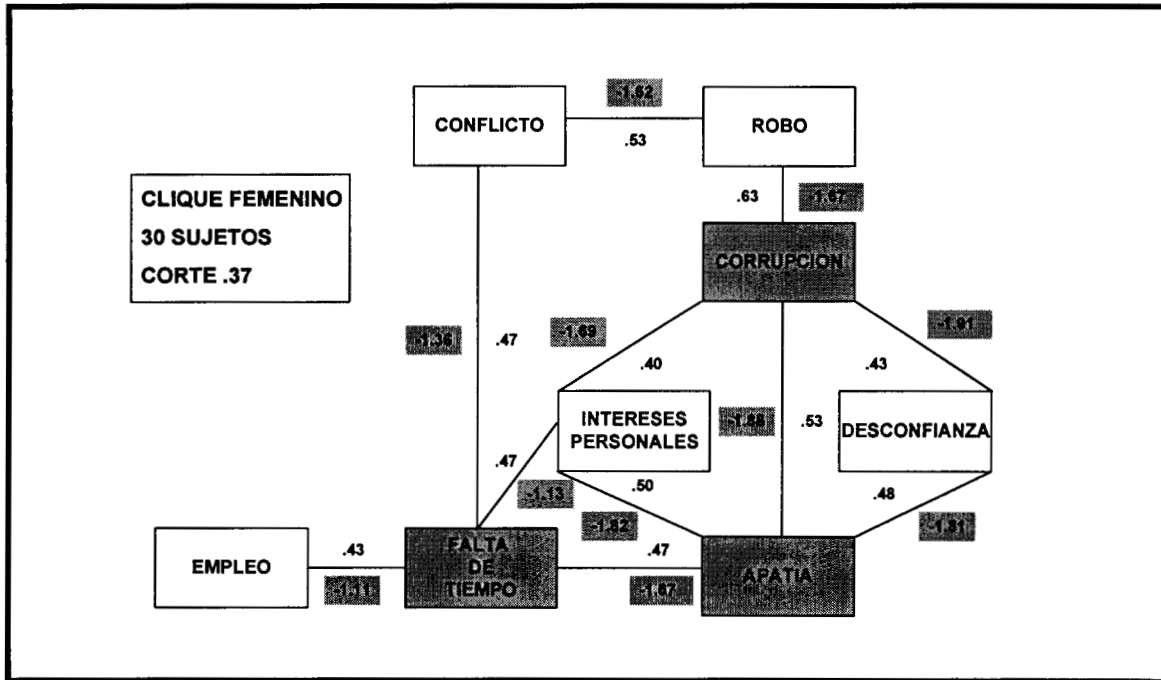

Como podemos observar no existe una gran diferencia en los “grafos valuados de similitud”, de ambas muestras (masculino-femenino), sin embargo es interesante observar que los núcleos de los árboles en los descriptores positivos son diferentes, caso contrario de los descriptores negativos que son idénticos.

**Núcleos Positivos**

Hombre = AYUDARNOS EDUCACION APOYO

Mujer = AUTORIDADES PARTICIPAR

**Núcleos Negativos**

Hombre = CORRUPCION APATIA

Mujer = CORRUPCION APATIA



### 3. CUADRO 1 DE REACTIVOS CONSTRUIDOS

A continuación presentamos los reactivos construidos, a partir de los 20 descriptores encontrados, ubicando así mismo su dirección mediante el análisis de la estructura de los árboles y cliques, así como de las entrevistas. Y que fueron utilizados en el piloteo de nuestro segundo instrumento.

NUM.	DIRECCION	ASEVERACION
1.-	Positiva	La organización vecinal es la mejor alternativa.
2.-	Negativa	A los vecinos no les interesa participar.
3.-	Positiva	Hay que creer en las nuevas autoridades.
4.-	Negativa	La falta de tiempo no permite colaborar.
5.-	Positiva	Solo con más empleo disminuirémos los robos.
6.-	Negativa	La gente es sumamente apática.
7.-	Positiva	Necesitamos incrementar el número de policías.
8.-	Negativa	No se puede confiar en las autoridades.
9.-	Positiva	Con las alarmas se obtiene mayor protección.
10.-	Negativa	Siempre existen intereses personales detrás de toda organización.
11.-	Positiva	Las autoridades apoyan a los ciudadanos organizados.
12.-	Negativa	El organizarnos nos puede traer problemas.
13.-	Positiva	La educación es fundamental para prevenir el delito.
14.-	Negativa	Las personas solo piensan en sus propios bienes.
15.-	Positiva	El combate a la delincuencia es responsabilidad de todos.
16.-	Negativa	Para obtener tranquilidad hay que pagar vigilancia privada.
17.-	Positiva	Solamente unidos los vecinos podemos protegernos.
18.-	Negativa	Los ciudadanos no apoyan a las autoridades.
19.-	Positiva	Se puede convencer a todos los vecinos a participar.
20.-	Negativa	La organización vecinal es hacer el trabajo de las autoridades.
21.-	Positiva	El problema más grande es la falta de seguridad.
22.-	Negativa	La comunidad tiene miedo si actúa contra los delincuentes.
23.-	Positiva	Los vecinos siempre nos apoyamos.
24.-	Negativa	No existe conciencia de la importancia de la prevención.
25.-	Positiva	La comunicación entre el gobierno y la sociedad civil es excelente.
26.-	Negativa	No hay disponibilidad para la organización vecinal.
27.-	Positiva	Nunca hay intereses políticos en las organizaciones vecinales.
28.-	Negativa	Casi nadie asiste a las reuniones vecinales.
29.-	Positiva	Con la organización vecinal obtenemos tranquilidad.
30.-	Negativa	El gobierno no apoya a las organizaciones vecinales.
31.-	Positiva	Juntos y organizados podemos colaborar con nuestras autoridades.
32.-	Negativa	Somos una sociedad individualista.

ACTITUDES HACIA LA ORGANIZACIÓN VECINAL PARA PREVENIR EL DELITO

33.-	Positiva	Las propuestas de los vecinos son tomadas en cuenta por las autoridades.
34.-	Negativa	El organizarnos es perdida de tiempo.
35.-	Positiva	Las personas tienen disponibilidad de cooperar en la seguridad.
36.-	Negativa	Los vecinos solo participan cuando son afectados.
37.-	Positiva	Es importante conocer las leyes.
38.-	Negativa	La corrupción es la culpable del incremento de los delitos.
39.-	Positiva	Es necesario protegernos entre todos.
40.-	Negativa	De nada sirve la organización vecinal para prevenir el delito.
41.-	Positiva	Siempre hay tiempo para colaborar con nuestros vecinos.
42.-	Negativa	Prevenir el delito es solo competencia de la Instituciones de Seguridad Pública.
43.-	Positiva	El organizarnos nos puede traer beneficios.
44.-	Negativa	Los conflictos entre vecinos no permiten la cooperación.
45.-	Positiva	La gente esta dispuesta a colaborar con sus autoridades.
46.-	Negativa	Con la ayuda de pocos vecinos no se logrará nada.
47.-	Positiva	Este tipo de reuniones son muy productivas y de gran interés.
48.-	Negativa	En la realidad de nada sirve conocer las leyes.
49.-	Positiva	Prevenir el delito es tarea de todos.
50.-	Negativa	Es más importante la seguridad de mi familia que la de los otros.
51.-	Positiva	No existen los conflictos entre vecinos.
52.-	Negativa	Hay cosas más importantes que la seguridad vecinal.
53.-	Positiva	Con la participación de pocos vecinos se puede lograr mucho.
54.-	Negativa	Dan mejores resultados las organizaciones sin el apoyo de las autoridades.
55.-	Positiva	La corrupción esta disminuyendo en las Instituciones de Seguridad Pública.
56.-	Negativa	De nada sirve conocer a nuestras autoridades.
57.-	Positiva	La gente confía en la policía.
58.-	Negativa	Las reuniones entre vecinos provocan conflicto.
59.-	Positiva	Es muy fácil conseguir la unión entre vecinos.
60.-	Negativa	Solo las colonia de gente rica se pueden organizar.

● CUADRO1

#### 4. CUADRO 2 DE REACTIVOS DISCRIMINADOS

Posteriormente se presenta la siguiente tabla, que contiene los reactivos que fueron discriminados, por una "t" de Student, y que fueron utilizados para la creación de nuestro segundo instrumento.

NUM.	DIRECCION	VALOR PRUEBA "t"	ASEVERACION
1.-	Positiva	4.4672	La gente esta dispuesta a colaborar con sus autoridades.
2.-	Negativa	2.1314	A los vecinos no les interesa participar.
3.-	Positiva	4.2607	La organización vecinal es la mejor alternativa.
4.-	Negativa	3.3247	Dan mejor resultado las organizaciones vecinales sin el apoyo de las autoridades.
5.-	Positiva	2.8045	Es muy fácil conseguir la unión entre los vecinos.
6.-	Negativa	3.6510	Las reunión entre vecinos provocan conflicto.
7.-	Positiva	2.7233	Este tipo de reuniones son muy productivas y de gran interés.
8.-	Negativa	2.3880	No se puede confiar en las autoridades.
9.-	Positiva	2.9665	Siempre hay tiempo para colaborar con nuestros vecinos.
10.-	Positiva	2.9752	Solamente unidos los vecinos podemos protegernos.
11.-	Positiva	2.3776	Con las alarmas se obtiene mayor protección.
12.-	Negativa	2.0609	El organizarnos nos puede traer problemas.
13.-	Positiva	2.9725	La educación es fundamental para prevenir el delito.
14.-	Negativa	2.0135	Los ciudadanos no apoyan a las autoridades.
15.-	Positiva	3.9318	Los vecinos siempre nos apoyamos.
16.-	Negativa	3.1059	La gente es sumamente apática.
17.-	Positiva	4.1733	Hay que creer en las nuevas autoridades.
18.-	Negativa	2.9728	Casi nadie asiste a las reuniones vecinales.
19.-	Positiva	<b>4.5707</b>	Las personas tienen disponibilidad de cooperar en la seguridad.
20.-	Positiva	2.2711	Las autoridades apoyan a los ciudadanos organizados.
21.-	Negativa	2.3340	Somos una sociedad individualista.
22.-	Positiva	2.2283	La comunicación entre gobierno y sociedad civil es excelente.
23.-	Positiva	2.7792	Nunca hay intereses políticos en las organizaciones vecinales.
24.-	Positiva	3.1289	La propuestas de los vecinos son tomadas en cuenta por las autoridades.
25.-	Positiva	2.9074	No existen conflictos entre vecinos.
26.-	Positiva	3.2287	Con la organización vecinal obtenemos tranquilidad.
27.-	Positiva	2.8995	Se puede convencer a todos los vecinos a participar.
28.-	Negativa	<b>1.9809</b>	Prevenir el delito es solo competencia de las instituciones de seguridad pública.

● CUADRO 2

## 5. PRUEBAS DE VALIDEZ Y CONFIABILIDAD

En cuanto a las pruebas de confiabilidad que fueron aplicadas a los reactivos de nuestra segunda tabla, para crear nuestro segundo instrumento (escala likert), se obtuvo:

Respecto a la primera prueba de Crombach, el dato obtenido fue **.8092**, por lo que se encuentra dentro del rango (.70 a 1), es decir; existe una ausencia relativa de errores de medición, teniendo por lo anterior una cierta estabilidad y exactitud.

En el segundo calculo de confiabilidad por el método de división por mitad (Split Half) se obtuvo en la r de Pearson de **.9816607** y una r de Spearman Brown de **.9907455**, por lo que se encuentran en el rango de (.7 a 1) por lo que nuestro instrumento consta de cierta homogeneidad y estabilidad.

Tomando como base los anteriores resultados podemos deducir que nuestro instrumento final consta de cierta homogeneidad, es decir; que los reactivos seleccionados muestran lo que estamos buscando, sin embargo a pesar de su alta correlación, esta misma muestra una pobre relación normal, en otras palabras una nula distribución de la normal, por lo que se sugiere en posteriores trabajos aumentar la muestra a por lo menos 100 sujetos en cada sexo.

## 6. TABLA 1 RESULTADOS TOTALES

\*. CLAVES

TA = TOTALMENTE DE ACUERDO  
 A = DE ACUERDO  
 I = INDIFERENTE  
 D = EN DESACUERDO  
 TD = TOTALMENTE EN DESACUERDO

LA GENTE ESTA DISPUESTA A COLABORAR CON SUS AUTORIDADES.				
REACTIVO 1 (POSITIVO)				
OPINION	VALOR	TOTAL	POSICION	PORCENTAJE
TA	5	19	A FAVOR	66%
A	4	47		
I	3	18		18%
D	2	12	EN	
TD	1	4	CONTRA	16%
TOTAL		100		100%

A LOS VECINOS NO LES INTERESA PARTICIPAR.				
REACTIVO 2 (NEGATIVO)				
OPINION	VALOR	TOTAL	POSICION	PORCENTAJE
TA	1	3	A	23%
A	2	20	FAVOR	
I	3	32		32%
D	4	32	EN	
TD	5	13	CONTRA	45%
TOTAL		100		100%

LA ORGANIZACIÓN VECINAL ES LA MEJOR ALTERNATIVA.				
REACTIVO 3 (POSITIVO)				
OPINION	VALOR	TOTAL	POSICION	PORCENTAJE
TA	5	56	A	92%
A	4	36	FAVOR	
I	3	3		3%
D	2	2	EN	
TD	1	3	CONTRA	5%
TOTAL		100		100%

DAN MEJOR RESULTADO LAS ORGANIZACIONES VECINALES SIN EL APOYO DE LAS AUTORIDADES.				
REACTIVO 4 (NEGATIVO)				
OPINION	VALOR	TOTAL	POSICION	PORCENTAJE
TA	1	5	A	15%
A	2	10	FAVOR	
I	3	6		6%
D	4	35	EN	
TD	5	44	CONTRA	79%
TOTAL		100		100%

ES MUY FACIL CONSEGUIR LA UNION ENTRE LOS VECINOS.				
REACTIVO 5 (POSITIVO)				
OPINION	VALOR	TOTAL	POSICION	PORCENTAJE
TA	5	9	A	34%
A	4	25	FAVOR	
I	3	5		5%
D	2	48	EN	
TD	1	13	CONTRA	61%
TOTAL		100		100%

LAS REUNIONES ENTRE VECINOS PROVOCAN CONFLICTO.				
REACTIVO 6 (NEGATIVO)				
OPINION	VALOR	TOTAL	POSICION	PORCENTAJE
TA	1	5	A	28%
A	2	23	FAVOR	
I	3	13		13%
D	4	36	EN	
TD	5	23	CONTRA	59%
TOTAL		100		100%

ESTE TIPO DE REUNIONES SON MUY PRODUCTIVAS Y DE GRAN INTERES.				
REACTIVO 7 (POSITIVO)				
OPINION	VALOR	TOTAL	POSICION	PORCENTAJE
TA	5	43	A	87%
A	4	44	FAVOR	
I	3	5		5%
D	2	6	EN	
TD	1	2	CONTRA	8%
TOTAL		100		100%

NO SE PUEDE CONFIAR EN LAS AUTORIDADES.				
REACTIVO 8 (NEGATIVO)				
OPINION	VALOR	TOTAL	POSICION	PORCENTAJE
TA	1	3	A	19%
A	2	16	FAVOR	
I	3	13		13%
D	4	40	EN	
TD	5	28	CONTRA	68%
TOTAL		100		100%

ACTITUDES HACIA LA ORGANIZACIÓN VECINAL PARA PREVENIR EL DELITO

SIEMPRE HAY TIEMPO PARA COLABORAR CON NUESTROS VECINOS.				
REACTIVO 9 (POSITIVO)				
OPINION	VALOR	TOTAL	POSICION	PORCENTAJE
TA	5	30	A	79%
A	4	49	FAVOR	
I	3	4		4%
D	2	11	EN	17%
TD	1	6	CONTRA	
TOTAL		100		100%

SOLAMENTE UNIDOS LOS VECINOS PODEMOS PROTEGERNOS.				
REACTIVO 10 (POSITIVO)				
OPINION	VALOR	TOTAL	POSICION	PORCENTAJE
TA	5	66	A	94%
A	4	28	FAVOR	
I	3	1		1%
D	2	1	EN	5%
TD	1	4	CONTRA	
TOTAL		100		100%

CON LAS ALARMAS SE OBTIENE MAYOR PROTECCION.				
REACTIVO 11 (POSITIVO)				
OPINION	VALOR	TOTAL	POSICION	PORCENTAJE
TA	5	21	A	66%
A	4	45	FAVOR	
I	3	18		18%
D	2	12	EN	16%
TD	1	4	CONTRA	
TOTAL		100		100%

EL ORGANIZARNOS NOS PUEDE TRAER PROBLEMAS.				
REACTIVO 12 (NEGATIVO)				
OPINION	VALOR	TOTAL	POSICION	PORCENTAJE
TA	1	3	A	16%
A	2	13	FAVOR	
I	3	7		7%
D	4	39	EN	77%
TD	5	38	CONTRA	
TOTAL		100		100%

LA EDUCACION ES FUNDAMENTAL PARA PREVENIR EL DELITO.				
REACTIVO 13 (POSITIVO)				
OPINION	VALOR	TOTAL	POSICION	PORCENTAJE
TA	5	62	A	85%
A	4	23	FAVOR	
I	3	6		6%
D	2	7	EN	9%
TD	1	2	CONTRA	
TOTAL		100		100%

LOS CIUDADANOS NO APOYAN A LAS AUTORIDADES.				
REACTIVO 14 (NEGATIVO)				
OPINION	VALOR	TOTAL	POSICION	PORCENTAJE
TA	1	12	A	34%
A	2	22	FAVOR	
I	3	21		21%
D	4	30	EN	45%
TD	5	15	CONTRA	
TOTAL		100		100%

LOS VECINOS SIEMPRE NOS APOYAMOS.				
REACTIVO 15 (POSITIVO)				
OPINION	VALOR	TOTAL	POSICION	PORCENTAJE
TA	5	14	A	51%
A	4	37	FAVOR	
I	3	12		12%
D	2	31	EN	37%
TD	1	6	CONTRA	
TOTAL		100		100%

LA GENTE ES SUMAMENTE APATICA.				
REACTIVO 16 (NEGATIVO)				
OPINION	VALOR	TOTAL	POSICION	PORCENTAJE
TA	1	21	A	53%
A	2	32	FAVOR	
I	3	13		13%
D	4	25	EN	34%
TD	5	9	CONTRA	
TOTAL		100		100%

ACTITUDES HACIA LA ORGANIZACIÓN VECINAL PARA PREVENIR EL DELITO

HAY QUE CREER EN LAS NUEVAS AUTORIDADES.				
REACTIVO 17 (POSITIVO)				
OPINION	VALOR	TOTAL	POSICION	PORCENTAJE
TA	5	37	A	85%
A	4	48	FAVOR	
I	3	9		9%
D	2	3	EN	6%
TD	1	3	CONTRA	
TOTAL		100		100

CASI NADIE ASISTE A LAS REUNIONES VECINALES.				
REACTIVO 18 (NEGATIVO)				
OPINION	VALOR	TOTAL	POSICION	PORCENTAJE
TA	1	15	A	52%
A	2	37	FAVOR	
I	3	13		13%
D	4	27	EN	35%
TD	5	8	CONTRA	
TOTAL		100		100%

LAS PERSONAS TIENEN DISPONIBILIDAD DE COOPERAR EN LA SEGURIDAD.				
REACTIVO 19 (POSITIVO)				
OPINION	VALOR	TOTAL	POSICION	PORCENTAJE
TA	5	22	A	65%
A	4	43	FAVOR	
I	3	14		14%
D	2	14	EN	21%
TD	1	7	CONTRA	
TOTAL		100		100%

LAS AUTORIDADES APOYAN A LOS CIUDADANOS ORGANIZADOS.				
REACTIVO 20 (POSITIVO)				
OPINION	VALOR	TOTAL	POSICION	PORCENTAJE
TA	5	36	A	82%
A	4	46	FAVOR	
I	3	5		5%
D	2	8	EN	13%
TD	1	5	CONTRA	
TOTAL		100		100%

SOMOS UNA SOCIEDAD INDIVIDUALISTA.				
REACTIVO 21 (NEGATIVO)				
OPINION	VALOR	TOTAL	POSICION	PORCENTAJE
TA	1	21	A	44%
A	2	23	FAVOR	
I	3	15		15%
D	4	25	EN	41%
TD	5	16	CONTRA	
TOTAL		100		100%

LA COMUNICACIÓN ENTRE GOBIERNO Y SOCIEDAD CIVIL ES EXCELENTE.				
REACTIVO 22 (POSITIVO)				
OPINION	VALOR	TOTAL	POSICION	PORCENTAJE
TA	5	5	A	24%
A	4	19	FAVOR	
I	3	19		19%
D	2	33	EN	57%
TD	1	24	CONTRA	
TOTAL		100		100%

NUNCA HAY INTERESES POLITICOS EN LAS ORGANIZACIONES VECINALES.				
REACTIVO 23 (POSITIVO)				
OPINION	VALOR	TOTAL	POSICION	PORCENTAJE
TA	5	8	A	24%
A	4	16	FAVOR	
I	3	10		10%
D	2	38	EN	66%
TD	1	28	CONTRA	
TOTAL		100		100%

LAS PROPUESTAS DE LOS VECINOS NO SON TOMADAS EN CUENTA POR LAS AUTORIDADES.				
REACTIVO 24 (NEGATIVA)				
OPINION	VALOR	TOTAL	POSICION	PORCENTAJE
TA	1	17	A	52%
A	2	35	FAVOR	
I	3	19		19%
D	4	19	EN	29%
TD	5	10	CONTRA	
TOTAL		100		100%

ACTITUDES HACIA LA ORGANIZACIÓN VECINAL PARA PREVENIR EL DELITO

NO EXISTEN CONFLICTOS ENTRE VECINOS				
REACTIVO 25 (POSITIVO)				
OPINION	VALOR	TOTAL	POSICION	PORCENTAJE
TA	5	6	A	19%
A	4	13	FAVOR	
I	3	16		16%
D	2	46	EN	65%
TD	1	19	CONTRA	
TOTAL		100		100%

CON LA ORGANIZACIÓN VECINAL OBTENEMOS TRANQUILIDAD.				
REACTIVO 26 (POSITIVO)				
OPINION	VALOR	TOTAL	POSICION	PORCENTAJE
TA	5	45	A	93%
A	4	48	FAVOR	
I	3	3		3%
D	2	4	EN	4%
TD	1	0	CONTRA	
TOTAL		100		100%

SE PUEDE CONVENCER A TODOS LOS VECINOS A PARTICIPAR.				
REACTIVO 27 (POSITIVO)				
OPINION	VALOR	TOTAL	POSICION	PORCENTAJE
TA	1	21	A	77%
A	2	56	FAVOR	
I	3	3		3%
D	4	13	EN	20%
TD	5	7	CONTRA	
TOTAL		100		100%

PREVENIR EL DELITO ES SOLO COMPETENCIA DE LAS INSTITUCIONES DE SEGURIDAD PUBLICA.				
REACTIVO 28 (NEGATIVO)				
OPINION	VALOR	TOTAL	POSICION	PORCENTAJE
TA	1	5	A	16%
A	2	11	FAVOR	
I	3	4		4%
D	4	34	EN	80%
TD	5	46	CONTRA	
TOTAL		100		100%



## 7. TABLA 2 RESULTADOS DE DIFERENCIA ENTRE SEXOS

LA PRUEBA "t" SE ELABORA CON UN NIVEL DE SIGNIFICANCIA DE 1.96 Y UN ALPHA DE 0.05 POR LO TANTO EL RANGO  $\geq$  A 1.65, SE CONSIDERA QUE SI EXISTE DIFERENCIA, TOMANDO A LOS NUMEROS RESULTANTES COMO VALORES ABSOLUTOS.

LA GENTE ESTA DISPUESTA A COLABORAR CON SUS AUTORIDADES.			
REACTIVO 1		POSITIVO	
MEDIA GRUPO MASCULINO	MEDIA GRUPO FEMENINO	MEDIA TOTAL	PRUEBA T DIFERENCIA POR SEXO
3.680	3.620	3.650	0.285
			NO HAY DIFERENCIA

A LOS VECINOS NO LES INTERESA PARTICIPAR.			
REACTIVO 2		NEGATIVO	
MEDIA GRUPO MASCULINO	MEDIA GRUPO FEMENINO	MEDIA TOTAL	PRUEBA T DIFERENCIA POR SEXO
3.380	3.280	3.320	0.385
			NO HAY DIFERENCIA

LA ORGANIZACIÓN VECINAL ES LA MEJOR ALTERNATIVA.			
REACTIVO		POSITIVO	
MEDIA GRUPO MASCULINO	MEDIA GRUPO FEMENINO	MEDIA TOTAL	PRUEBA T DIFERENCIA POR SEXO
4.220	4.580	4.400	- 2.061
			SI HAY DIFERENCIA

DAN MEJOR RESULTADOLAS ORGANIZACIONES VECINALES SIN EL APOYO DE LAS AUTORIDADES.			
REACTIVO		NEGATIVO	
MEDIA GRUPO MASCULINO	MEDIA GRUPO FEMENINO	MEDIA TOTAL	PRUEBA T DIFERENCIA POR SEXO
3.920	4.140	4.030	- 0.942
			NO HAY DIFERENCIA

ES MUY FACIL CONSEGUIR LA UNION ENTRE LOS VECINOS.			
REACTIVO 5		POSITIVO	
MEDIA GRUPO MASCULINO	MEDIA GRUPO FEMENINO	MEDIA TOTAL	PRUEBA T DIFERENCIA POR SEXO
2.900	2.480	2.690	1.715
			SI HAY DIFERENCIA

LAS REUNIONES ENTRE VECINOS PROVOCAN CONFLICTO.			
REACTIVO 6		NEGATIVO	
MEDIA GRUPO MASCULINO	MEDIA GRUPO FEMENINO	MEDIA TOTAL	PRUEBA T DIFERENCIA POR SEXO
3.720	3.260	3.490	1.913
			SI HAY DIFERENCIA

ESTE TIPO DE REUNIONES SON MUY PRODUCTIVAS Y DE GRAN INTERES.			
REACTIVO 7		POSITIVO	
MEDIA GRUPO MASCULINO	MEDIA GRUPO FEMENINO	MEDIA TOTAL	PRUEBA T DIFERENCIA POR SEXO
4.040	4.360	4.200	- 1.734
			SI HAY DIFERENCIA

NO SE PUEDE CONFIAR EN LAS AUTORIDADES.			
REACTIVO 8		NEGATIVO	
MEDIA GRUPO MASCULINO	MEDIA GRUPO FEMENINO	MEDIA TOTAL	PRUEBA T DIFERENCIA POR SEXO
3.620	3.860	3.740	- 1.068
			NO HAY DIFERENCIA

SIEMPRE HAY TIEMPO PARA COLABORAR CON NUESTROS VECINOS.			
REACTIVO 9		POSITIVO	
MEDIA GRUPO MASCULINO	MEDIA GRUPO FEMENINO	MEDIA TOTAL	PRUEBA T DIFERENCIA POR SEXO
3.860	3.860	3.860	0.000
			NO HAY DIFERENCIA

SOLAMENTE UNIDOS LOS VECINOS PODEMOS PROTEGERNOS.			
REACTIVO 10		POSITIVO	
MEDIA GRUPO MASCULINO	MEDIA GRUPO FEMENINO	MEDIA TOTAL	PRUEBA T DIFERENCIA POR SEXO
4.500	4.520	4.510	- 0.110
			NO HAY DIFERENCIA

ACTITUDES HACIA LA ORGANIZACIÓN VECINAL PARA PREVENIR EL DELITO

CON LAS ALARMAS SE OBTIENE MAYOR PROTECCION			
REACTIVO 11		POSITIVO	
MEDIA GRUPO MASCULINO	MEDIA GRUPO FEMENINO	MEDIA TOTAL	PRUEBA T DIFERENCIA POR SEXO
3.620	3.720	3.670	- 0.468
NO HAY DIFERENCIA			

EL ORGANIZARNOS NOS PUEDE TRAER PROBLEMAS.			
REACTIVO12		NEGATIVO	
MEDIA GRUPO MASCULINO	MEDIA GRUPO FEMENINO	MEDIA TOTAL	PRUEBA T DIFERENCIA POR SEXO
3.860	4.060	3.960	- 0.893
NO HAY DIFERENCIA			

LA EDUCACION ES FUNDAMENTAL PARA PREVENIR EL DELITO.			
REACTIVO 13		POSITIVO	
MEDIA GRUPO MASCULINO	MEDIA GRUPO FEMENINO	MEDIA TOTAL	PRUEBA T DIFERENCIA POR SEXO
4.280	4.440	4.360	- 0.790
NO HAY DIFERENCIA			

LOS CIUDADANOS NO APOYAN A LAS AUTORIDADES.			
REACTIVO 14		NEGATIVO	
MEDIA GRUPO MASCULINO	MEDIA GRUPO FEMENINO	MEDIA TOTAL	PRUEBA T DIFERENCIA POR SEXO
3.400	2.880	3.140	2.093
SI HAY DIFERENCIA			

LOS VECINOS SIEMPRE NOS APOYAMOS.			
REACTIVO 15		POSITIVO	
MEDIA GRUPO MASCULINO	MEDIA GRUPO FEMENINO	MEDIA TOTAL	PRUEBA T DIFERENCIA POR SEXO
3.320	3.220	3.320	0.000
NO HAY DIFERENCIA			

LA GENTE ES SUMAMENTE APATICA.			
REACTIVO 16		NEGATIVO	
MEDIA GRUPO MASCULINO	MEDIA GRUPO FEMENINO	MEDIA TOTAL	PRUEBA T DIFERENCIA POR SEXO
2.600	2.780	2.690	- 0.690
NO HAY DIFERENCIA			

HAY QUE CREER EN LAS NUEVAS AUTORIDADES.			
REACTIVO 17		POSITIVO	
MEDIA GRUPO MASCULINO	MEDIA GRUPO FEMENINO	MEDIA TOTAL	PRUEBA T DIFERENCIA POR SEXO
3.940	4.320	4.130	- 2.107
SI HAY DIFERENCIA			

CASI NADIE ASISTE A LAS REUNIONES VECINALES.			
REACTIVO 18		NEGATIVO	
MEDIA GRUPO MASCULINO	MEDIA GRUPO FEMENINO	MEDIA TOTAL	PRUEBA T DIFERENCIA POR SEXO
2.860	2.660	2.760	0.810
NO HAY DIFERENCIA			

LAS PERSONAS TIENEN DISPONIBILIDAD DE COOPERAR EN LA SEGURIDAD.			
REACTIVO 19		POSITIVO	
MEDIA GRUPO MASCULINO	MEDIA GRUPO FEMENINO	MEDIA TOTAL	PRUEBA T DIFERENCIA POR SEXO
3.520	3.660	3.590	- 0.591
NO HAY DIFERENCIA			

LAS AUTORIDADES APOYAN A LOS CIUDADANOS ORGANIZADOS.			
REACTIVO 20		POSITIVO	
MEDIA GRUPO MASCULINO	MEDIA GRUPO FEMENINO	MEDIA TOTAL	PRUEBA T DIFERENCIA POR SEXO
3.720	4.280	4.000	- 2.641
SI HAY DIFERENCIA			

SOMOS UNA SOCIEDAD INDIVIDUALISTA.			
REACTIVO 21		NEGATIVO	
MEDIA GRUPO MASCULINO	MEDIA GRUPO FEMENINO	MEDIA TOTAL	PRUEBA T DIFERENCIA POR SEXO
3.360	2.480	2.920	3.283
SI HAY DIFERENCIA			

LA COMUNICACIÓN ENTRE GOBIERNO Y SOCIEDAD CIVIL ES EXCELENTE.			
REACTIVO 22		POSITIVO	
MEDIA GRUPO MASCULINO	MEDIA GRUPO FEMENINO	MEDIA TOTAL	PRUEBA T DIFERENCIA POR SEXO
2.840	2.120	2.480	3.150
SI HAY DIFERENCIA			

ACTITUDES HACIA LA ORGANIZACIÓN VECINAL PARA PREVENIR EL DELITO

NUNCA HAY INTERESES POLITICOS EN LAS ORGANIZACIONES VECINALES.			
REACTIVO 23		POSITIVO	
MEDIA GRUPO MASCULINO	MEDIA GRUPO FEMENINO	MEDIA TOTAL	PRUEBA T DIFERENCIA POR SEXO
2.460	2.300	2.380	0.628
			NO HAY DIFERENCIA

LAS PROPUESTAS DE LOS VECINOS NO SON TOMADAS EN CUENTA POR LAS AUTORIDADES.			
REACTIVO 24		POSITIVO	
MEDIA GRUPO MASCULINO	MEDIA GRUPO FEMENINO	MEDIA TOTAL	PRUEBA T DIFERENCIA POR SEXO
3.300	3.300	3.300	0.000
			NO HAY DIFERENCIA

NO EXISTEN CONFLICTOS ENTRE LOS VECINOS.			
REACTIVO 25		POSITIVO	
MEDIA GRUPO MASCULINO	MEDIA GRUPO FEMENINO	MEDIA TOTAL	PRUEBA T DIFERENCIA POR SEXO
2.580	2.240	2.410	1.528
			NO HAY DIFERENCIA

CON LA ORGANIZACIÓN VECINAL OBTENEMOS TRANQUILIDAD.			
REACTIVO 26		POSITIVO	
MEDIA GRUPO MASCULINO	MEDIA GRUPO FEMENINO	MEDIA TOTAL	PRUEBA T DIFERENCIA POR SEXO
4.180	4.500	4.340	- 2.243
			SI HAY DIFERENCIA

SE PUEDE CONVENCER A TODOS LOS VECINOS A PARTICIPAR.			
REACTIVO 27		POSITIVO	
MEDIA GRUPO MASCULINO	MEDIA GRUPO FEMENINO	MEDIA TOTAL	PRUEBA T DIFERENCIA POR SEXO
3.740	3.680	3.710	0.260
			NO HAY DIFERENCIA

PREVENIR EL DELITO ES SOLO COMPETENCIA DE LAS INSTITUCIONES DE SEGURIDAD PUBLICA.			
REACTIVO 28		POSITIVO	
MEDIA GRUPO MASCULINO	MEDIA GRUPO FEMENINO	MEDIA TOTAL	PRUEBA T DIFERENCIA POR SEXO
3.980	4.120	4.050	- 0.589
			NO HAY DIFERENCIA

## **8. CONCLUSIONES GENERALES**

Se observa que los descriptores que poseen este grupo en particular en relación con la conceptualización hacia la organización vecinal para prevenir el delito, son en su mayoría de dirección positiva, sin embargo la intensidad de los términos negativos es mayor, por lo que se puede mencionar hipotéticamente hablando que las posibles actitudes que llevan a cabo los “promotores comunitarios” sean de carácter desfavorable aunque tengan una gran disposición a favor de la organización vecinal para prevenir el delito.

Es decir; que las muestras utilizadas tanto por parte del sexo masculino como en la femenina, la concepción de la organización vecinal para prevenir el delito es una práctica que a pesar de contener marcos representacionales favorables, los individuos identifican y estructuran con mayor intensidad los elementos que impiden y obstaculizan la realización de está. Como es el caso de la **APATIA**, descriptor predominante en ambos grupos y que simboliza la actitud que percibe este grupo de su comunidad.

Considerando los cliques obtenidos se puede deducir que a pesar de que nuestros individuos seleccionados, serían aquellos ciudadanos con mayores posibilidades de conceptualizar a la organización vecinal para prevenir el delito en un sentido ampliamente favorable, para que posteriormente se llevará a la práctica con óptimas posibilidades de éxito, los cliques no lo representan de esa forma, por lo tanto es **PREOCUPANTE** considerar que sí individuos con disposición a realizar esta acción preventiva tienen una representación más elaborada de la dificultad e inconvenientes que se encontrarán en el camino, imaginemos cuál sería la de la población en general o aquella que mayoritariamente se encuentra pasiva e inerte ante esté problema u otro menos importante. Por esté motivo, es que nuestra muestra resulta tan significativa, si se considera que estos ciudadanos son parte de la sociedad civil “activa” y que de alguna forma tienen esa disponibilidad a cooperar y participar junto con sus autoridades en la principal problemática social que los aqueja.

En relación a la evidencia de que “si existe una diferencia” en relación al sexo, en cuestiones más concretas hacia la organización vecinal para prevenir el delito, podemos decir; que está es considerada como la mejor alternativa, pero que el grupo femenino esta más convencido de ello que el grupo masculino, dado que las mujeres juzgan más a favor que los hombres, en que se obtendrían tranquilidad.

Sin embargo las mujeres consideran que es más difícil conseguir la unión entre los vecinos que los propios hombres, en donde estos últimos están en desacuerdo es que las reuniones entre vecinos provocan conflicto, a lo que ellas lo ponen en duda.

A pesar de esto el grupo femenino, considera que este tipo de reuniones son muy productivas y de gran interés y que hay que creer en las nuevas autoridades, más convencidas que el propio grupo masculino.

Puesto que los caballeros están en desacuerdo en que los ciudadanos no apoyan a las autoridades, ante lo cual las damas consideran que en cierto punto es cierto, y que solo ciudadanos organizados obtendrían ayuda por parte de las autoridades, cuestión que no convence totalmente a lo hombres. Aunque las mujeres aprecian aún más que la comunicación entre sociedad civil y autoridades no es excelente.

Y en donde el sexo masculino percibe y esta más de acuerdo en que somos una sociedad individualista.

En general no existe una diferencia entre lo que conceptualiza el grupo masculino del femenino y viceversa, los contenidos representacionales son casi idénticos, aunque existe una mejor “DISPOSICIÓN” a favor de la organización vecinal para prevenir el delito por parte de las mujeres.

Pero lo más significativo y lamentable, es que identifiquen los elementos desfavorables como: **INTERESES PERSONALES, CONFLICTOS, DESCONFIANZA y CORRUPCION**, que hasta cierto punto es normal, ya que los hechos sociales que son básicamente agentes modificadores de los cambios de mentalidad de los grupos sociales han propiciado que esté grupo al igual que otros muchos los cuales han sido participes de los sucesos de deterioro de las Instituciones de Procuración de Justicia o de cualquier otra Dependencia e inclusive Organismos No Gubernamentales como son las Asociaciones u Organizaciones Civiles, que últimamente se han venido incrementando al punto que se obtiene mayor cantidad pero menor calidad.

Por lo tanto, no es que la gente no posea convicción de colaborar y contribuir en proyectos o con algún tipo de grupo, lo que sucede es que la gente esta más consciente y enterada de los malos manejos, los intereses políticos e individuales que se encuentran detrás, los engaños, las mentiras, las promesas incumplidas y todo el marco conceptual de los sucesos desfavorables que empañan todas las alternativas que se les presenten por muy buenas que éstas sean.

De nada sirve por lo tanto, exponer los elementos favorables que se pueden obtener a partir de la **ORGANIZACIÓN VECINAL Y LA PREVENCIÓN DEL DELITO**, por que ya están conscientes de ello, por que el 92% dice estar de acuerdo en que la organización vecinal es la mejor alternativa además que un 94% comenta convencido que solamente unidos los vecinos se pueden proteger y que un 79% considera que siempre hay tiempo para colaborar.

Por que consideran más relevante las dificultades que se encuentran alrededor, como el 64% que esta en desacuerdo en que conseguir la unión entre los vecinos es fácil, o como un 53% que considera que la gente es sumamente apática, o un 52% que sabe que nadie asiste a la reuniones vecinales, que un 65% menciona que existen conflictos entre vecinos, que un 44% refiere estar de acuerdo en que somos una sociedad individualista y que un 57% considera que la comunicación entre gobierno y sociedad civil no es excelente.

Ante esto, sería esencial presentar antes de todo, los contenidos desfavorables de la organización vecinal, presentar el análisis de los obstáculos que se presentan, por que sucede de esa forma, además de mencionar que tanta responsabilidad le corresponde a cada parte autoridad-sociedad y por supuesto las posibles soluciones al respecto de cada uno.

Finalmente quiero expresar que aún existen personas con una gran vocación de servicio, entusiasmo e interés de contribuir con sus autoridades, sin recibir casi nada a cambio, a veces quizá, solo pida reconocimiento, ser escuchada o simplemente ser tomada en cuenta. Pero este tipo de gente lamentablemente, se va perdiendo por culpa de falsas promesas, por proyectos inconclusos o por falta de respuesta. Quisiera sugerir a todos aquellos que lleven o quieran llevar cabo un proyecto para la comunidad, les den a conocer cuales serán los resultados reales que obtendrán, hasta que punto serán los responsables de las soluciones, cual es el alcance inmediato del plan, cuales son los frutos que obtendrán de él, pero sobre todo no mencionar algo que no pueden cumplir o que les corresponda a otras instancias.

*...es cierto lo que menciona John Gunn al inicio del texto, pero también es cierto que el hombre es capaz de producir todo lo contrario, y que unos cuantos podemos edificar lo que otros han arruinado, por lo tanto es hora de que iniciemos. ¿No crees?...*

## BIBLIOGRAFIA

- Alatorre, Rico, Javier; "Criterios para la elaboración de documentos psicológicos".  
Facultad de Psicología, Centro de Documentación, 1994.
- Ander-Egg, Ezequiel; "Metodología y práctica del desarrollo de la comunidad".  
Editorial El Ateneo, S.A. de C.V., Buenos Aires 1967.
- Bocchino, A., William; "Sistemas de información administrativa".  
Editorial Trillas, México 1975.
- Diliguenski, G., y Otros; "Psicología social".  
Editorial Cartago Argentina/Editorial Letras, S. A. México, Argentina 1985.
- Hollander, Edwin; "Principios y métodos en psicología social".  
Editorial Amorrortu, España 1985.
- Keller, Suzanne; "El vecindario urbano". Una perspectiva Sociológica.  
Editorial Siglo Veintiuno Editores, México 1996.
- Krippendorff, Klaus; "Metodología de análisis de contenido". Teoría y Práctica.  
Editorial Paidós, 1990.
- Lemnek, Siegfried; "Teorías de la criminalidad".  
Editorial Siglo Veintiuno Editores, México 1980.
- Morales, Francisco, J., y Otros; "Psicología social".  
McGRAW-HILL/Interamericana de España, S.A., España, 1994.
- Moscovici, Serge; "Psicología de las minorías activas".  
Ediciones Morata S.A., Madrid 1981.
- Moscovici, Serge; "Psicología social".  
Editorial Paidós, España 1985.



Munne, Federic; "Psicología social".

Ediciones CEAC, Biblioteca básica de psicología, Barcelona-España 1986.

Nedelstichers, Mitrani, Abraham; "Técnicas para la construcción de cuestionarios de actitudes y opción múltiple".

Instituto Nacional de Ciencias Penales, México, 1983.

Sampieri Hernández y Otros; "Métodos de investigación".

Editorial McGraw-Hill Interamericana de México, S.A. de C.V., México, 1996.

- Ley de Participación Ciudadana del Distrito Federal  
(Publicada el 12 de Junio de 1995, en Diario Oficial de la Federación) LPCDF
- Ley de Seguridad Pública del Distrito Federal  
(Publicada el 19 de Julio de 1993, en el Diario Oficial de la Federación) LSPDF
- Programa de Seguridad Pública para el Distrito Federal 1995-2000  
(Publicado el 28 de Noviembre de 1995, en la Gaceta Oficial del Distrito Federal)
- Consejo de Seguridad Pública del Distrito Federal  
(Publicado el 10 de Mayo de 1996, en la Gaceta Oficial de la Federación )
- Acuerdo mediante el cual se dan a conocer las bases para la organización y funcionamiento de los Comites Delegacionales de Seguridad Pública.  
(Publicado el al Gaceta Oficial del Distrito Federal)
- \* Plan de Acción de Seguridad Vecinal y Prevención del Delito.
- \* Curso-Taller para Promotores Comunitarios de Seguridad Vecinal y Prevención del Delito.
- \* Manuel de Prevención del Delito.

\* Nota: Estos documentos pueden ser localizados en la Dirección de Seguridad Vecinal adscrita a la Dirección General de Prevención del Delito de la Procuraduría General de Justicia del Distrito Federal, ubicada en Fray Servando Teresa de Mier No.32, Tercer Piso, Col. Centro.

# ANEXOS

## ANEXO I

### TECNICA 1 (ENTREVISTA).

#### **Método**

**Sujetos:** El procedimiento consistió en 10 entrevistas, de las cuales 5 de ellas pertenecen al género femenino y las otras 5 al masculino, las edades son distintas, aunque uno de los criterios para su elección fue que rebasaran la mayoría de edad y el segundo que pertenecieran a la delegación Iztapalapa.

**Aparatos:** Los aparatos y materiales utilizados fueron:  
Una grabadora, con el objeto de transcribir con exactitud la información que posteriormente sería tratada por la técnica del análisis de contenido.

#### **Procedimiento:**

- Como primer punto fue la documentación de diferentes artículos que manejan técnicas de observación y análisis de contenido.
- Posteriormente se realizaron 10 entrevistas grabadas, donde el único cuestionamiento que se les hacía, era que dieran su opinión acerca de la organización de los vecinos para prevenir el delito.
- Al tener la información transcrita se inicio a realizar un análisis de contenido que tendría como requisito presentar inferencias producidas por las mismas frases y categorías que arrojaría dicho análisis.

A continuación presentamos las grabaciones y el análisis de contenido que se desarrollo:

## GRABACIONES

¿ME PODRIAS DAR TU OPINIÓN EN TORNO A LA ORGANIZACION DE LOS VECINOS PARA PREVENIR EL DELITO?

MUJER1

Yo pienso que la gente de la colonia tome parte activa, porque a veces la seguridad que da el gobierno no es suficiente, yo he visto por ejemplo el caso de lindavista donde hay varios operativos, la gente paga para contratar un grupo de personas que brinden seguridad, entonces andan en las noches vigilando, checando que todo este en orden, de igual forma deben participar activamente.

MUJER2

Es muy importante que se organicen las personas para poder mover esto, de trasladarlo de la organización pequeña a la organización grande, los grupos pequeños los puedes aplicar a lo social, hacerlo más amplio, la prevención del delito te ayuda para prevenir la delincuencia y también para hacer propuestas a este grave conflicto en el que estamos metidos todos, pienso que si se organizaran más las personas harían más presión que cada uno quejándose, pues vemos que cada vez son más las personas que son víctimas de los delitos y asaltos de ese tipo, antes lo veías muy lejos, pero ahora no, porque el de a lado, tu vecino, tu amigo y a ti mismo te ha pasado yo creo que es un mal que se ha generado, mientras no haya propuestas de la ciudadanía, no haya una organización colectivamente hablando, no se podrá evitar este mal.

MUJER3

Yo estoy de acuerdo en que los vecinos se organicen para poder prevenir el delito, en el sentido en que actualmente en México, están muy fuertes los robos a casas particulares y automóviles, entonces si se puede tener una buena organización, en mí caso mi unidad es abierta, si se pudiera tener una buena organización para poder cerrarla o poner casetas de vigilancia y pagar vigilantes estaría muy bien; porque fácil se roban 3 vehículos a la semana, entonces sería bueno, pero desgraciadamente no todos ponen de su parte, y luego que son muchísimos, entonces se tiene que hacer por medio de representantes vecinales, pero si es muy importante prevenir.

MUJER4

Un medio el cual podría ser eficaz siempre y cuando las autoridades encargadas de la procuración de justicia intervinieran en la organización; por zonas o por manzanas, se tiene que crear previamente una conciencia política y social respecto a la gravedad que ha alcanzado los altos índices de delincuencia en el país, sin esa intervención gubernamental, difícilmente la sociedad civil podrá hacer algo para prevenir el delito.

MUJER5

Pues creo que algunos colonos de las comunidades solo ven sus intereses y no los comunes, o el interés común general, porque si realmente estuviéramos unidos se podría hacer más cosas, como crear algún tipo de fondo que contribuyera para lo que se necesitara para la prevención, algún tipo de policía privada, organizarse entre nosotros y turnarse, comprar algún tipo de equipo para detectar, no se, algún tipo de delincuente que quisiera asaltar una casa o no se.

HOMBRE1

Mis padres no participan, pero cerca de donde yo vivo hay anuncios en las calles, en donde dice "esta calle esta protegida por el vecino vigilante", yo no se en que consiste, pero se nota que hay más organización, más unión, que en otras colonias, pero yo veo que la situación de la gente es mejor, porque tienen un mejor nivel de vida y tienen mejores ingresos y es normal, como en satélite donde te encuentras unos caserones, pero todos tienen unas líneas electrificadas, en donde cada casa, tiene alarmas y si te das cuenta hay vigilancia.

HOMBRE2

Es algo que se debe hacer, pero no en todos lados se lleva a cabo, lo mejor es que entre nosotros mismo podemos ayudarnos, prevenirnos, ayudarnos o avisarnos, por que es importante cuidarnos entre nosotros mismos, pues con las grandes autoridades que tenemos, no nos ayudan y que le vamos hacer, tenemos que ayudarnos nosotros mismos.

HOMBRE3

Creo que es importante, pero en las sociedades como la nuestra es mas difícil pues se van dividiendo en colonias, unidades, edificios, no como en la vecindad donde todos se conocen, pues la protección civil no sirve, porque cada quien protege a su propia familia, pues en los edificios se va perdiendo el contacto de lo barrios, como son el chismorreo, las borracheras, se van haciendo círculos muy cerrados hasta desintegrarse, si hablas de protección civil, en cuantas unidades habitacionales han asaltado y nadie sabe nada, la protección civil debe ser comunidad, sin organizarla, que de ellos nazca, a nadie le importa, por que a mí solo me interesa mi departamento, mi casa y mi familia.

HOMBRE4

Esta super bien porque se ayudan entre ellos, en mi colonia nunca cuadra han robado, porque pusimos unas alarmas y por ahí solo se vuelan tapones de las llantas, pero si hace falta mas vigilancia, ya sea que nosotros mismos paguemos una cuota semestral o instalemos una caseta.

HOMBRE5

Es importante lo que mencionas, pero desgraciadamente en una ciudad tan grande la gente se despersonaliza, hay tanta gente que tiene tan diferente ideología, tan distintos entre ellos, que intentar integrar a un círculo cerrado la protección civil, es muy difícil, lamentablemente te encuentras personas que no les interesan los demás y solo piensan en su beneficio personal.

## FRASES

NUM.	ORACIONES
1.-	Yo pienso que la gente de la colonia tome parte activa.
2.-	Porque a veces la seguridad que da el gobierno no es suficiente.
3.-	Yo he visto por ejemplo el caso de lindavista donde hay varios operativos.
4.-	La gente paga para contratar un grupo de personas que brinden seguridad.
5.-	Andan en las noches vigilando, checando que todo este en orden.
6.-	De igual forma deben participar activamente.
7.-	Es muy importante que se organicen las personas para poder mover esto.
8.-	Trasladarlo de la organización pequeña a la organización grande.
9.-	Los grupos pequeños los puedes aplicar a lo social hacerlo más amplio.
10.-	La prevención del delito te ayuda para prevenir la delincuencia.
11.-	También para hacer propuestas.
12.-	A este grave conflicto en el que estamos metidos todos.
13.-	Si se organizaran más las personas harían más presión que cada uno quejándose.
14.-	Pues vemos que cada vez son más las personas que son víctimas.
15.-	Delitos y asaltos.
16.-	Antes lo veías muy lejos.
17.-	Siempre y cuando las autoridades encargadas de la procuración de justicia.
18.-	Intervinieran en la organización por zonas o por manzanas.
19.-	Se tiene que crear previamente una conciencia política y social.
20.-	Respecto a la gravedad que ha alcanzado los altos índices de delincuencia en el país.
21.-	Sin esa intervención gubernamental.
22.-	Difícilmente la sociedad civil podrá hacer algo para prevenir el delito.
23.-	Algunos colonos de las comunidades solo ven sus intereses y no los comunes.
24.-	El interés común general.
25.-	Si realmente estuviéramos unidos se podría hacer más cosas.
26.-	Crear algún tipo de fondo que contribuyera para lo que se necesitara.
27.-	Algún tipo de policía privada.
28.-	Organizarse entre nosotros y turnarse.
29.-	Comprar algún tipo de equipo.
30.-	Algún tipo de delincuente que quisiera asaltar una casa.
31.-	Mis padres no participan.
32.-	Cerca de donde yo vivo hay anuncios en las calles.
33.-	En donde dice "esta calle esta protegida por el vecino vigilante".
34.-	Se nota que hay más organización, más unión, que en otras colonias.
35.-	Yo veo que la situación de la gente es mejor.
26.-	Tienen un mejor nivel de vida y tienen mejores ingresos y es normal.
37.-	Como en satélite donde te encuentras unos caserones.
38.-	Todos tienen unas líneas electrificadas.
39.-	En donde cada casa tiene alarmas y si te das cuenta hay vigilancia.
40.-	Es algo que se debe hacer.
41.-	No en todos lados se lleva a cabo.
42.-	Lo mejor es que entre nosotros mismo podemos ayudarnos, prevenimos o avisarnos.
43.-	Es importante cuidarnos entre nosotros mismos.
44.-	Con las grandes autoridades que tenemos, no nos ayudan y que le vamos hacer.
45.-	Tenemos que ayudarnos nosotros mismos.
46.-	Creo que es importante.
47.-	En las sociedades como la nuestra es mas difícil.
48.-	Se van dividiendo en colonias, unidades, edificios.
49.-	No como en la vecindad donde todos se conocen.
50.-	La protección civil no sirve porque cada quien protege a su propia familia.
51.-	En los edificios se va perdiendo el contacto de lo barrios.
52.-	Como son el chismorreo, las borracheras.
53.-	Se van haciendo círculos muy cerrados hasta desintegrarse.
54.-	En cuantas unidades habitacionales han asaltado y nadie sabe nada.
55.-	La protección civil debe ser comunidad sin organizarla que de ellos nazca.
56.-	A nadie le importa.
57.-	A mí solo me interesa mi departamento, mi casa y mi familia.
58.-	Esta super bien porque se ayudan entre ellos.
59.-	En mi colonia nunca cuadra nunca han robado.
60.-	Pusimos unas alarmas y por ahí solo se vuelan tapones de las llantas.

ACTITUDES HACIA LA ORGANIZACIÓN VECINAL PARA PREVENIR EL DELITO

61.-	Hace falta mas vigilancia.
62.-	Ya sea que nosotros mismos pagemos una cuota semestral.
63.-	Instalemos una caseta.
64.-	Es importante lo que mencionas.
65.-	Desgraciadamente en una ciudad tan grande la gente se desppersonaliza.
66.-	Hay tanta gente que tiene tan diferente ideología.
67.-	Tan distintos entre ellos.
68.-	Intentar integrar a un círculo cerrado la protección civil es muy difícil.
69.-	Lamentablemente te encuentra personas que no les interesan los demás.
70.-	Solo piensan en su beneficio personal.

**PALABRAS OBTENIDAS**

a ti mismo
activa
activamente
actualmente
acuerdo
ahora no
alarmas
alarmas
amplio
antes
aplicar
asaltado
asaltar
asaltos
automóviles
autoridades
autoridades
avisarnos
ayuda
ayudan
ayudan
ayudarnos
ayudarnos
ayudarnos
barrios
beneficio
borracheras
brinden
bueno
cada uno
calle
casa
casa
casa
casas
caserones

caseta
casetas
cerrados
círculos
círculos
ciudad
ciudadanía
civil
civil
civil
civil
colectivamente
colonia
colonia
colonias
colonias
colonos
común
comunes
comunidad
comunidades
conciencia
conflicto
conmigo
contacto
contratar
contribuyera
cuidarnos
cuota
checando
chismorreo
debe
deben
delincuencia
delincuencia

delincuente
delito
delito
delito
delito
demás
departamento
desgraciadamente
desgraciadamente
desintegrarse
despersonaliza
diferente
difícil
distintos
dividiendo
edificios
edificios
eficaz
ellos
ellos
estamos
estuviéramos
evitar
familia
familia.
generado
general
gente
gente
gente
gente
gobierno
grande
grande
grave
gravedad

grupo
grupos
gubernamental
habitacionales
hacer
hacerlo
ideología
importa
importante
importante
Importante
importante
importante
ingresos
integrar
interés
interesa
interesan
intereses
intervención
lamentablemente
lindavista
líneas electrificadas
llantas
mal
mal
manzanas
mejor
mejor
mejor
mejores
metidos
México
mismos
mismos
mover



ACTITUDES HACIA LA ORGANIZACIÓN VECINAL PARA PREVENIR EL DELITO

muchísimos	paguemos	procuración justicia	todos
muy lejos	país	propuestas	Todos
nada	participan	propuestas	tome parte
nadie	participar	protección	unidad
nazca	pequeña	protección	unidades
nivel	pequeños	protección	unidades
no sirve	personal	protección	unidos
nosotros	personas	protege	unión
nosotros	personas	protegida	vecinales
nosotros	personas	quejándose	vecindad
operativos	personas	representantes	vecino
orden	personas	robado	vecino
organicen	poder	roban	vecinos
organicen	poder	robos	vehículos
organización	podría	sabe	víctimas
organización	policía	satélite	vigilancia
organización	política	seguridad	vigilancia
organización	ponen	seguridad	vigilancia
organización	presión	situación	vigilando
organización	prevención	social	vigilante
organización	prevención	sociedad	vigilantes
organizaran	prevenir	sociedades	vuelan
organizarla	prevenir	suficiente	zonas
organizarse	prevenir	super bien	
padres	prevenir	tapones	
paga	prevenimos	te ha pasado	
pagar	privada	todo	

## CATEGORIAS Y FRECUENCIAS

A) CASA	B) AUTORIDADES	C) COLONIA	D) PERSONAS	E) PROTECCION
automóviles	autoridades 2	barrio	a ti mismo	alarmas 2
vehículos	gobierno	calle	cada uno	casetas 2
casa 5	gubernamental	ciudad	ciudadanía	cuota
departamento	poder 2	colonia 4	civil 5	líneas eléctricas
edificio 2	policía	comunidad 2	colectivamente	operativos
habitacional	política	manzanas	colonos	pagar 3
familia	procuración	México	demás	protección 6
padres	justicia	país	ellos	seguridad2
tapones	representantes	sociedad 2	gente	vigilancia 6
llantas		unidades 2	mismos	seguridad 2
		zonas	grupos 2	contratar
		vecindad	nosotros 3	avisarnos
		lindavista	personas 6	ayudarnos
			todos 3	cuidarnos
				checando

F) DELITO	G) DESGRACIADAMENTE	H) ACTUALMENTE	I) ORGANIZACIÓN
delincuencia	desgraciadamente 2	actualmente	orden
delincuente	lamentablemente	ahora no	organización 12
delito 4	difícil	antes	participar 2
grave	conflicto	muy lejos	unión 2
mal 2	intereses		activa
robos 3	interesan		activamente
asaltado	interesa		acuerdo
asalto	interés		contribuya
asaltar	desintegrarse		bueno
	desperzonaliza		propuestas
	diferente		mejor
	nadie		
	nada		
	distinto		
	cerrados		

## **METACATEGORIAS**

### **A) BIENES Y PATRIMONIO 14**

Sinónimos: fortuna, capital, riqueza, fondos, caudal, acervo, posesiones, pertenencias.

### **B) GOBIERNO-AUTORIDAD 10**

Sinónimos: dirección, mando, poderío, representación, presidencia, poder, dominio, jerarquía, supremacía.

### **C) ESPACIO-LUGAR 18**

Sinónimos: parte, punto, emplazamiento, territorio, zona, poblado.

### **D) SOCIEDAD-INDIVIDUOS 28**

Sinónimos: sujeto, persona, hombre, tipo, comunidad, colectividad, habitantes, población, grupo, estado, pueblo, nación.

### **E) MEDIOS DE PROTECCIÓN-SEGURIDAD 32**

Sinónimos: apoyo, defensa, amparo, sostén, abrigo, auxilio, cuidado, resguardo, garantía, certeza, confianza.

### **F) DELITO-ASALTO 16**

Sinónimos: crimen, atentado, infracción, violación, abuso, transgresión, ofensa, agresión, atraco, robo, despojo, hurto.

### **G) INCONVENIENTES 16**

Sinónimos: desfavorable, adverso, mortificante, nocivo, perjudicial, incongruente, discrepante, entorpecedor.

### **H) TEMPORALIDAD 4**

Sinónimos: período, duración, lapso, plazo, parte, espacio, etapa, ciclo, fase, momento.

### **I) ALTERNATIVA-ORGANIZACIÓN 24**

Sinónimos: sistematización, disposición, estructura, formación, orden, cooperar, colaborar, asociarse, solidarizarse, auxiliar, contribuir, intervenir.

## **ESTRUCTURA**

### **VINCULACIONES PRIMARIAS**

#### **1-. Vinculación entre A y F**

Contextualiza la preocupación de los bienes materiales de los individuos ante el incremento de la delincuencia.

#### **2-. Vinculación entre G y I**

Contextualiza los inconvenientes que los mismos sujetos mencionan ante la alternativa de la organización vecinal.

#### **3-. Vinculación entre E y F**

Contextualiza los elementos y soluciones que la sociedad ha implementado ante los altos índices de delincuencia.

#### **4-. Vinculación entre B y G**

Contextualiza la falta de confianza y las quejas en contra de las autoridades.

#### **5-. Vinculación entre H y F**

Contextualiza la visión de tiempos, tanto el anterior y la situación del presente ante la delincuencia.

#### **6-. Vinculación entre C y I**

Contextualiza la alternativa de organización vecinales en los lugares de residencia de las personas, como son las unidades habitacionales.

#### **7-. Vinculación ente E y G**

Contextualiza la actitud de necesidad y valoración de la sociedad ante la posibilidad de la organización vecinal como alternativa para la prevención del delito.

**DELINCUENCIA**

(-)  
FALTA DE CONFIANZA  
EN LAS AUTORIDADES

(+)  
ALTERNATIVA  
LA ORGANIZACIÓN  
VECINAL

PREOCUPACION POR  
LA SEGURIDAD PROPIA  
Y DE LOS BIENES MATERIALES

OBVIA NECESIDAD Y  
BUENA ACEPTACION

LA CREACION DE MECANISMOS  
DE AUTO PROTECCION

ALGUNOS INCONVENIENTES  
COMO LA PARTICIPACION  
PASIVA O NULA

**INFERENCIAS**

Podemos deducir que la organización vecinal es una de las alternativas más viables para combatir la delincuencia, los individuos la perciben como una necesidad y una solución ante el notable incremento de los delitos, principalmente el robo, sin embargo se pudo identificar la falta de confianza en las autoridades e instituciones de procuración de justicia, por lo que en algunos casos los vecinos se han organizado ellos mismo y han creado sus propios mecanismos de protección y seguridad.

La situación de inseguridad social que envuelve a la mayoría de los individuos hace que sientan preocupación por su vida y por sus bienes materiales, creando a su alrededor un ambiente de incertidumbre y la necesidad de implementar mecanismos de defensa tanto psicológicos (desconfianza) y utilizando medios anticonstitucionales o que les pueda ocasionar algún riesgo, como es el caso del enrejado de calles o cercas electrificadas.

La alternativa de la organización vecinal es considerada como fundamental y vista con "buenos ojos", inclusive en algunos casos se están llevando a cabo, aunque destacan la poca participación y apatía de algunos vecinos.

**ANEXO II**

**ITECNICA 1 (ASOCIACION LIBRE).**

**Método**

**Sujetos:** Se seleccionaron a 60 individuos de los cuales 30 pertenecen al genero masculino y 30 al femenino, todos ellos mayores de 18 años y pertenecientes a la delegación Iztapalapa.

**Procedimiento:**

- Se ordenaron las palabras, y posteriormente se sistematizaron.
- Al tener la información transcrita se inicio a realizar un análisis de contenido de las diversas palabras, se agruparon por categorías y frecuencias.

<b>ESTUDIO DE OPINION</b>	
<b>INSTRUCCIONES:</b> ESCRIBE LAS DIEZ PRIMERAS PALABRAS QUE SE TE OCURRAN EN RELACIÓN A <b>PREVENCION DEL DELITO</b> .	
_____	_____
_____	_____
_____	_____
_____	_____
_____	_____
SEXO: MASCULINO ( )	FEMENINO ( )
EDAD: _____	
"GRACIAS"	

**PALABRAS OBTENIDAS**

a ti mismo
acción
acciones
acciones
aceptarlo
acompañado
acompañado
activa
activamente
actividades
actualmente
actuar
acuerdo
acuerdo
acuerdo
acuerdo
acuerdos
adaptación
adiestramiento
afecte
ahora no
alarma
alarma
alarma
alarma
alarmas
alarmas
alarmas
alarmas
alarmas
alarmas
alarmas
alarmas
alarmas
alarmas
alarmas
alcohol
alerta
alerta
alarmas
alternativa
alumbrado
amor
amor
amplio
anotar
antes
apatía
apatía
apatía
apatía
apatía
apatía
aplicar
aplicar
aportaciones
apoyar
apoyo
apoyo
apoyo

apoyo
apoyo
apoyo
apoyo
apoyo
apoyo
apoyo
apoyo
apoyo
apoyo
aprender
área
organización
arma
arma
armas
arrestar
asaltado
asaltar
asaltos
asaltos
asaltos
asaltos
asaltos
asegurar
asegurar
asegurarse
asesinatos
asistencia
asistencia
asistencia
asistencia
asistencia
asistentes
asistió
asistieron
asistir
asistir
asociación
asociación
astucia
atención
atención
atención
atención
atender
aumentar
aumento
ausencia
ausencia
ausencia
ausencia
ausentes
auto
automóviles
autoridades
autoridades
autoridades
autoridades
autoridades

autoridades
autoridades
autoridades
autoridades
autoridades
autoridades
autoridades
autoridades
autoridades
autoridades
autoridades
autoridades
autoridades
autoridades
auxilio
avances
avances
avisamos
ayuda
ayuda
ayudan
ayudan
ayudamos
ayudamos
ayudamos
ayudamos
ayudamos
ayudando
barrios
barrios
beneficia
beneficio
beneficio
bienes
bienes
bienes
bienestar
borracheras
brindar
brinden
bueno
bueno
círculos
círculos
cada uno
calle
calle
calle
calle
calle
calle
calles
calles
cambiar
cambiar
cambiar
cambiar
cambio

cambio
cambios
campañas
cancelación
cancelación
cansados
cantidades
capacitación
capacitación
capacitación
capacitación
capacitación
capacitación
capacitación
capacitación
capacitados
carácter
carencia
carencia
carteles
carteles
casa
casa
casa
casa
casa
casa
casa
casa
casa
casa
casa
casa
casa
casas
caserones
caseta
casetas
castigo
castigos
cateos
causas
cautela
cautela
cautela
cautela
cautela
cautela
cautela
cerrados
checando
chismorreo
ciudad
ciudadanía,
ciudadanos
ciudades
civil
civil
civil
civil
civil











### **ANEXO III**

#### **INSTRUMENTO 1 (CUESTIONARIO DE CARACTERIZACION).**

***Procedimiento:***

- Como consecuencia de los resultados obtenidos en los 2 primeros instrumentos se llevó a cabo la creación del cuestionario de caracterización, con las siguientes categorías (categorías formadas a partir de las anteriores técnicas):

*EDUCACION	*CORRUPCION
*APOYO	*CONFLICTO
*DISPONIBILIDAD	*ROBO
*FALTA DE TIEMPO	*VIGILANCIA
*APATIA	*VECINOS
*PARTICIPAR	*ORGANIZACIÓN
*POLICIA	*EMPLEO
*DESCONFIANZA	*AYUDARNOS
*SEGURIDAD	*AUTORIDADES
*ALARMAS	*INTERESES PERSONALES

- Posteriormente se aplicaron 60 cuestionarios, de los cuales 30 pertenecen al género masculino y 30 al femenino.
- Los sujetos seleccionados son los ciudadanos que están integrados en el Curso-Taller de Promotores Comunitarios para la Seguridad Vecinal y Prevención del Delito en la Delegación Iztapalapa.

ESTUDIO DE OPINION

El presente estudio tiene como finalidad conocer su valiosa opinión acerca de la **ORGANIZACION VECINAL PARA PREVENIR EL DELITO**, por lo que a continuación le pedimos que responda correctamente las instrucciones:

SEXO: (M) (F)      EDAD \_\_\_\_\_

1.- Para usted que significa o representa la **ORGANIZACION VECINAL PARA PREVENIR EL DELITO**.

---

---

---

2.- A continuación encontrará una lista de 20 palabras que han definido lo que es la **ORGANIZACION VECINAL PARA PREVENIR EL DELITO**, por favor, léalas con mucho detenimiento y siga la instrucción de cada sección.

- |              |                |                   |                          |
|--------------|----------------|-------------------|--------------------------|
| 1. EDUCACION | 2. APOYO       | 3. DISPONIBILIDAD | 4. FALTA DE TIEMPO       |
| 5. APATIA    | 6. PARTICIPAR  | 7. POLICIA        | 8. DESCONFIANZA          |
| 9. SEGURIDAD | 10. ALARMAS    | 11. CORRUPCION    | 12. CONFLICTO            |
| 13. ROBO     | 14. VIGILANCIA | 15. VECINOS       | 16. ORGANIZACION         |
| 17. EMPLEO   | 18. AYUDARNOS  | 19. AUTORIDADES   | 20. INTERESES PERSONALES |

I.- Elija de la lista anterior, las 8 palabras que de acuerdo a su criterio **son representativas o características** de la **ORGANIZACION VECINAL PARA PREVENIR EL DELITO**.

---

---

---

---

II.- De las 8 palabras que eligió, seleccione las **4 más representativas o características** de la **ORGANIZACION VECINAL PARA PREVENIR EL DELITO**.

---

---

---

---

III. Ahora elija de las 12 palabras que No ha seleccionado, 8 que de acuerdo con su criterio **no son representativas ni características** de la **ORGANIZACION VECINAL PARA PREVENIR DEL DELITO**.

---

---

---

---

IV. Para finalizar de las 8 palabras elegidas como no representativas seleccione las **4 aún menos representativas o características** de la **ORGANIZACION VECINAL PARA PREVENIR EL DELITO**.

---

---

---

---

**ANEXO IV**

**“PILOTEO” INSTRUMENTO 4 (ESCALA LIKERT)**

El presente cuestionario tiene como finalidad conocer su valiosa opinión respecto a **LA ORGANIZACION VECINAL PARA PREVENIR EL DELITO**, por lo que le solicitamos siga correctamente las instrucciones.

Instrucciones: Lea cuidadosamente cada una de las frases abajo colocadas, y marque con una **“X”** una sola opción de las cinco que se presentan de acuerdo a su criterio, siguiendo las claves que a continuación se presentan:

<p><b>TA</b> = Totalmente de acuerdo con la frase.  <b>A</b> = De acuerdo con la frase.  <b>I</b> = Indiferente con la frase.  <b>D</b> = En desacuerdo con la frase.  <b>TD</b> = Totalmente en desacuerdo con la frase.</p>
---

Ejemplo:  
 Los hombres son más listos que las mujeres.  
 TA    A    I    D    TD

\*Esto significa que esta totalmente en desacuerdo con la frase.

- 1.- La organización vecinal es la mejor alternativa.  
     TA    A    I    D    TD
- 2.- A los vecinos no les interesa participar.  
     TA    A    I    D    TD
- 3.- Hay que creer en las nuevas autoridades.  
     TA    A    I    D    TD
- 4.- La falta de tiempo no permite colaborar.  
     TA    A    I    D    TD
- 5.- Solo con más empleo disminuirémos los robos.  
     TA    A    I    D    TD
- 6.- La gente es sumamente apática.  
     TA    A    I    D    TD
- 7.- Necesitamos incrementar el número de policías.  
     TA    A    I    D    TD
- 8.- No se puede confiar en las autoridades.  
     TA    A    I    D    TD
- 9.- Con las alarmas se obtiene mayor protección.  
     TA    A    I    D    TD
- 10.- Siempre existen intereses personales detrás de toda organización.  
     TA    A    I    D    TD

- 11.- Las autoridades apoyan a los ciudadanos organizados.  
TA A I D TD
- 12.- El organizarnos nos puede traer problemas.  
TA A I D TD
- 13.- La educación es fundamental para prevenir el delito.  
TA A I D TD
- 14.- Las personas solo piensan en sus propios bienes.  
TA A I D TD
- 15.- El combate a la delincuencia es responsabilidad de todos.  
TA A I D TD
- 16.- Para obtener tranquilidad hay que pagar vigilancia privada.  
TA A I D TD
- 17.- Solamente unidos los vecinos podemos protegernos.  
TA A I D TD
- 18.- Los ciudadanos no apoyan a las autoridades.  
TA A I D TD
- 19.- Se puede convencer a todos los vecinos.  
TA A I D TD
- 20.- La organización vecinal es hacer el trabajo de las autoridades  
TA A I D TD
- 21.- El problema más grande es la falta de seguridad.  
TA A I D TD
- 22.- La comunidad tiene miedo si actúa contra los delincuentes.  
TA A I D TD
- 23.- Los vecinos siempre nos apoyamos.  
TA A I D TD
- 24.- No existe conciencia de la importancia de la prevención.  
TA A I D TD
- 25.- La comunicación entre el gobierno y la sociedad civil es excelente.  
TA A I D TD
- 26.- No hay disponibilidad para la organización vecinal.  
TA A I D TD
- 27.- Nunca hay intereses políticos en las organizaciones vecinales.  
T A A I D TD
- 28.- Casi nadie asiste a las reuniones vecinales.  
TA A I D TD
- 29.- Con la organización vecinal obtenemos tranquilidad.  
TA A I D TD
- 30.- El gobierno no apoya a las organizaciones vecinales.  
TA A I D TD
- 31.- Juntos y organizados podemos colaborar con nuestras autoridades.  
TA A I D TD
- 32.- Somos una sociedad individualista.  
TA A I D TD

- 33.- Las propuestas de los vecinos son tomadas en cuenta por las autoridades.  
TA A I D TD
- 34.- El organizarnos es perdida de tiempo.  
TA A I D TD
- 35.- Las personas tienen disponibilidad de cooperar en la seguridad.  
TA A I D TD
- 36.- Los vecinos solo participan cuando son afectados.  
TA A I D TD
- 37.- Es importante conocer las leyes.  
TA A I D TD
- 38.- La corrupción es la culpable del incremento de los delitos.  
TA A I D TD
- 39.- Es necesario protegernos entre todos.  
TA A I D TD
- 40.- De nada sirve la organización vecinal para prevenir el delito.  
TA A I D TD
- 41.- Siempre hay tiempo para colaborar con nuestros vecinos.  
TA A I D TD
- 42.- Prevenir el delito es solo competencia de la Instituciones de Seguridad Publica.  
TA A I D TD
- 43.- El organizarnos nos puede traer beneficios.  
TA A I D TD
- 44.- Los conflictos entre vecinos no permiten la cooperación.  
TA A I D TD
- 45.- La gente esta dispuesta a colaborar con sus autoridades.  
TA A I D TD
- 46.- Con la ayuda de pocos vecinos no se logrará nada.  
TA A I D TD
- 47.- Este tipo de reuniones son muy productivas y de gran interés.  
TA A I D TD
- 48.- En la realidad de nada sirve conocer las leyes.  
TA A I D TD
- 49.- Prevenir el delito es tarea de todos.  
TA A I D TD
- 50.- Es más importante la seguridad de mi familia que la de los otros.  
TA A I D TD
- 51.- No existen los conflictos entre vecinos.  
TA A I D TD
- 52.- Hay cosas más importantes que la seguridad vecinal.  
TA A I D TD
- 53.- Con la participación de pocos vecinos se puede lograr mucho.  
TA A I D TD
- 54.- Dan mejores resultados las organizaciones sin el apoyo de las autoridades.  
TA A I D TD



55.- La corrupción esta disminuyendo en las instituciones de seguridad pública.

TA    A    I    D    TD

56.- De nada sirve conocer a nuestras autoridades.

TA    A    I    D    TD

57.- La gente confía en la policía.

TA    A    I    D    TD

58.- Las reuniones entre vecinos provocan conflicto.

TA    A    I    D    TD

59.- Es muy fácil conseguir la unión entre vecinos.

TA    A    I    D    TD

60.- Solo las colonia de gente rica se pueden organizar.

TA    A    I    D    TD

**ANEXO V**

**REACTIVOS DISCRIMINADOS POR UNA "t" DE STUDENT**

**REACTIVO # 1**

VALORES ALTOS			
x	Fa	Fxa	Fxya
1	0	0	0
2	0	0	0
3	0	0	0
4	3	12	48
5	12	60	300
->	15	72	348

VALORES BAJOS			
x	Fb	Fxb	Fxyb
1	3	3	3
2	3	6	12
3	0	0	0
4	7	28	112
5	2	10	50
->	15	47	177

RESULTADO DE LA PRUEBA T: 4.2607  
EL REACTIVO # 1 SE ACEPTA

**REACTIVO # 4**

VALORES ALTOS			
x	Fa	Fxa	Fxya
1	4	4	4
2	5	10	20
3	0	0	0
4	2	8	32
5	4	20	100
->	15	42	156

VALORES BAJOS			
x	Fb	Fxb	Fxyb
1	5	5	5
2	2	4	8
3	1	3	9
4	2	8	32
5	5	25	125
->	15	45	179

RESULTADO DE LA PRUEBA T: -0.3193  
EL REACTIVO # 4 SE RECHAZA

**REACTIVO # 7**

VALORES ALTOS			
x	Fa	Fxa	Fxya
1	0	0	0
2	0	0	0
3	3	9	27
4	4	16	64
5	8	40	200
->	15	65	291

VALORES BAJOS			
x	Fb	Fxb	Fxyb
1	1	1	1
2	2	4	8
3	0	0	0
4	2	8	32
5	10	50	250
->	15	63	291

RESULTADO DE LA PRUEBA T: 0.3232  
EL REACTIVO # 7 SE RECHAZA

**REACTIVO # 2**

VALORES ALTOS			
x	Fa	Fxa	Fxya
1	2	2	2
2	6	12	24
3	3	9	27
4	3	12	48
5	1	5	25
->	15	40	126

VALORES BAJOS			
x	Fb	Fxb	Fxyb
1	9	9	9
2	4	8	16
3	0	0	0
4	1	4	16
5	1	5	25
->	15	26	66

RESULTADO DE LA PRUEBA T: 2.1314  
EL REACTIVO # 2 SE ACEPTA

**REACTIVO # 5**

VALORES ALTOS			
x	Fa	Fxa	Fxya
1	2	2	2
2	0	0	0
3	0	0	0
4	3	12	48
5	10	50	250
->	15	64	300

VALORES BAJOS			
x	Fb	Fxb	Fxyb
1	1	1	1
2	2	4	8
3	1	3	9
4	3	12	48
5	8	40	200
->	15	60	266

RESULTADO DE LA PRUEBA T: 0.5311  
EL REACTIVO # 5 SE RECHAZA

**REACTIVO # 8**

VALORES ALTOS			
x	Fa	Fxa	Fxya
1	3	3	3
2	2	4	8
3	0	0	0
4	5	20	80
5	5	25	125
->	15	52	216

VALORES BAJOS			
x	Fb	Fxb	Fxyb
1	7	7	7
2	4	8	16
3	1	3	9
4	1	4	16
5	2	10	50
->	15	32	98

RESULTADO DE LA PRUEBA T: 2.3880  
EL REACTIVO # 8 SE ACEPTA

**REACTIVO # 3**

VALORES ALTOS			
x	Fa	Fxa	Fxya
1	0	0	0
2	0	0	0
3	1	3	9
4	6	24	96
5	8	40	200
->	15	67	305

VALORES BAJOS			
x	Fb	Fxb	Fxyb
1	5	5	5
2	3	6	12
3	1	3	9
4	4	16	64
5	2	10	50
->	15	40	140

RESULTADO DE LA PRUEBA T: 4.1733  
EL REACTIVO # 3 SE ACEPTA

**REACTIVO # 6**

VALORES ALTOS			
x	Fa	Fxa	Fxya
1	1	1	1
2	6	12	24
3	2	6	18
4	2	8	32
5	4	20	100
->	15	47	175

VALORES BAJOS			
x	Fb	Fxb	Fxyb
1	8	8	8
2	5	10	20
3	0	0	0
4	2	8	32
5	0	0	0
->	15	26	60

RESULTADO DE LA PRUEBA T: 3.1059  
EL REACTIVO # 6 SE ACEPTA

**REACTIVO # 9**

VALORES ALTOS			
x	Fa	Fxa	Fxya
1	0	0	0
2	1	2	4
3	0	0	0
4	7	28	112
5	7	35	175
->	15	65	291

VALORES BAJOS			
x	Fb	Fxb	Fxyb
1	3	3	3
2	2	4	8
3	2	6	18
4	4	16	64
5	4	20	100
->	15	49	193

RESULTADO DE LA PRUEBA T: 2.3776  
EL REACTIVO # 9 SE ACEPTA

ACTITUDES HACIA LA ORGANIZACIÓN VECINAL PARA PREVENIR EL DELITO

REACTIVO # 10

VALORES ALTOS			
x	Fa	Fxa	Fx <sub>y</sub> a
1	4	4	4
2	6	12	24
3	1	3	9
4	4	16	64
5	0	0	0
->	15	35	101
VALORES BAJOS			
x	Fb	Fxb	Fx <sub>y</sub> b
1	7	7	7
2	4	8	16
3	0	0	0
4	0	0	0
5	4	20	100
->	15	35	123

RESULTADO DE LA PRUEBA T: 0.0000  
EL REACTIVO # 10 SE RECHAZA

REACTIVO # 11

VALORES ALTOS			
x	Fa	Fxa	Fx <sub>y</sub> a
1	0	0	0
2	0	0	0
3	2	6	18
4	4	16	64
5	9	45	225
->	15	67	307
VALORES BAJOS			
x	Fb	Fxb	Fx <sub>y</sub> b
1	2	2	2
2	1	2	4
3	4	12	36
4	3	12	48
5	5	25	125
->	15	53	215

RESULTADO DE LA PRUEBA T: 2.2711  
EL REACTIVO # 11 SE ACEPTA

REACTIVO # 12

VALORES ALTOS			
x	Fa	Fxa	Fx <sub>y</sub> a
1	2	2	2
2	3	6	12
3	1	3	9
4	2	8	32
5	7	35	175
->	15	54	230
VALORES BAJOS			
x	Fb	Fxb	Fx <sub>y</sub> b
1	6	6	6
2	4	8	16
3	1	3	9
4	1	4	16
5	3	15	75
->	15	36	122

RESULTADO DE LA PRUEBA T: 2.0609  
EL REACTIVO # 12 SE ACEPTA

REACTIVO # 13

VALORES ALTOS			
x	Fa	Fxa	Fx <sub>y</sub> a
1	0	0	0
2	0	0	0
3	0	0	0
4	3	12	48
5	12	60	300
->	15	72	348
VALORES BAJOS			
x	Fb	Fxb	Fx <sub>y</sub> b
1	3	3	3
2	1	2	4
3	2	6	18
4	3	12	48
5	6	30	150
->	15	53	223

RESULTADO DE LA PRUEBA T: 2.9725  
EL REACTIVO # 13 SE ACEPTA

REACTIVO # 14

VALORES ALTOS			
x	Fa	Fxa	Fx <sub>y</sub> a
1	7	7	7
2	4	8	16
3	2	6	18
4	0	0	0
5	2	10	50
->	15	31	91
VALORES BAJOS			
x	Fb	Fxb	Fx <sub>y</sub> b
1	9	9	9
2	2	4	8
3	1	3	9
4	2	8	32
5	1	5	25
->	15	29	83

RESULTADO DE LA PRUEBA T: 0.2633  
EL REACTIVO # 14 SE RECHAZA

REACTIVO # 15

VALORES ALTOS			
x	Fa	Fxa	Fx <sub>y</sub> a
1	0	0	0
2	0	0	0
3	0	0	0
4	5	20	80
5	10	50	250
->	15	70	330
VALORES BAJOS			
x	Fb	Fxb	Fx <sub>y</sub> b
1	2	2	2
2	1	2	4
3	0	0	0
4	4	16	64
5	8	40	200
->	15	60	270

RESULTADO DE LA PRUEBA T: 1.6733  
EL REACTIVO # 15 SE RECHAZA

REACTIVO # 16

VALORES ALTOS			
x	Fa	Fxa	Fx <sub>y</sub> a
1	1	1	1
2	0	0	0
3	0	0	0
4	7	28	112
5	7	35	175
->	15	64	288
VALORES BAJOS			
x	Fb	Fxb	Fx <sub>y</sub> b
1	1	1	1
2	2	4	8
3	1	3	9
4	3	12	48
5	8	40	200
->	15	60	266

RESULTADO DE LA PRUEBA T: 0.6040  
EL REACTIVO # 16 SE RECHAZA

REACTIVO # 17

VALORES ALTOS			
x	Fa	Fxa	Fx <sub>y</sub> a
1	0	0	0
2	0	0	0
3	0	0	0
4	2	8	32
5	13	65	325
->	15	73	357
VALORES BAJOS			
x	Fb	Fxb	Fx <sub>y</sub> b
1	1	1	1
2	1	2	4
3	1	3	9
4	7	28	112
5	5	25	125
->	15	59	251

RESULTADO DE LA PRUEBA T: 2.9752  
EL REACTIVO # 17 SE ACEPTA

REACTIVO # 18

VALORES ALTOS			
x	Fa	Fxa	Fx <sub>y</sub> a
1	2	2	2
2	2	4	8
3	1	3	9
4	8	32	128
5	2	10	50
->	15	51	197
VALORES BAJOS			
x	Fb	Fxb	Fx <sub>y</sub> b
1	7	7	7
2	2	4	8
3	3	9	27
4	0	0	0
5	3	15	75
->	15	35	117

RESULTADO DE LA PRUEBA T: 2.0135  
EL REACTIVO # 18 SE ACEPTA

REACTIVO # 19

VALORES ALTOS			
x	Fa	Fxa	Fx <sub>y</sub> a
1	1	1	1
2	2	4	8
3	1	3	9
4	6	24	96
5	5	25	125
->	15	57	239
VALORES BAJOS			
x	Fb	Fxb	Fx <sub>y</sub> b
1	6	6	6
2	4	8	16
3	1	3	9
4	2	8	32
5	2	10	50
->	15	35	113

RESULTADO DE LA PRUEBA T: 2.8995  
EL REACTIVO # 19 SE ACEPTA

REACTIVO # 20

VALORES ALTOS			
x	Fa	Fxa	Fx <sub>y</sub> a
1	3	3	3
2	1	2	4
3	2	6	18
4	6	24	96
5	3	15	75
->	15	50	196
VALORES BAJOS			
x	Fb	Fxb	Fx <sub>y</sub> b
1	2	2	2
2	0	0	0
3	1	3	9
4	4	16	64
5	8	40	200
->	15	61	275

RESULTADO DE LA PRUEBA T: -1.4167  
EL REACTIVO # 20 SE RECHAZA

REACTIVO # 21

VALORES ALTOS			
x	Fa	Fxa	Fx <sub>y</sub> a
1	0	0	0
2	2	4	8
3	0	0	0
4	5	20	80
5	8	40	200
->	15	64	288
VALORES BAJOS			
x	Fb	Fxb	Fx <sub>y</sub> b
1	1	1	1
2	2	4	8
3	0	0	0
4	3	12	48
5	9	45	225
->	15	62	282

RESULTADO DE LA PRUEBA T: 0.3030  
EL REACTIVO # 21 SE RECHAZA

ACTITUDES HACIA LA ORGANIZACIÓN VECINAL PARA PREVENIR EL DELITO

REACTIVO # 22

VALORES ALTOS

x	Fa	Fxa	Fxya
1	10	10	10
2	5	10	20
3	0	0	0
4	0	0	0
5	0	0	0
->	15	20	30

VALORES BAJOS

x	Fb	Fxb	Fxyb
1	10	10	10
2	3	6	12
3	0	0	0
4	0	0	0
5	2	10	50
->	15	26	72

RESULTADO DE LA PRUEBA T: -1.0536  
EL REACTIVO # 22 SE RECHAZA

REACTIVO # 23

VALORES ALTOS

x	Fa	Fxa	Fxya
1	2	2	2
2	4	8	16
3	1	3	9
4	2	8	32
5	6	30	150
->	15	51	209

VALORES BAJOS

x	Fb	Fxb	Fxyb
1	10	10	10
2	3	6	12
3	1	3	9
4	1	4	16
5	0	0	0
->	15	23	47

RESULTADO DE LA PRUEBA T: 3.9318  
EL REACTIVO # 23 SE ACEPTA

REACTIVO # 24

VALORES ALTOS

x	Fa	Fxa	Fxya
1	8	8	8
2	2	4	8
3	0	0	0
4	3	12	48
5	2	10	50
->	15	34	114

VALORES BAJOS

x	Fb	Fxb	Fxyb
1	6	6	6
2	5	10	20
3	1	3	9
4	1	4	16
5	2	10	50
->	15	33	101

RESULTADO DE LA PRUEBA T: 0.1195  
EL REACTIVO # 24 SE RECHAZA

REACTIVO # 25

VALORES ALTOS

x	Fa	Fxa	Fxya
1	5	5	5
2	7	14	28
3	0	0	0
4	2	8	32
5	1	5	25
->	15	32	90

VALORES BAJOS

x	Fb	Fxb	Fxyb
1	11	11	11
2	3	6	12
3	1	3	9
4	0	0	0
5	0	0	0
->	15	20	32

RESULTADO DE LA PRUEBA T: 2.2283  
EL REACTIVO # 25 SE ACEPTA

REACTIVO # 26

VALORES ALTOS

x	Fa	Fxa	Fxya
1	3	3	3
2	2	4	8
3	2	6	18
4	5	20	80
5	3	15	75
->	15	48	184

VALORES BAJOS

x	Fb	Fxb	Fxyb
1	4	4	4
2	4	8	16
3	2	6	18
4	2	8	32
5	3	15	75
->	15	41	145

RESULTADO DE LA PRUEBA T: 0.8498  
EL REACTIVO # 26 SE RECHAZA

REACTIVO # 27

VALORES ALTOS

x	Fa	Fxa	Fxya
1	2	2	2
2	3	6	12
3	0	0	0
4	4	16	64
5	6	30	150
->	15	54	228

VALORES BAJOS

x	Fb	Fxb	Fxyb
1	9	9	9
2	3	6	12
3	0	0	0
4	0	0	0
5	3	15	75
->	15	30	96

RESULTADO DE LA PRUEBA T: 2.7792  
EL REACTIVO # 27 SE ACEPTA

REACTIVO # 28

VALORES ALTOS

x	Fa	Fxa	Fxya
1	3	3	3
2	4	8	16
3	0	0	0
4	2	8	32
5	6	30	150
->	15	49	201

VALORES BAJOS

x	Fb	Fxb	Fxyb
1	8	8	8
2	5	10	20
3	0	0	0
4	2	8	32
5	0	0	0
->	15	26	60

RESULTADO DE LA PRUEBA T: 2.9728  
EL REACTIVO # 28 SE ACEPTA

REACTIVO # 29

VALORES ALTOS

x	Fa	Fxa	Fxya
1	0	0	0
2	0	0	0
3	0	0	0
4	6	24	96
5	9	45	225
->	15	69	321

VALORES BAJOS

x	Fb	Fxb	Fxyb
1	4	4	4
2	2	4	8
3	2	6	18
4	2	8	32
5	5	25	125
->	15	47	187

RESULTADO DE LA PRUEBA T: 3.2287  
EL REACTIVO # 29 SE ACEPTA

REACTIVO # 30

VALORES ALTOS

x	Fa	Fxa	Fxya
1	3	3	3
2	4	8	16
3	2	6	18
4	3	12	48
5	3	15	75
->	15	44	160

VALORES BAJOS

x	Fb	Fxb	Fxyb
1	4	4	4
2	4	8	16
3	0	0	0
4	3	12	48
5	4	20	100
->	15	44	168

RESULTADO DE LA PRUEBA T: 0.0000  
EL REACTIVO # 30 SE RECHAZA

REACTIVO # 31

VALORES ALTOS

x	Fa	Fxa	Fxya
1	0	0	0
2	0	0	0
3	0	0	0
4	4	16	64
5	11	55	275
->	15	71	339

VALORES BAJOS

x	Fb	Fxb	Fxyb
1	0	0	0
2	0	0	0
3	1	3	9
4	6	24	96
5	8	40	200
->	15	67	305

RESULTADO DE LA PRUEBA T: 1.3127  
EL REACTIVO # 31 SE RECHAZA

REACTIVO # 32

VALORES ALTOS

x	Fa	Fxa	Fxya
1	0	0	0
2	4	8	16
3	0	0	0
4	4	16	64
5	7	35	175
->	15	59	255

VALORES BAJOS

x	Fb	Fxb	Fxyb
1	6	6	6
2	4	8	16
3	0	0	0
4	0	0	0
5	5	25	125
->	15	39	147

RESULTADO DE LA PRUEBA T: 2.3340  
EL REACTIVO # 32 SE ACEPTA

REACTIVO # 33

VALORES ALTOS

x	Fa	Fxa	Fxya
1	3	3	3
2	3	6	12
3	4	12	36
4	4	16	64
5	1	5	25
->	15	42	140

VALORES BAJOS

x	Fb	Fxb	Fxyb
1	11	11	11
2	3	6	12
3	0	0	0
4	0	0	0
5	1	5	25
->	15	22	48

RESULTADO DE LA PRUEBA T: 3.1289  
EL REACTIVO # 33 SE ACEPTA

ACTITUDES HACIA LA ORGANIZACIÓN VECINAL PARA PREVENIR EL DELITO

REACTIVO # 34

VALORES ALTOS

x	Fa	Fxa	Fx <sub>y</sub> a
1	2	2	2
2	1	2	4
3	0	0	0
4	6	24	96
5	6	30	150
->	15	58	252

VALORES BAJOS

x	Fb	Fxb	Fx <sub>y</sub> b
1	3	3	3
2	0	0	0
3	1	3	9
4	4	16	64
5	7	35	175
->	15	57	251

RESULTADO DE LA PRUEBA T: 0.1226  
EL REACTIVO # 34 SE RECHAZA

REACTIVO # 35

VALORES ALTOS

x	Fa	Fxa	Fx <sub>y</sub> a
1	1	1	1
2	1	2	4
3	1	3	9
4	6	24	96
5	6	30	150
->	15	60	260

VALORES BAJOS

x	Fb	Fxb	Fx <sub>y</sub> b
1	9	9	9
2	1	2	4
3	2	6	18
4	3	12	48
5	0	0	0
->	15	29	79

RESULTADO DE LA PRUEBA T: 4.5707  
EL REACTIVO # 35 SE ACEPTA

REACTIVO # 36

VALORES ALTOS

x	Fa	Fxa	Fx <sub>y</sub> a
1	6	6	6
2	5	10	20
3	0	0	0
4	1	4	16
5	3	15	75
->	15	35	117

VALORES BAJOS

x	Fb	Fxb	Fx <sub>y</sub> b
1	10	10	10
2	4	8	16
3	0	0	0
4	0	0	0
5	1	5	25
->	15	23	51

RESULTADO DE LA PRUEBA T: 1.6223  
EL REACTIVO # 36 SE RECHAZA

REACTIVO # 37

VALORES ALTOS

x	Fa	Fxa	Fx <sub>y</sub> a
1	0	0	0
2	0	0	0
3	0	0	0
4	4	16	64
5	11	55	275
->	15	71	339

VALORES BAJOS

x	Fb	Fxb	Fx <sub>y</sub> b
1	0	0	0
2	0	0	0
3	0	0	0
4	3	12	48
5	12	60	300
->	15	72	348

RESULTADO DE LA PRUEBA T: -0.4183  
EL REACTIVO # 37 SE RECHAZA

REACTIVO # 38

VALORES ALTOS

x	Fa	Fxa	Fx <sub>y</sub> a
1	12	12	12
2	3	6	12
3	0	0	0
4	0	0	0
5	0	0	0
->	15	18	24

VALORES BAJOS

x	Fb	Fxb	Fx <sub>y</sub> b
1	12	12	12
2	1	2	4
3	1	3	9
4	0	0	0
5	1	5	25
->	15	22	50

RESULTADO DE LA PRUEBA T: -0.8612  
EL REACTIVO # 38 SE RECHAZA

REACTIVO # 39

VALORES ALTOS

x	Fa	Fxa	Fx <sub>y</sub> a
1	0	0	0
2	0	0	0
3	0	0	0
4	3	12	48
5	12	60	300
->	15	72	348

VALORES BAJOS

x	Fb	Fxb	Fx <sub>y</sub> b
1	0	0	0
2	0	0	0
3	1	3	9
4	6	24	96
5	8	40	200
->	15	67	305

RESULTADO DE LA PRUEBA T: 1.6938  
EL REACTIVO # 39 SE RECHAZA

REACTIVO # 40

VALORES ALTOS

x	Fa	Fxa	Fx <sub>y</sub> a
1	0	0	0
2	1	2	4
3	0	0	0
4	3	12	48
5	11	55	275
->	15	69	327

VALORES BAJOS

x	Fb	Fxb	Fx <sub>y</sub> b
1	3	3	3
2	0	0	0
3	0	0	0
4	4	16	64
5	8	40	200
->	15	59	267

RESULTADO DE LA PRUEBA T: 1.4477  
EL REACTIVO # 40 SE RECHAZA

REACTIVO # 41

VALORES ALTOS

x	Fa	Fxa	Fx <sub>y</sub> a
1	1	1	1
2	0	0	0
3	0	0	0
4	7	28	112
5	7	35	175
->	15	64	288

VALORES BAJOS

x	Fb	Fxb	Fx <sub>y</sub> b
1	5	5	5
2	2	4	8
3	2	6	18
4	3	12	48
5	3	15	75
->	15	42	154

RESULTADO DE LA PRUEBA T: 2.9665  
EL REACTIVO # 41 SE ACEPTA

REACTIVO # 42

VALORES ALTOS

x	Fa	Fxa	Fx <sub>y</sub> a
1	4	4	4
2	2	4	8
3	0	0	0
4	3	12	48
5	6	30	150
->	15	50	210

VALORES BAJOS

x	Fb	Fxb	Fx <sub>y</sub> b
1	8	8	8
2	3	6	12
3	0	0	0
4	2	8	32
5	2	10	50
->	15	32	102

RESULTADO DE LA PRUEBA T: 1.9809  
EL REACTIVO # 42 SE ACEPTA

REACTIVO # 43

VALORES ALTOS

x	Fa	Fxa	Fx <sub>y</sub> a
1	1	1	1
2	1	2	4
3	1	3	9
4	2	8	32
5	10	50	250
->	15	64	296

VALORES BAJOS

x	Fb	Fxb	Fx <sub>y</sub> b
1	4	4	4
2	1	2	4
3	0	0	0
4	3	12	48
5	7	35	175
->	15	53	231

RESULTADO DE LA PRUEBA T: 1.3015  
EL REACTIVO # 43 SE RECHAZA

REACTIVO # 44

VALORES ALTOS

x	Fa	Fxa	Fx <sub>y</sub> a
1	5	5	5
2	6	12	24
3	1	3	9
4	0	0	0
5	3	15	75
->	15	35	113

VALORES BAJOS

x	Fb	Fxb	Fx <sub>y</sub> b
1	5	5	5
2	5	10	20
3	1	3	9
4	1	4	16
5	3	15	75
->	15	37	125

RESULTADO DE LA PRUEBA T: -0.2395  
EL REACTIVO # 44 SE RECHAZA

REACTIVO # 45

VALORES ALTOS

x	Fa	Fxa	Fx <sub>y</sub> a
1	0	0	0
2	0	0	0
3	2	6	18
4	8	32	128
5	5	25	125
->	15	63	271

VALORES BAJOS

x	Fb	Fxb	Fx <sub>y</sub> b
1	7	7	7
2	3	6	12
3	1	3	9
4	2	8	32
5	2	10	50
->	15	34	110

RESULTADO DE LA PRUEBA T: 4.4672  
EL REACTIVO # 45 SE ACEPTA

ACTITUDES HACIA LA ORGANIZACIÓN VECINAL PARA PREVENIR EL DELITO

REACTIVO # 46

VALORES ALTOS

x	Fa	Fxa	Fx <sub>y</sub> a
1	3	3	3
2	1	2	4
3	4	12	36
4	4	16	64
5	3	15	75
->	15	48	182

VALORES BAJOS

x	Fb	Fxb	Fx <sub>y</sub> b
1	3	3	3
2	3	6	12
3	0	0	0
4	3	12	48
5	6	30	150
->	15	51	213

RESULTADO DE LA PRUEBA T: -0.3515  
EL REACTIVO # 46 SE RECHAZA

REACTIVO # 47

VALORES ALTOS

x	Fa	Fxa	Fx <sub>y</sub> a
1	0	0	0
2	0	0	0
3	0	0	0
4	2	8	32
5	13	65	325
->	15	73	357

VALORES BAJOS

x	Fb	Fxb	Fx <sub>y</sub> b
1	1	1	1
2	1	2	4
3	3	9	27
4	3	12	48
5	7	35	175
->	15	59	255

RESULTADO DE LA PRUEBA T: 2.7233  
EL REACTIVO # 47 SE ACEPTA

REACTIVO # 48

VALORES ALTOS

x	Fa	Fxa	Fx <sub>y</sub> a
1	0	0	0
2	2	4	8
3	0	0	0
4	4	16	64
5	9	45	225
->	15	65	297

VALORES BAJOS

x	Fb	Fxb	Fx <sub>y</sub> b
1	3	3	3
2	1	2	4
3	0	0	0
4	3	12	48
5	8	40	200
->	15	57	255

RESULTADO DE LA PRUEBA T: 1.0544  
EL REACTIVO # 48 SE RECHAZA

REACTIVO # 49

VALORES ALTOS

x	Fa	Fxa	Fx <sub>y</sub> a
1	0	0	0
2	0	0	0
3	0	0	0
4	2	8	32
5	13	65	325
->	15	73	357

VALORES BAJOS

x	Fb	Fxb	Fx <sub>y</sub> b
1	2	2	2
2	0	0	0
3	0	0	0
4	3	12	48
5	10	50	250
->	15	64	300

RESULTADO DE LA PRUEBA T: 1.6239  
EL REACTIVO # 49 SE RECHAZA

REACTIVO # 50

VALORES ALTOS

x	Fa	Fxa	Fx <sub>y</sub> a
1	3	3	3
2	3	6	12
3	0	0	0
4	4	16	64
5	5	25	125
->	15	50	204

VALORES BAJOS

x	Fb	Fxb	Fx <sub>y</sub> b
1	7	7	7
2	4	8	16
3	0	0	0
4	0	0	0
5	4	20	100
->	15	35	123

RESULTADO DE LA PRUEBA T: 1.6339  
EL REACTIVO # 50 SE RECHAZA

REACTIVO # 51

VALORES ALTOS

x	Fa	Fxa	Fx <sub>y</sub> a
1	5	5	5
2	5	10	20
3	1	3	9
4	3	12	48
5	1	5	25
->	15	35	107

VALORES BAJOS

x	Fb	Fxb	Fx <sub>y</sub> b
1	11	11	11
2	4	8	16
3	0	0	0
4	0	0	0
5	0	0	0
->	15	19	27

RESULTADO DE LA PRUEBA T: 2.9074  
EL REACTIVO # 51 SE ACEPTA

REACTIVO # 52

VALORES ALTOS

x	Fa	Fxa	Fx <sub>y</sub> a
1	1	1	1
2	1	2	4
3	3	9	27
4	6	24	96
5	4	20	100
->	15	56	228

VALORES BAJOS

x	Fb	Fxb	Fx <sub>y</sub> b
1	4	4	4
2	3	6	12
3	2	6	18
4	1	4	16
5	5	25	125
->	15	45	175

RESULTADO DE LA PRUEBA T: 1.3843  
EL REACTIVO # 52 SE RECHAZA

REACTIVO # 53

VALORES ALTOS

x	Fa	Fxa	Fx <sub>y</sub> a
1	4	4	4
2	2	4	8
3	2	6	18
4	3	12	48
5	4	20	100
->	15	46	178

VALORES BAJOS

x	Fb	Fxb	Fx <sub>y</sub> b
1	4	4	4
2	3	6	12
3	3	9	27
4	2	8	32
5	3	15	75
->	15	42	150

RESULTADO DE LA PRUEBA T: 0.4641  
EL REACTIVO # 53 SE RECHAZA

REACTIVO # 54

VALORES ALTOS

x	Fa	Fxa	Fx <sub>y</sub> a
1	1	1	1
2	4	8	16
3	1	3	9
4	5	20	80
5	4	20	100
->	15	52	206

VALORES BAJOS

x	Fb	Fxb	Fx <sub>y</sub> b
1	7	7	7
2	4	8	16
3	3	9	27
4	0	0	0
5	1	5	25
->	15	29	75

RESULTADO DE LA PRUEBA T: 3.3247  
EL REACTIVO # 54 SE ACEPTA

REACTIVO # 55

VALORES ALTOS

x	Fa	Fxa	Fx <sub>y</sub> a
1	6	6	6
2	1	2	4
3	5	15	45
4	1	4	16
5	2	10	50
->	15	37	121

VALORES BAJOS

x	Fb	Fxb	Fx <sub>y</sub> b
1	10	10	10
2	2	4	8
3	1	3	9
4	1	4	16
5	1	5	25
->	15	26	68

RESULTADO DE LA PRUEBA T: 1.4643  
EL REACTIVO # 55 SE RECHAZA

REACTIVO # 56

VALORES ALTOS

x	Fa	Fxa	Fx <sub>y</sub> a
1	1	1	1
2	3	6	12
3	0	0	0
4	3	12	48
5	8	40	200
->	15	59	261

VALORES BAJOS

x	Fb	Fxb	Fx <sub>y</sub> b
1	5	5	5
2	2	4	8
3	1	3	9
4	3	12	48
5	4	20	100
->	15	44	170

RESULTADO DE LA PRUEBA T: 1.7337  
EL REACTIVO # 56 SE RECHAZA

REACTIVO # 57

VALORES ALTOS

x	Fa	Fxa	Fx <sub>y</sub> a
1	5	5	5
2	7	14	28
3	0	0	0
4	2	8	32
5	1	5	25
->	15	32	90

VALORES BAJOS

x	Fb	Fxb	Fx <sub>y</sub> b
1	7	7	7
2	5	10	20
3	1	3	9
4	1	4	16
5	1	5	25
->	15	29	77

RESULTADO DE LA PRUEBA T: 0.4437  
EL REACTIVO # 57 SE RECHAZA

ACTITUDES HACIA LA ORGANIZACIÓN VECINAL PARA PREVENIR EL DELITO

REACTIVO # 58

VALORES ALTOS

x	Fa	Fxa	Fxya
1	1	1	1
2	0	0	0
3	3	9	27
4	6	24	96
5	5	25	125
->	15	59	249

VALORES BAJOS

x	Fb	Fxb	Fxyb
1	7	7	7
2	3	6	12
3	2	6	18
4	1	4	16
5	2	10	50
->	15	33	103

RESULTADO DE LA PRUEBA T: 3.6510  
EL REACTIVO # 58 SE ACEPTA

REACTIVO # 59

VALORES ALTOS

x	Fa	Fxa	Fxya
1	4	4	4
2	3	6	12
3	1	3	9
4	5	20	80
5	2	10	50
->	15	43	155

VALORES BAJOS

x	Fb	Fxb	Fxyb
1	10	10	10
2	4	8	16
3	0	0	0
4	0	0	0
5	1	5	25
->	15	23	51

RESULTADO DE LA PRUEBA T: 2.8045  
EL REACTIVO # 59 SE ACEPTA

REACTIVO # 60

VALORES ALTOS

x	Fa	Fxa	Fxya
1	0	0	0
2	1	2	4
3	0	0	0
4	4	16	64
5	10	50	250
->	15	68	318

VALORES BAJOS

x	Fb	Fxb	Fxyb
1	4	4	4
2	0	0	0
3	1	3	9
4	2	8	32
5	8	40	200
->	15	55	245

RESULTADO DE LA PRUEBA T: 1.7241  
EL REACTIVO # 60 SE RECHAZA





15	2	3	4	5	6	7	8	9	10	11	12	13	14	15	16	17	18	19	20	21	22	23	24	25	26	27	28
1	2	3	4	5	6	7	8	9	10	11	12	13	14	15	16	17	18	19	20	21	22	23	24	25	26	27	28

$$\alpha = \left( \frac{K}{K1} \right) \left( 1 - \frac{\sum S_1^2}{S_1^2} \right) = \left( \frac{60}{59} \right) \left( 1 - \frac{53.252}{260.69} \right) = .8092$$

**ANEXO VII**

**PRUEBA DE CALCULO DE LA CONFIABILIDAD POR EL MÉTODO DE DIVISIÓN POR MITADES SPLIT HALF**

X	Xy	Y	Yy	XY
62	3844	58	3364	3596
61	3721	57	3249	3477
61	3721	56	3136	3416
59	3481	53	2809	3127
58	3364	52	2704	3016
58	3364	51	2601	2958
57	3249	51	2601	2907
57	3249	51	2601	2907
56	3136	50	2500	2800
56	3136	50	2500	2800
55	3025	50	2500	2750
55	3025	50	2500	2750
55	3025	49	2401	2695
55	3025	49	2401	2695
53	2809	48	2304	2544
53	2809	48	2304	2544
53	2809	47	2209	2491
52	2704	47	2209	2444
52	2704	46	2116	2392
52	2704	46	2116	2392
52	2704	46	2116	2392
52	2704	45	2025	2340
51	2601	45	2025	2295
51	2601	45	2025	2295
51	2601	45	2025	2295
50	2500	45	2025	2250
50	2500	44	1936	2200
50	2500	44	1936	2200
49	2401	44	1936	2156
49	2401	44	1936	2156
49	2401	43	1849	2107
49	2401	42	1764	2058
48	2304	42	1764	2016
48	2304	42	1764	2016
47	2209	41	1681	1927
47	2209	40	1600	1880
46	2116	40	1600	1840
45	2025	40	1600	1800
44	1936	40	1600	1760
44	1936	40	1600	1760
44	1936	40	1600	1760
42	1764	39	1521	1638
42	1764	39	1521	1638
41	1681	39	1521	1599
41	1681	39	1521	1599
41	1681	38	1444	1558
37	1369	38	1444	1406
37	1369	37	1369	1369
36	1296	36	1296	1296
36	1296	35	1225	1260
36	1296	34	1156	1224
36	1296	34	1156	1224
35	1225	33	1089	1155
35	1225	32	1024	1120
34	1156	31	961	1054
33	1089	31	961	1023
33	1089	30	900	990
32	1024	26	676	832
25	625	24	576	600
15	225	21	441	315
2803	136345	2542	111334	123104

**R DE PEARSON: .9816607**  
**R DE SPEARMAN-BROWN: .9907455**

ACTITUDES HACIA LA ORGANIZACIÓN VECINAL PARA PREVENIR EL DELITO

REACTIVO	NONES														TOTAL
	1	3	5	7	9	11	13	15	17	19	21	23	25	27	
	05	05	05	03	05	04	05	05	05	01	05	03	01	05	57
	05	04	04	05	05	04	02	04	05	04	04	04	02	04	56
	04	04	04	05	05	04	02	02	05	04	04	04	02	03	52
	05	03	04	05	05	04	02	02	05	02	04	03	01	04	49
	05	05	02	05	05	02	03	02	04	03	04	04	04	04	52
	05	05	04	05	05	04	05	05	05	02	05	05	02	04	61
	05	04	04	05	05	04	02	04	05	04	04	04	01	04	55
	05	05	05	05	05	01	05	05	05	05	05	05	01	05	62
	04	05	05	05	05	03	05	05	04	03	04	05	02	03	58
	05	04	05	04	05	02	04	01	04	03	05	04	03	04	53
SUJETOS	05	04	02	04	04	05	04	04	04	02	04	04	04	05	55
	05	05	01	03	05	04	05	05	05	01	05	05	01	05	55
	05	05	01	04	04	05	01	01	04	04	01	04	02	03	44
	05	05	01	05	05	04	01	05	05	01	05	05	05	01	53
	04	04	05	04	04	01	05	04	04	03	05	04	04	05	56
	04	05	02	04	05	04	04	04	04	03	03	04	02	04	52
	05	05	02	05	05	01	03	05	05	05	05	05	05	05	61
	05	05	05	05	05	05	01	01	05	01	05	05	05	05	58
	05	05	01	05	05	05	05	01	05	01	05	05	01	01	50
	05	04	03	04	05	03	03	03	04	03	04	03	04	04	52
	05	02	05	01	01	03	04	05	04	03	04	03	01	05	46
	05	03	03	03	05	03	03	03	05	05	04	03	05	05	55
	05	04	04	04	05	02	04	02	04	04	04	04	01	05	52
	02	03	04	04	04	04	02	02	04	02	04	04	02	04	45
	01	04	02	02	01	05	05	02	05	05	04	04	03	04	47
	05	04	05	05	05	05	03	03	05	03	05	03	04	02	57
	05	03	03	04	05	03	03	03	04	03	04	03	04	04	51
	04	04	05	04	04	02	02	03	04	03	04	03	03	03	48
	05	04	02	05	05	02	03	03	05	04	04	03	04	01	50
	05	05	02	05	05	05	05	01	05	05	05	05	05	01	59
	05	01	01	05	05	05	04	05	05	01	03	03	01	03	47
	05	03	02	02	05	04	04	02	04	02	04	05	02	04	48
	05	04	05	04	04	04	01	03	05	01	04	03	01	05	49
	05	04	01	04	01	04	05	02	03	03	04	05	05	05	51
	02	04	02	04	04	02	02	04	04	02	04	03	02	02	41
	05	04	02	04	04	04	04	04	04	02	04	04	02	04	51
	04	04	01	04	04	04	02	04	04	04	04	04	04	02	49
	05	04	02	04	04	02	05	01	05	05	05	05	05	01	53
	03	03	02	05	05	02	03	04	04	02	04	04	01	02	44
	02	03	05	01	02	05	05	01	05	05	01	01	01	05	42
	05	02	05	05	01	03	01	02	05	01	03	01	01	01	36
	04	02	01	03	05	01	04	03	02	04	02	03	04	03	41
	05	04	03	05	05	03	03	03	04	02	04	02	02	04	49
	05	04	01	05	05	01	01	01	05	01	01	05	05	01	41
	05	04	05	05	05	01	01	01	05	05	05	03	04	01	50
	04	01	05	01	04	05	01	01	01	01	04	01	01	05	35
	01	05	01	05	05	01	01	05	05	01	01	01	01	01	34
	02	02	02	04	05	03	02	02	02	01	04	02	02	04	37
	04	02	02	05	04	05	01	01	01	01	05	01	01	02	35
	04	04	05	05	03	01	03	01	03	05	03	05	01	01	44
	02	02	04	03	04	03	01	01	03	01	04	03	02	03	36
	05	01	01	03	05	01	01	01	05	01	03	05	01	03	36
	04	03	03	02	01	03	04	01	04	02	02	04	02	02	37
	01	05	01	04	05	01	01	05	05	01	01	01	01	01	33
	04	04	02	04	02	02	02	02	02	02	02	04	02	02	36
	04	04	02	03	05	05	01	01	04	01	05	01	01	05	42
	01	01	01	03	03	01	01	05	05	02	05	02	01	01	32
	04	01	01	05	01	02	02	02	01	01	01	02	01	01	25
	05	04	01	05	05	01	01	01	05	01	01	01	01	01	33
	02	01	01	01	01	01	01	01	01	01	01	01	01	01	15

ACTITUDES HACIA LA ORGANIZACIÓN VECINAL PARA PREVENIR EL DELITO

REACTIVOS	PARES														TOTAL
	2	4	6	8	10	12	14	16	18	20	22	24	26	28	
	03	02	05	05	05	05	01	05	05	01	05	05	05	05	57
	04	03	04	05	05	02	02	02	02	04	04	05	04	04	50
	02	02	05	04	05	04	02	04	04	03	05	05	04	02	51
	02	04	04	05	05	04	02	02	04	05	04	05	05	02	53
	03	02	04	04	05	04	04	02	04	05	02	05	05	01	50
	02	02	05	01	05	04	02	04	04	02	01	05	04	04	45
	04	03	04	05	05	02	02	02	02	04	04	05	02	04	48
	01	05	05	01	05	05	05	01	05	05	01	05	01	05	50
	01	02	05	02	05	05	04	01	02	04	01	05	03	04	44
	05	01	04	02	05	03	02	05	02	04	02	04	04	02	45
SUJETOS	02	05	04	05	04	04	01	05	05	04	05	04	02	01	51
	02	02	02	02	05	05	01	05	05	05	05	05	02	04	50
	03	05	05	05	04	04	01	05	05	04	05	05	04	01	56
	02	04	05	05	05	01	01	01	05	05	01	05	05	01	46
	04	05	04	03	05	05	02	05	05	05	05	05	02	03	58
	01	02	05	01	04	04	03	02	04	04	02	04	04	04	44
	01	01	05	01	05	05	01	01	01	05	01	05	03	05	40
	01	01	01	05	05	05	01	05	01	05	05	05	05	01	46
	02	01	05	05	05	01	05	05	05	05	01	05	01	05	51
	02	03	02	04	05	04	02	03	04	03	02	05	03	02	44
	03	03	05	05	05	01	01	05	02	04	05	04	03	02	48
	04	03	02	05	05	04	01	03	04	03	03	05	03	02	47
	04	02	04	04	04	04	02	04	02	04	02	04	02	01	43
	04	04	04	02	04	02	02	04	03	04	02	04	04	02	45
	04	02	01	02	05	04	01	02	03	02	02	05	05	03	41
	01	01	03	05	05	03	03	03	01	03	01	05	04	02	40
	02	02	04	04	05	04	02	03	04	03	02	04	03	02	44
	02	02	02	03	04	03	01	03	03	03	02	04	04	03	39
	02	01	05	02	05	05	04	05	02	05	02	05	03	03	49
	01	01	05	01	05	05	01	01	01	05	01	05	03	05	40
	01	01	03	04	05	05	01	05	05	05	01	05	03	01	45
	04	04	04	04	05	02	02	04	04	02	04	04	02	02	47
	05	03	01	02	05	01	01	05	05	04	01	04	01	01	39
	02	02	04	05	05	05	01	04	02	04	02	04	02	03	45
	03	01	05	05	05	04	01	04	05	03	02	04	02	02	46
	02	02	03	04	04	04	02	03	02	04	02	04	02	04	42
	02	01	02	04	04	04	02	02	02	04	02	04	02	04	39
	04	05	01	02	01	01	01	05	05	01	01	05	01	01	34
	03	02	04	02	05	03	01	02	03	04	02	05	02	04	42
	04	02	04	04	05	05	05	01	05	05	05	01	01	05	52
	01	05	02	05	05	03	01	05	05	01	02	05	01	01	42
	01	01	04	04	04	04	02	04	03	04	02	01	03	03	40
	02	02	01	05	05	02	02	01	03	03	02	05	03	02	38
	04	01	05	01	05	05	01	05	05	05	05	05	01	01	49
	01	01	04	05	05	03	01	05	03	02	01	02	04	02	39
	01	04	01	05	04	01	01	04	05	01	01	04	02	01	35
	01	01	05	01	05	05	01	01	05	01	01	05	01	05	38
	04	04	04	03	04	02	02	02	02	02	04	03	02	02	40
	02	02	04	02	04	02	01	02	01	04	01	05	01	01	32
	01	01	03	01	05	03	03	01	01	03	05	03	05	01	36
	02	02	04	02	03	02	01	02	02	04	02	03	03	02	34
	01	01	01	01	01	05	01	01	01	01	01	05	03	01	24
	02	02	03	04	04	04	02	04	05	03	01	02	02	02	40
	01	01	05	01	05	01	01	01	05	01	01	05	01	01	30
	02	02	02	01	02	02	02	02	02	04	04	04	02	02	33
	01	01	02	02	04	01	01	02	01	01	01	05	03	01	26
	05	01	01	05	05	04	01	01	01	01	05	05	01	01	37
	01	02	05	05	04	01	01	01	02	01	02	04	01	01	31
	01	01	04	01	04	01	01	01	01	01	02	01	01	01	21
	01	01	05	02	05	01	01	01	05	01	01	05	01	01	31

**ANEXO VIII**

**INSTRUMENTO 2 (ESCALA LIKERT)**

El presente cuestionario tiene como finalidad conocer su valiosa opinión respecto a **LA ORGANIZACION VECINAL PARA PREVENIR EL DELITO**, por lo que le solicitamos siga correctamente las instrucciones.

Instrucciones: Lea cuidadosamente cada una de las frases abajo colocadas, y marque con una "X" una sola opción de las cinco que se presentan de acuerdo a su criterio, siguiendo las claves que a continuación se presentan:

<p><b>TA</b> = Totalmente de acuerdo con la frase.  <b>A</b> = De acuerdo con la frase.  <b>I</b> = Indiferente con la frase.  <b>D</b> = En desacuerdo con la frase.</p>
---

Ejemplo:

Los hombres son más listos que las mujeres.

TA    A    I    D    TD

**TD** = Totalmente en desacuerdo con la frase. \*Esto significa que esta totalmente en desacuerdo con la frase.

1.- La gente esta dispuesta a colaborar con sus autoridades.

TA    A    I    D    TD

2.- A los vecinos no les interesa participar.

TA    A    I    D    TD

3.- La organización vecinal es la mejor alternativa.

TA    A    I    D    TD

4.- Dan mejor resultado las organizaciones vecinales sin el apoyo de las autoridades.

TA    A    I    D    TD

5.- Es muy fácil conseguir la unión entre los vecinos.

TA    A    I    D    TD

6.- Las reunión entre vecinos provocan conflicto.

TA    A    I    D    TD

7.- Este tipo de reuniones son muy productivas y de gran interés.

TA    A    I    D    TD

8.- No se puede confiar en las autoridades.

TA    A    I    D    TD

9.- Siempre hay tiempo para colaborar con nuestros vecinos.

TA    A    I    D    TD

10.- Solamente unidos los vecinos podemos protegernos.

TA    A    I    D    TD

11.- Con las alarmas se obtiene mayor protección.

TA    A    I    D    TD

12.- El organizarnos nos puede traer problemas.

TA    A    I    D    TD

- 13.- La educación es fundamental para prevenir el delito.  
 TA    A    I    D    TD
- 14.- Los ciudadanos no apoyan a las autoridades.  
 TA    A    I    D    TD
- 15.- Los vecinos siempre nos apoyamos.  
 TA    A    I    D    TD
- 16.- La gente es sumamente apática.  
 TA    A    I    D    TD
- 17.- Hay que creer en las nuevas autoridades.  
 TA    A    I    D    TD
- 18.- Casi nadie asiste a las reuniones vecinales.  
 TA    A    I    D    TD
- 19.- Las personas tienen disponibilidad de cooperar en la seguridad.  
 TA    A    I    D    TD
- 20.- Las autoridades apoyan a los ciudadanos organizados.  
 TA    A    I    D    TD
- 21.- Somos una sociedad individualista.  
 TA    A    I    D    TD
- 22.- La comunicación entre gobierno y sociedad civil es excelente.  
 TA    A    I    D    TD
- 23.- Nunca hay intereses políticos en las organizaciones vecinales.  
 TA    A    I    D    TD
- 24.- Las propuestas de los vecinos son tomadas en cuenta por las autoridades.  
 TA    A    I    D    TD
- 25.- No existen conflictos entre vecinos.  
 TA    A    I    D    TD
- 26.- Con la organización vecinal obtenemos tranquilidad.  
 TA    A    I    D    TD
- 27.- Se puede convencer a todos los vecinos a participar.  
 TA    A    I    D    TD
- 28.- Prevenir el delito es solo competencia de las instituciones de seguridad pública.  
 TA    A    I    D    TD

**ANEXO IX**

**MATRIZ DE DATOS 2 INSTRUMENTO**

REACTIVOS

VO-TT-CV

1. ¿Crees que el delito de robo puede ser evitado si los vecinos se organizan y se ayudan mutuamente?

1.  SI  NO  TAL VEZ

2.  SI  NO  TAL VEZ

3.  SI  NO  TAL VEZ

4.  SI  NO  TAL VEZ

5.  SI  NO  TAL VEZ

6.  SI  NO  TAL VEZ

7.  SI  NO  TAL VEZ

8.  SI  NO  TAL VEZ

9.  SI  NO  TAL VEZ

10.  SI  NO  TAL VEZ

11.  SI  NO  TAL VEZ

12.  SI  NO  TAL VEZ

13.  SI  NO  TAL VEZ

14.  SI  NO  TAL VEZ

15	.....
16	.....
17	.....
18	.....
19	.....
20	.....
21	.....
22	.....
23	.....
24	.....
25	.....
26	.....
27	.....
28	.....

SEXO 1 = HOMBRES  
2 = MUJERES



**ANEXO X**

**MEDIAS TOTALES**

N OF CASES = NUMERO DE CASOS  
 MEAN = MEDIA  
 ORDEN DE LAS LETRAS = ORDEN NUMERICO DE LOS REACTIVOS

	A	B	C	D	E
N OF CASES	100	100	100	100	100
MEAN	3.650	3.320	4.400	4.030	2.690
	F	G	H	I	J
N OF CASES	100	100	100	100	100
MEAN	3.490	4.200	3.740	3.860	4.510
	K	L	M	N	O
N OF CASES	100	100	100	100	100
MEAN	3.670	3.960	4.360	3.140	3.220
	P	Q	R	S	T
N OF CASES	100	100	100	100	100
MEAN	2.690	4.130	2.760	3.590	4.000
	U	V	W	X	Y
N OF CASES	100	100	100	100	100
MEAN	2.920	2.480	2.380	3.300	2.410
	Z	AA	AB		
N OF CASES	100	100	100		
MEAN	4.340	3.710	4.050		

**ANEXO XI**

**PRUEBA T**

PRUEBAS T DIFERENCIAS POR SEXOS (1 = MASCULINO 2 = FEMENINO )

<b>REACTIVO 1</b> INDEPENDENT SAMPLES T-TEST ON      A      GROUPED BY      AC				<b>REACTIVO 10</b> POOLED VARIANCES T =      0.000 DF =      98 PROB =      1.000			
GROUP	N	MEAN	SD	GROUP	N	MEAN	SD
1.000	50	3.680	0.978	1.000	50	4.500	0.789
2.000	50	3.620	1.123	2.000	50	4.520	1.015
SEPARATE VARIANCES T =      0.285 DF =      96.2 PROB =      0.776				SEPARATE VARIANCES T =      -0.110 DF =      92.4 PROB =      0.913			
POOLED VARIANCES T =      0.285 DF =      98 PROB =      0.776				POOLED VARIANCES T =      -0.110 DF =      98 PROB =      0.913			
<b>REACTIVO 2</b> INDEPENDENT SAMPLES T-TEST ON      B      GROUPED BY      AC				<b>REACTIVO 11</b> INDEPENDENT SAMPLES T-TEST ON      X      GROUPED BY      AC			
GROUP	N	MEAN	SD	GROUP	N	MEAN	SD
1.000	50	3.360	0.921	1.000	50	3.620	1.028
2.000	50	3.280	1.144	2.000	50	3.720	1.107
SEPARATE VARIANCES T =      0.385 DF =      93.7 PROB =      0.701				SEPARATE VARIANCES T =      -0.468 DF =      97.5 PROB =      0.641			
POOLED VARIANCES T =      0.385 DF =      98 PROB =      0.701				POOLED VARIANCES T =      -0.468 DF =      98 PROB =      0.641			
<b>REACTIVO 3</b> INDEPENDENT SAMPLES T-TEST ON      C      GROUPED BY      AC				<b>REACTIVO 12</b> INDEPENDENT SAMPLES T-TEST ON      L      GROUPED BY      AC			
GROUP	N	MEAN	SD	GROUP	N	MEAN	SD
1.000	50	4.220	1.016	1.000	50	3.860	1.069
2.000	50	4.580	0.702	2.000	50	4.060	1.168
SEPARATE VARIANCES T =      -2.061 DF =      87.1 PROB =      0.042				SEPARATE VARIANCES T =      -0.893 DF =      97.2 PROB =      0.374			
POOLED VARIANCES T =      -2.061 DF =      98 PROB =      0.042				POOLED VARIANCES T =      -0.893 DF =      98 PROB =      0.374			
<b>REACTIVO 4</b> INDEPENDENT SAMPLES T-TEST ON      D      GROUPED BY      AC				<b>REACTIVO 13</b> INDEPENDENT SAMPLES T-TEST ON      M      GROUPED BY      AC			
GROUP	N	MEAN	SD	GROUP	N	MEAN	SD
1.000	50	3.920	1.243	1.000	50	4.280	1.107
2.000	50	4.140	1.088	2.000	50	4.440	0.907
SEPARATE VARIANCES T =      -0.942 DF =      96.3 PROB =      0.349				SEPARATE VARIANCES T =      -0.790 DF =      94.3 PROB =      0.431			
POOLED VARIANCES T =      -0.942 DF =      98 PROB =      0.349				POOLED VARIANCES T =      -0.790 DF =      98 PROB =      0.431			
<b>REACTIVO 5</b> INDEPENDENT SAMPLES T-TEST ON      E      GROUPED BY      AC				<b>REACTIVO 14</b> INDEPENDENT SAMPLES T-TEST ON      N      GROUPED BY      AC			
GROUP	N	MEAN	SD	GROUP	N	MEAN	SD
1.000	50	2.900	1.147	1.000	50	3.400	1.010
2.000	50	2.480	1.297	2.000	50	2.880	1.438
SEPARATE VARIANCES T =      1.715 DF =      96.5 PROB =      0.090				SEPARATE VARIANCES T =      2.093 DF =      87.9 PROB =      0.039			
POOLED VARIANCES T =      1.715 DF =      98 PROB =      0.090				POOLED VARIANCES T =      2.093 DF =      98 PROB =      0.039			
<b>REACTIVO 6</b> INDEPENDENT SAMPLES T-TEST ON      F      GROUPED BY      AC				<b>REACTIVO 15</b> INDEPENDENT SAMPLES T-TEST ON      O      GROUPED BY      AC			
GROUP	N	MEAN	SD	GROUP	N	MEAN	SD
1.000	50	3.720	1.051	1.000	50	3.220	1.093
2.000	50	3.260	1.337	2.000	50	3.220	1.314
SEPARATE VARIANCES T =      1.913 DF =      92.8 PROB =      0.059				SEPARATE VARIANCES T =      0.000 DF =      94.9 PROB =      1.000			
POOLED VARIANCES T =      1.913 DF =      98 PROB =      0.059				POOLED VARIANCES T =      0.000 DF =      98 PROB =      1.000			
<b>REACTIVO 7</b> INDEPENDENT SAMPLES T-TEST ON      G      GROUPED BY      AC				<b>REACTIVO 16</b> INDEPENDENT SAMPLES T-TEST ON      P      GROUPED BY      AC			
GROUP	N	MEAN	SD	GROUP	N	MEAN	SD
1.000	50	4.040	1.009	1.000	50	2.600	1.050
2.000	50	4.360	0.827	2.000	50	2.780	1.516
SEPARATE VARIANCES T =      -1.734 DF =      94.4 PROB =      0.086				SEPARATE VARIANCES T =      -0.690 DF =      87.2 PROB =      0.492			
POOLED VARIANCES T =      -1.734 DF =      98 PROB =      0.086				POOLED VARIANCES T =      -0.690 DF =      98 PROB =      0.492			
<b>REACTIVO 8</b> INDEPENDENT SAMPLES T-TEST ON      H      GROUPED BY      AC				<b>REACTIVO 17</b> INDEPENDENT SAMPLES T-TEST ON      Q      GROUPED BY      AC			
GROUP	N	MEAN	SD	GROUP	N	MEAN	SD
1.000	50	3.620	1.008	1.000	50	3.940	0.935
2.000	50	3.860	1.229	2.000	50	4.320	0.868
SEPARATE VARIANCES T =      -1.068 DF =      94.4 PROB =      0.288				SEPARATE VARIANCES T =      -2.107 DF =      97.5 PROB =      0.038			
POOLED VARIANCES T =      -1.068 DF =      98 PROB =      0.288				POOLED VARIANCES T =      -2.107 DF =      98 PROB =      0.038			
<b>REACTIVO 9</b> INDEPENDENT SAMPLES T-TEST ON      I      GROUPED BY      AC				<b>REACTIVO 18</b> INDEPENDENT SAMPLES T-TEST ON      R      GROUPED BY      AC			
GROUP	N	MEAN	SD	GROUP	N	MEAN	SD
1.000	50	3.860	1.030	1.000	50	2.860	1.107
2.000	50	3.860	1.262	2.000	50	2.660	1.349
SEPARATE VARIANCES T =      0.000 DF =      94.2 PROB =      1.000							

ACTITUDES HACIA LA ORGANIZACIÓN VECINAL PARA PREVENIR EL DELITO

REACTIVO 19  
 INDEPENDENT SAMPLES T-TEST ON S GROUPED BY AC

GROUP	N	MEAN	SD
1.000	50	3.520	1.111
2.000	50	3.650	1.255

SEPARATE VARIANCES T = -0.591 DF = 96.6 PROB = 0.556  
 POOLED VARIANCES T = -0.591 DF = 98 PROB = 0.556

REACTIVO 24  
 INDEPENDENT SAMPLES T-TEST ON X GROUPED BY AC

GROUP	N	MEAN	SD
1.000	50	3.300	1.182
2.000	50	3.300	1.313

SEPARATE VARIANCES T = 0.000 DF = 96.9 PROB = 1.000  
 POOLED VARIANCES T = 0.000 DF = 98 PROB = 1.000

REACTIVO 20  
 INDEPENDENT SAMPLES T-TEST ON T GROUPED BY AC

GROUP	N	MEAN	SD
1.000	50	3.720	1.161
2.000	50	4.280	0.948

SEPARATE VARIANCES T = -2.641 DF = 94.2 PROB = 0.010  
 POOLED VARIANCES T = -2.641 DF = 98 PROB = 0.010

REACTIVO 25  
 INDEPENDENT SAMPLES T-TEST ON Y GROUPED BY AC

GROUP	N	MEAN	SD
1.000	50	2.580	1.032
2.000	50	2.240	1.188

SEPARATE VARIANCES T = 1.528 DF = 96.1 PROB = 0.130  
 POOLED VARIANCES T = 1.528 DF = 98 PROB = 0.130

REACTIVO 21  
 INDEPENDENT SAMPLES T-TEST ON U GROUPED BY AC

GROUP	N	MEAN	SD
1.000	50	3.360	1.258
2.000	50	2.480	1.418

SEPARATE VARIANCES T = 3.283 DF = 96.6 PROB = 0.001  
 POOLED VARIANCES T = 3.283 DF = 98 PROB = 0.001

REACTIVO 26  
 INDEPENDENT SAMPLES T-TEST ON Z GROUPED BY AC

GROUP	N	MEAN	SD
1.000	50	4.180	0.748
2.000	50	4.500	0.678

SEPARATE VARIANCES T = -2.243 DF = 97.1 PROB = 0.027  
 POOLED VARIANCES T = -2.243 DF = 98 PROB = 0.027

REACTIVO 22  
 INDEPENDENT SAMPLES T-TEST ON V GROUPED BY AC

GROUP	N	MEAN	SD
1.000	50	2.840	1.149
2.000	50	2.120	1.136

SEPARATE VARIANCES T = 3.150 DF = 98.0 PROB = 0.002  
 POOLED VARIANCES T = 3.150 DF = 98 PROB = 0.002

REACTIVO 27  
 INDEPENDENT SAMPLES T-TEST ON AA GROUPED BY AC

GROUP	N	MEAN	SD
1.000	50	3.740	1.103
2.000	50	3.680	1.203

SEPARATE VARIANCES T = 0.260 DF = 97.3 PROB = 0.795  
 POOLED VARIANCES T = 0.260 DF = 98 PROB = 0.795

REACTIVO 23  
 INDEPENDENT SAMPLES T-TEST ON W GROUPED BY AC

GROUP	N	MEAN	SD
1.000	50	2.460	1.216
2.000	50	2.300	1.329

SEPARATE VARIANCES T = 0.628 DF = 97.2 PROB = 0.531  
 POOLED VARIANCES T = 0.628 DF = 98 PROB = 0.531

REACTIVO 28  
 INDEPENDENT SAMPLES T-TEST ON AB GROUPED BY AC

GROUP	N	MEAN	SD
1.000	50	3.980	1.204
2.000	50	4.120	1.172

SEPARATE VARIANCES T = -0.589 DF = 97.9 PROB = 0.557  
 POOLED VARIANCES T = -0.589 DF = 98 PROB = 0.557