

**UNIVERSIDAD AUTÓNOMA METROPOLITANA
IZTAPALAPA**

DIVISIÓN CIENCIAS SOCIALES Y HUMANIDADES
DEPARTAMENTO DE SOCIOLOGÍA

LICENCIATURA EN PSICOLOGÍA SOCIAL

**LA INFIDELIDAD: UNA PERSPECTIVA
PSICOSOCIAL**

T E S I S I N A

QUE PARA OBTENER EL TÍTULO DE

LICENCIADA EN PSICOLOGÍA SOCIAL

PRESENTAN:

CALDERÓN CERVANTES TALINA ALICIA	MATRÍCULA: 95324791
GARCÍA SANTANA GENOVEVA	MATRÍCULA: 95326777
HUERTA PERALTA ELISABETH	MATRÍCULA: 95328020

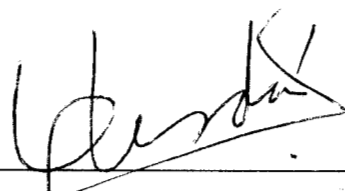

LIC. OSCAR RODRÍGUEZ CERDA
ASESOR DE TESIS

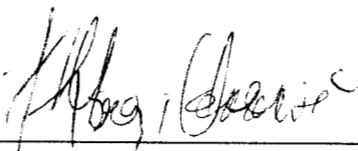

LIC. OMAR MANJARREZ
LECTOR

MÉXICO D.F.

JULIO, 1999.

AGRADECIMIENTOS

A DIOS

**Porque me permites
estar viva y me llenas
de dicha al darme todo
lo que tengo y todo lo
que soy.**

Tao

**Por permitirme existir y
ser la luz que ilumina
mi camino.**

Geno

**Por dejarme vivir y
cumplir mis metas al
ser mi sendero y mi
guía.**

Eli

A NUESTROS PADRES

Porque sin su
invaluable apoyo este
sueño nunca se
hubiese convertido en
realidad, este logro es
para ustedes. Los amo
Tao

Por el amor y la ayuda
que me brindaron para
hacer realidad un
sueño... mi licenciatura
Geno

A mi madre:
Por la conjunción de
sentimientos de amor,
lucha y constancia
para enfrentar las
adversidades de la
vida y ayudarme a
arribar a mi meta.

A mi padre:
Porque a través de los
días de nuestras vidas
compartidas me has
impregnado del
contenido piramidal de
la experiencia
expresada en
sabiduría y cariño.

Eli

A NUESTROS HERMANOS

Rubencito:

También te dedico este trabajo porque tu distancia y tu silencio me hacen tener la certeza de que siempre estas ahí para apoyarme.

Tao

Tavo, Ilde, Hugo, Moy y Vanne:

Porque volar juntos respirando un mismo aire es una experiencia muy gratificante, llena de amistad, amor y comprensión.

Eli

A NUESTRAS COMPAÑERAS DE TESIS

Porque todos los momentos que trabajamos juntas, ahora los guardo como un hermoso tesoro que recordaré dulcemente el resto de mi vida.

Tao

Por haberme permitido trabajar con ustedes y por ocupar un espacio en su corazón.

Por la semilla de este trabajo que coseché nuestra linda amistad y que deseo perdure para siempre.

Gracias.

Las quiero mucho.

Geno

Geno:

Las sonrisas compartidas dan vida al alma y a la amistad eterna porque conllevan inocencia y conocimiento.

Tao:

El trabajo en equipo es arduo pero se olvida el cansancio cuando a nuestro lado hay perseverancia y brilla la amistad.

Eli

A NUESTROS AMIGOS

Porque su compañía era una carga de energía que me permitía regresar a mis obligaciones con más ganas que nunca.

Lupita:
Porque tu amistad es una de las joyas más valiosas que la UAM – I me regaló.

Ozú:
Porque tu sentido del humor, tu filosofía de la vida y tu optimismo hicieron que dos personas se convirtieran en una amistad.

Tao

Mari:
Por compartir tu inteligencia conmigo y por enseñarme que la vida es más bella al sonreír y al darnos tiempo para nosotros mismos.

Rubí, Citlali y Deo:
Por ser las rosas que se han quedado impregnadas del rocío de la amistad.

Eli

A MI NOVIO

Chaparrito

Por los momentos felices que hemos compartido y por tu apoyo incondicional.

Mil gracias.

Geno

A NUESTROS MAESTROS

Oscar:

Por que tus consejos fueron una pieza fundamental para lograr este trabajo.

Miguel:

Porque este maratón no hubiera tenido sentido sin usted y sus enseñanzas.

Tao, Geno y Eli

Oscar:

Si los números son más que eso entonces tus consejos despiertan a toda ave dormida para emprender el vuelo hacia lo más alto.

Miguel:

Gracias por enseñarme a que vivir bien significa disfrutar el presente. También por compartir experiencias gratas ya que esto significa vivir plenamente.

Eli

INDICE

* Resumen	3
* Introducción	4
* Marco Teórico	7
Lo que se espera en una relación de pareja	7
* Partes de la pareja	7
* Expectativas	8
* Las reglas en la pareja	10
* Los conflictos en la pareja	11
Consideraciones sobre la Infidelidad	13
* ¿Qué es la Infidelidad?	13
* ¿Quiénes intervienen en la infidelidad?	14
* Etapas de la infidelidad	14
Mitos, Creencias y Normas sobre la Infidelidad	16
* Mitos	19
Tipología de la Infidelidad	19
* Primer grupo	19
* Segundo grupo	19
* Tercer grupo	20
Causas de la Infidelidad	21
* Endógenas	21
* Exógenas	25
Consecuencias de la Infidelidad	27
* Positivas	27
* Negativas	28
Aproximaciones psicosociales al estudio de la Infidelidad	33
Representaciones Sociales	39
* Atribución Causal	41
* Actitudes	42
* Metodología	45
Tema de Investigación	45
Problema de Investigación	45
Objetivos	45
Hipótesis	45
Variables	46
Definiciones conceptuales y operacionales de las variables	46
Método	48
* Sujetos	48
* Instrumentos	48
* Procedimiento	48
Tipo de diseño	49
* Resultados	50
* Conclusiones	64
* Lista de referencias	67
* Anexos	69

RESUMEN

El presente estudio se divide en dos partes: en primer lugar se analizan las actitudes hacia la justificación de la Infidelidad masculina y la victimización de la mujer en una colonia del sureste de la Ciudad de México. En segundo lugar se examinan las atribuciones causales hacia el fenómeno de la Infidelidad. Encontrándose que la actitud hacia dicho objeto de estudio es positiva y sus causas se ubican prioritariamente en un nivel interpersonal (problemas en la vida conyugal). Así mismo las principales atribuciones causales son: Los reproches, pleitos e inmadurez y en un segundo plano: la insatisfacción sexual y la desconfianza según las modalidades de Interacción que existan dentro de la vida en pareja.

INTRODUCCIÓN

Aludir a la pareja implica hablar de sentimientos de empatía donde ambos esperan confianza, respeto y fidelidad. En otras palabras, un gran número de parejas se unen con la expectativa de que van a satisfacer completamente las necesidades de ambos y que no serán atraídos por otras personas, de esta manera cada uno va hacia el matrimonio queriendo y haciendo un compromiso de lealtad como elemento esencial en el mantenimiento de su relación.

Al paso del tiempo la relación de pareja cambia inevitablemente ya sea por factores Intra o Interpersonales, de aquí la importancia de que las parejas entiendan que se presentan otros cambios en los patrones de comunicación, madurez y en sus experiencias, a nivel de sentimientos, acercamiento e intimidad, durante el ciclo de vida de la pareja.

Parece ser que durante el transcurso de la vida en pareja, hay periodos de transición y crisis que amenazan la estabilidad de la relación y es en esos lapsos cuando se corre el máximo riesgo de una infidelidad. Boylan en 1972 afirma (citado en Romero et al, 1991) que la infidelidad se da cuando uno de los cónyuges tiene que mirar fuera del matrimonio para llenar una serie de necesidades no satisfechas por la propia pareja, alejándose así de la monogamia.

En la actualidad la mayoría de las personas reducen espontáneamente la infidelidad a la relación sexual extraconyugal y la confunden con el adulterio. Por lo que en primer término, es necesario aclarar qué es adulterio y qué es infidelidad.

El adulterio es definido como el acto sexual extraconyugal consumado, es una ley impuesta e institucionalizada cuya transgresión es una falta grave castigada por la ley y condenada por la iglesia (Gondonneau, 1973). Por lo tanto, es un término utilizado sólo para aquellos que están casados.

A diferencia de éste, la infidelidad es la falta de respeto y compromiso a la pareja en una etapa en donde la relación no está estable.

De acuerdo a esta distinción entre adulterio e infidelidad en este estudio se utilizará el término infidelidad por ser más amplio, ya que puede darse en el marco del matrimonio o vivirse fuera de toda represión inherente a un marco institucional; además, de ser multicausal, o sea, involucra factores emocionales, psicológicos y psicosociales.

Hablar de factores psicosociales es aludir al significado psicosocial como un factor importante que explica las razones psicológicas y sociales que contribuyen a las relaciones extramaritales.

Dentro de las psicológicas se encuentran: la variación de experiencia sexual, venganza de la actividad extramarital del cónyuge, la búsqueda de independencia, nueva satisfacción emocional, falta de adaptación e identidad, inmadurez psicológica y de personalidad. Dentro de las sociales se marcan las siguientes: educación diferencial sexista (hombres = machismo, mujeres = sumisión), influencia de los amigos, otras mujeres, etc.

Campuzano en su estudio realizado en México (1988) (citado en Eisenberg, 1993) llegó a la conclusión de que: al hombre se le estimula a buscar la autonomía, la libertad y la conquista de un lugar en el mundo externo, mientras que a la mujer a la dependencia como parte de una educación orientada a la maternidad, a la fidelidad y al cuidado del hogar; entonces se puede comprender las creencias que tienen de que el hombre es más proclive a ser infiel y que no se le rechace socialmente tanto como a la mujer.

A pesar de los cambios económicos y sociales que nuestro país ha sufrido, la cultura sigue siendo conservadora con respecto a las relaciones extramaritales, es decir que los roles sexuales no cambian.

Entonces el estudio del tema de la infidelidad es importante porque es una práctica común pero subterránea al no hacerse pública y al no reconocerse como parte de las relaciones de pareja debido a la fuerza que la cultura ejerce sobre nosotros. Puede haber muchas infidelidades pero la sociedad es cerrada y no acepta a la infidelidad como un elemento que conforme las relaciones de pareja porque ésta las destruye. Es así como los grupos sociales le otorgan el papel social de la destrucción a la infidelidad, y a pesar de ser una práctica común, la sociedad no propicia su cambio de significación.

De la misma manera este estudio es relevante al abordar el tema de la infidelidad haciendo uso de la teoría de las Representaciones Sociales que describe procesos ubicables en los niveles intra - inter grupal y como metateoría de explicación, porque en México las investigaciones con orientación psicosocial se han enfocado al estudio exclusivo de las actitudes hacia la infidelidad quedándose estas investigaciones en un nivel intra - individual y reportan que "las mujeres tienen reacciones más negativas hacia la infidelidad de su pareja y rechazan más a la persona infiel que los hombres" (Bonilla, Hernández y Andrade, 1998).

Es así como se desprende que el fenómeno de la infidelidad que nos rodea es en gran medida un producto de la reconstrucción social de la realidad, por éste hecho una representación social es un conjunto de proposiciones, reacciones, evaluaciones, creencias, opiniones, actitudes y atribuciones causales que los sujetos emiten y organizan de manera sumamente diversa y constituyen tantos universos de opiniones como clases, culturas o grupos existen. (Moscovici, 1961).

Por ésta razón, en este estudio, se considera importante conocer las

actitudes hacia la justificación de la infidelidad masculina así como las atribuciones causales que se hacen de la misma.

Después del análisis de contenido de las entrevistas, se encontró que tanto mujeres como hombres justifican la infidelidad masculina, victimizan a la mujer y que ambos grupos hacen referencia del fenómeno dentro de un nivel situacional. Es por ello que en este estudio se quiere conocer la actitud que tienen mujeres y hombres hacia la justificación de la infidelidad masculina y ver a que nivel de análisis ubican las causas de la infidelidad. Para esta primera aproximación se esperaba confirmar todo lo anterior.

El objetivo original de la investigación era encontrar la Representación Social de la Infidelidad, pero debido a los resultados que arrojó la Lickert y el análisis de contenido de un cuestionario de Asociación de palabras, se encontró que no existe tal Representación; debido a ello se decidió hacer una segunda aproximación al fenómeno por medio de las atribuciones causales, donde se esperaba encontrar que los reproches, la insatisfacción sexual y el desarreglo personal de la mujer son las principales causas atributivas de la infidelidad.

En esta investigación se controlaron las siguientes variables: Sexo, Edad, Lugar de residencia y Edo. civil.

Para la presente tesis, en su capítulo de Marco Teórico revisa las principales consideraciones acerca de la Infidelidad tomando como referente la vida en pareja así como la Metateoría de las Representaciones Sociales y las Teorías de la Actitud y la Atribución casual que se utilizaron para explicar los resultados obtenidos. En el capítulo segundo se expone la Metodología aplicada durante la investigación. El siguiente capítulo muestra los resultados obtenidos. Por último se encuentran los capítulos que desarrollan las conclusiones y la discusión de este estudio.

MARCO TEÓRICO

LO QUE SE ESPERA EN UNA RELACIÓN DE PAREJA

Algunos autores proponen que la pareja se conceptualiza como el momento en que dos adultos hombre y mujer, se unen con el propósito de formar una familia. Este acuerdo no necesita ser legal para poseer significación. (Minuchin 1993; Fishman, 1993).

En este estudio se entiende por pareja la unión entre dos personas que se quieren, se comprenden, se valoran, se protegen y desean compartir su vida juntos esperando llenar las expectativas de ambos.

Ahora bien, el objetivo primordial de la pareja consiste en declarar públicamente, que dos personas se han comprometido en una relación mutua y exclusiva para lo bueno y para lo malo y que han de mantener durante el resto de su existencia. (Serrano, 1997).

Los nuevos compañeros, individualmente traen un conjunto de valores y de expectativas, tanto explícitos como inconscientes; es preciso que estos conjuntos de valores se concilien con el paso del tiempo. Cada individuo debe resignar una parte de sus ideas y preferencias, esto es, perder en individualidad, pero ganando en pertenencia. (Minuchin et.al., 1993).

En esta nueva etapa se trata principalmente de lograr 2 puntos:

- 1) Cambiar todos aquellos mecanismos que hasta entonces proveyeron seguridad emocional.
- 2) Integrar un sistema de seguridad emocional interno, que incluya a uno mismo y al nuevo compañero. (Estrada, 1994).

Partes de la Pareja

Toda pareja tiene 3 partes: **TU, YO Y NOSOTROS**; dos personas, tres partes, cada una de ellas significativa, con una vida propia. Cada parte hace más posible a la otra; es decir yo te hago más posible a ti, tu me haces más posible a mí, yo hago más posible a nosotros, tu haces más posible a nosotros, y juntos, nosotros hacemos más posible a uno y a otro.

El funcionamiento de estas 3 partes es un aspecto de lo que se denomina el proceso, mismo que tiene importancia fundamental en el matrimonio. Se ha visto que el amor florece de verdad sólo cuando se le da cabida a las 3 partes y ninguna de ellas domina sobre las demás. (Satir, 1991).

Expectativas

Todas las personas tienen esperanza de que las cosas mejorarán mucho al casarse, estos sueños forman parte de la pareja que se decide crear. En la cultura occidental podría asegurarse que todos se casan por amor. Es posible que también se abrigará la esperanza de que sus vidas se verían enriquecidas por cualquier cosa que aportará el amor: atención, gratificación sexual, hijos, condición social, sensación de pertenecer, de ser necesarios, cosas materiales y demás. (Satir, 1991).

Al formar una pareja idealmente el uno y el otro esperan:

- ✓ **Amor.** Es la coexistencia, la libertad y la fascinación que existe en una relación de pareja, que incluye sentimientos de cercanía, unión y vinculación.
- ✓ **Comunicación/Apoyo.** Es la capacidad de comunicarse, de escucharse atentamente de sentir simpatía y apoyo.
- ✓ **Comprensión/Valoración.** Significa comprender los deseos y necesidades del otro, dándole valoración, respeto y conocimiento.
- ✓ **Tolerancia/Aceptación.** Tolerar los defectos de la pareja, aceptando al compañero como persona.
- ✓ **Flexibilidad/Variabilidad.** Consiste en la disposición de otorgar libertad y tener la disposición de cambiar.
- ✓ **Valores/Capacidades.** Compartir valores, Congeniar con los amigos del compañero, concordancia con el nivel intelectual del compañero y orgullo por los logros de éste.
- ✓ **Familia/Religión.** Manejo de la relación con los hijos, con sus padres (con los padres de su compañero), concordancia en las creencias religiosas.
- ✓ **Atracción física/Romance.** Atractivo físico, capacidad de hacer el amor, expresión del afecto y el amor romántico.
- ✓ **Cariño/Amistad.** Pasar buenos momentos juntos, encontrar tiempo para estar juntos, compartir intereses, ser interesante para el otro y sentir cariño por el otro.

- ✓ **Fidelidad.** Es un lazo aceptado libremente y un compromiso del que no se puede negar su importancia para reforzar un amor que no se agota nunca, aún cuando durante largo tiempo se posponga su satisfacción.

En realidad todas las expectativas de una persona están basadas en su historia, en las experiencias que ha compartido durante varios años dentro del seno de su familia, con sus padres y hermanos. Todo esto pasa por formar parte de su equipo psicológico y se traduce en una serie de ideas, intercambios y necesidades que un momento determinado se proyectan en la persona que va a ser su cónyuge.

Como tales, dichas necesidades pueden ser:

- a) Saludables y realistas ó b) Neuróticas y conflictivas.

Cada miembro de la pareja percibe sus propias necesidades y deseos en grado diferente por lo general ninguno se percató de que sus esfuerzos por satisfacer al compañero están basados en la creencia inconsciente de que el otro es, siente y percibe las cosas tal como uno lo hace.

De hecho se asume que cuando se llega al matrimonio ya existe un conocimiento y, aún más, un acuerdo mutuo acerca de los términos en que dicho contrato va a sentar las bases para asegurar una paz y bienestar futuros. Y así, confiándose en que ya es materia conocida, se aventura cada cual en un viaje donde se espera que el otro cumpla con lo prometido. (Estrada, 1994).

Aparte de todas las exigencias que se espera encontrar en la pareja, también son fundamentales la inteligencia, la información, la conciencia y la competencia.

En general **la mujer** espera encontrar en su pareja un hombre que sólo la ame a ella, la respete y valore, le hable de tal modo que ella sea feliz por ser mujer, que la respalde, le brinde consuelo y satisfacción sexual, y que esté en los momentos difíciles.

En su mayoría **los hombres** quieren a mujeres que satisfagan sus necesidades, que disfruten de su fortaleza y sus cuerpos, que los vean como sabios dirigentes y que estén dispuestas a ayudarles cuando manifiesten sus necesidades. (Satir, 1991).

Las Reglas en la Pareja

Por otro lado, las reglas que antes eran satisfactorias para cada individuo separadamente tienen que ser modificadas deben establecerse mediante negociación, las fronteras que regulan la relación de la nueva unidad con las familias de origen, los amigos y otros contextos importantes.

La pareja debe definir nuevas pautas para la relación con los demás. La tarea consiste en mantener importantes contactos y al mismo tiempo crear un holón cuyas fronteras sean nítidas en la medida suficiente para permitir el crecimiento de una relación íntima de pareja. De igual modo crearán reglas sobre intimidad, jerarquías, sectores de especialización y pericia, así como pautas de cooperación.

Si las reglas de la pareja son rígidas, no permiten asimilar las experiencias que cada esposo hace en sus interacciones fuera de la familia, cada individuo puede quedar atado a reglas inadecuadas de supervivencia que pertenecen a acuerdos del pasado; en ese caso, sólo cuando estén lejos uno del otro podrán desplegar aspectos más diversificados de su personalidad. En esta situación, la pareja se empobrecerá más y más y perderá vitalidad, volviéndose por último inutilizable como fuente de crecimiento para ambos. (Minuchin, et. al., 1993).

Estas reglas y expectativas conforman el contrato matrimonial, es decir todos aquellos conceptos individuales de naturaleza consciente o inconsciente que pueden ser expresados verbalmente o en alguna otra forma. Dichos conceptos tienen como tema principal lo que cada uno piensa acerca de sus obligaciones y deberes dentro del matrimonio, así como de los bienes y beneficios que espera recibir del mismo.

Dicho contrato está basado en aspectos recíprocos, acerca de lo que cada uno piensa dar y recibir del otro. La calidad del matrimonio depende en gran parte del grado de satisfacción y complementariedad que se le pueda dar a las expectativas de cada uno de los cónyuges en los cuales interviene todas las profundas necesidades y deseos del psiquismo individual.

Sager y Kaplan, (1972) (citados en Estrada, 1994), describen 3 niveles en el contrato matrimonial:

1) Un nivel consciente que se verbaliza y que incluye todo lo que se comunica al compañero acerca de sus expectativas tanto en lo que se refiere a dar como al recibir; dicho además de forma clara y comprensible.

2) Un nivel, que aún cuando consciente no se verbaliza. Existen un sin número de creencias, planes, deseos, fantasías y además que por temor o vergüenza no se comunican ni se verbalizan.

3) Existe otro nivel que va más allá de la percepción consciente y que se refiere a todos aquellos deseos y necesidades de naturaleza irracional por lo tanto contradictorios. Estos, por ser desconocidos pasan desapercibidos para ambos.

Los conflictos en la pareja

Tan pronto como sucede lo inevitable, como es que algunos términos del contrato individual no sean cumplidos, aparece poco a poco la desilusión, el resentimiento, la sensación de haber sido timado o engañado y el enojo. Esto puede provocar problemas serios, como depresiones y discordancias maritales severas, que se basan en el falso presupuesto de que las reglas matrimoniales con que se iba a funcionar, han sido violadas.

Dicha situación se vuelve aún más peligrosa. La razón por la cual resulta tan difícil ponerse de acuerdo con las diferentes pautas de los contratos, obedece a diferentes circunstancias:

1) La primera es por ignorarlo. A nadie se le ocurre pensar que algo tan sublime y romántico como el matrimonio o la unión de una pareja donde sólo el amor y la pasión deben de existir como elementos principales requieran de algo tan materializado y prosaico como un contrato. Sin contrato no hay matrimonio que dure.

2) Se presenta cuando los 2 socios del matrimonio operan bajo 2 contratos diferentes e incongruentes.

3) Es aquella donde las expectativas son imposibles de obtener, debido a situaciones irremediables.

4) La cuarta y última sería aquella donde la fantasía sobrepasa por mucho a una realidad. (Estrada, 1994).

Todas las parejas tropiezan y cometen errores; todas sufren dolor, desencanto y malas interpretaciones. La capacidad para superarlas depende del proceso que exista entre las partes. Muchas parejas empezaron con sentimientos amorosos, pero después se sintieron confusas, alradas e impotentes. Por lo tanto su amor queda oculto, por otra parte algunas parejas han soportado tanto que su relación ha muerto.

Para muchas parejas, la toma de decisiones se convierte en una lucha, bien silenciosa o ruidosa, para determinar quien tiene el derecho de decir al otro lo que debe hacer.

Cuando se presenta esta situación, las 2 partes tienen sentimientos negativos por la pareja, y también por si mismas, cada vez que hay que tomar una determinación.

Durante la época de cortejo, la pareja en potencia ve al otro de acuerdo a un plan; organizan sus vidas con el fin de disfrutar de tiempo libre para el otro. Después del matrimonio ese sentimiento sufre grandes cambios. Durante el cortejo es fácil olvidar que el ser amado tiene familia, amigos, responsabilidades de trabajo, intereses especiales y otros compromisos. Después del matrimonio, las otras relaciones de vida reaparecen y compiten por la atención. Cuando una persona ha sentido que lo era todo para el ser amado y que ahora debe compartirlo con Infinidad de individuos y responsabilidades ajenas a la pareja, es muy posible que empiece a provocar problemas.

A veces las parejas tratan de evitar estos problemas de 3 maneras:

- 1) Aceptando que uno asuma el papel de jefe y el otro se someta a su decisión.
- 2) Dejar que una tercera persona sea quien toma una determinación. (Satir, 1991).
- 3) **La Infidelidad** existe, pero se prefiere pensar que eso nunca va a suceder en la pareja puesto que hay amor y porque se debe respetar el compromiso de exclusividad. De repente, sin el menor aviso sucede lo inesperado y surge la terrible sospecha, y después de la confirmación de que existe una tercera persona en la vida de la pareja aparece la duda y la incertidumbre. (Serrano, 1997).

CONSIDERACIONES SOBRE LA INFIDELIDAD

a) ¿Qué es la infidelidad?

Al respecto Boylan (1972) y Trodman (1989) señalan que la mayoría de las personas definen a la infidelidad como adulterio, es decir, el acto físico del intercurso o relaciones sexuales extramaritales, puesto que la fidelidad sexual es de primera importancia para la mayoría de las parejas y ponen en un alto valor en la exclusividad sexual, es decir, para estos autores la explicación sobre el origen de la infidelidad estriba en una variedad sexual, en la insatisfacción del amor y en la búsqueda de experiencias y aventuras. (Eisenberg 1993)

La infidelidad es la expresión de las dificultades en las relaciones que existen en el seno de una pareja; es la manifestación de un desacuerdo conyugal que pone esencialmente en cuestión el desarrollo afectivo y sexual de uno u otro o de los dos cónyuges. (Gondonneau, 1973)

Lee y Casabier (1974) consideran que la infidelidad se deriva de una falta de satisfacción sexual la cual es parte básica de la satisfacción marital y que lleva según Hillner (1974) a buscar cualquier tipo de estimulación sexual o contacto con alguien diferente al (a) esposo(a). (Eisenberg, 1993)

Williamson (1977) define a la infidelidad como el hecho de engañar al cónyuge, violando una cláusula del contrato inicial, pues la infidelidad tiene que ver con el sentido de propiedad que varíe según la cultura, siendo más importante el cuidado de la persona que se ama que el cuidado de las propiedades privadas. Por lo tanto añade que la relación extramarital resulta ser una aventura amorosa en la cual se incluye el romance y la pasión que se pudo haber perdido en la relación con la pareja estable. (Bonilla, 1998).

Thompson (1983) Plantea que la relación e involucramiento extramarital se refiere a la relación con un tercero e incluye la conducta de parejas casadas o de aquellas que viven en unión libre.

En el diccionario de la lengua española (1984) la palabra infidelidad proviene del latín "*infidelitas*" que significa, falta de fidelidad, se utiliza como sinónimo de traición o deslealtad de la persona que deja de cumplir con ciertos deberes, demostrando evidente abuso de confianza.

La infidelidad es un fraude, la traición a una relación, la violación de un convenio. La mayoría de las parejas acuerdan guardar una estricta exclusividad sexual. (Peetman, 1989)

La infidelidad tiene casi tantos significados como parejas están involucradas en ella. Puede representar una agresión contra el cónyuge o una búsqueda de refugio, un intento de demostrar virilidad o femineidad, una rebelión contra tabúes infalibles, un método de elaborar impulsos derivados de experiencias anteriores no resueltas, un acto de venganza contra la mujer o el hombre, o la satisfacción de una apetencia física inhibida por la moral y los escrúpulos. (Peetman, 1989)

Finalmente Bernard (1977), Thompson (1983), y Peetman (1989) argumentan que la infidelidad representa una violación o traición a una promesa o a un voto que la pareja acordó en un convenio exclusivo entre dos, independientemente de si hubo o no algún convenio formal. (Eisenberg, 1993) Esta última definición es la que se empleará para llevar a cabo este estudio.

b) ¿Quiénes intervienen en la Infidelidad?

Hoy en día la sociedad tiende a ver a una persona que tiene un amante como la parte culpable y al cónyuge como la víctima inocente. En la práctica esta visión tradicional no funciona simplemente así. La persona que tiene el amante no sólo considera que la llamada "víctima" quizá también le ha sido infiel en el pasado. Sino que cuando analiza el matrimonio piensa que la víctima muy a menudo ha contribuido a la infidelidad de su cónyuge.

c) Etapas de la Infidelidad

1. El individuo tiene fantasías mentales con otra persona real o imaginaria, que lo hace sentirse amado nuevamente. Todavía no tiene ninguna intención de cometer una falta o de involucrarse en una relación indebida.

2. En esta etapa influye qué tanto está disponible la persona de sus sueños o si es francamente cortejado por esta. Aquí el individuo empieza a dudar, a entrar en el conflicto interno, en crisis existencial. Hay momentos en que piensa que no está bien y que va a luchar contra sus emociones para aniquilar el sentimiento amoroso antes de que crezca, pero hay otros en los que trata de concientizar sus necesidades, lo que cree que es el amor. Piensa que no es justo negarse a ello, sobretodo si en casa no tiene una relación satisfactoria. Puede guardar todo éste cúmulo de emociones y sentimientos dentro de sí como gran secreto o empezar a comentarlo con algún amigo de confianza para pedir su opinión. En esta caso corre el gran riesgo de que su supuesto amigo llega a ser indiscreto o intenta darle consejos que no reflejan criterio ni buen juicio.

Hay una variante de esta segunda etapa, que se desarrolla cuando un individuo está en contacto constante con una persona en el trabajo, sin intenciones previas ni definidas de conquistarla las cosas se van dando solas. Puede confundirse creyendo que se trata únicamente de un amigo o de un conocido agradable con quien tiene algunas afinidades o intereses compartidos, aunque realmente no está pasando nada. Con el paso del tiempo se va dando cuenta que extraña a esa persona y que lo que siente por ella es más fuerte de lo que él se había imaginado.

3. Ocurre cuando el individuo cede a sus impulsos y cede a la relación, aunque en algunos casos con remordimiento, pero a la vez disfrutando intensamente, sensaciones desconocidas u olvidadas. Conforme avanza, ve ante él tres opciones: seguir con una doble vida que puede estar llena de culpa y sobresaltos; renunciar a su amor como héroe sacrificado, ó continuar cumpliendo con sus obligaciones como persona decente ó arriesgarse a terminar su relación anterior e iniciar una nueva vida.

Aquí también existen dos variables:

- Si la pareja se entera o no. La razón más habitual para contarle al cónyuge una infidelidad es según Lawson "El deseo de dejar de engañarle y ser franco". Si una persona que tiene un amante a menudo se siente culpable e incómoda al respecto. incluso cuando piensa que es legítimo tenerlo por una u otra razón. Las relaciones extramaritales contradicen las creencias y sentimientos profundos, de forma que no es frecuente que una persona las mantenga sin sentir que esta engañando al cónyuge y que no debería hacerlo.

Este tipo de sentimientos quizá no hagan que deje al amante, pero contribuyen a que mantenga la situación en secreto.

- En el caso de que el amante viva en pareja y que su cónyuge se entere o que alguna tercera persona se de cuenta y amenace con delatarlo el temor al escándalo y al desprestigio es muy serio (sobre todo ante los hijos). (Serrano, 1997)

MITOS, CREENCIAS Y NORMAS SOBRE LA INFIDELIDAD

La representación que la opinión pública tiene del papel femenino y masculino en el seno de la pareja influye en las actitudes y los comportamientos del hombre y de la mujer, en su vida conyugal.

El ideal masculino exige a los hombres mantenerse a distancia tanto de mujeres como de hombres. Los hombres viriles no necesitan aproximarse a nadie salvo para hacer el amor con mujeres y practicar deportes con varones. Para los hombres el sexo parece seguro, lo peligroso es la intimidad. Los hombres verdaderos no pueden ser sinceros con las mujeres: ellas son el enemigo. Así, se enseña a los hombres a ser sinceros con otros hombres acerca de los hechos y callar sus emociones. También se les enseña que la sinceridad con las mujeres no es necesaria ni deseable. El rol femenino ideal exige disimulo, engaño y ocultamiento. Al varón se le enseña por rutina, que las mujeres reaccionan de modo emocional frente a las cosas y no comprenden las realidades del mundo ni en particular, las de la humanidad. Por consiguiente, incumbe a los hombres censurar la realidad de manera tal que proteja a las mujeres de las cosas que ellos no comprenderán.

El fenómeno de la infidelidad resulta ser característico de la cultura mexicana, en la que al hombre se le socializa dentro de la creencia de que los hombres tienen derecho a tener relaciones sexuales con varias mujeres y a la mujer con la perspectiva de aceptar este enfoque.

Según Schwarts (1977) argumenta que el hombre presume a su grupo de referencia que tiene relaciones extramaritales, pero niega la posibilidad de que su cónyuge actúe del mismo modo.

Este manejo, viene a darse en el hombre como una manera de auto afirmarse, de certificar su masculinidad, su virilidad, y su machismo; así como de demostrar su capacidad de satisfacer a una mujer, es decir, el hombre es apoyado y valorado por sus "aventurillas". (Bonilla, 1993). Los hombres se sienten más libres de experimentar la infidelidad y las mujeres se sienten menos autorizadas de hacerlo. De aquí que a ellas le resulte más difícil mantener dos historias paralelas, mientras que a los hombres les resulta más fácil hacerlo. La mujer es condenada y repudiada si se atreve a realizar las mismas "aventurillas " que los hombres; desde el punto de vista social ella es calificada de loca o prostituta.

En los países como el nuestro pese a los enormes avances logrados para erradicar la ignorancia, las influencias culturales y religiosas, todavía subsisten, y se ejemplifican con frases como: "Aguántate porque es tu cruz", "no importa lo que te haga, es tu marido así son los hombres", "el matrimonio es para siempre, la Iglesia no te permite el divorcio". (Serrano, 1997)

Otra posible actitud de quienes estén siendo engañados es seguir los consejos erróneos que les han inculcado desde tiempos remotos "Mientras en tu casa te cumples, no importa lo que haga afuera", "así son los hombres; no les des importancia recuerda que la esposa eres tú, las otras son sólo aventuras", "ni te des por enterada por que se puede volver más cínico y descarado". "No hagas escándalo porque si te deja, ¿qué vas a hacer?", "no te preocupes, ya se le pasará". "Dale otra oportunidad, a ver si cambia". (Serrano, 1997)

La reacción más probable del infiel es continuar con su misma conducta: al no haber reclamación alguna, la persona infiel puede conservar tranquilamente ambas relaciones, y no siempre tiene plena conciencia de cuanto daño hace a su pareja. Incluso se llega a sentir muy inteligente y orgulloso por poder satisfacer sus propios gustos y caprichos sin que su pareja se de cuenta. Muchos varones reafirman la creencia de que su proceder es "normal" simplemente porque son hombres y eso no les genera sentimientos de culpa, ya que, de acuerdo con su criterio, están cumpliendo. Se justifican diciendo que siguen con la esposa oficial a quien, en algunos casos, no le falta nada "¿Cuál es el problema?".

Como nadie le reclama continúa en esta o en otras aventuras que todo se puede, se fomenta la falta de compromiso hacia la relación primaria y la conducta inmadura e irresponsable de algunos hombres que, desafortunadamente continúan de generación en generación. Aunque la mujer finja que no pasa nada por dentro se siente muy mal. Puede llegar a enfermarse, deprimirse o ponerse de un humor insoportable, desquitándose frecuentemente con sus hijos. Por un lado se argumenta que le da pánico perderlo, pero a veces siente que odia a su esposo, lo que se añade a la sensación interna de que están perdiendo la dignidad. En estas condiciones la hipocresía es inevitable: No puede recibir cariño y comprensión cuando intuye que viene de ver a la "otra". (Serrano, 1997)

Al darse cuenta de que su pareja se interesa por otra persona, la mujer se convence de que lo mejor es esforzarse para retenerlo e intenta seducirlo nuevamente, en un afán por no dejar que la rival se lo quite y tratar de demostrar que la esposa puede ser más mujer que la otra. Escucha consejos de como: "arréglate más", "baja de peso, ponte bonita y seductora", "complácete con detalles, hazlo sentir importante y verás como regresa a ti", también puede sentirse culpable y piensa que es por una falla o descuido de su parte que el marido la engaña. Sintiendo poco atractiva y devaluada, refuerza con ello la idea de que aunque el hombre cometió la falta es deber de la mujer retenerlo a como de lugar.

Otra reacción del infiel es sentirse muy codiciado como dos mujeres se pelean por su amor se siente sumamente halagado. Su vanidad se infla y crece su egoísmo, alentándolo a seguir con su conducta infiel, pues piensa que le va mejor. (Serrano, 1997)

Mientras las mujeres son más permisibles en cuanto a la infidelidad del cónyuge, los hombres resultan ser implacables y duros con la infidelidad de su mujer. Con frecuencia la separación de la pareja es causada por la presión de amigos y parientes que urgen al hombre el alejamiento como deber social. Lo anterior muestra la importancia de incluir al fenómeno de la infidelidad, analizando desde una perspectiva cultural propia del mexicano.

Mitos

La infidelidad es la principal disociadora de familias, la experiencia más temida y devastadora en una pareja. Es la justificación de la separación de la pareja más universalmente aceptada. Sobresalen 7 mitos:

1. Todos son infieles, es la conducta normal y previsible.
2. Las aventuras le hacen bien al individuo y aún pueden avivar a una pareja aburrida.
3. Debe ocurrir que el infiel no ama a su pareja; la aventura lo demuestra.
4. El amante debe ser más sexy que el cónyuge.
5. La aventura sucede por culpa del cónyuge engañado; demuestra que éste le falló al infiel de algún modo que hizo necesaria la relación extraconyugal.
6. Cuando se descubre una infidelidad del cónyuge lo mejor es fingir ignorancia, así se evitará una crisis.
7. Si hay una aventura, la pareja debe terminar en la separación.

TIPOLOGÍA DE LA INFIDELIDAD

A medida en que se complica la definición de la infidelidad se ve la necesidad de clasificar los siguientes tres grupos de tipologías:

Primer grupo

1. Éste es el más común, es aquella que mantiene una relación sexual con otra persona distinta del cónyuge, y la situación se oculta a éste.
2. La relación extramarital es conocida y tolerada por el cónyuge, sin que eso lleve a una ruptura de la pareja.
3. Dónde se busca la diversión pero se quiere mantener intacta a la pareja, siempre que se cuente con la aprobación del cónyuge. (Dominian, 1996)

Segundo grupo (Clasificación clínica)

1. Relación de una sola noche. Se aprovecha la ausencia del cónyuge, este tipo de relaciones usualmente no representa una amenaza para la pareja.
2. Relaciones extramaritales que duran unos meses, o uno o dos años y que acaban con un reajuste de la unión de la pareja sin que ésta se rompa.

3. Relación continuada fuera de la pareja con otras personas, con las que el cónyuge establece un nuevo vínculo y acaba por abandonar a su pareja. (Dominian, 1996).

Tercer grupo

1. Infidelidad accidental: Son los actos sexuales no premeditados y poco comunes que simplemente suceden y dejan a todos sumidos en el desconcierto. Quizá la mayoría de las infidelidades iniciales sean de este tipo y lo que suceda por el resto de la vida depende de como defina la situación el infiel aficionado.

2. Conquistas: es la actividad sexual habitual que parece natural al conquistador, y está más motivada por el miedo al sexo opuesto y al compromiso a relacionarse más profundamente. Esta infidelidad se encuentra cómoda y natural.

3. Aventuras románticas: Son los estados de enamoramiento que nublan nuestra mente y nos hacen olvidar a la pareja y a la familia.

4. Arreglos matrimoniales: Son esfuerzos por mantener la distancia requerida por uno de los cónyuges. Abarcan desde los suplementos sexuales hasta las aparatosas aventuras vengativas que se mantienen en las parejas por un estado de pasión y celos intensos. Lo sexual va por fuera de la pareja pero la emoción sigue yendo por dentro.

La división de este grupo en cuatro tipos se basa sencillamente en la dirección de la energía emocional. Los infieles accidentales saben que hacen algo irregular, y cuando retroceden de esta situación pueden culparse a sí mismos o culpar a las circunstancias. Sus emociones principales son la culpa y la angustia.

Los conquistadores están obsesionados por el género. en su mayoría hombres despersonalizan por igual a la esposa en el hogar y a la mujer que está en la cama en el momento, mientras logran un triunfo más en su larga serie de victorias sobre el sexo opuesto como un todo homogéneo: piensan más que nada en cuerpos y genitales su emoción principal es la ira.

En las aventuras románticas la energía emocional está en el romance, la emoción es el amor.

En los arreglos conyugales la energía emocional aún está dentro del matrimonio y las emociones son bastante complejas.

La infidelidad adopta formas muy variadas sin embargo estos cuatro tipos se superponen y entrecruzan representando las variables cultivadas más comunes del fenómeno. En verdad, la gente no busca la infidelidad, al menos no la primera vez tropieza con ella. (Peetman, 1989)

CAUSAS DE LA INFIDELIDAD

Endógenas

- **Variedad en la Experiencia:** Para ambos sexos se refiere a la búsqueda de relaciones fuera de la pareja. (Bonilla, 1993)
- **Deseo de lo novedoso:** Ellis (1968) afirma que las personas sanas pueden amar y tener sexo con más de una persona por lo tanto tiene la necesidad de buscar fuera de la unión de la pareja relaciones variadas y que son inherentes al ser humano. (Bonilla, 1993)
- **Inmadurez:** Streaan (1986) dice que es la incapacidad del individuo de entregarse emocional y sexualmente a su pareja; implica que los individuos son incapaces de aceptar sus propias imperfecciones y las de los demás así como de dar y recibir en una relación amorosa sin experimentar sentimientos de culpa o de vergüenza. (Bonilla, 1993) Hay hombres que no saben lo que realmente desean cuando están involucrados con otra mujer. Según ellos "quieren" a las dos de diferente manera. Al mismo tiempo no tienen intención de lastimar a ninguna privándola de su cariño, aunque a veces se sientan confundidos y/o culpables. Tratan de mantener dos relaciones simultáneas contando mentiras por ambos lados. (Serrano, 1997)
- **Falta de comunicación:** El problema de la infidelidad surge por la incapacidad de las parejas para comunicarse lo que cada uno quiere básicamente. (Bonilla, 1993)
- **Sentimiento de soledad:** Provocado por el abandono de la pareja. (Bonilla, 1993) Aunado a la convivencia frecuente con otra mujer por ejemplo, por motivos de trabajo, como el caso de algunos agentes viajeros o médicos con largas jornadas laborales circunstancialmente conviven con otra u otras mujeres más que con su propia mujer, llegan a sentirse solos y/o encontrar agradable la compañía de otra persona, la cual sustituye a su pareja (Serrano, 1997)
- **Frustración:** Trodman (1989) representa a esta causa por las constantes ausencias profesionales del esposo, una enfermedad que favorece la frustración sexual capaz de suscitar el deseo extramarital en uno de los dos cónyuges. (Bonilla, 1993) No es de sorprender que el sexo conyugal no excitara demasiado a las mujeres y que solo pensar en él les produjera jaquecas. Al cabo de un año, más o menos, el hombre se cansa del rechazo, la resistencia y la falta de respuesta de su pareja.

Hay casos en los que el hombre queda impedido físicamente por un accidente o por enfermedad o sufren de impotencia sexual crónica, esto lleva a la mujer a experimentar un sentimiento de frustración. (Serrano,1997)

- **Curiosidad:** Para saber lo que ocurre fuera del contexto de la pareja. (Bonilla, 1993)
- **Carencia de afecto:** Las mujeres tienen relaciones sexuales fuera de la pareja para obtener satisfacción emocional. (Dominian, 1996) Por el deseo que tienen las mujeres de obtener cariño, cuidados o valoración más que por el acto sexual. (Lake, 1980) Ésta se perfila como causa subyacente a todos los conflictos, sentimientos de venganza o tedio. (Trojman, 1989)
- **Venganza:** Se refiere al deseo que tienen las mujeres de arreglar cuentas con el marido, de desquitarse por lo que ellas ven de injusticia o de inadecuación en su pareja. (Trojman, 1989; Masters y Johnson, 1983)
- **Falta de comprensión:** Entre menos comprensión existe en la pareja habrá mayor posibilidad de que se presente una infidelidad pues no puede tener acceso a una interacción efectiva y satisfactoria. (Diaz-Loving et al, 1988)
- **Falta de apoyo** (Díaz-Loving et al, 1988): Cuando la pareja no constituye un pilar de ayuda para el otro.
- **Independencia** (Blood, 1980; Dominian, 1996): Tanto hombres como mujeres que dominan a su pareja están más dispuestos a comprometerse en un coito extraconyugal pues creen tener un espacio propio en sus vidas y se sienten capaces de compartirlo con un compañero secundario.
- **Insatisfacción Sexual:** Dominian (1996) dice que los hombres tienen amantes para obtener satisfacción sexual. Johnson encontró que los hombres involucrados extramaritalmente estaban menos satisfechos con el aspecto sexual de sus parejas y la involucración externa proporciona una alternativa potencial a esta carencia. Algunos hombres creen sentirse insatisfechos por su mujer en lo sexual. Sin embargo, cuando los varones inician los conflictos, buscan escapes o desahogos por fuera con otras mujeres que a la larga tampoco los dejan plenamente satisfechos.
- **Deseo de revivir el enamoramiento:** Williamson (1977) señala que una aventura amorosa es el deseo de revivir el romance y la pasión que normalmente se pierde en la pareja estable. Debido a que una relación extramarital permite recrear la excitación del enamoramiento, representa un poderoso estímulo personal para la mujer. (Dominian, 1996).

- **Desatención de la pareja:** La mujer se puede sentir ignorada o no reconocida por lo que es como persona, que su autoestima no haya sido alimentada y, por lo tanto, haya ido decayendo durante la relación de pareja, que se encuentre deprimida y recurra a un amante para sentirse valiosa y digna de atención. (Dominian, 1996)
- **Reafirmación de la identidad:** La mayoría de la gente experimenta la inseguridad día tras día y necesitan escuchar constantemente la afirmación tranquilizadora de que en verdad son amados. (Peetman, 1989) Las relaciones sexuales fuera del contexto de la pareja dan la oportunidad de revelar aspectos íntimos que se esconden al cónyuge y obtener una afirmación de la identidad que quizá éste último no aporta. (Dominian, 1996)
- **Llegada de los hijos** (Dominian, 1996): Algunos hombres se ponen terriblemente celosos cuando llegan los hijos, y acusan a la esposa de ser más mamá que mujer. Tan malo es el extremo de dedicarse totalmente a los hijos como de olvidarse de ellos por concentrarse en el marido. (Serrano, 1997)
- **Estrés:** Aunque vivamos en pareja, también se requiere atender otros problemas de índole laboral, personal y familiar que ocasionan tensión y que afectan nuestros estados de ánimo. Por ejemplo el marido que llega cansado de trabajar y preocupado porque el dinero no alcanza, o está angustiado porque existe riesgo de perder su empleo se encuentra con su mujer que, a la vez, se siente insatisfecha de estar todo el día en labores domésticas y batallando con sus hijos pequeños. (Serrano, 1997)
- **Crisis en la vida de las parejas:** Un factor muy importante que altera a la fidelidad es el cambio de actitud hacia lo que antes se denominaba "edad media" (a los 40 años). Ahora esta edad se vive como una segunda oportunidad. Hombres y mujeres que vivieron en pareja y solo satisficieron algunas necesidades parcialmente llegan a comprender que aún están libres para hacer un segundo intento. (Comfort, 1966; Videla, 1986)
- **Diversión:** Esta es una actitud culturalmente estereotipada, es decir el tomarse el sexo como diversión, buscar la compañía de mujeres mejor predispuestas, más innovadoras, o más complacientes que su esposa. (Masters et al, 1983)
- **Celos:** Son una sensibilidad necesaria a la distancia o la desorientación. Una distancia mayor que la habitual o una sinceridad menor que la acostumbrada constituyendo una amenaza e implicando la existencia de problemas.

Los celos contienen un elemento de dependencia y de miedo al abandono algunos infieles celosos presuponen que su pareja les es igualmente infiel y hasta justifican sus deslices hablando de: "combatir al fuego con el fuego", "dejarlo antes de que me deje", "hacerlo primero, así no me dolerá tanto cuando me lo haga a mí". Un hombre llega a optar por engañar a su mujer cuando ella lo cela de forma repetida y exagerada, acusándolo insistentemente de interesarse en otras. También cuando la esposa se muestra posesiva y controladora y siempre lo está vigilando. (Peetman,1989; Serrano, 1997)

- **Llegada a la cumbre:** Es el concepto de la experiencia y el proceso de envejecimiento en la pareja. Las mujeres experimentan la menopausia como una parte del proceso de liberación. Los hombres que están en la cima de su vida tienden a deprimirse y a centrarse en sí mismos lo que vuelve difícil la convivencia entre la pareja. (Peetman, 1989)
- **Cambios físicos:** Todo es imperfecto (el hombre, la mujer e hijos) se vuelven más viejos, feos, gordos y no deseados por cualquier otro. El cónyuge que valora la juventud siente pánico de estar casado con alguien que está perdiendo fuerzas y quiere tomar distancia de la vejez. El único modo de protegerse de esa transformación es divorciándose o teniendo una aventura. (Peetman, 1989)
- **Instinto:** Algunas personas dicen que la atracción que existe entre el sexo masculino y femenino es normal. El hombre comprometido se deja llevar por el deseo o la fascinación momentánea y no tiene suficiente criterio y madurez para controlar sus impulsos y prever el daño que puede hacer. (Serrano, 1997)
- **Amor:** Hay ciertos hombres que al madurar se dan cuenta de que no son compatibles con su pareja que eligieron o que se acabó el amor y que ahora en esta nueva etapa de su vida, han encontrado a un ser más afín. Muchas mujeres encuentran el verdadero amor demasiado tarde pero esta situación lleva a la mujer a tomar una decisión y tener la honestidad y el valor suficiente para terminar la relación anterior y arriesgarse a rehacer su vida con su nuevo amor. (Serrano, 1997)
- **Vicio:** Así como también hay hombres jugadores, alcohólicos, fumadores y drogadictos, también los hay hombres infieles y que nunca van a cambiar pues les gusta cuanto chica se les pare enfrente y pasan la vida cambiando de relación sin comprometerse con ninguna. (Serrano 1997).

- **Por decisión personal:** Simplemente porque se les da la gana. Se les presenta la oportunidad y piensan que, mientras no lo descubran, no hay problema. Puede estar bastante satisfecho con su mujer y por ningún motivo pensar en la separación, pero no piensan privarse de un rato de diversión. (Serrano, 1997)
- **La rutina:** A veces un hombre busca a otra mujer cuando la relación con su pareja se vuelve monótona y deja de existir la emoción del enamoramiento inicial. En personas maduras y centradas la rutina se vuelve cómoda y placentera y además proporciona una fuente de seguridad y estabilidad. (Serrano, 1997)
- **Luchas de poder:** Se dan cuando las mujeres sobresalen en lo profesional y los maridos se sienten inferiores y en venganza estos tratan de lastimar a su pareja engañándola con alguien inferior a ella. Al tener la mujer el deber de trabajar estudiar y superarse, puede llegar el momento de que vea a su marido como "poca cosa" es decir, como un hombre incapaz de salir adelante. Esto le provoca inquietud de querer relacionarse con alguien de su propio nivel por el cual ella puede sentir admiración. (Serrano, 1997)
- **Indiferencia:** Una persona que prácticamente ignora a su marido, que no lo toma en cuenta y no le pone la más mínima atención hace que él no se sienta querido ni valorado y que esté susceptible a los halagos de otra mujer que lo haga sentirse importante y amado. (Serrano, 1997)
- **Maltrato y abandono:** Si una mujer casi nunca recibe de su pareja una palabra de aliento y además es objeto de malos tratos físicos y mentales, será muy sensible a los buenos modos y comprensión de otro hombre. Si el marido la critica, la denigra, al encontrarse con alguien que le ayude a reforzar de nuevo su autoestima y a mejorar su imagen, y que la hace sentir especial, se crean las condiciones para una infidelidad. (Serrano, 1997)

Exógenas

- **Trabajo de la mujer fuera del hogar:** La mujer que trabaja fuera de su hogar tiene más facilidad de entablar relaciones extraconyugales que la mujer que trabaja en su casa (Trojman, 1989), y también existe la posibilidad de que la mujer sufra una infidelidad por desatender a su pareja. Dominian (1996) afirma que las mayores oportunidades de trabajo para las mujeres influyen en la incidencia de amantes que pueden tener ambos sexos.

- **Medios de Comunicación:** Ayudan a reforzar la diversidad de los roles. (Trojman, 1989) La mayoría de las diferencias entre hombres y mujeres han sido determinadas por la sociedad en tanto que atribuyen a uno u otro sexo ciertos roles que esperan que estos sean presentados. Por otro lado el poder de los medios de comunicación incitan al hombre a conquistar mujeres cuyos arquetipos son chicas casi perfectas físicamente y de acuerdo con ello ven a su esposa fea y a pesar de su aspecto personal, están seguros de que se merecen a una belleza. (Peetman, 1989; Serrano, 1997)
- **Válvula de escape:** Para liberar de la presión social de tener que mantener una relación de pareja estable. (Kinsey, 1953) Tendencia de las parejas a dar rienda suelta a relaciones sexuales extramaritales después de que llevan un cierto número de años de vivir juntos, esto con la finalidad de lograr un nivel de estabilidad más profundo que el anterior. (Comfort, 1966)
- **Presión al control de la natalidad:** Como grupo la pareja se ve cada vez más sometida a mayores presiones una de ellas es la aparición de métodos anticonceptivos, junto con la creciente presión social y económica dirigida por el estado sobre el control de la natalidad. (Lake, 1980)
- **Machismo:** La sociedad fomenta que el varón se relacione con varias mujeres al inculcar frases normales como: "Es normal que los hombres se porten así, son polígamos por naturaleza, acéptalo", "Un hombre no tiene nada que perder", etc.; paulatinamente han permeado nuestra manera de pensar y provocado un doble estándar de conducta. También se fomenta a través de la educación familiar pues las madres protectoras mal acostumbran al hijo varón y le hacen sentir que se merece todo y que las mujeres tienen que luchar por él. Rara vez se le dice a un hombre "Lucha por tu pareja". (Serrano, 1997)
- **Educación diferencial sexista:** Creencia absurda de que el hombre y la mujer no tienen los mismos derechos. El hombre desde muy joven tiene mayor libertad sexual (si él lo hace es muy "macho", "fue una canita al aire", "buscó lo que no encontró en su casa", "ha de ser culpa de la mujer"). Por el contrario, si la mujer hace lo mismo, entonces es inmoral, prostituta y demás. (Serrano, 1997)
- **Diferencia de valores:** Se cree que no tiene nada de malo que el hombre ande con otras mujeres si a su pareja no le falta nada, a la que aman es a su esposa y las otras simplemente son aventuras entonces la mujer deberá ser comprensiva (Serrano, 1997).

- **Otras mujeres:** Hay muchas chicas a las que no les importa que un hombre sea casado y para sacarle dinero, afecto o simplemente por diversión o por mitigar su soledad buscan a hombres ya comprometidos y por lo tanto se considera que ellas son las culpables. Con lo anterior se exime al hombre de su responsabilidad, además se argumenta que aceptan la compañía de estas mujeres porque su pareja es muy mala y no lo hace feliz. (Serrano, 1997)
- **Influencia de amigos:** La necesidad de estimular su ego y vanidad al demostrar a sus cuates que es "muy hombre" y que tiene "pegue con las viejas". También le puede afectar sentirse retado por los amigos por frases como: "Te pega tu esposa", "Yo sigo soltero, la casada es mi mujer", "Cambio a mi vieja de cuarenta por dos de a veinte", "Vamos a tomar la copa y a divertirnos un rato", "Nuestras mujeres no tienen porque reclamarnos", "bastante nos fregamos trabajando", "oye, mano, te voy a presentar una chulada de chica que es muy jaladora".

CONSECUENCIAS DE LA INFIDELIDAD

Positivas (Por que ya hubo un proceso de reflexión por parte de uno o ambos miembros de la pareja).

- ⇒ **Complemento de la relación marital:** Neubeck (1969), Lake y Hills (1980), Shope (1975), señalan que la infidelidad puede tener una función positiva dentro de la pareja, convirtiéndose en un complemento de la relación marital. Argumentan que una infidelidad puede ser considerada como una válvula de seguridad necesaria para preservar a los matrimonios que están sometidos culturalmente a presiones excesivas. (Bonilla, 1993) Weil (1975); Bell, Turner y Rosen (1975) llegaron a la conclusión de que las relaciones extramaritales pueden tener una función positiva puesto que la pareja no puede satisfacer todas las necesidades de ambos cónyuges todo el tiempo. (Casas, Gudíño y Nadelsticher, 1986)
- ⇒ **Ayuda a mantener la monogamia:** Whitehurst (1971) ha señalado que la infidelidad es permitida en fiestas y rituales propios de algunos grupos, con la finalidad de mantener la monogamia el resto del tiempo. Inclusive esto ha sido plasmado en cánticos hechos por el pueblo. (Bonilla, 1993)
- ⇒ **Preservar la familia:** Lake y Hills (1980) han observado que los cónyuges infieles aprecian más a su pareja y le permiten compensar su insatisfacción, que los fieles.

Afirman que las relaciones extramaritales, entonces preserven a la familia. (Casas et al, 1986) Gondonneau dijo en 1973 que ciertas experiencias extramaritales han salvado a muchas parejas en vez de destruirlas.

- ⇒ **Beneficia a la pareja:** Streaan (1982) afirma que la infidelidad beneficia a la pareja siempre y cuando se trate de parejas con separación, aburrimiento y propensión al conflicto. (Casas et al, 1986)
- ⇒ **Difusión de responsabilidades:** La infidelidad, es una forma de separación de los cónyuges, de tal manera que obligue a la pareja afectada a tomar la decisión de separarse, que de otra manera sería muy difícil, entonces aparecería como una forma de difundir responsabilidades. (Casas et al, 1986)
- ⇒ **Enriquecimiento sexual:** Algunas parejas informan que su relación sexual se ha visto fortalecida por sus experiencias con extraños. Tener sexo con otros puede introducirles en otras prácticas sexuales que quizá confirmen de modo concluyente la relación primaria. (Blood, 1980)
- ⇒ **Vería como una crisis:** La consecuencia más probable de la infidelidad es que la pareja la reconozca como una crisis y trabaje después la situación para resolver las dificultades. Así, para la mayoría de las parejas, especialmente en el caso de las mujeres, que su cónyuge tenga un amante es una señal de dificultades conyugales, y el resultado de la confesión suele ser la tarea común de restaurar a la pareja. (Dominian, 1996)

Negativas

- ⇒ **Acarrea amargura y destructividad:** Entre los autores que sustentan que las relaciones extramaritales tienen efectos negativos se encuentran Streaan (1986), Masters y Johnson (1980), afirmando que en la relación extramarital es un indicador de inmadurez e incapacidad para entregarse sexual y emocionalmente en forma plena a la pareja; una situación que además conlleva a ésta a una guerra abierta la cual sólo acarrea amargura y destructividad. (Bonilla, 1993) Cuando se descubre lo que está pasando a menudo el cónyuge se siente destrozado, traicionado, impotente y teme ser abandonado. (Dominian, 1996). No sólo ser engañado, sino ser abandonado es una de las peores crisis por las que un ser humano puede atravesar. A veces pensamos que si nuestros peores temores se vuelven realidad, si nos han dejado de querer, ya no somos importantes, valiosos, interesantes o atractivos para nuestra pareja. El amor y el interés se desvanecen.

Aunado a esto surge la terrible cólera de saber que otra persona ocupa nuestro lugar en las atenciones de quien hasta hace poco considerábamos nuestra pareja. Se nos hace intolerable la idea de que "ellos" puedan ser felices cuando nos sentimos mal. Una multitud de ideas y sentimientos contradictorios invaden nuestro ser. Llanto, malestar físico, incapacidad de trabajar con eficacia todas las áreas de nuestra vida se ven afectadas. No entendemos que esta pasando, pues no sabemos con seguridad que es lo mejor que se puede hacer al respecto. Dirigimos nuestro coraje contra la persona que nos ha sido infiel, después de su traición la consideramos falsa. En ocasiones se puede caer en una depresión profunda al ver que nada funciona o caer en vicios porque parece que la vida no vale nada. Esto se debe a que en un principio deseábamos agredir a quien nos traicionó para hacerle pagar su infamia así como desquitar nuestro coraje una vez pasado esto, caemos en la autoalimentación: "¿porqué pasó todo esto?", "¿cómo pudo ser posible si juraba amarme tanto?", "yo me entregué por entero a ésta relación, no puede ser que me pague así, no tiene corazón ¿cómo pudo destrozarme mis sentimientos?" "¿cómo pude haber sido tan ciega(o) y tan ingenua(o) para no darme cuenta?", "me vio la cara, se burlo de mí, no me lo merezco. Como dice mi madre: "todos los hombres son mentirosos y mujeriegos", "no se puede confiar en las mujeres, no hay que darles ni todo el amor ni todo el dinero, porque pagan mal" (Serrano,1997).

⇒ **Provoca la separación permanente:** La infidelidad suele ser un motivo habitual para la separación de la pareja, juega un papel en un tercio del conjunto de todos los rompimientos. (Dominian, 1996) El coito extramarital ha sido un aspecto que en las parejas contribuye indirectamente a la separación de las mismas al desviar la energía hacia otra persona o al provocar que la vida sea tensa y difícil junto al cónyuge activo. (Blood, 1980) Cuando una pareja se separa probablemente es porque uno de los cónyuges es infiel y no quiere dejar de serlo. En las parejas con más años de vivir juntos más del 90% de las separaciones se deben a infidelidades. En su mayoría quien decide la separación es el cónyuge infiel. El proceso de la separación permanente difiere para cada uno de los cuatro tipos de infidelidad del grupo tres. Las pocas separaciones pedidas a causa de aventuras accidentales son accesos de pánico su insensatez es tan manifiesta que comúnmente alguien los detiene antes de que se otorgue la separación. A personas estabilizadas en arreglos de pareja con relaciones destructivas o monótonas puede resultarles muy difícil desprenderse.

Las aventuras románticas conducen a la separación en forma inexorable y casi hipnótica y sin reparar en las consecuencias. Por último, en su desesperación por atraer la atención de su pareja, los cónyuges de conquistadores pueden demandar una separación que en realidad no desean ni esperan obtener sino simplemente para lograr un mayor control sobre la pareja. El proceso de la separación inducido por una infidelidad tiene como pauta básica lo siguiente: 1) la traición por la cual se rompe el vínculo de la pareja al tener una aventura, la guarda en secreto, miente. Sólo se puede mantener cordura si se introduce la distancia. 2) La batalla, la pareja riñe acerca de la infidelidad antes que admitirla. El cónyuge infiel insiste en negarla en tanto que su pareja insiste en que se la confiese y finalmente lo hacen para determinar quien es el culpable. 3) La incongruencia emocional, el cónyuge infiel es alguien que ha tenido práctica en hallar nuevas relaciones, y no siente la pérdida de su pareja. Entre tanto, el cónyuge traicionado está destrozado, el futuro lo aterra y en consecuencia se derrumba sobre los parientes y amigos. 4) El cónyuge traicionado descubre que la vida continúa, quizás aún mejor que antes. a medida que se recupera, la gran aventura y el pánico del infiel llegan a su fin. 5) El regreso del infiel, Casi siempre, el infiel hace ademán de regresar junto a su pareja que traicionó, ésta es la que decide si llevará a cabo la separación o el regreso. 6) El duelo, el causante de la separación, sea quien fuere, ha obtenido lo que deseaba pero al verse en medio de un desastre, quiere que todos lo ayuden a sobrellevar el consiguiente estado de duelo y se lanza en busca de ese apoyo de una nueva relación conyugal. (Peetman, 1989) También la infidelidad, resulta ser una forma de separación de los cónyuges, pues obliga a tomar la decisión de separarse que de otra manera, sería muy difícil afrontar; lo anterior, es debido a que la infidelidad casi siempre conlleva a un riesgo de separación, pues tarde o temprano la pareja se cuestiona se quiere mantener una relación en la cual se siente insatisfecho. así mismo. (Whitaker, 1982).

⇒ **Separación temporal:** Es cuando la pareja decide separarse por un tiempo puesto que se consideran incapaces de compartir los acontecimientos importantes de su desarrollo íntimo, y sólo llegan a comentar las decisiones relativas a los hijos, los gastos, las actividades sociales, la casa y las cuestiones profesionales. (Lake, 1980)

- ⇒ **Afecta a la relación, a la formación y a la estructura de los hijos:** Weingarten (1988) afirma que las familias que han vivenciado el problema de la infidelidad han estado sometidas a un ambiente de tensión y éste ha sido percibido por los hijos, quienes pueden sentirse muy mal en esa situación. En consecuencia ellos tienen un concepto muy bajo de sí mismos y dificultades para establecer la comunicación, además de un lento desarrollo psicológico. (Bonilla, 1993)
- ⇒ **Generadora de celos:** Rogers (1980) asegura que cuando los cónyuges se involucran en una relación extramarital, la cual provoca la separación de su pareja y que por lo tanto mantienen intereses distintos sintiendo amor por una tercera persona, al mismo tiempo pueden generar en la pareja sentimientos de celos lo que conlleva a la pérdida del compañero. (Bonilla, 1993) Los celos constituyen una de las emociones humanas más dolorosas ya que tienen sus raíces en la vulnerabilidad que acompaña a la involucración íntima con otra persona; el compañero inactivo se siente rechazado y al mismo tiempo ansioso, además se enfrenta a la vergüenza y a sus propios sentimientos. (Blood, 1980) Wolfe (1982) argumenta que la infidelidad siempre acarrea el riesgo de tener sentimientos negativos en la pareja a la cual se le ha engañado, por ejemplo los celos que van a destruir a cada uno de los miembros. (Bonilla, 1993)
- ⇒ **Justificación de la persona infiel:** Existen individuos que rompen con reglas básicas socialmente aceptadas y las sustituyen por una serie de reglas propias, casi tan rígidas como las primeras. En éste caso, la fidelidad no sólo se justifica, si no que se le da validez a vivir de acuerdo con unas normas muy especiales. Muchas personas que se entregan a episodios sexuales extramaritales tienen gran necesidad de racionalizar su comportamiento. Es su manera de justificar lo que hacen, y es una justificación que se expresa casi siempre en lenguaje extravagante. (Master et al, 1983) Muchas parejas que tienen aventuras las justifican sobre la base del amor afirmando que se enamoraron por primera vez cuando conocieron a su pareja de experiencia extraconyugal. Da la impresión de que se casaron sin estar enamorados y de que perdieron la fe en el mito del amor único, hasta que surgió su aventura. La finalidad de la aventura según el cónyuge infiel es ampliar la vida de la pareja, mantener feliz a un cónyuge por un medio secreto para que el otro se beneficie. De esa manera, las mentiras pueden considerarse "mentiras blancas", destinadas a procurar la felicidad de todos. (Lake, 1980)

- ⇒ **Ignorar el problema:** La persona engañada contribuye frecuentemente a la infidelidad, mediante su actitud que se presenta haciéndose de la vista gorda, simulando en ocasiones que aquello no puede suceder mientras sabe perfectamente que está ocurriendo. Esta actitud es el reflejo de las crisis de la pareja donde el cónyuge traicionado actúa de forma inocente. (Lake, 1980)
- ⇒ **Odio a la tercera persona:** Esencialmente, ésta es la reacción femenina arquetípica. La actitud resulta interesante por el detalle de que la indignación se proyecta no tanto sobre el cónyuge pecador como sobre el amante. Tal vez parte de la suposición en que la "otra" siempre es culpable. Esta actitud subyace respecto al cónyuge estriba en que éste, siempre ha sido débil, de poca confianza y cae fácilmente en la tentación. (Lake, 1980)
- ⇒ **Resignación:** Entre el mejor y el peor de los casos se encuentran la mayoría de las esposas, convencidas de que, en definitiva, sus maridos no dejarán de quererlas y no las abandonarán, aunque sólo sea porque los buenos ratos y los triunfos sobre las malas rachas que compartieron los mantendrán unidos para siempre. (Lake, 1989)
- ⇒ **Venganza:** En toda vida de pareja, el índice de probabilidades de infidelidad es alto. Pasarse la mayor parte del tiempo mortificándose por la posibilidad de que se dé el engaño representaría no tener un momento de paz. Si la infidelidad llegara a descubrirse, la reacción incluiría, con toda certeza, un episodio de "ojo por ojo y diente por diente". (Lake, 1989)
- ⇒ **Miedo en el engañado:** Después de que vienen las dudas y las culpas el engañado se pregunta: "¿en qué fallé?", "¿será posible recuperar su amor?", "¿qué tiene la otra(o) que no tenga yo?", "¿será solo una aventura o pensará dejarme por ella/el?", "¿debo separarme o me aguanto por mis hijos?", "¿Tendrá remedio la situación o es demasiado tarde?". "Tal vez descuidé mi matrimonio y por eso me dejó de amar", "Ya no me encuentra atractiva, pensará que estoy gorda y vieja", "¿será posible que no le satisfaga sexualmente?". (Serrano, 1997)
- ⇒ **Suicidio:** Genera trauma profundo para los hijos. Después de un tiempo, lo más probable es que la pareja infiel se vuelva a casar, después de esto los hijos son los únicos que sufrirán y se quedarán solos. (Serrano, 1997)
- ⇒ **Embarazo:** Tener un bebé con la esperanza de que la llegada de un hijo haga recapacitar al infiel y continuar a su lado. Si tienes niños de un sólo sexo, pensar que uno del sexo opuesto, en especial si no se ha tenido un varón, lo hará muy feliz y en recompensa se creó que volverá a quererte.

Pero sucede que como la pareja se embaraza sin el consentimiento del otro lo único que se logra es incrementar el coraje y sentir a la pareja como manipuladora y si llega a quedarse será por obligación nunca por amor. (Serrano, 1997)

- ⇒ **Pérdida general y concreta de la confianza en la otra persona.**
- ⇒ **Propagación de enfermedades de transmisión sexual:** La doctora María de la Luz Casas, asesora médica del área de sexualidad en Enlace asegura que la infidelidad es la causa primaria del SIDA en mujeres infectadas. Respecto al condón, no prohíbe su uso pero explica que la Organización Mundial de la Salud ha encontrado que falla en un 10% y la UNAM que podría fallar hasta en un 60%. Ella afirma que la medida 100% segura es la abstinencia y la fidelidad. (Castañeda, 1996).

APROXIMACIONES PSICOSOCIALES AL ESTUDIO DE LA INFIDELIDAD

Kinsey (1948) calculó que la mitad de los hombres y una cuarta parte de las mujeres parecían destinados a tener sexo fuera del matrimonio por lo menos una vez en su vida. Según su estudio, en las categorías de mayor edad, los hombres estaban varias veces más dispuestos que las mujeres a tener dicho comportamiento y que en los grupos de menos edad la diferencia era mucho menor, concluyendo que la involucración extramarital no era un fenómeno nuevo para la década de los 40'tas. (Blood, 1980)

Gilmartin (1974) en una cuidadosa prueba cruzada, encontró que los cónyuges ignorantes de que sus parejas estaban involucrados extramaritalmente, clasificaban a su pareja en la misma medida de felicidad que los cónyuges activos. Al parecer, lo que los cónyuges inactivos ignoraban, no lo sería. Según él, el problema de las aventuras secretas es que a pesar de que las mejores intenciones de los involucrados, el participante inactivo puede descubrir de algún modo que está siendo engañado. Al llegar a ese punto, el secreto intentado se vuelve contra el cónyuge activo, sintiéndose el cónyuge inactivo que ha sido traicionado y que ha sufrido un engaño iniciándose así la desconfianza. (Blood, 1980)

Hunt (1974) informó que una mayoría de las personas separadas de su muestra, que habían tenido coito extramarital, admitieron que su involucración sexual había precipitado la separación aún cuando ésta no había sido la única causa. (Blood, 1980)

Ramey (1976) encontró que generalmente las personas que se involucran extramaritalmente lo hacen con amistades con las que mantienen una relación mucho antes de que inicie la relación extraconyugal. Las amistades íntimas comprenden las diversas clases de relación que impliquen algún grado de intimidad: social, emocional, sexual, intelectual, familiar o profesional; siempre que la interacción entre personas sea más importante que las relaciones sexuales, aunque puede incluirlas. También encontró que se producen de manera espontánea a medida que los individuos se liberan y desarrollan amistad con personas hacia las que se sienten atraídos. (Blood, 1980)

En contra de la suposición tradicional de que las esposas que trabajan es más probable que se involucren con otros hombres, Edwards y Booth (1976) encontraron en un estudio de mujeres casadas con hijos, que las que tenían trabajos externos era significativamente menos probable que tuvieran coito extramarital que las que no estaban empleadas. La involucración personal que surja con colegas de las mujeres casadas posiblemente es contrarrestado por las responsabilidades que las mujeres tienen sobre sus hombros cuando desempeñan los múltiples papeles de esposa, madre, ama de casa y ganadora de su vida. En cambio, las mujeres que carecen de contacto en el trabajo con hombres, al parecer tienen alternativas de reunirse con ellos y quedar involucradas si desean hacerlo. (Blood, 1980)

En el estudio de "La infidelidad en los matrimonios mexicanos" se encontró que había un porcentaje mayor de hombres infieles que mujeres. Explicándolo de dos maneras: o porque las mujeres incurren menos en la infidelidad o bien porque les da miedo contestar sinceramente; creyendo que la respuesta más lógica era la segunda puesto que los hombres infieles ¿con quiénes serían infieles? Además para el hombre es un orgullo expresar que mantiene relaciones extramaritales ya que prueban su hombría al estar en una sociedad machista.

Por otro lado los hombres y las mujeres infieles tuvieron una menor satisfacción marital que los fieles, jugando esta variable un papel importante para la relación extramarital.

La mujeres que trabajan ciertamente son más infieles que las que no trabajan, sin embargo no se afirmó esto con contundencia por que el número de casos fue mínimo.

También se encontró una estrecha relación entre la edad e infidelidad, lo que hace pensar que entre más años de casado más infieles son los sujetos.

Como conclusión la monogamia entonces, es un comportamiento social aprendido bajo las influencias culturales a través de los siglos, por lo tanto la relación heterosexual monógama es una de las relaciones más difíciles, complejas y exigentes. (Casas et al, 1986)

Lawson sugiere que en los últimos años ha aumentado el número de mujeres que tiene relaciones extramaritales. Dice que el momento en que se produce una primera relación extramarital ha ido variando y cada vez es más temprano, todo consta que la infidelidad está relacionada con la educación, aunque no en términos absolutos, sino en cuanto a la diferencia en el nivel de estudios de la pareja. Los hombres con un grado igual o superior de educación académica que su pareja tendrían a mantener un número de relaciones extramaritales que se encuadraba dentro del promedio. Pero en el caso de hombres cuya pareja tenía un nivel de educación superior a ellos, tendían a tener menos amantes y ellas más. (Dominian, 1996)

En el estudio de "Infidelidad una alternativa de medición para la cultura mexicana" se encontraron diferencias significativas entre hombres y mujeres al describir a la persona infiel; mientras que las mujeres evalúan a la persona infiel con elementos personales negativos (hipócrita, débil, tonto, irresponsable) y éticos (despreciable, enfermo, malo e inmoral); de ello se puede inferir que la mujer en su elección de pareja busca al hombre ideal y que en el momento de confrontarse con la realidad sus necesidades afectivas y expectativas quedan frustradas; explicándose así que la mujer deposita en el hombre infiel todas aquellas cualidades no cumplidas en su relación de pareja.

Para el hombre, según los resultados, indican lo intolerable de la infidelidad en su pareja; remitiéndose así al factor sociocultural de las diferencias sexuales.

Al analizar los factores obtenidos al calificar a la infidelidad por sexo, las mujeres coinciden en darle connotaciones positivas más altas que los varones; donde el hombre puede estar asumiendo un control moral antes asumido por la mujer. (Romero, Bonilla, García, Tena y Wilcox, 1990)

En un estudio realizado por Fanny Eisenberg (1993), se concluyó que la infidelidad será sinónimo de relaciones extramaritales y por lo tanto abarca la diada del matrimonio o pareja en unión libre, pero que en algún momento de la relación traicionan la promesa o el voto que acordaron de un convenio exclusivo entre los dos, ya que de manera abierta o encubierta, uno o ambos se involucran con un tercero. En una relación que va desde el simple *f#rteo* hasta el coito heterosexual, pero que además incluye otros factores diferentes al sexual: Los biológicos y los psicosociales.

En el aspecto biológico varios autores han concordado que la infidelidad es parte de la herencia mamífera y como consecuencia de ella algunos hombres no han logrado asimilar la norma de la monogamia. En cuanto a los factores psicosociales se observó que puede ser de muy diversas índoles como son, la venganza a la actividad extramarital del cónyuge, búsqueda de independencia, tipo de personalidad, educación, lugar de residencia; si bien el más importante, desde la perspectiva de la que esto suscribe, es una expresión de la movillización de roles que tienen lugar en la actualidad, relacionados en el choque de valores tan fuertes, que se empieza a observar dentro de la relación de pareja.

Otra diferencia interesante además de la incidencia por sexo, es la encontrada respecto de que el hombre acude más a ser infiel cuando pierde la lealtad de su pareja; o se siente aburrido, o por insatisfacción sexual, en tanto que la mujer busca la relación extramarital con mayor frecuencia por insatisfacción emocional que podría no tener conexión con la falta de sexualidad dentro de la relación.

Bonilla, Girardi y Ortiz en 1994 encontraron que la actitud hacia la infidelidad por género es diferente, donde las mujeres califican a la infidelidad más desfavorablemente que los hombres. Esto remite a una perspectiva propia del mexicano, en la que culturalmente la infidelidad es más favorecida en el estatus masculino mientras que a la mujer se le ha educado a aceptar de manera sumisa, guardando una posición más considerada de la infidelidad.

En cuanto a la desesperanza los resultados corroboran que las mujeres manifiestan mayor grado de depresión y representan menos confianza en sí mismas que los hombres; los hallazgos acerca de la dimensión confrontación son diferentes a los encontrados en otros estudios (Díaz Guerrero y Lara Tapia, 1972; Díaz Guerrero, 1973; La Rosa 1986 y Girardi, 1988) pues en éste son las mujeres las que reflejan una actitud de confrontación más activa que los hombres.

Se observó que las personas más jóvenes son menos permisivas que las de mayor edad, pues los jóvenes al involucrarse emocionalmente se encuentran enamorados y con una relación afectiva estable, pensando en la garantía de su pareja y no teniendo relaciones extraconyugales.

Por último no se encontró relación entre Infidelidad y desesperanza.

La infidelidad, aparece cuando se presenta indiferencia, ausencia de gratificación afectiva, frustración, incompatibilidad, menos comprensión y apoyo, se han encontrado diferencias entre hombres y mujeres en cuanto a la percepción y descripción que cada uno de ellos da con respecto a la infidelidad. Las mujeres describen a la persona infiel con características socialmente aceptadas (agradable, simpática, divertida), mientras que los hombres evalúan a la persona infiel con elementos personalmente negativos (hipócrita, débil, deshonesto) y no éticos (despreciable, enferma, inmoral); corroborando los resultados obtenidos en otros estudios. (Sánchez, Díaz-Loving Rivera, 1996)

En el estudio "Efectos del paso del tiempo sobre el amor, la interacción los celos y la infidelidad" se encontró en lo que se refiere a la conducta de infidelidad diferencias en el factor "como me percibo yo" y en las conductas de infidelidad. Estas diferencias se presentaron por sexo, donde los hombres muestran con mayor frecuencia estas conductas, pues el hombre realiza la mayor parte de sus actividades fuera de casa, lo que le da posibilidades de buscar otras relaciones.

De igual manera se encontró que entre menos beneficiada se encuentre una persona en la pareja, más posibilidades tiene de buscar relaciones extramaritales.

En conclusión el estudio de la relación de pareja es muy importante y complejo pues existen muchos factores que intervienen ya sea de manera positiva o negativa para el desarrollo o crecimiento de la relación. (Avelarde, Reyes, Díaz-Loving, Rivera, 1996)

En otro estudio realizado en 1998 por Bonilla, Hernández y Andrade se encontró que las mujeres tienen reacciones más negativas ante la infidelidad y rechazan más a la persona infiel que los hombres.

En 1998 se realizó el estudio "Actitud hacia la infidelidad", en éste Bonilla, Hernández y Andrade concluyeron que: los hombres son infieles por autoafirmarse, certificar su masculinidad y virilidad así como para demostrar su capacidad para satisfacer a más de una mujer, primero se relaciona sexualmente y posteriormente afectivamente y son infieles porque su pareja no los satisface sexualmente y porque socialmente se acepta más que un hombre sea infiel.

Por otro lado las mujeres son infieles por sentimientos de soledad, aburrimiento, falta de reconocimiento a su autonomía y cuando no se llevan bien con su pareja.

De forma general los hombres son menos tolerantes con la infidelidad de las mujeres, que las mujeres con la de sus esposos esto es por los distintos patrones y roles sexuales que la sociedad le otorga al hombre y a la mujer.

Tanto para hombres como para mujeres la infidelidad es negativa; además mientras más pasa el tiempo en una relación de pareja, menos importante es la fidelidad y mientras más joven es la vida en pareja más importante es la fidelidad.

REPRESENTACIONES SOCIALES

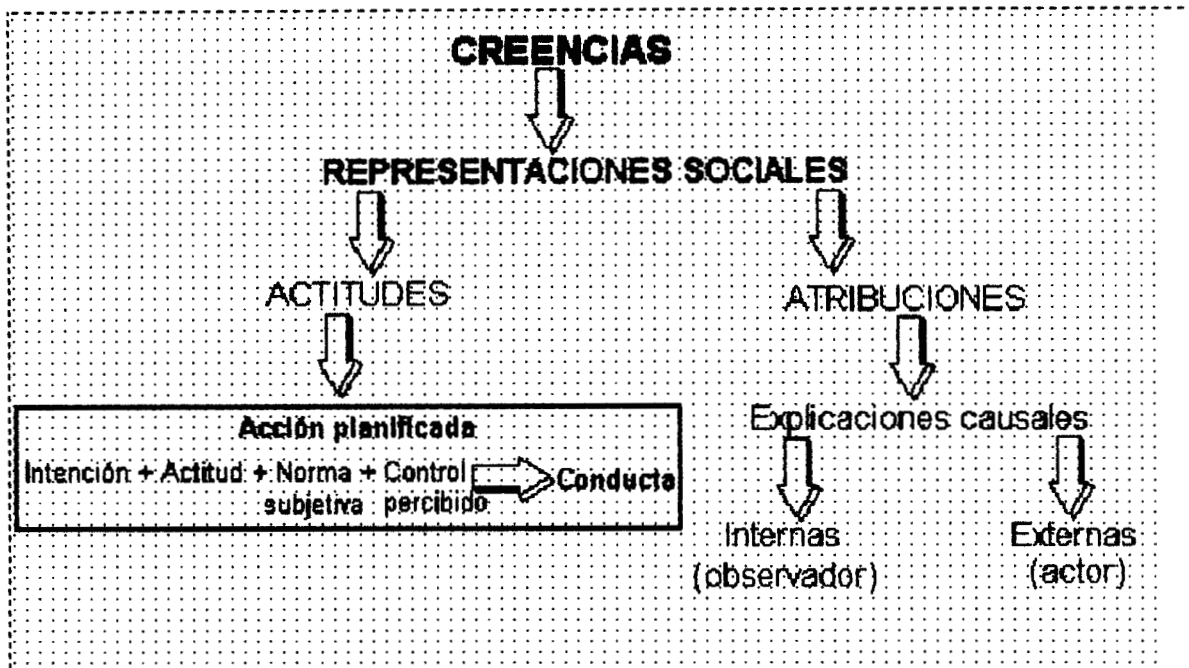

La Representación Social es un acto colectivo que consiste en la reconstrucción de lo real, esto implica producir un cierto sentido que se distribuye en y por los grupos a través de las relaciones sociales y los valores éticos que están en juego con el único fin de agluzar y transformar las comunicaciones.

Las Representaciones Sociales son una herramienta de la comunicación de la cual hecha mano la gente para encontrarle sentido a los objetos que no tienen un significado común y poderlos comunicar.

Las Representaciones Sociales conciernen al contenido de los pensamientos cotidianos y al stock de ideas que dan coherencia a las creencias y a las conexiones (mentales) que creamos, hacen posible que clasifiquemos a personas y objetos para comparar y explicar comportamientos y para objetivarlos como parte integrante de nuestro escenario social (Moscovici, 1988).

La Representación Social tiene 2 procesos:

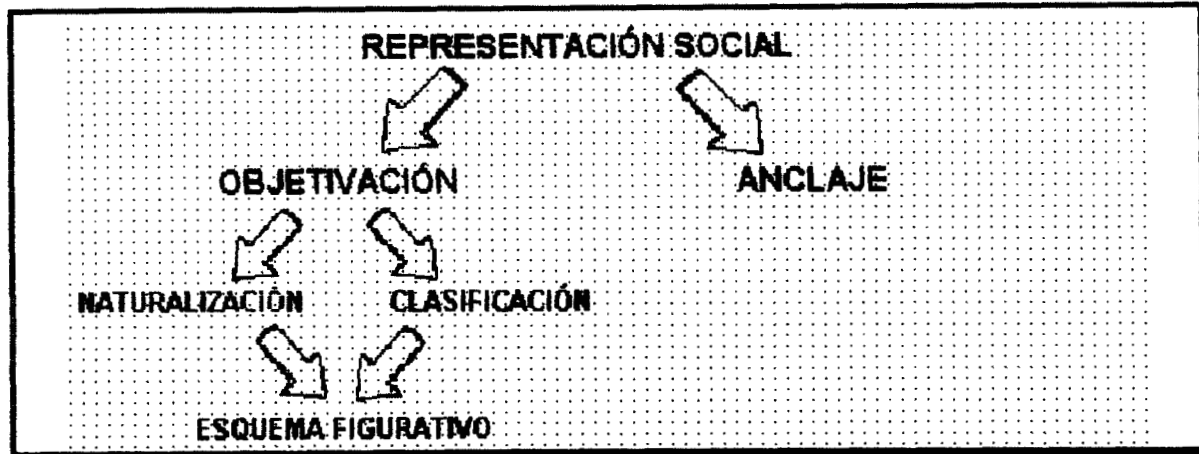

1) **OBJETIVACIÓN**: " Materializa las ideas gracias a la información, la que contribuye a la construcción de la realidad social " (Moscovici, 1961). Objetivar significa dar un sentido al objeto a través de un conjunto de opiniones y creencias imperantes en la sociedad.

Es así como se distribuyen diferentes significados por medio de las comunicaciones entre las personas o grupos para producir un significado común del objeto. La objetivación tiene 2 procesos:

a) **Naturalización**: " En la Naturalización se transportan elementos objetivos al medio cognoscitivo y le prepara un cambio fundamental de situación y de función. Este modelo permite concretar al coordinarlos, en cada uno de los elementos que se transforman en seres de naturaleza, estos elementos del pensamiento, se convierten en elementos de la realidad referentes para el concepto " (Moscovici, 1961). Es decir, Naturalizar es acudir a las experiencias de los sujetos y de sí mismos así como a las normas y creencias que la cultura proporciona para hacer real el objeto.

b) **Clasificación**: Es el resultado de la Naturalización, es decir nombrar y definir de manera única el objeto familiarizado gracias a las creencias y saberes compartidos y es el sentido del objeto el que ahora se organiza y acomoda en la estructura cognitiva de los individuos.

En síntesis la función de la objetivación es convertir lo ajeno en familiar, que tenga un nombre común, un mismo sentido para todos y que sea comprensible.

Es cierto que en el contexto actual las Representaciones Sociales se consideran como estructuras del conocimiento social que clasifican y seleccionan información al tiempo que sugieren explicaciones causales del sentido común y ayudan a comprenderlas, y estas últimas no son otra cosa más que **atribuciones sociales**. Pero es menester aclarar que antes de poder hablar de atribuciones sociales se debe hacer referencia a la **ATRIBUCIÓN**.

La Atribución es la tendencia de las personas de buscar y explicar las causas de los sucesos que ocurren a su alrededor. Una atribución causal, según Jones y Nisbett (1972), puede ser externa o interna dependiendo de la posición del sujeto que trata de explicar el fenómeno; estas posiciones pueden ser: Observador o Actor , el Observador hará atribuciones causales internas (Conducta) y el Actor hará atribuciones causales externas (Situación). Las diferencias en las explicaciones de actor y observador obedecen a diversos factores: informativos, perceptivos y motivacionales.

Es aún más importante ver a las atribuciones en un nivel societal ya que en este se retoma no sólo el comportamiento de los individuos sino las condiciones sociales y los acontecimientos que se originan a partir del comportamiento. Por lo tanto, es necesario un planteamiento que se base en las Representaciones Sociales para retomar no sólo el procesamiento original sino también el procesamiento socializado. Es decir, el modo en el que se llegan a conocer las causas atributivas culturales, inmersas en determinadas sociedades y que son adoptadas mediante comunicaciones basadas en el lenguaje y que conllevan a explicar hechos a partir de las creencias sociales.

Ahora bien, los individuos como parte de una sociedad, comparten mismas explicaciones y es aquí cuando se habla de una atribución societal, la cual al igual que las Representaciones Sociales es dinámica. Lo es en el sentido de que son los individuos, y no los grupos quienes piensan y atribuyen características a determinados objetos o fenómenos; pero lo hacen a partir de la información ampliamente difundida en el grupo donde se encuentren.

Es precisamente en los grupos donde se comparten creencias y donde se da el proceso de construcción o transformación de atribuciones ya que como el mismo Moscovici argumenta que el sentido común está creándose continuamente en las sociedades. Se debe tratar de describir la importancia del pensamiento colectivo en razón del sentido común ya que este es el gran sustrato teórico que orienta la investigación. Lo importante es encuadrar **los pleitos, los reproches y la Inmadurez** en ese movimiento continuo que es el pensamiento colectivo. Entonces, las atribuciones en un nivel societal se deben ver a partir de las creencias sociales, pues las explicaciones a determinados fenómenos se relacionan con creencias, actitudes y valores incluidos en un amplio sistema de creencias que dan sentido y coherencia a los sucesos que ocurren en determinadas sociedades.

Así como las creencias determinan las atribuciones, también influyen en las **Actitudes**. Una actitud es la orientación global en relación con el objeto de la Representación Social, además es una toma de posición directa favorable o desfavorable ante el objeto. La actitud es una asociación entre un objeto dado y una evaluación previa dada. Las actitudes se contienen en las Representaciones Sociales y las Representaciones se contienen en el pensamiento social que se mueve, por tanto las actitudes son dinámicas junto con las Representaciones.

Para esta investigación se considera importante trabajar con las evaluaciones globales que hacen las personas sobre un objeto actitudinal y que se pueden predecir a partir de **creencias moleculares** que no son otra cosa más que las creencias que en promedio se mencionan más frecuentemente como importantes.

Fishbein y Ajzen (1975) señalan que la actitud de una persona hacia un acto y objeto es predecible a partir de la suma de sus creencias evaluativas relevantes sobre ese acto y que la intención de realizar una conducta es predecible a partir de la acción conjunta de la actitud que se tiene ante el objeto más las normas subjetivas y el control percibido respecto a tal conducta. Pero lo importante es que antes de comenzar a evaluar un objeto es necesario especificar el marco de referencia o contexto de los juicios a partir de los cuales se realizan las evaluaciones.

Por último la Representación Social es útil porque tiene 2 funciones:

1) Es una Teoría porque es una forma de explicación para aprehender el entorno y que contiene conceptos que ayudan a interpretarlo. Al mismo tiempo permite estudiar a los fenómenos desde los diferentes niveles de análisis que utiliza la Psicología Social.

2) Es un fenómeno porque se aparecen y acontecen en la sociedad a través de los procesos comunicativos entre personas o grupos, los cuales recurren a sus creencias, saberes y actitudes para darle sentido a los objetos.

La Representación Social puede ser un contexto teórico, un punto de referencia, se puede explorar el pensamiento colectivo sesgado, ya que es un sistema regulatorio de las funciones cognitivas de los grupos, de las personas. En términos coloquiales las Representaciones nos ayudan a conocer, a depurar el conocimiento que tenemos en nuestro entorno de los objetos sociales o incluso pueden perturbar o inhibir nuestras funciones cognitivas o nuestras capacidades de conocimiento; si la persona común y corriente no sabe deducir o aplicar criterios estadísticos, si no puede distinguir un conocimiento verdadero y uno falso, sólo puede conocer su entorno por medio de lo que conversa, lee, atrapa, comunica y entiende de los demás a partir de la comunicación, los mass media, el trabajo y vía de los aprendizajes que puede ir adquiriendo cada día de su existencia como ser humano.

Todo este sentido común se monta en nuestras funciones cognitivas (memoria, atención, aprendizaje, pensamiento) regulan nuestras funciones y pueden ser limitadas o ampliamente expandidas a fin de obtener procedimientos rigurosos o no para el conocimiento del entorno.

Los fenómenos sociales se pueden ver desde diferentes ángulos, tal es el caso de la **INFIDELIDAD**, que aparece y acontece en la sociedad a través de diferentes tipos de interacción al interior y al exterior de las relaciones de pareja y a partir de la Representación Social es como se comunican los diferentes significados a fin de producir un sentido común de este fenómeno.

Ahora bien, al hablar de Infidelidad los sujetos se remiten en primer lugar a lo que ellos llaman **causas** , las cuales no son otra cosa más que **atribuciones causales** que están fundamentadas y subsumidas en un conjunto de **creencias** de corte colectivo que son estables y que se encuentran nutriendo a las actitudes y a las Representaciones Sociales permanentemente.

Y son estas creencias que retroalimentan los patrones establecidos del hombre y de la mujer, donde la cultura mexicana dota al hombre de creencias como: Ellos tienen derecho a tener relaciones con varias mujeres para certificar su masculinidad, su virilidad y su machismo; socialmente es aceptado y valorado por sus aventuras. Estas creencias sirven como fundamento de las atribuciones causales de la infidelidad masculina, y el hombre en su posición de actor explica su comportamiento con causas externas, eludiendo así toda responsabilidad. A la mujer por el contrario, se le educa a tomar un papel pasivo en las relaciones y para tolerar las infidelidades de su pareja, no estando ella autorizada para ser infiel ya que esto implicaría una condenación y un repudio por parte de la sociedad. Todo lo anterior la obliga a tomar el papel de observadora para atribuirle al hombre o a otras mujeres la génesis de la infidelidad.

METODOLOGÍA

TEMA DE INVESTIGACIÓN

Actitudes hacia la justificación de la infidelidad masculina y Atribuciones causales de la Infidelidad masculina en mujeres y hombres que habiten en la Colonia del Mar de la Delegación Tláhuac.

PROBLEMA DE INVESTIGACIÓN

¿Cómo son las actitudes de mujeres y hombres concernientes a la justificación de la infidelidad masculina?

¿A qué atribuyen las causas de la infidelidad masculina las mujeres y los hombres?

OBJETIVOS

- ☞ Conocer la actitud hacia la justificación de la infidelidad masculina y la victimización de la mujer.**
- ☞ Identificar en qué nivel (es) de análisis se ubican prioritariamente las actitudes hacia las causas de la infidelidad.**
- ☞ Encontrar a qué factores dentro de la relación de pareja atribuyen las personas las causas de la infidelidad masculina.**

HIPÓTESIS

- ☞ La actitud hacia la justificación de la infidelidad masculina y la victimización de la mujer es positiva.**
- ☞ Las causas de la infidelidad se ubican prioritariamente en el nivel interpersonal.**
- ☞ Las causas de la infidelidad se ubican secundariamente en el nivel intergrupar.**
- ☞ Los principales atributos causales de la infidelidad masculina son: los reproches, la insatisfacción sexual y el desarreglo personal de la mujer.**

VARIABLES

Independiente: Sexo (femenino y masculino), estado civil (que vivan en pareja), lugar de residencia (Colonia del mar, delegación Tláhuac) y edad (27 - 42)

Dependiente: Actitudes hacia la justificación de la infidelidad masculina y las atribuciones causales de la infidelidad masculina.

DEFINICIONES CONCEPTUALES Y OPERACIONALES DE LAS VARIABLES

Definición conceptual

↳ **Representación social.** Es un conjunto de proposiciones, de reacciones y de evaluaciones referentes a puntos particulares emitidos en una u otra parte, éstas proposiciones, reacciones o evaluaciones están organizadas de manera sumamente diversas según las clases, las culturas o los grupos y constituyen tantos universos de opiniones como clases, culturas o grupos existen. Cada universo tiene tres dimensiones: la actitud, la información y el campo de representación o la imagen (Moscovici, 1961).

Definición Conceptual

↳ **Actitud.** Se define como la orientación global en relación con el objeto de la Representación Social, además es una toma de posición directa favorable o desfavorable ante el objeto. Es la más frecuente de las tres dimensiones de la representación y quizá también es la primera desde el punto de vista genético. En consecuencia, es razonable concluir que nos informamos y nos representamos una cosa únicamente después de haber tomado posición y en función de la posición tomada. La actitud es una asociación entre un objeto dado y una evaluación previa dada. Los componentes de la actitud son: el cognitivo, el afectivo y el conductual. (Moscovici, 1961).

El primero se conforma de las percepciones de la persona sobre el objeto de la actitud y de la información que posee de él.

El segundo está compuesto por los sentimientos que dicho objeto despierta. El tercero incluye las tendencias, disposiciones e intenciones hacia el objeto, así como las acciones dirigidas hacia él.

Definiciones Operacionales

Para medir las actitudes se utilizará una escala Lickert.

*** Actitud positiva**

Una de las variables es la actitud favorable hacia la justificación de la infidelidad masculina y se operacionaliza: El hombre es infiel porque sólo busca la comprensión que su pareja le niega, Los reproches diarios de la mujer ocasionan que su pareja sea infiel y La mujer al andar desarreglada causa que su pareja sea infiel.

*** Actitud negativa**

Una de las variables es la actitud desfavorable hacia la justificación de la infidelidad masculina y se operacionaliza: A los hombres les gusta tener aventuras con jovencitas porque sienten que todavía tienen pegue, Aunque el hombre es comprendido plenamente por su pareja busca nuevas aventuras y el hombre aunque tenga la mejor atención en su hogar es infiel.

Dentro de las actitudes se quiere conocer a qué nivel de análisis se ubican las causas de la infidelidad y se operacionalizan:

***Causas Interpersonales:** Los reproches diarios de la mujer ocasionan que su pareja sea infiel, Los hombres al ver que su pareja muestra desinterés por sus problemas buscan ser atendidos por otra persona y La mujer que sale a la calle a trabajar descuida al hombre orillándolo a ser infiel.

***Causas Intergrupales:** Las mujeres separadas buscan a los hombres comprometidos para pasar ratos agradables y La infidelidad es provocada por el libertinaje en el que actualmente viven las jovencitas.

Definición Conceptual

↳ **Atribución.** Búsqueda de las causas de los sucesos que ocurren a nuestro alrededor, especialmente de aquellos que resultan extraños o se salen de la norma. Un suceso queda explicado satisfactoriamente cuando se descubre porque ha ocurrido. (Morales et al, 1994). Hewstone (1989) subraya que las creencias suelen estar compartidas culturalmente, lo cual lleva a la uniformización de las atribuciones, es decir, a las atribuciones sociales.

Definición Operacional

Para conocer las atribuciones, se utilizará un cuestionario de asociación de palabras para descubrir a que causas atribuyen la infidelidad masculina, y una escala de medición de atributos.

***Indicadores:** Falta de confianza, insatisfacción sexual, descuido personal, falta de convivencia, mayor atención a los hijos, inmadurez, falta de comunicación, pleitos y reproches.

MÉTODO

Sujetos.

Mujeres y hombres que se ubiquen dentro del rango de 27 a 42 años y que vivan en la Colonia del Mar de la Delegación Tláhuac. Puesto que la colonia tiene una formación homogénea en un 90% y tiene por lo menos 30 años de constituida (información obtenida en la Coordinación del Mar), cuenta con 176 manzanas con 20 lotes cada una y su población aproximada es 28'160 habitantes.

TIPO DE MUESTREO: Es intencional no probabilístico por cuotas, ya que la elección de los elementos no dependerá de la probabilidad sino de los criterios que se decidan en esta investigación (sexo, edad, lugar de residencia y que vivan en pareja).

Instrumentos.

- Entrevistas semi - estructuradas para realizar un análisis de contenido por inferencias para la creación de los reactivos de la escala Lickert.
- Una escala Lickert para medir actitudes, en otras palabras, para medir la posición favorable o desfavorable hacia la justificación de la infidelidad masculina.
- Asociación de palabras para realizar un análisis de contenido por categorías de palabras, y así una primera aproximación a las atribuciones causales de la infidelidad masculina.
- Una escala para la medición de atributos, gracias a la cual se conocerán las causas más significativas que se tienen de la infidelidad masculina.

Procedimiento.

El primer paso fue la aplicación de 10 entrevistas semi - estructuradas a 5 mujeres y 5 hombres. La entrevista se conformó de las siguientes preguntas:

1. ¿En qué cree usted que debe sostenerse una relación de pareja?
2. ¿Cuál es su opinión acerca de la infidelidad?
3. ¿Cuáles son las causas de la infidelidad?
4. ¿Cuáles son las consecuencias de la infidelidad?
5. ¿Cree usted que una persona infiel merece una segunda oportunidad?

Estas fueron grabadas, transcritas y analizadas mediante la técnica de inferencias (Anexo 0, ver p. 70).

Con todo lo anterior se construyeron los 28 reactivos que constituyeron la escala Lickert (14 favorables y 14 desfavorables). Esta escala se aplicó a 120 sujetos muestrales (60 mujeres y 60 hombres) (Anexo 1, ver p. 89).

Posteriormente este instrumento fue calificado de 5 a 1 si el reactivo era favorable y de 1 a 5 si el reactivo era desfavorable, sacando la suma de todos los reactivos ordenándolos descendientemente, de ahí se obtuvieron el 27.5% de los puntajes altos y el 27.5% de los puntajes bajos (33 mujeres y 33 hombres). A cada reactivo se le suministró la prueba t de "student" para la validez de la escala. 19 reactivos resultaron aceptados (12 favorables y 7 desfavorables) (Anexo 2, ver p. 93), con los cuales se trabajo la media, la desviación estándar, dos gráficas para cada reactivo (sexo femenino y sexo masculino) por porcentajes, así como sus tablas de contingencia para ver la dependencia o independencia de las variables (sexo -femenino y masculino- y respuesta -acuerdo y desacuerdo-) (Anexo 3, ver p. 94)

El siguiente paso fue la aplicación de la técnica "asociación de palabras" (15 mujeres y 15 hombres) pidiéndole a los sujetos que escribieran las primeras cinco palabras que se les vinieran a la mente al escuchar la palabra infidelidad, y se realizó un análisis de contenido por categorías de palabras (Krippendorf) (Anexo 4, ver p. 118).

Del análisis anterior se sacaron las atribuciones causales más importantes para conformar la escala de medición de atributos (Anexo 5, ver p. 119); la cual estuvo conformada por 10 ítems situacionales que fueron evaluados en una escala de 0% a 100% según su importancia como causas de la infidelidad masculina, y se aplicó a una muestra de 120 sujetos (60 mujeres y 60 hombres). Para analizar esta escala, las respuestas fueron vaciadas a una base de datos para obtener el promedio, la mediana y la desviación estándar; para luego conseguir los cuadros que muestran la media ordenando los ítems de forma ascendente por la desviación estándar (una para cada sexo) (ver pp. 59 y 60) y los cuadros de comparación estandarizada de proporciones para mostrar la jerarquía de las situaciones causales de la infidelidad tomando en cuenta la evaluación hecha por cada grupo considerando la media y la mediana y el valor de probabilidad el cual indica el consenso entre los grupos (mujeres y hombres). (ver p. 62 y 63)

TIPO DE DISEÑO

El diseño de investigación de este estudio es **descriptivo** porque se busca primeramente describir las actitudes hacia la justificación de la infidelidad masculina y las atribuciones causales de la misma, y es **correlativo** porque se va a tratar de explicar que el comportamiento de las variables, es decir como se relacionan la variable sexo con la actitud y con la atribución.

RESULTADOS

Gracias al minucioso trabajo del análisis de contenido de las entrevistas se encontró que la infidelidad es vista desde tres ángulos los cuales son:

1. Justificación de la infidelidad masculina y victimización de la mujer.
2. La búsqueda de chivos expiatorios por parte de los hombres para no responsabilizarse de sus infidelidades.
3. tanto hombres como mujeres se centran en los efectos perniciosos de la cultura que están latentes en la vida de la pareja.

Se retomó el primer ángulo en tanto que la mayoría de las personas entrevistadas aludían a éste. También se notó que las personas lejos de dar su opinión de la infidelidad se remitían a hablar de causas y efectos de la misma, y de aquí surgió el interés por investigar a qué nivel (es) de análisis (Intraindividual, interpersonal, intergrupar e Ideológico) se ubicaban mayoritariamente las respuestas de las personas, aunque en las entrevistas prevalecía el nivel interpersonal.

Se aplicó la t de "student" para validar la escala Lickert con un $\alpha = 0.05$, es decir con un 95% de confiabilidad y con grados de libertad que tienden al infinito puesto que la muestra fue de 120 sujetos y el criterio partió de:

$$H_0: X_1 = X_2$$

$$H_a: X_1 \neq X_2$$

Donde la X_1 son los sujetos con los puntajes más altos y la X_2 son los sujetos con los puntajes más bajos.

Para determinar si el reactivo se aceptaba, la t_c debía ser mayor a la t_t (1.96). Con dicho procedimiento fueron aceptados 19 reactivos (12 favorables y 7 desfavorables). La media de los 19 reactivos en su mayoría tendían más al acuerdo (4) y su desviación es pequeña (de 1 a 1.43), 4 de los 19 reactivos aceptados no fueron analizados debido a que la tendencia de los sujetos apuntaban hacia la neutralidad y por lo tanto sus respuestas no muestran su posición actitudinal hacia justificar la infidelidad siendo esto un argumento suficiente para no analizarlos. Tomando en cuenta los 19 reactivos con los 33 sujetos más altos y los 33 sujetos más bajos (mujeres y hombres) se explican las gráficas porcentuales divididas en tres niveles de explicación (intraindividual, interpersonal e intergrupar) con sus respectivas tablas de contingencia para reafirmar una vez más las creencias que los sujetos muestran ante la justificación de la infidelidad masculina y el análisis de cada reactivo se hace con el fin de interpretar las tendencias actitudinales de los sujetos.

ITEMS COLOCADOS SEGÚN SU NIVEL DE EXPLICACIÓN

Nivel Intraindividual

“ AUNQUE EL HOMBRE ES COMPRENDIDO PLENAMENTE POR SU PAREJA BUSCA NUEVAS AVENTURAS “

Mayormente las mujeres con un 70% tienden al acuerdo y mínimamente los hombres toman la misma posición con un 55%, lo cual significa que ambos grupos comparten la creencia de que la infidelidad es característica natural del hombre. Ahora bien, esta posición de la mujer se justifica al atribuirle al sexo masculino características culturales como la búsqueda de la confirmación de la virilidad y la masculinidad. Por otro lado los hombres le dan sentido a esta creencia demostrando culturalmente su machismo, en tanto que sus argumentos aluden a que es más hombre el que tiene más mujeres. (ver gráfica en p. 94) Con la tabla de contingencia se corrobora que existe un consenso en ambos sexos, ya que el estar de acuerdo o en desacuerdo con la información no depende de si son mujeres o son hombres. (ver tabla de contingencia en p. 99)

“ LOS HOMBRES SON INFIELES YA QUE SE SIENTEN CAPACES DE MANTENER A SU PAREJA Y A UNA MUJER SEPARADA “

Los hombres con un 64% están en desacuerdo con el reactivo. Esta posición se ve fortalecida ya que comparten la creencia de que serle infiel a su pareja con una mujer separada, es más por diversión o por salir de la rutina que por mantenerla.

El porcentaje de las mujeres muestra que estas tienden a la neutralidad reflejando la indecisión ante el reactivo. (ver gráfica en p. 95) Pero por medio del análisis de la X^2 se puede observar que esta indecisión de las mujeres es una confirmación a lo que dicen los hombres ya que no existe una relación de las variables y por lo tanto un consenso. (ver tabla de contingencia en p. 99)

“ EL HOMBRE AUNQUE TENGA LA MEJOR ATENCIÓN EN SU HOGAR ES INFIEL “

Para tal reactivo las mujeres con un 64% tienden al acuerdo de que el hombre va a ser infiel aunque este bien atendido por su pareja ya que la infidelidad la atribuyen a una característica que define al hombre.

A diferencia de las mujeres, los hombres con un 61% están en desacuerdo, lo cual se explica gracias a la creencia de que la infidelidad se da por una falta de atención por parte de la pareja, es decir, que si sus necesidades instrumentales están satisfechas no hay razón para serle infiel. (ver gráfica en p. 96) La X^2 confirma lo anterior, ya que el tipo de creencia ante esta aseveración dependerá del sexo: las mujeres estarán de acuerdo y los hombres en desacuerdo. (ver tabla de contingencia en p. 100)

“ AL HOMBRE LE GUSTA TENER VARIAS RELACIONES SEXUALES AUNQUE ESTE SATISFECHO CON SU MUJER “

El 64% de las mujeres muestran una tendencia al acuerdo en que aunque ellas satisfagan sexualmente a sus parejas van a sufrir de todas formas una infidelidad, parece ser que ellas no se culpan de la infidelidad de su pareja pero toman una posición de víctimas, por ejemplo: “ A pesar de que yo le doy todo, él me es infiel, No entiendo “.

Por otro lado, los hombres se encuentran en una posición neutra. En este reactivo los hombres hablan abiertamente cuando generalizan, pero cuando hacen referencia a su propia persona ocultan su tendencia al argumentar que ellos son diferentes a los demás. (ver gráfica en p. 97) La tabla de contingencia permite ver la indecisión del hombre, no confirma la posición de la mujer sino más bien que las creencias de hombres y mujeres son diferentes. (ver tabla de contingencia en p. 100)

“ LAS MUJERES A PESAR DE QUE CUIDAN SU ASPECTO PERSONAL SUFREN LA INFIDELIDAD DE SU PAREJA “

Con un 88% en su mayoría las mujeres tienden al acuerdo y de igual manera los hombres con un 58%, lo que significa que si las necesidades del hombre no están satisfechas (instrumentales, sexuales, y en menor medida sentimentales) este va a ser infiel aunque su pareja esté físicamente bien y finalmente la causante de la infidelidad es la mujer. (ver gráfica en p. 98) La X^2 nos muestra que si hay relación entre el sexo y la respuesta al reactivo la cual es estar de acuerdo en ambos casos solo que las mujeres se ubican en un marco de referencia más estricto con respecto a los estándares de belleza en tanto que los hombres son un poco más flexibles con respecto a la belleza de la mujer. (ver tabla de contingencia en p. 101)

CONCLUSIÓN: El sistema de creencias que gobierna el pensamiento social de los hombres se remite a la búsqueda de causas externas a su persona o a chivos expiatorios para así justificar su infidelidad y no hacerse responsable de sus actos. En general la posición actitudinal de las mujeres es atribuirle al hombre la infidelidad como una característica inherente a su naturaleza y por lo tanto a autovictimizarse; lo cual toma fuerza por el papel de sumisión que le otorga la cultura.

Nivel Interpersonal

“ LOS HOMBRES AL VER QUE SU PAREJA MUESTRA DESINTERÉS POR SUS PROBLEMAS BUSCAN SER ATENDIDOS POR OTRA PERSONA “

Ambos grupos están de acuerdo con este reactivo, las mujeres con un 67% y los hombres con un 73%.

Las creencias actitudinales de los sujetos con respecto a las causas de la infidelidad se basan principalmente en las carencias en la vida de la pareja; así las mujeres mantienen la creencia de que son ellas las que provocan la infidelidad de su pareja al no mostrar interés por sus problemas justificando de esta manera la infidelidad masculina. Para los hombres en particular este acuerdo se interpreta como una manera de justificar sus infidelidades, puesto que lo esencial para ellos es que sus necesidades de atención sean satisfechas y al ver que no es así, buscan ser atendidos por otra persona.

Al mismo tiempo la cultura heredada se hace explícita, si se entiende que al hombre se le ha enseñado a ser atendido por las mujeres (madre, hermanas,² esposa, etc.), y este patrón se ve retomado. (ver gráfica en p. 102) La X^2 demuestra que hay un consenso con respecto a esta creencia, es decir que tanto mujeres como hombres consideran de vital importancia que la mujer esté al pendiente de los problemas de la pareja. (ver tabla de contingencia en p. 109)

“ LOS REPROCHES DIARIOS DE LA MUJER OCASIONAN QUE SU PAREJA SEA INFIEL “

En su mayoría las mujeres con un 88% están de acuerdo y mínimamente también los hombres lo están con un 51%, lo cual puede confirmar la posición actitudinal de las mujeres.

Gracias a este acuerdo se puede decir que la posición actitudinal de las mujeres es de autoculparse de la infidelidad de sus parejas debido a que ellas lejos de preocuparse por su marido le reprochan a diario las carencias económicas, afectivas y familiares, justificando nuevamente la infidelidad masculina al atribuirse ellas mismas el papel de generadoras de la infidelidad.

Por otra parte el acuerdo de los hombres no es tan explícito como el de las mujeres, aunque al aceptar mínimamente esta creencia no hacen más que quitarse responsabilidad de sus acciones, ya que los reproches de la mujer son una razón para serle infiel, pero no la única; aunque le atribuyen un peso significativo porque argumentan que llevar una vida así, genera en ellos el fastidio y el deseo de buscarle salida a su pareja. (ver gráfica en p. 103) El valor de la X^2 permite observar que la variable sexo va a ser significativa para tomar una posición actitudinal ante el reactivo ya que las mujeres no dudan en que los reproches diarios de la mujer ocasionan la infidelidad y los hombres los aceptan pero no como única razón sino aunado a otros factores que los llevan a ser infieles a su pareja. (ver tabla de contingencia en p. 109)

“ LA MUJER AL ANDAR DESARREGLADA CAUSA QUE SU PAREJA SEA INFIEL “

Las mujeres y los hombres con un 79% y un 58% respectivamente apuntan al acuerdo. La tendencia a estar de acuerdo con esta idea permite confirmar una vez más que la imagen física de la mujer forma parte del sistema de creencias en la regulación de la vida cotidiana de la pareja, ya que una mujer desarreglada va en contra del prototipo de mujer (bonita, femenina, preocupada por su aspecto personal), que predomina en nuestra sociedad.

De igual forma que con reactivos anteriores se nota que debe ser la mujer la que ponga todo de su parte para que la relación funcione bien ya que si no es así puede provocar la infidelidad de su pareja quedando el hombre redimido de toda culpa. (ver gráfica en p. 104) A partir del análisis de la X^2 se corrobora una vez más que en un nivel situacional la posición actitudinal depende del sexo y también se confirma que las mujeres se juzgan con parámetros más estrictos que los que utilizan los hombres. (ver tabla de contingencia en p. 110)

“ LA MUJER AL SER MÁS MADRE QUE ESPOSA PROVOCA LA INFIDELIDAD DE SU PAREJA “

Con un 76% las mujeres presentan una tendencia actitudinal al acuerdo con el reactivo, ya que justifican la infidelidad masculina culpándose ellas mismas de que el cuidar tanto a los hijos provoca desatención al marido y este toma como un camino de solución a la infidelidad.

Sin embargo los hombres con un 61% tienden al desacuerdo ya que opinan que el papel de la mujer es socializar y velar por los hijos sin importar que ellos tengan una atención completa.

Mujeres y hombres marcan diferentes tendencias con respecto a esta afirmación, porque las mujeres se atribuyen 2 responsabilidades: el criar a los niños y atender al marido, mientras que los hombres creen que la mujer está para cumplir principalmente el papel de madre. (ver gráfica en p. 105) Lo que nos indica la X^2 es que el sexo es una variable importante para marcar las diferencias en las creencias de los sujetos confirmando lo anteriormente expuesto. (ver tabla de contingencia en p. 110)

“ LA MUJER TOLERA LA INFIDELIDAD POR DEPENDER ECONÓMICAMENTE DEL HOMBRE “

Las tendencias actitudinales apuntan a sentidos opuestos, las mujeres están de acuerdo con un 55% y los hombres en desacuerdo con 61%.

El que la actitud de las mujeres sea positiva ante este reactivo puede indicar que su respuesta esta influida por la población que respondió a este instrumento ya que en su mayoría fueron amas de casa, este acuerdo parece ser que tiene un peso significativo por la devaluación oculta que la mujer hace de sí misma al sentirse incapaz de desempeñarse en otras actividades fuera del hogar. Tal parece que esta creencia tiene sentido por la manera en que han sido educadas las mujeres, que deben ser sumisas, abnegadas y entregadas a la pareja y a los hijos y por esta razón tienen que soportar todo comportamiento infiel del hombre.

Los hombres en cambio muestran un desacuerdo al creer que las mujeres soportan la infidelidad por los hijos o bien por la sumisión que culturalmente se les ha enseñado, pero no por depender económicamente de su pareja, pues toman como referente a sus compañeras de trabajo y su independencia económica. (ver gráfica en p. 106) La tabla de contingencia muestra que si hay una relación entre el sexo y el estar de acuerdo (mujeres) o en desacuerdo (hombres) con respecto a la causa de tolerar la infidelidad por depender económicamente del hombre. (ver tabla de contingencia en p. 111)

“ LA MUJER QUE SALE A LA CALLE A TRABAJAR DESCUIDA AL HOMBRE ORILLÁNDOLO A SER INFIEL “

El porcentaje de las mujeres muestra que estas tienden a la neutralidad reflejando la indecisión ante el reactivo, lo cual es un argumento de peso que no permite que se llegue a una conclusión, pero por medio de la X^2 se puede observar que confirma la creencia de los hombres ya que en la situación actual de crisis y devaluaciones la mujer se ha visto en la necesidad de acceder al mercado de trabajo ya que el salario de su pareja no cubre todas las necesidades del hogar, entonces esto en lugar de ser una causa de la infidelidad es vista como una forma de ayudar a la pareja para beneficio de la familia.

Pero esta indecisión posiblemente puede ser explicada porque tal vez no se han enfrentado a esta situación de salir a la calle a trabajar. Es importante hacer notar que la posición de las mujeres si corresponde al nivel interpersonal.

Sin embargo los hombres están en desacuerdo con un 67% porque puede que se ubiquen en un nivel intergrupar, es decir que toman como referencia a sus compañeras de trabajo y no a sus propias parejas. Se puede concluir que su desacuerdo se debe a que el problema de la infidelidad se caracteriza en su mayoría a causas IntraIndividuales o Interpersonales. (ver gráfica en p. 107 y tabla de contingencia en p. 111)

“ EL HOMBRE ES INFIEL YA QUE LA MUJER SE NIEGA A SATISFACERLO SEXUALMENTE “

Desde el punto de vista de las mujeres (67% al acuerdo), la insatisfacción sexual es causa de la infidelidad, pero no desde el punto de vista de los hombres (52% al desacuerdo) (ver gráfica en p. 108), y así también lo confirma la X^2 al indicar que existe una relación entre las variables, sin embargo es algo dudoso, es decir, por un lado se oculta (deseabilidad social) pero por el otro lo reconocen, es la parte complementaria de la mujer por lo que se nota un rasgo de la cultura y se tiene que reconocer de manera abierta a la insatisfacción sexual como causa de la infidelidad. (ver tabla de contingencia en p. 112)

CONCLUSIÓN: Todos los reactivos que pertenecen al nivel interpersonal son sistemas de creencias de la pareja, sistemas de creencias acerca de las formas que regulan la vida cotidiana de la pareja. La base de estas creencias es culpar a las mujeres de todas las dificultades y carencias que aparezcan en la vida conyugal y hacerlas responsables de la infidelidad del hombre. Debido a estas creencias los hombres se liberan de toda responsabilidad quedando justificadas todas sus acciones.

Nivel Intergrupal

“ A LAS MUJERES SEPARADAS SÓLO LES QUEDA EL CAMINO DE PROVOCAR LA INFIDELIDAD PARA RESOLVER SUS PROBLEMAS ECONÓMICOS “

Los hombres están en desacuerdo con un 55% quedando explicada esta posición por medio de las creencias de que la salida a los problemas económicos de las mujeres separadas no es provocar la infidelidad sino el salir a trabajar.

Las mujeres están en acuerdo con un 58%, parece ser que su posición esta influida por el contexto al que pertenecen, puesto que la mayoría al ser amas de casa creen que si se enfrentarán a esta situación, el buscar a otro hombre sería la solución a sus problemas económicos, porque no se sienten aptas para realizar otro tipo de labores que no sean las domésticas. (ver gráfica en p. 113) El resultado de la X^2 corrobora lo anterior. (ver tabla de contingencia en p. 116)

“ LA INFIDELIDAD ES PROVOCADA POR EL LIBERTINAJE EN EL QUE ACTUALMENTE VIVEN LAS JOVENCITAS “

Desde el punto de vista de las mujeres y de los hombres con un 82% y un 67% están de acuerdo, al compartir conjuntamente la creencia de que el ambiente en el que vive la juventud actualmente es un ambiente de libertinaje que incita a que las jóvenes provoquen la infidelidad.

Dichas tendencias reflejan un fenómeno de comunicación donde hay un consenso implícito a creer que la moral de generaciones anteriores se ha perdido. (ver gráfica en p. 114 y tabla de contingencia en p. 116)

“ LAS MUJERES SEPARADAS BUSCAN A LOS HOMBRES COMPROMETIDOS PARA PASAR RATOS AGRADABLES “

Tanto mujeres y hombres con un 55% tienden al acuerdo, el cual forma parte de un sistema de creencias, donde ambos grupos justifican la infidelidad atribuyendo a factores exógenos las causas de la infidelidad, de esta manera consideran que es provocada por mujeres separadas que no buscan un compromiso sino sólo pasar un buen rato, interfiriendo en la vida de la pareja. Al mismo tiempo les atribuyen toda la culpa a dichas mujeres por ser un grupo que irrumpe las normas sociales al no cumplir con el rol social de mujer entregada a su pareja y a los hijos; siendo esta creencia compartida por todos a pesar de que no sea expresada verbalmente. (ver gráfica en p. 115 y tabla de contingencia en p. 117)

CONCLUSIÓN: Las actitudes se antepone a sistemas de creencias más generales, el hecho de que las mujeres busquen a hombres comprometidos y lo que se entienda por libertinaje están asociados a la infidelidad lo que forma parte de corrientes de pensamiento colectivo con una fuerza en la cultura y en la población.

En el caso de las mujeres separadas que buscan resolver sus problemas económicos no se puede decir que son creencias generales ya que no hay una tendencia marcada hacia el acuerdo o el desacuerdo y entonces depende del género la posición y por lo tanto no existe el consenso, este sistema de creencias está sujeto a presiones si se compara con otros más estables. Es entonces el nivel del intergrupo, es decir el grupo de las mujeres hacia el grupo de los hombres o hacia el grupo de parejas integradas cuyos efectos de estos sistemas amplios de creencias se dejan sentir.

Con motivo de encontrar la Representación Social de la Infidelidad se llevó a cabo un estudio de asociación de palabras, sin embargo al hacer el análisis de contenido por categorías de palabras se encontró que la mayoría de los elementos tenían que ver con información captada a través de los sentidos que no son más que actos concretos que la gente señala como situaciones y experiencias individuales.

De hecho Rouquette (conferencia impartida en la UAM – I el día 8 de junio de 1999) señala que para que un objeto sea digno de Representación Social tiene que cumplir una condición: El objeto es más probable de ser representado si es abstracto y que entre más concreto sea más pertenece al mundo de la opinión y menos al de la representación.

Tanto el análisis de las entrevistas como éste análisis mostraron que el fenómeno de la infidelidad pertenece más al mundo de la opinión que al de la representación social y que, aunque las respuestas de los individuos se concentraron mayoritariamente en las categorías de palabras de causas interpersonales (concreto) y símbolos (abstracto), se decidió trabajar con las causas, es decir, describiendo un conjunto de situaciones o escenarios donde la protagonista fuera la pareja y así descubrir las atribuciones causales más importantes de la infidelidad.

En primer lugar se analizaron los cuadros 1 y 2 donde los reactivos están ordenados de forma ascendente por la desviación estándar, encontrándose que al interior del grupo de las mujeres el consenso más alto fue en el reactivo 10 que se refiere a los **reproches** de la mujer hacia su pareja, lo cual indica que hay un acuerdo de que los **reproches** son una atribución causal de la infidelidad masculina y una vez más se comprobó que la mujer tiende a autoculparse de las infidelidades de su pareja.

Por otro lado los hombres muestran un consenso mayor en el reactivo 2 que alude a la **insatisfacción sexual** aunque el valor de la media es muy bajo teniendo una razón de ser: Aunque en la escala Lickert aparecía como una causa importante de la infidelidad, en este caso la situación está contextualizada y esto implica un proceso de reflexión que lleva a deducir que el rechazo a tener relaciones sexuales está explicado a partir de la misma relación de pareja o de su interdependencia entre los sujetos y el conocimiento de que cada uno tiene sus propias actividades y espacios, además de reconocer su derecho a ser ella o él como una manera de permitir el desarrollo de la pareja y que por lo tanto la **inapetencia sexual** es aceptable dependiendo de la situaciones específicas de cansancio, aburrimiento o rutina de la pareja.

Siguiendo con el análisis de los mismos cuadros, se observa que el reactivo 8 es el mejor evaluado en ambos grupos y que hace referencia a los **pleitos** cotidianos en la relación de pareja considerándolos como un factor que origina la infidelidad.

Otro aspecto importante es sobresaltar en el grupo de las mujeres la coincidencia entre las desviaciones estándar más pequeñas y los promedios más altos, en tanto que en el grupo de los hombres esto no sucede porque las desviaciones estándar más pequeñas no coinciden con los altos promedios. La diferencia de calificaciones se explica con la hipótesis de que las mujeres son más sensibles al tema por tratarse de la infidelidad masculina lo cual les permite estar en la posición de observadoras, mientras que la forma de evaluar de los hombres es más baja debido a que se sienten inmiscuidos tomando la posición de actor y como parte del objeto evaluado, reaccionan a favor del hombre mostrando de esta manera una reactancia cognitiva explicando el origen de la infidelidad a las circunstancias que vive con la pareja.

MUJERES

REACTIVO	MEDIA	DESVIACIÓN ESTANDAR
Marcos llega del trabajo y le da un beso a María su mujer, ella le dice: "¡por fin llegas! espero que mañana vallas a la escuela de tu hijo porque está suspendido, por cierto el dinero que me diste no me alcanza para nada (todo está muy caro el teléfono, la luz, la comida, ¡ya pide un aumento".	71	23.14
Pablo comentó con su compadre que no quiere llegar a su casa por que sabe que al entrar, los pleitos con Jacqueline su esposa comienzan.	80.3	23.3
Carlos y Ernestina se tuvieron que casar a los dos meses de su noviazgo ya que ella estaba embarazada y le decía: "no querrás que tu hijo nazca sin padre".	78.8	25.8
Roberto después de 8hrs de trabajo llega muy ansioso de estar con su esposa, pero ella está muy cansada de sus labores domésticas, él comienza a abrazarla y ella le dice: "¿de que se trata?".	59.2	27.7
Eugenia está comiendo con su esposo pero sus hijos han llegado de jugar, así que ella corre a recibirlos, les da un beso y sube a su recámara para darles ropa limpia y prenderles el baño, olvidándose de que su pareja está en el comedor esperándola.	47	28
Javier y Lucía platican con sus amigos de sus vacaciones navideñas y le preguntan a Lucía: "y ustedes ¿a dónde fueron?", y ella contesta: "a ningún lado, ya que el mísero sueldo de mi esposo obrerucho no alcanza para nada".	68.33	28.28
Adolfo tiene una deuda muy grande en el banco y quiere platicar con su esposa mientras ella le dice: "no me interrumpas porque es el final de mi telenovela".	67.3	28.5
Karla y Alejandro han sido invitados a una fiesta y sus amigos les piden que pasen a bailar al centro, Alejandro muy emocionado se para y Karla le contesta: "sabes que no me gustan esas cosas, mejor ya vámonos".	53.4	28.7
María despide por la mañana y recibe por las noches a Tomás su pareja con la cabeza llena de tubos, con chancas, con ropa muy holgada y con una mascarilla de aguacate.	69.1	29.2
Omar tiene un viaje de negocios y Teresa su pareja, está muy molesta y le pregunta: "¿a dónde vas?, ¿con quién?, ¿cuándo regresas? y déjame tu teléfono por cualquier cosa que se me ofrezca".	47.9	30.37

Cuadro 1. Situaciones causales de la infidelidad con media y ordenadas de forma ascendente por la desviación estándar, según algunas mujeres de la Colonia del Mar. Delegación Tláhuac (n = 60).

HOMBRES

REACTIVOS	MEDIA	DESVIACIÓN ESTANDAR
Roberto después de 8hrs de trabajo llega muy ansioso de estar con su esposa, pero ella está muy cansada de sus labores domésticas, él comienza a abrazarla y ella le dice: "¿de que se trata?".	52.08	27.59
Javier y Lucía platican con sus amigos de sus vacaciones navideñas y le preguntan a Lucía: "y ustedes ¿a dónde fueron?", y ella contesta: "a ningún lado, ya que el mísero sueldo de mi esposo obreruco no alcanza para nada".	59.08	28.28
Pablo comentó con su compadre que no quiere llegar a su casa por que sabe que al entrar, los pleitos con Jacqueline su esposa comienzan.	70.87	28.34
Carlos y Ernestina se tuvieron que casar a los dos meses de su noviazgo ya que ella estaba embarazada y le decía: "no querrás que tu hijo nazca sin padre".	66.32	28.58
Eugenia está comiendo con su esposo pero sus hijos han llegado de jugar, así que ella corre a recibirlos, les da un beso y sube a su recámara para darles ropa limpia y prenderles el baño, olvidándose de que su pareja está en el comedor esperándola.	40.13	30.23
Karla y Alejandro han sido invitados a una fiesta y sus amigos les piden que pasen a bailar al centro, Alejandro muy emocionado se para y Karla le contesta: "sabes que no me gustan esas cosas, mejor ya vámonos".	42.83	31.06
Marcos llega del trabajo y le da un beso a María su mujer, ella le dice: "por fin llegas! espero que mañana vallas a la escuela de tu hijo porque está suspendido, por cierto el dinero que me diste no me alcanza para nada todo está muy caro! el teléfono, la luz, la comida, ya pide un aumento".	60	31.27
Omar tiene un viaje de negocios y Teresa su pareja, está muy molesta y le pregunta: "¿a dónde vas?, ¿con quién?, ¿cuándo regresas? y déjame tu teléfono por cualquier cosa que se me ofrezca".	41.87	31.4
María despide por la mañana y recibe por las noches a Tomás su pareja con la cabeza llena de tubos, con chanclas, con ropa muy holgada y con una mascarilla de aguacate.	58.3	32.04
Adolfo tiene una deuda muy grande en el banco y quiere platicar con su esposa mientras ella le dice: "no me interrumpas porque es el final de mi telenovela".	52.92	32.41

Cuadro 2. Situaciones causales de la infidelidad con media y ordenadas de forma ascendente por la desviación estándar, según algunos hombres de la Colonia del Mar. Delegación Tláhuac (n = 60).

En segundo lugar se analizaron los cuadros 3 y 4 los cuales muestran la comparación estandarizada de proporciones en ambos sexos, en una se calculó la probabilidad por medio de la media y en la otra por medio de la mediana. Se utilizaron ambas medidas estadísticas porque los promedios están muy dispares y la varianza es muy alta, entonces para tratar de homologar los promedios y para revalorar la probabilidad se utilizó la mediana y la media porque es la más usual; pero aún así las varianzas siguen siendo considerables.

Se puede observar que en ambos cuadros se conservan en los primeros lugares los reactivos 8, 6 y 10 los cuales hacen referencia a los **pleitos, Inmadurez y reproches**. Otra cosa en común que se observa en los cuadros es que los reactivos 1 y 2 que se refieren a la **desconfianza** y a la **Insatisfacción sexual** tienen los más altos valores de probabilidad aunque su posición jerárquica cambió un poco e incluso en el cuadro 4 el reactivo 1 (**desconfianza**) se revaloró mostrando un total consenso en mujeres y hombres. Por otro lado en el cuadro 3 otro reactivo que resultó con un valor de probabilidad relativamente alto fue el que atribuye a la **desatención del hombre por parte de la mujer** una causa de la infidelidad (reactivo 5).

Por todo lo anterior, en ambos cuadros (3 y 4) se confirma que tomando los valores que están en medio (mediana) y el promedio (media) la posición y la importancia de los reactivos 8, 6 y 10 que se encuentran en 1°, 2° y 3° lugar respectivamente ya que se consideran como la tendencia atributiva de los sujetos con respecto a la infidelidad y son las más importantes.

Ahora bien, el reactivo que refiere a la **desconfianza** se revaloró para mujeres y para hombres de acuerdo con el valor de la mediana ya que hay un amplio consenso así como un acuerdo estipulado por el valor de probabilidad y lo mismo ocurre en el reactivo 2 (**Insatisfacción sexual**), aunque no son importantes por la posición que ocupan o por la magnitud de la evaluación que hacen, pero ambos grupos coinciden.

El acuerdo es alto cuando se habla de **Insatisfacción** pero este acuerdo toma forma dependiendo de la situación; la coincidencia entre mujeres y hombres es importante siempre y cuando se considere que hay situaciones específicas y bajo ciertas modalidades de interacción como el cansancio, el aburrimiento o la rutina que interfieren y hacen aceptable la inapetencia sexual, por eso no aparece en los primeros lugares. Y con respecto a la **desconfianza** tampoco aparece en los primeros lugares ya que los sujetos encuestados la ven como una consecuencia a largo plazo cuando esta situación se presenta muy ocasionalmente pero cuando esta modalidad de interacción se vuelve más constante se convierte en una importante atribución causal de la infidelidad.

Entonces se coincide en decir que los **pleitos, la Inmadurez y los reproches** son la causa de la infidelidad, pero también la **Insatisfacción sexual y la desconfianza** en ciertas modalidades de interacción.

Por último en el resto de las probabilidades (reactivos 3,4,5,7 y 9) lo que se deduce es que hay un completo desacuerdo ya que entre mujeres y hombres no hay coincidencias; Las mujeres evalúan de una manera y los hombres de otra.

LUGAR	REACTIVO	MEDIA MUJERES	MEDIA HOMBRES	PROB
1°	Pablo comentó con su compadre que no quiere llegar a su casa porque sabe que al entrar, los pleitos con Jacqueline su esposa comienzan.	80.3	70.67	0.2224
2°	Carlos y Ernestina se tuvieron que casar a los dos meses de su noviazgo ya que ella estaba embarazada y le decía: "no querrás que tu hijo nazca sin padre".	78.8	66.32	0.126
3°	Marcos llega del trabajo y le da un beso a María su mujer, ella le dice: "¡por fin llegas! espero que mañana vallas a la escuela de tu hijo porque está suspendido, por cierto el dinero que me diste no me alcanza para nada ¡todo está muy caro! el teléfono, la luz, la comida, ya pide un aumento".	71	60	0.2076
4°	Javier y Lucía platican con sus amigos de sus vacaciones navideñas y le preguntan a Lucía: "y ustedes ¿a dónde fueron?", y ella contesta: "a ningún lado, ya que el mísero sueldo de mi esposo obrerucho no alcanza para nada".	68.33	59.08	0.2938
5°	María despide por la mañana y recibe por las noches a Tomás su pareja con la cabeza llena de tubos, con chancias, con ropa muy holgada y con una mascarilla de aguacate.	69.1	58.3	0.2186
6°	Adolfo tiene una deuda muy grande en el banco y quiere platicar con su esposa mientras ella le dice: "no me interrumpas porque es el final de mi telenovela".	67.3	52.92	0.1096
7°	Roberto después de 8hrs de trabajo llega muy ansioso de estar con su esposa, pero ella está muy cansada de sus labores domésticas, él comienza a abrazarla y ella le dice: "¿de que se trata?".	59.2	52.08	0.4354
8°	Karla y Alejandro han sido invitados a una fiesta y sus amigos les piden que pasen a bailar al centro, Alejandro muy emocionado se para y Karla le contesta: "sabes que no me gustan esas cosas, mejor ya vámonos".	53.4	42.83	0.2502
9°	Omar tiene un viaje de negocios y Teresa su pareja, está muy molesta y le pregunta: "¿a dónde vas?, ¿con quién?, ¿cuándo regresas? y déjame tu teléfono por cualquier cosa que se me ofrezca".	47.9	41.67	.4966
10°	Eugenia está comiendo con su esposo pero sus hijos han llegado de jugar, así que ella corre a recibirlos, les da un beso y sube a su recámara para darles ropa limpia y prenderles el baño, olvidándose de que su pareja está en el comedor esperándola.	47	40.13	0.4532

Cuadro 3. Comparación estandarizada de proporciones. Mujeres y hombres de la Colonia del Mar, de la Delegación Tláhuac (n = 120). Aparece la jerarquía de las situaciones causales de la infidelidad, la evaluación hecha por cada grupo considerando la media y un valor de probabilidad asociado. Este último indica el consenso entre los grupos.

LUGAR	REACTIVO	MEDIANA MUJERES	MEDIANA HOMBRERES	PROB.
1°	Pablo comentó con su compadre que no quiere llegar a su casa porque sabe que al entrar, los pleitos con Jacqueline su esposa comienzan.	90	80	0.126
2°	Carlos y Ernestina se tuvieron que casar a los dos meses de su noviazgo ya que ella estaba embarazada y le decía: "no querrás que tu hijo nazca sin padre".	90	77.5	0.0644
3°	Marcos llega del trabajo y le da un beso a María su mujer, ella le dice: "¡por fin llegas! espero que mañana vallas a la escuela de tu hijo porque está suspendido, por cierto el dinero que me diste no me alcanza para nada (todo está muy carol el teléfono, la luz, la comida, ¡ya pide un aumento".	80	60	0.0168
3°	Javier y Lucía platican con sus amigos de sus vacaciones navideñas y le preguntan a Lucía: "y ustedes ¿a dónde fueron?", y ella contesta: "a ningún lado, ya que el mísero sueldo de mi esposo obrerucha no alcanza para nada".	80	60	0.0168
4°	Adolfo tiene una deuda muy grande en el banco y quiere platicar con su esposa mientras ella le dice: "no me interrumpas porque es el final de mi telenovela".	80	50	0.002
5°	María despide por la mañana y recibe por las noches a Tomás su pareja con la cabeza llena de tubos, con chancas, con ropa muy holgada y con una mascarilla de aguacate.	70	55	0.091
6°	Roberto después de 8hrs de trabajo llega muy ansioso de estar con su esposa, pero ella está muy cansada de sus labores domésticas, él comienza a abrazarla y ella le dice: "¿de que se trata?".	55	50	0.5892
7°	Omar tiene un viaje de negocios y Teresa su pareja, está muy molesta y le pregunta: "¿a dónde vas?, ¿con quién?, ¿cuándo regresas? y déjame tu teléfono por cualquier cosa que se me ofrezca".	50	50	1
8°	Karla y Alejandro han sido invitados a una fiesta y sus amigos les piden que pasen a bailar al centro, Alejandro muy emocionado se para y Karla le contesta: "sabes que no me gustan esas cosas, mejor ya vámonos".	50	40	0.2714
8°	Eugenia está comiendo con su esposo pero sus hijos han llegado de jugar, así que ella corre a recibirlos, les da un beso y sube a su recámara para darles ropa limpia y prenderles el baño, olvidándose de que su pareja está en el comedor esperándola.	50	40	0.2714

Cuadro 4. Comparación estandarizada de proporciones. Mujeres y hombres de la Colonia del Mar, de la Delegación Tláhuac (n = 120). Aparece la jerarquía de las situaciones causales de la infidelidad, la evaluación hecha por cada grupo considerando la mediana y un valor de probabilidad asociado. Este último indica el consenso entre los grupos.

CONCLUSIONES

De forma global la aproximación al fenómeno de la infidelidad trae una ganancia: La Infidelidad no es un tema de Representación Social porque hacia ella confluyen predisposiciones y creencias alimentadas por otro tipo de Representación Social como el Amor o La Familia, el Impacto y la fuerza de dichas Representaciones Sociales en el contenido de significados de la Infidelidad se traduce en Actitudes o en Atribuciones.

Según los resultados obtenidos por las respuestas de los sujetos entrevistados se puede concluir que ambos sexos creen que la Infidelidad es un problema de la pareja y que tiene su génesis en los conflictos endógenos que principalmente la mujer provoca por su desarreglo personal, por sus reproches hacia su pareja y su negación a satisfacerlo sexualmente. Secundariamente los sujetos aluden a creencias exógenas a la pareja como instrumento de justificación de la infidelidad del hombre.

Para el sexo femenino se encontró que sus creencias mayoritariamente aluden a **causas Interpersonales** como generadoras de la infidelidad y a "autoculparse" de las relaciones extraconyugales de su pareja.

Para el sexo masculino los porcentajes muestran una división de creencias, por un lado se refieren a **causas Interpersonales** y por el otro a causas intergrupales; pero finalmente justifican sus comportamientos culpando a su pareja o a otras mujeres.

En general se concluye, que el papel de la cultura ejerce una fuerza determinante sobre el rol de la mujer y el del hombre, porque a las mujeres se les ha educado a ser más abiertas para demostrar sus sentimientos y al hombre se le ha formado para ser cerrado con respecto a sus sentimientos y a no anunciar públicamente su comportamiento infiel a su pareja, ya que este comportamiento no es aceptado como un elemento formativo de esta relación.

Por su parte los sujetos atribuyen la causalidad de la infidelidad masculina a un nivel específico situacional por tanto interpersonal y que depende de cómo interactúan los sujetos o las parejas. No todas las situaciones Interpersonales promueven la Infidelidad sólo algunas específicas. De acuerdo con las respuestas de los sujetos, la magnitud de la evaluación y el lugar que ocupan es más probable que las atribuciones causales de la infidelidad sean: **LOS REPROCHES, LOS PLEITOS Y LA INMADUREZ**; pero no son los únicos también podrían ser **LA INSATISFACCIÓN SEXUAL Y LA DESCONFIANZA**, porque estos grupos coinciden en señalarlos como importantes. Pero hay que ver cuál es el carácter de esa situación, no es la insatisfacción sexual ni la desconfianza como tales sino dependería de las experiencias, es decir de las formas de interacción de la pareja pues ésta es la que define, matiza y determina la decisión de si es o no un causal atributivo.

El decir que los **reproches, Inmadurez y los pleitos** existen puede servir para justificar el fenómeno y para que no perturbe la estabilidad de una familia o del amor porque hay quienes aunque hayan sufrido una infidelidad siguen amando a su pareja.

La utilidad de las atribuciones hacia la infidelidad estriba en permitir que las familias y parejas sigan funcionando o que adopten otra dinámica sin llegar a la ruptura como tal, esto permite ver que las personas siguen viviendo a pesar de la infidelidad.

De acuerdo al análisis de contenido de las entrevistas se está viendo que prevalecen las Representaciones del Amor y de la Familia, y se postula la hipótesis de que esas Representaciones influyen en la formación de actitudes y atribuciones hacia la infidelidad masculina y propician un sesgo, una distorsión de las personas, relativo a lo que es la infidelidad.

La Representación Social de Amor es muy fuerte ya que regula el conocimiento en torno a la vida en pareja, puede suceder lo mismo con la Representación Social de la Familia o los hijos o simplemente asumir la responsabilidad de la pareja que se haya escogido. El Amor y la Familia como dos enormes justificaciones de creencias sirven para ir reconstruyendo la vida en pareja en uno u otro sentido. Lo anterior quiere decir que el significado del Amor o de la Familia regulan el conocimiento específico de la Infidelidad hasta llegar a ser justificable o tolerable, no es simplemente romper por romper, destruir por destruir una familia o dejar de amar a alguien que se ha amado intensamente.

La interacción de los individuos a favor de la convivencia, independientemente de si estamos de acuerdo de que es el Amor o la Familia, y detrás de todo esto, está el pensamiento colectivo del bienestar y la convivencia; esa es la valía del sentido común ya que no cuenta con la preparación científica, si la pareja subsiste es porque las explicaciones del sentido común permiten sobrellevar el asunto.

A partir de todo lo anterior se puede discutir que las actitudes fácilmente pueden convertirse en actitudes de corte individual cuando el pleito, el reproche o la Inmadurez se incorporan como parte de la constitución del ego en la persona, pero no pueden coexistir por si solos en el individuo, tiene que haber otro individuo como referente para que se lleven a cabo.

Si la Infidelidad es vista como un fenómeno de identidad o de autoafirmación, puede verse como algo positivo. En las sociedades machistas como la nuestra, el hombre Infiel confirma su varonilidad, ante los demás y el que es infiel confirma su carácter de hombre probado, de amante, aunque no sea reconocido explícitamente como una norma a favor de la infidelidad.

Lo anterior no puede invocarse como una creencia generalmente compartida, explícitamente hablando, eso puede considerarse como una justificación de la infidelidad desde el punto de vista del sistema en que vivimos.

Ser infiel puede ser un mérito dependiendo de cómo se vea y con que creencias se articule, pero desde el punto de vista interpersonal la infidelidad no puede ser algo favorecedor, no puede ser evaluado como algo favorable porque destruye (**pleitos, reproches e Inmadurez**). Se cambia de nivel en la apreciación y en la explicación desde el punto de vista de lo macro, de lo societal, dependiendo del tipo de creencias con las que se articule la infidelidad.

En el nivel interpersonal la infidelidad no puede ser vista como un fenómeno aceptable, por eso es que quizás lo que hacen los sujetos es ejercer un tipo de pensamiento juicioso; muy crítico pero sesgado porque sus apreciaciones se enfilan al individuo y a sus factores de interacción, es decir a su cualidad de interacción con otros. Pero no están considerando los aspectos macros, esas creencias que reproducen al sistema y estas al cuerpo social, en sus características, en sus contenidos y en su estructura; se registra un pensamiento colectivo que les permite ver sólo una fase del complejo fenómeno de la infidelidad.

Los otros artículos ven a la infidelidad como un fenómeno intraindividual cuando en realidad puede verse desde cuatro diferentes perspectivas intraindividual, interpersonal, intergrupala e ideológica. Por lo tanto no ofrecen un contexto situacional, están exagerando la importancia del ego y lo único que hacen es reproducir una creencia generalizada o sistemas de creencias que bogan en la sociedad.

Por ejemplo en el estudio de Bonilla (1998), se ve un abuso y un reforzamiento de la creencia de que el ego es el responsable de las actitudes de rechazo y desplaza las situaciones cotidianas y las omite cuando realmente son importantes, porque las situaciones tienen un contexto y las actitudes que maneja están en abstracto son estructuras individuales porque menciona que el hombre es infiel por la falta de satisfacciones instrumentales (sexo, comida, etc.), pero el rechazo sexual tiene motivos y razones porque es importante tomar en cuenta la situación atribucional como es el hecho de estar cansado, aburrido, etc.

La cultura, las creencias y la ideología también están presentes sin embargo no son tomados en cuenta, tampoco hay referencias explícitas al factor intraindividual. En este caso hay que justificar la presencia del nivel interpersonal que estaría explicado seguramente porque los conocimientos de los encuestados en torno al amor y a la familia les dan conocimientos para solamente hacer esta apreciación. Hay que reconocer que no es un pensamiento rigurosamente objetivo si no un pensamiento que se cuece al calor del sentido común.

LISTA DE REFERENCIAS

- > Álvarez, B. (1971) Dialéctica de la pareja humana en Psicología de la cultura. Vol. 2 (pp 347-366) Biblioteca nueva. Almagro. Madrid
- > Amado, A. (1992). El costo de la infidelidad. Mujer/ Fempress, 132, 1
- > Avelarde, M. Reyes, D. Díaz - Loving, R. Rivera, S. (1996) Efectos del paso del tiempo sobre el amor, la Interacción, los celos y la Infidelidad. La psicología social en México.
- > Blaunberg, I. (). Diccionario de filosofía. México D.F. p.257
- > Blood, m: (1980) Involucración extramarital en Sociología del matrimonio actual. (pp 68 - 134) Ed. Pax México, México D.F.
- > Bonilla, M. (1993). La infidelidad en la pareja: conceptualización e implicación en hombres y mujeres mexicanos. México D.F.
- > Bonilla, M. Girardi, I. Cedillo, L. (1994) La actitud hacia la infidelidad y la desesperanza. La psicología social en México.
- > Bonilla, M. Hernández, M. Andrade, P. (1998) Actitud hacia la infidelidad: variables demográficas. La psicología social en México.
- > Bonilla, M. Hernández, M. Andrade, P. (1998) Actitudes y creencias hacia la infidelidad. La psicología social en México.
- > Casas, M. Gudiño, S. Nadels, A (1986) la infidelidad en los matrimonios mexicanos. La psicología social en México.
- > Comfort, A. (1966). La sexualidad en la sociedad actual. Buenos Aires
- > Criterios para la elaboración de documentos psicológicos APA (J. Alatorre, Trad.). (trabajo original publicado en 1994).
- > Dominian, J. (1996). El matrimonio. Barcelona.
- > Dorsch, F. (Ed.). (1991). Diccionario de psicología. Barcelona.
- > Eisenberg, F. (1993). la Infidelidad; su definición, factores que influyen y diferencias según el sexo. Psicología Iberoamericana, 2, 4, 93-105
- > Enciclopedia Intencional/ PAL. Bilbao España
- > Estrada, L. El ciclo vital de la Familia,
- > Fuente Alva, R. (1993). El adulterio que agita al congreso. Mujer/ Fempress, 139, 23
- > García Pelayo, R. y Gross. (1985). Larousse diccionario Usual. México D.F.
- > García, R. y Gross. (Eds.). (1986). Pequeño Larousse en color. España.
- > Gondonneau, J (1973) la fidelidad, la infidelidad. Barcelona España.
- > Gran enciclopedia Larousse. (1993). 1
- > Gran enciclopedia del mundo. (1982). 1
- > Hernández Sampieri, R. et al. (1991). Metodología de la investigación. México D.F.
- > Hewstone Milles, (1992). La atribución causal. Barcelona España.
- > Lake, T. Hills, A. (1980). Infidelidad, Anatomía de las relaciones extraconyugales. México.
- > Leclercq, J. (1961). La familia. Barcelona.
- > Lemaire, J. (1979) Lo que se espera de la pareja en La pareja humana su vida y su muerte. (pp 284 - 304) Ed. FCE. México D.F.
- > Masters, W. H. y Jhonson, V. E. (1983). El vínculo del placer. México D.F.

- > Minuchin, S. Fishman, H. Ch. (1993). Técnicas de Terapia Familiar. México D. F., Paidós.
- > Morales, J. F. Moya, M. Reboloso, E. Fernández, J.M. Huici, C. Marques, J. Paes, D. Pérez, J. (1994). Psicología social. Madrid.
- > Moscovici, S. (1961/79) El psicoanálisis su imagen y su público. Buenos Aires Argentina.
- > Origen de la rifa en el afán de conocer al otro: del dolor a la infidelidad (1994) en Contra de la pareja. (pp 72 - 76) España.
- > Peelman, F (1989). Mentiras privadas: la infidelidad y la traición de la intimidad.
- > Romero, J. Bonilla, M. García, G. Tena, A. Willcox, R. (1991) Infidelidad una alternativa para la cultura mexicana. La psicología social en México. Vol. 3 México
- > Rutledge, A. L. (1980). El equilibrio de la pareja. Buenos Aires Argentina.
- > Sánchez, R. Díaz - Loving, R. Rivera, S. (1996) Correlato de los estilos de comunicación: amor, celos, interacción, conducta sexual e infidelidad. La psicología social en México.
- > Satir, V. (1991). Nuevas relaciones humanas en el núcleo familiar. México D.F. Pax México.
- > Segúin, C.A. (). Amor, sexo y matrimonio.
- > Serrano, Lucy. (1997). Infidelidad, la confianza traicionada. México D.F.
- > Silvestre, G. e Irlondo, P. (1997). Ojo por ojo y cuerno por cuerno. Mujer/ Fempress, 183, 18-19
- > Sosa, J. (1991). Plegaria para una mujer infiel. Mujer/ Fempress, 115-121, 13
- > Sternberg, R. (1990). El triángulo del amor. México.
- > Videla, M. (1986). Mujer, madre y divorciada. Argentina.
- > Villar, A. (1971). Psicología de la cultura en Villar, A. Sexo y cultura. Almagro Madrid.

ANEXOS
ANEXOS

ANÁLISIS DE CONTENIDO

ENTREVISTA No.1

☛ 1. ¹ “ Es una mentira, uno se deja guiar por otras persona fuera de la pareja y así se engaña una misma eso es en cuanto a la mujer “.

2.² La infidelidad es engañarte a ti mismo, por causa de terceras personas.

3.³ La mujer es infiel porque otros ejercen influencia en ella.

4.⁴ Ser infiel es engañarte a ti mismo.

Los comentarios de otra persona influyen para que la mujer sea infiel.

☛ 1. “El hombre es infiel porque hay lugares que se prestan a eso y muchas veces se puede decir que un 80% son las mujeres las que los buscan a ellos aún cuando son casados y por eso se da la infidelidad “.

2. Hay lugares que se prestan a la infidelidad, ya que allí acuden mujeres que buscan a los hombres aunque estén casados.

3. Porque cree que cuando el marido sale a tomar una copa a un bar con los amigos habrá una mujer que lo induzca a la infidelidad.

4. **Las mujeres solteras buscan a los hombres casados para que puedan mantener a sus hijos.** (Nivel intergrupala - causa).

Las mujeres separadas buscan a los hombres comprometidos para pasar ratos agradables. (Nivel intergrupala - causa).

Los hombres al salir con sus amigos de parranda, acuden a lugares donde hay mujeres que los invitan a ser infieles. (Nivel intergrupala - causa).

☛ 1. “ Son mujeres separadas, buscan dinero, la comodidad y buscan resolver sus problemas económicos con hombres casados y ellos sólo buscan ratos agradables “.

2. Las mujeres separadas, buscan resolver sus problemas económicos con hombres comprometidos que buscan divertirse.

3. Porque piensa que la mujer depende mucho del hombre ya que ellas solas no pueden sostener un hogar.

4. El hombre es infiel por diversión.

A las mujeres separadas sólo les queda el camino de provocar la infidelidad para resolver sus problemas económicos. (Nivel intergrupala - causa).

☛ 1. “ El hombre tiene los pies sobre la tierra pues nunca dejará su capilla grande porque esa es la formalidad de la familia, entonces un hombre no va a llevar a casa de su mamá a una mujer, luego a otra y al rato a otra, nomás es una “.

¹ ¿Cómo lo dijo?

² ¿Qué dijo?

³ ¿Porqué lo dijo?

⁴ Inferencias

Anexo 0

2. Los hombres a pesar de ser infieles, buscan mantener la formalidad con la familia.
 3. Porque cree que un hombre a pesar de que tenga aventuras nunca va a dejar a su mujer, porque le preocupa el que dirán.
 4. El hombre infiel nunca dejará a su pareja formal.
El hombre aunque sea infiel, se preocupa por el que dirán.
- ☛ 1. “ Es lo que se vive hoy en día, porque antes no asistíamos ni a fiestas, ni a bailes, ni a nada, nada se nos permitía y hoy en día la libertad da lugar a muchas cosas por ello a veces hasta se embarazan y es allí cuando no están preparadas esas mamás para cuidar a sus hijos y buscan apoyo de hombres casados “.
2. La libertad de hoy provoca embarazos no deseados y de ahí la infidelidad.
 3. Porque cree que las muchachas al tener un niño no pueden criarlo y buscan un hombre comprometido que les de apoyo económico.
 4. **La infidelidad es provocada por el libertinaje en el que actualmente viven las jovencitas. (Nivel intergrupala - causa).**
- ☛ 1. “ La falta de diálogo entre la pareja, yo creo que es el medio en el que nos encontramos, si al hombre no se le recibe bien en su casa, con buena cara si siempre que llega se le están remoliendo sus errores, si invita a tomar un café cuenta sus problemas se desahoga y luego ya anda con esa persona y entonces dice ya me enfadaste por allá me dan mejor atención y no me dan problemas mejor me voy allá y tu quedate con tus problemas “.
2. La causa de la infidelidad es la falta de comunicación y el mal trato que se le da a la pareja.
 3. Porque cree que los problemas en el hogar llevan al hombre a buscar una salida fácil.
 4. La infidelidad se da a causa de problemas familiares.
Los reproches diarios de la mujer ocasionan que su pareja sea infiel. (Nivel interpersonal - causa).
Las caras largas de la mujer que el hombre constantemente ve en su casa provocan que este sea infiel. (Nivel interpersonal - causa).
Las mujeres que a diario les recuerdan a su pareja sus errores, provocan la infidelidad en ellos. (Nivel interpersonal - causa).
Los hombres al ver que su pareja muestra desinterés por sus problemas buscan ser atendidos por otra persona.(Nivel interpersonal - causa).
- ☛ 1. “ En la mujer yo creo que es por la falta de atención por parte del marido, porque no escucha sus peticiones, hay señores que no ponen atención para atender los problemas de ella “.
2. La mujer es infiel por falta de atención a sus peticiones por parte del marido.
 3. Porque cree que los hombres son egoístas al preocuparse sólo por sus problemas y los de las mujeres quedan en segundo plano.
 4. La mujer desatendida busca amante.
Para que una mujer sea fiel es necesario que su pareja la escuche.
Un hombre egoísta puede causar la infidelidad de su mujer.
La mujer busca un amante que le ponga atención.
El exceso de labores domésticas y la falta de atención provocan que una mujer sea infiel.

Anexo 0

- ☛ 1. “ Los adolescentes si de algún tema hablan es de los padres separados, de los que tienen otra esposa o hijos en otra parte y esto es un complejo porque no es lo mismo la conducta de una señorita, de un jovencito de padres separados o la de una señorita que tiene a su papá y a su mamá en su casa y entra en esos jóvenes la inseguridad de por vida, una jovencita no adopta el compromiso de tener un marido y el comportamiento del jovencito es como el del papá “.
2. Los hijos de padres separados viven acomplejados.
 3. Porque cree que los hijos de padres separados tienen muchos problemas.
 4. La infidelidad de los padres genera traumas en los hijos.
La infidelidad de los padres altera el comportamiento de los hijos.
Los hijos de padres infieles repiten el patrón de conducta.
- ☛ 1. “ Nunca justifico una infidelidad de parte ni de él ni de ella pues hoy en día nos dan pláticas, nos dan cursos, nos preparan, yo creo que hay que saber a lo que vamos al matrimonio, hay que saber que estamos comprometidos y si no es así no hay que comprometerse, porque los hombres que se separan dicen que es porque no les convino su mujer pero no es eso sino que no estaban preparados “.
2. Si alguien ha decidido vivir en pareja es porque sabe a lo que va y por lo tanto no es justificable una infidelidad.
 3. La infidelidad no tiene razón de ser si te han preparado para el matrimonio.
 4. Los hombres son infieles por falta de preparación para el matrimonio.
La falta de preparación para el matrimonio no justifica la infidelidad.
La infidelidad es por falta de compromiso al convenio entre 2.
- ☛ 1. “ Yo creo que oportunidades siempre se van a tener pero lo que si no se vale es jugar en contra de la buena disposición porque sino ya se hace por costumbre, sobre todo hay que tener la disposición de resolver problemas pues la vida no la tenemos comprada y en cualquier momento nos morimos y no perdonar a la pareja sería feo “.
2. Las personas infieles merecen una segunda oportunidad pero ya una tercera oportunidad no porque se vuelve una costumbre y es feo morir sin perdonar a la pareja.
 3. Porque cree que dar una oportunidad a una persona infiel es una forma de arreglar las cosas con la pareja.
 4. Las personas infieles merecen una 2da. oportunidad.
El no perdonar a una persona infiel provoca remordimientos.
Perdonar una infidelidad es la manera más sana de resolver los problemas.

ENTREVISTA No. 2

- ☛ 1. “ No comparto la creencia de que el hombre pueda hacer lo que quiera porque ahora hay muchas infecciones y enfermedades como el SIDA, y aparte de este uno se va desunido, pero las mujeres no lo deben de hacer porque los hijos siguen ese patrón entonces hay que dar un buen ejemplo “.
2. No comparto la idea de la infidelidad porque está acarrea infecciones, SIDA, desunión en la pareja y la repetición de esta conducta en los hijos.
 3. Porque cree que la educación que caracteriza a la cultura mexicana le permite al hombre ser infiel y a la mujer no.

Anexo 0

4. La sociedad permite que los hombres sean infieles.
La infidelidad acarrea enfermedades de transmisión sexual en la pareja.
La infidelidad provoca la separación de la pareja.
Las mujeres infieles dan un pésimo ejemplo a sus hijos ya que estos pueden repetir ese comportamiento. (Nivel intragrupal - efecto).
La sociedad castiga a una mujer por ser infiel.
La sociedad premia a un hombre por ser infiel.

☞ 1. “ Opino que la infidelidad se nos da a todos. Cuando eres la persona afectada te desequilibra emocionalmente, opino que esta mal y no hay que justificarla; si crees que ya no te conviene estar con una persona que no te comprende, que ya no te puedes llevar bien con ella hay que divorciarse o hablar pero no engañarse. Afecta mucho moralmente, lo que afecta más es la mentira por fuerte que sea la verdad hay que afrontarla como personas maduras. Es algo muy deplorable porque afecta a los 2, a ellos los hace insensibles, insensatos y crueles y a la persona afectada la destroza, opino que no debería de existir “.

2. La infidelidad lastima a la persona engañada y hace cruel al infiel. Afecta emocional y moralmente. Opina que la infidelidad puede dársele a todo mundo pero que es algo malo y que no debería de existir. Ante una infidelidad hay que ser sinceros y no engañar.

3. Porque ella resultó lastimada moral y físicamente por las mentiras e infidelidad de su marido.

4. La infidelidad es imata al hombre.
Todo mundo sufre una infidelidad.
La infidelidad no debería de existir.
La infidelidad es mala porque destruye las ilusiones de la pareja.
Es mejor saber que tu pareja es infiel, a vivir engañada (o).
Una persona infiel es insensible, porque al engañar a su pareja la está lastimado.
Las mujeres al sufrir un engaño de su pareja se vuelven neuróticas. (Nivel interpersonal - efecto).

Las mujeres al sufrir un engaño de su pareja golpean a sus hijos para desquitar su coraje. (Nivel intragrupal - efecto).

☞ 1. “ Es la comunicación. Ya no me quiere sacar y eso que no estoy gorda y me cuido, nosotras nos debemos de cuidar por nosotras, yo conozco muchachas que aún así, son muy guapas y las engañan. Otra causa es depender, pues te hace que tengas que tolerar ciertas actitudes a fuerza aunque no quieras “.

2. La infidelidad se da a causa de la falta de comunicación y de la dependencia económica de las mujeres.

3. Porque ella cree que el descuido personal no es una causa por la que se da la infidelidad.

4. **La mujer tolera la infidelidad por depender económicamente del hombre. (Nivel interpersonal - efecto).**

Las mujeres a pesar de que cuidan su físico, sufren la infidelidad de su pareja. (Nivel intraindividual - opinión).

La comunicación es primordial en la pareja para evitar la infidelidad.

Anexo 0

- ☛ 1. “ Los hombres infieles lo hacen porque ven a los compañeros que tienen sus aventurillas y piensan ¿qué se sentirá? también los hombres son infieles por la inestabilidad de ellos mismos que se quieren sentir que todavía tienen pegue entonces su vanidad de hombres hace que ellos sean distintos aunque no tengan motivos “.
2. Los hombres son infieles porque ven a sus compañeros y porque son inestables.
3. Porque cree que los hombres son infieles por simple curiosidad y porque se sienten jóvenes.
4. Un hombre es infiel por curiosidad.
El hombre para reafirmar su virilidad es infiel.
Las mujeres aunque dan todo de sí, sufren la infidelidad de su pareja por su inmadurez. (Nivel intraindividual - causa).

- ☛ 1. “ Me hice histérica, me hice enojona, grosera y a raíz de que mi marido me fue infiel maltrataba a mis hijos “.
2. Se hizo histérica, enojona, grosera y maltrataba a sus hijos.
3. Porque a raíz de la infidelidad de su marido, trajo cambios en ella lo que provocó el maltrato a sus hijos.
4. La infidelidad trastorna al engañado (a)
El maltrato infantil en algunos casos es causado por la infidelidad.

ENTREVISTA No. 3

- ☛ 1. “El hombre piensa que le puede ser infiel a la mujer 20 mil veces y la mujer tiene que perdonar, pero nosotros con una vez que lo hagamos no se perdona. La infidelidad afecta emocionalmente tu vida, pues siempre estás pensando con la desconfianza de que a lo mejor se fue con otra. La infidelidad es algo muy injusto y lo ven como algo muy natural, incluso dicen que el hombre es infiel por naturaleza, pero yo pienso que no puede ser así, es una idea que el hombre se ha formado y ven a la mujer mal cuando es infiel, la tratan de lo peor, una de la calle y más que nada es una idea porque los dos tenemos los mismos sentimientos y los mismos derechos”.
2. Los hombres tienen la idea de que ellos pueden ser más infieles y las mujeres no y que la infidelidad afecta emocionalmente, es algo injusto, provoca la desconfianza en la pareja y se da por naturaleza.
3. Porque cree que la educación de los roles de género son injustos en la medida en que a la mujer se le castiga por ser infiel y al hombre se le permite este comportamiento.
4. El hombre es infiel por naturaleza.
La sociedad permite que el hombre sea infiel.
La sociedad castiga a la mujer por ser infiel.
La infidelidad es mala e injusta.
la mujer infiel es una mala mujer que no merece el amor del hombre.
El hombre puede ser infiel las veces que quiera y la mujer lo tiene que perdonar. (Nivel sociopsicológico - efecto).
A partir de la infidelidad de su pareja, la mujer vive sufriendo pensando que está situación se repetirá. (Nivel intraindividual - efecto).
Hombres y mujeres tienen los mismos derechos de ser infieles.
La mujer siente la necesidad de ser infiel al igual que el hombre.
La infidelidad de una mujer es imperdonable.

Anexo 0

☞ 1. “Desgraciadamente cuando uno trabaja descuidas a tu esposo, al mismo tiempo es porque discutes por lo económico, tu le hablas de los problemas y el sale a la calle y puede encontrar a una persona que realmente lo quiera. también es el hecho de no tener relaciones porque uno no está de humor o sea uno se siente mal y a veces ellos piensan que porque eres su esposa tienes la obligación de ir a la cama y te acosan”.

2. Que cuando se trabaja se descuida al esposo, se discute por lo económico y solo se le cuentan los problemas.

3. Porque cuando la mujer tiene la necesidad de trabajar tiene ya otras preocupaciones y le falta tiempo para atender al marido como él quisiera.

4. **La mujer que sale a la calle a trabajar descuida al hombre orillándolo a ser infiel.** (Nivel interpersonal - causa).

El hombre es infiel ya que la mujer se niega a satisfacerlo sexualmente. (Nivel interpersonal - causa).

la infidelidad es una salida a los problemas familiares.

La infidelidad aumenta a medida que la mujer sale a trabajar.

Las discusiones por la carestía económica en el hogar provoca la infidelidad.

El hombre cansado de escuchar problemas en el hogar sale a divertirse con otras para distraerse.

☞ 1. “ A parte de una enfermedad transmitida sexualmente, también una enfermedad emocional, porque te vas desvalorizando tu misma, te vas sintiendo que no vales nada porque te das cuenta de que anda con otras mujeres. Afecta a los hijos, cuando se llegan a enterar o se dan cuenta van creciendo con eso, los niños varones crecen con esa idea de que cuando sean grandes pueden ser como su papá por que es lo más natural del mundo. te empieza a dejar de importar tu vida de pareja, lo único a que te dedicas es a tenerle odio a las personas. también el aumento de SIDA que es más culpa del hombre que se mete con mujeres y que va al siguiente día y se mete con su mujer, en cambio la esposa lo hace por venganza”.

2. la infidelidad provoca enfermedades de transmisión sexual, provoca enfermedades emocionales en la mujer engañada, afecta a los hijos y la esposa es infiel por venganza.

3. Porque cree que de una infidelidad la mujer y los hijos son los que salen perjudicados y a pesar de que el hombre se infecta se ve como víctima culpando a la mujer.

4. El incremento del SIDA es a causa de la infidelidad.

Los hijos varones ven normal la conducta infiel del padre.

La mujer al ver que su pareja anda con otras mujeres, piensa que ella vale poca cosa. (Nivel interpersonal - efecto).

La infidelidad genera deseos de venganza y odio.

La vida de pareja pierde importancia al presentarse una infidelidad.

La mujer que ha sido engañada, sólo se dedica a sentir odio hacia las personas. (Nivel intergrupala - efecto).

La mujer resulta más afectada de la infidelidad de su pareja ya que puede adquirir una enfermedad de transmisión sexual. (Nivel interpersonal - efecto).

Anexo 0

1. “Una persona infiel no sabe lo que quiere, no sabe lo que tiene, el hombre que tiene a su esposa e hijos y que siempre van a estar esperándolo en su casa, no se valora a sí mismo. la persona infiel es egoísta porque está satisfaciendo sus necesidades en el momento no pensando en los demás. Es una persona vacía.”
2. Una persona infiel es aquel que no sabe lo que tiene, no sabe lo que quiere, es egoísta. es vacía, no piensa en los demás y no se valora a sí misma.
3. por una forma de explicarse el comportamiento de una persona infiel que justifica su acción.
4. La persona infiel no sabe lo que tiene al salir a la calle a buscar algo que tiene en su casa.
La infidelidad sólo demuestra el egoísmo del hombre por satisfacer sus necesidades.
La semilla de la infidelidad cosecha desconfianza en la mujer engañada. (Nivel interpersonal - efecto).

ENTREVISTA No. 4

1. “Es una falta de respeto a la pareja, al compañero o a la compañera, la falta de compromiso con la otra persona, la inseguridad del individuo”.
 2. la infidelidad es una falta de respeto, de compromiso e inseguridad del individuo.
 3. Porque cree que la falta de compromiso que se tiene hacia la pareja demuestra la inseguridad.
 4. La infidelidad es una falta de respeto a la pareja.
Una persona insegura es infiel.
La falta de compromiso con el otro provoca infidelidad.
-
1. “La falta de comunicación, la inseguridad del individuo, además la educación, porque nosotras como madres no guiamos a nuestros hijos como se debe. Otra de las causas es el trato, el trato en el que la pareja ya no se dan respeto como antes, o porque la mujer al ser ama de casa se dedica por completo a los hijos ya no se preocupa por las cosas que a él le interesan o porque nosotras nos dejamos de arreglar y andamos bien fachudas y eso hace que en su trabajo busquen a otra persona que está más arregladita, que huele rico y que se preocupa por sus problemas. También la inseguridad que tiene el hombre que se siente que debe ser amado por varias personas”.
 2. La infidelidad se da por la falta de comunicación, la inseguridad del individuo, por la educación, el maltrato que se le da a la pareja, por descuido al marido a causa del cuidado de los hijos y por el descuido del aspecto personal.
 3. Por que la educación que las madres mexicanas acostumbran dar a sus hijos en particular a los varones es de admitirles tener varias parejas, y a las mujeres de estar siempre atractivas para su pareja, y además de servirles en todo.
 4. **Los hombres infieles son producto de la educación deficiente que sus madres les dieron.**(Nivel sociopsicológico - causa).
La despreocupación por los problemas del otro provoca que éste busque atención fuera de su hogar.
Los hombres son infieles porque necesitan ser amados por varias mujeres.
La mujer al atender a los hijos excesivamente descuida al hombre y por eso este es infiel. (Nivel interpersonal - causa).

Anexo 0

La mujer al andar desarreglada causa que su pareja sea infiel.(Nivel interpersonal - causa).

- ☎ 1. “Destruye a toda la familia, destruye a la esposa, destruye emocionalmente a los hijos, eso por la educación, porque siempre se necesita a la pareja para que ambos eduquen a los hijos, otra consecuencia en los hijos es la delincuencia porque cuando nos abandona nuestra pareja tenemos que trabajar y dejamos a los hijos solos, abandonados y eso crea que ellos tengan desconfianza y sientan rencor contra la sociedad y contra sus padres”.
 - 2. La infidelidad destruye a toda la familia, provoca delincuencia y mala educación a los hijos porque la madre tiene que trabajar.
 - 3. Porque ante una infidelidad la mujer se convierte en el único sostén económico del hogar y por ello ella tiene que salir a trabajar lo que provoca la desatención de los hijos y su mala educación.
 - 4. Una infidelidad destruye la felicidad de la familia.
La infidelidad provoca la delincuencia juvenil.
Los hijos de padres infieles se vuelven desconfiados y rencorosos contra la sociedad.
-
- ☎ 1. “No porque sea hombre puede andar con las que quiera y tu porque seas mujer no puedas hacer nada”.
 - 2. El hombre puede andar con las que quiera y la mujer no.
 - 3. porque cree que las mujeres también pueden ser infieles.
 - 4. Tanto hombres como mujeres pueden ser infieles.
-
- ☎ 1. “Yo creo que todos cometemos errores, una como mujer tiene la culpa porque les da uno entrada y por ello los podemos perdonar, pero si nosotros fuéramos las infieles ellos no nos lo perdonarían y además siempre nos iban a estar recordando eso, creo que no se le debe dar una segunda oportunidad porque incluso la persona queda como dolida, pierde la confianza al ser amado y ya no la vuelve a recuperar”.
 - 2. Los hombres merecen una segunda oportunidad porque todos cometemos errores, pero a las mujeres no se les perdona. las mujeres son las culpables de que los hombres sean infieles.
 - 3. Al hombre se le deben perdonar sus infidelidades porque las mujeres tienen la culpa ya que ellas los buscan. Y a las mujeres no se les perdona la infidelidad porque socialmente están impedidas para hacerlo.
 - 4. Debido a que todos cometemos errores, la infidelidad debe perdonarse.
La mujer infiel debe ser castigada y no perdonada.
La infidelidad provoca desconfianza en el otro.
La mujer al saber que son las mismas mujeres las culpables de la infidelidad del hombre lo tienen que perdonar. (Nivel intergrupala - efecto).

Anexo 0

ENTREVISTA 5

- ☎ 1. “ Muchas veces una como mujer se siente desatendida y cae o sea llega cualquier persona , y te habla como te trataron al principio tu pareja y dices tu, todavía valgo y automáticamente caes con esa persona, o sea si no tienes las bases firmes “.
2. Como mujer desatendida, llega “x” persona, te habla y dices tu todavía valgo y caes automáticamente.
3. Porque cree que las mujeres son infieles por la falta de atención de su pareja.
4. **La falta de atención en la pareja provoca la infidelidad.**
Las personas inmaduras son infieles.
El marido al no atender las peticiones de su pareja provoca que esta sea infiel.
- ☎ 1. “ Cuando ya tenemos hijos nos acercamos tanto a ellos que desatendemos a nuestra pareja, los hacemos a un segundo término, entonces ellos se sienten desplazados y automáticamente buscan a una persona que las ponga en primer plano, muchas veces uno mismo orilla a esto “.
2. Cuando nos acercamos tanto a los hijos y desatendemos a la pareja y esta busca otra pareja que las ponga en primer plano.
3. Porque cree que la mujer siempre se preocupa más por ser madre que esposa.
4. **El exceso de atención hacia los hijos provoca la infidelidad del hombre.**
La mujer al ser más madre que esposa provoca la infidelidad de su pareja.
(Nivel interpersonal - causa).
- ☎ 1.” Ante todo la vida acelerada que llevamos y muchas veces hay tantas cosas, que ya se predio el respeto y ya es tan fácil encontrar cualquier persona dispuesta a meterse con otra persona porque ya estamos en un tiempo según de mucha libertad “.
2. Por la vida tan acelerada que llevamos se pierde el respeto y es fácil meterse con otra persona, porque estamos en un tiempo de libertad.
3. Porque cree que los cambios tan acelerados en la sociedad afectan a la relación de pareja.
4. **La vida acelerada ha provocado el aumento de la infidelidad.**
La infidelidad es producto de la vida acelerada.
La infidelidad es consecuencia del exceso de libertad.
- ☎ 1.” Pues el rompimiento de la pareja porque es muy difícil perdonar la infidelidad automáticamente si tu perdonas piensas que te van a volver a ser lo mismo y tal vez ya no lo haga, pero si empiezas a recalcarlo a cada momento tu orillas a tu pareja a que te vuelva a ser infiel “.
2. El rompimiento de la pareja es una consecuencia de la infidelidad, pero si la perdonas y si se lo echas en cara te vuelve a ser infiel.
3. Porque cree que toda infidelidad trae consigo la destrucción habiendo o no rompimiento de la pareja.
4. **El perdonar una infidelidad a tu pareja no implica que no te lo vuelva a hacer.**
El perdón de la pareja debe ser sincero sino esto puede provocar otra infidelidad.
Perdonar una infidelidad es muy difícil.
Los reproches diarios de la mujer ocasionan que su pareja sea infiel. (Nivel interpersonal - causa).

Anexo 0

☛ 1. “Mucho coraje porque no valoran a la persona con la que están pues al estar con la pareja se supone que hay un compromiso, se buscaron por algo y entonces deben de respetarse “.

2. Siento coraje porque esa persona rompió el compromiso con su pareja y no la valoro.

3. Porque cree que se deben de respetar los compromisos que se adquirieron al formar una pareja.

4. El respeto de la pareja es la base de la fidelidad.

La infidelidad implica una falta de respeto a la pareja.

Valorar a una pareja significa serle fiel.

☛ 1. “Los hijos van a perder respeto por su padre porque van a verlo o lo van a tratar así como cualquier cosa, por lo menos que quede en la pareja el problema porque automáticamente te pierden el respeto a ti o a tu pareja “.

2. Los hijos que se enteran de la infidelidad de los padres les pierden el respeto y es mejor que ese problema se quede entre ellos.

3. Porque cree que la infidelidad debe estar oculta para no dañar a los hijos.

4. La infidelidad es un problema de la pareja y no de los hijos.

Los hijos pierden el respeto ante un padre infiel.

☛ 1.” Muchas veces el hombre ha sido desde joven de varias parejas, muchas veces una dice: cuando se case conmigo yo lo voy a cambiar, eso es mentira, porque el ya lleva un status de conducta y va a seguirlo, estará siendo fiel por un tiempo pero va a volver a caer porque ya es su naturaleza”.

2. El hombre que es infiel va a serlo siempre, porque es su naturaleza.

3. Porque cree que los hombres nunca van a cambiar porque la infidelidad es innata a ellos.

4. El hombre es infiel por naturaleza.

La naturaleza de un hombre infiel es incambiable y por eso la mujer tiene que perdonarlo. (Nivel intraindividual - efecto).

A los hombres les gusta poner los cuernos siempre.

La mujer que piense que cambiará a su marido infiel está muy equivocada.

El hombre infiel ni volviendo a nacer deja de serlo.

ENTREVISTA 6

☛ 1.” Pues yo pienso que es cuando uno no está seguro por el amor que tiene hacia su pareja, yo pienso que esta mal y no debería de hacerse, o sea a uno no le gustaría que su pareja le fuera infiel “.

2. La infidelidad se da cuando uno no está seguro del amor que tiene hacia su pareja, que esta mal y no debería de hacerse.

3. Porque a él no le gustaría que su pareja le fuera infiel ya que esto le demostraría lo poco que lo quiere.

4. La infidelidad demuestra la falta de amor en la pareja.

La infidelidad demuestra la inseguridad del individuo.

La infidelidad no debería de existir.

Anexo 0

- ☎ 1." La falta de comunicación, la falta de respeto hacia la pareja, también depende del hombre de la cabeza que tenga, si es muy alocado pues le va a ser infiel a su pareja "".
- 2. Las causas de la infidelidad son falta de comunicación, de respeto y de estar desubicado.
- 3. Porque cree que debe ser fundamental la comunicación y el respeto que se le tenga a esta.
- 4. La infidelidad demuestra el poco respeto que se le tiene a la pareja.
La infidelidad demuestra la poca comunicación en la pareja.
El hombre desubicado es más infiel.

- ☎ 1. " Infecciones como el SIDA, puede contagiar uno a su propia pareja, y en la familia pues afecta a los hijos, principalmente crecerían con ese trauma 2.
- 2. Infecciones, contagiar a su pareja y traumar a los hijos.
- 3. Considera que las consecuencias principales son: adquirir y contagiar una enfermedad sexual y daños en los hijos.
- 4. La infidelidad provoca el contagio de SIDA en la pareja.
Muchos traumas en los niños son ocasionados por la infidelidad.

ENTREVISTA 7

- ☎ 1." Se da por muchas causas yo lo pienso por la insatisfacción sexual, al paso del tiempo la relación se va deteriorando por falta de comunicación y para evitar ese tipo de infidelidades estar físicamente bien arreglado tanto el hombre como la mujer pues luego llega alguien que le mueve a uno el tapete y en mi caso no porque yo pienso que tal si me hacen lo mismo a mi "".
- 2. Se da por insatisfacción sexual, por la falta de comunicación, por el descuido físico y en mi caso no porque me pueden hacer lo mismo.
- 3. Porque él no sería infiel ya que no le agradaría que le hicieran lo mismo.
- 4. La insatisfacción sexual justifica la infidelidad.
La falta de comunicación en la pareja deteriora su relación y provoca la infidelidad.
La mujer al andar desarreglada causa que su pareja sea infiel (Nivel interpersonal - causa).
El hombre es infiel ya que la mujer se niega a satisfacerlo sexualmente (Nivel interpersonal - causa).
Una persona es fiel porque desea que su pareja también le sea fiel.

- ☎ 1. " En la familia pues le fallaste a tu esposa porque según esto prometiste ante el altar serle fiel y eso te afecta bastante "".
- 2. Le fallaste a tu esposa y eso te afecta.
- 3. Porque cree que la infidelidad afecta al fallar a uno de los compromisos establecidos con la pareja.
- 4. La persona infiel esta fallando al compromiso que adquirió con su pareja.
La infidelidad es una situación que afecta moralmente al infiel.

- ☎ 1." Una persona infiel no merece una segunda oportunidad porque cuando yo tenía novias encontraba que tenían otro novio y las perdone y me lo volvieron a hacer o ya dependiendo si tienen hijos pues por ellos tienen que perdonarse muchas veces "".

Anexo 0

2. Una persona infiel no merece una 2da. oportunidad pero si tiene hijos si.
3. Porque sus experiencias le han demostrado que si perdona le vuelven a hacer infiel pero muchas veces es necesario perdonar por el bienestar de los hijos.
4. Una persona infiel lo será siempre.
Los hijos son un buen motivo para perdonar la infidelidad.

ENTREVISTA 8

1. " El ser humano tiende a ser infiel por su naturaleza, la infidelidad es no ser honesto con su pareja "
 2. El ser humano es infiel por naturaleza y es ser deshonesto con la pareja.
 3. Porque considera que con la infidelidad se le falla al otro pero la justifica diciendo que es natural.
 4. La infidelidad es natural del ser humano.
Es imposible ver a la infidelidad como un engaño a la pareja ya que esta es natural.
La persona infiel es deshonesto con su pareja.
-
1. " Son bastantes, la comunicación que falta en la pareja hasta el estado de ánimo de uno de los miembros de la pareja, también es la falta de atención y cariño que la esposa ya no le da al esposo porque le dedica mucha atención a los hijos.
 2. La falta de comunicación, el estado de ánimo, la falta de atención y cariño a causa de los hijos.
 3. Porque cree que la infidelidad en el hombre se da porque está mal atendido.
 4. Estar deprimido conlleva a ser infiel.
Los hombres al ver que su pareja muestra desinterés por sus problemas, buscan ser atendidos por otra persona (Nivel interpersonal - causa).
La mujer al ser más madre que esposa provoca la infidelidad de su pareja.
(Nivel interpersonal - causa).
Los hombres que sufren la falta de cariño de su pareja, tienden a ser más infieles. (Nivel interpersonal - causa).
-
1. " Provoca los desastres porque moralmente aunque sea mentalmente una infidelidad hacer sentir mal a la pareja "
 2. Causa desastres porque aunque sea mentalmente hace sentir mal a la pareja.
 3. Porque cree que ser infiel no sólo significa llevarlo a la práctica.
 4. Una fantasía de infidelidad afecta moralmente a la pareja.
Una infidelidad sólo puede traer desastres a la pareja.
-
1. " Depende de la formación que has tenido en la familia hasta por el medio en el que se desarrolla el sujeto y además la comunicación pues si no la tienes con tu pareja buscas que alguien te escuche fuera de tu hogar "
 2. La formación de la familia, el medio en el que se desarrolla y la comunicación.
 3. Porque considera que la infidelidad se va a dar dependiendo del grupo de pertenencia y más que nada la falta de comunicación.

Anexo 0

4. Es normal que alguien ignorado por su pareja busque otra persona que lo escuche.
Los hombres al ver que su pareja muestra desinterés por sus problemas buscan ser atendidos por otra persona (Nivel interpersonal - causa).
El medio social en el que se desarrolla el individuo lo invita a ser infiel.
Dependiendo de la formación que se ha tenido en la familia una persona va a ser fiel o infiel.
Los hombres infieles son producto de la educación deficiente que sus madres les dieron (Nivel Sociopsicológico - causa).

- ☛ 1. “ Yo pienso que más infieles somos los hombres y que una mujer se orille a ser infiel es porque ya agotó hasta las últimas consecuencias con su pareja “.
2. Los hombres son más infieles y una mujer lo es porque ya agotó las últimas consecuencias.
3. Porque es más difícil que una mujer sea infiel en tanto que debe ser más paciente que el hombre porque para ello es educada.
4. La última alternativa que tiene la mujer ante sus problemas conyugales es la infidelidad.
La mujer es menos infiel que el hombre porque es más paciente.
Los hombres practican más la infidelidad que las mujeres.

- ☛ 1. “ Los hombres son más infieles por el medio en el que se desenvuelven, normalmente el latino como la mayoría de los latinos de mi edad piensan que tener 10 o tantas mujeres es un signo de ser poderoso, de ser llamativo “.
2. Los hombres son infieles por el medio en el que viven, porque son latinoamericanos y porque es un signo de ser poderoso y llamativo.
3. Porque sabe que la educación que se da en América Latina es principalmente machista.
4. Un hombre es infiel porque la mayoría de los latinos lo son.
La infidelidad representa poder en el hombre.
Un hombre infiel es un hombre llamativo.

- ☛ 1. “ Claro que si, toda persona merece una 2da. oportunidad, porque todos nos equivocamos a veces consciente o a veces inconscientemente, todos merecemos una 2da. oportunidad “.
2. Todos merecemos una 2da. oportunidad porque todos nos equivocamos.
3. Porque considera que el hombre puede equivocarse y por lo tanto merece ser perdonado.
4. La infidelidad es una equivocación y por lo tanto merece perdón.
Todo hombre infiel merece una 2da. oportunidad.
El hombre puede ser infiel las veces que quiera y la mujer lo tiene que perdonar. (Nivel Sociopsicológico - efecto).

- ☛ 1. “ Si mi pareja me fuera infiel pues analizaría, no como siempre echarle la culpa a ella tal vez soy yo él que está fallando, tal vez yo no le hago caso, no le estoy dando la atención que se merece y al hacer eso busca llamar la atención “.
2. Analizar, no echarle la culpa a ella, tal vez yo no le doy la atención que se merece y busca llamar la atención.
3. Porque a la mujer sólo se le permite ser infiel si es que está desatendida por su pareja.

Anexo 0

4. La mujer al sentirse desatendida por su pareja cae en la infidelidad.
La mujer infiel busca llamar la atención de su pareja que no le hace caso.
Una infidelidad se debe de analizar sin echarle la culpa a nadie.

- ☎ 1. “ Si se diera la situación sería porque ya no me llenará como mujer pero antes yo creo que hablaría con ella y le diría: ¿Sabes qué? pues todo cambia nada es estático, nada se queda igual para toda la vida “.
2. Sería infiel porque mi mujer ya no me llenará y hablaría con ella.
3. Porque considera que él sería infiel por culpa de su mujer y porque todo cambia.
4. La vida es tan cambiante que es imposible ser fiel a una persona.
La infidelidad se justifica si a una persona no le llena sexualmente su pareja.
La persona que quiere ser infiel debe hablar primero con su pareja.

ENTREVISTA 9

- ☎ 1.” Es la deslealtad hacia una de las parejas es cuando se dejan de respetar los mismos, cuando de una manera tu pareja ya no cumple las necesidades que tu buscas o que tu querías encontrar con ella, entonces buscas en otra pareja que te cubra esas necesidades ya sea en cuestiones físicas, intelectuales o simplemente de carácter que son fundamentales, situaciones en las que tu pareja no te entiende, no te explican con ella, no puedes dialogar siempre está enojada, nunca tiene tiempo para ti “.
 2. Es la deslealtad y falta de respeto, cuando tu pareja ya no cubre tus necesidades y buscas a otra.
 3. Porque considera que la infidelidad se da a partir de las necesidades no satisfechas.
 4. La infidelidad significa deslealtad a la pareja.
La infidelidad es provocada por una serie de necesidades no satisfechas.
El poco tiempo que se le brinda a la pareja puede causar infidelidad.
Los hombres al ver que su pareja muestra desinterés por sus problemas buscan ser atendidos por otra persona (Nivel interpersonal - causa).
Las caras largas de la mujer que el hombre constantemente ve en su casa provoca que este sea infiel (Nivel interpersonal - causa).
El hombre es infiel ya que la mujer se niega a satisfacerlo sexualmente. (Nivel interpersonal - causa).
- ☎ 1. “ Las reglas del trato social sobre todo en México está muy arraigada la situación de la infidelidad, somos el segundo país después de E.U. donde los hombres son más infieles, pues yo no diría que aquí en México nada más los hombres, sino también las mujeres es un grado altísimo “.
 2. En México hay mucha infidelidad tanto de hombres como mujeres.
 3. Porque cree que no sólo los hombres son infieles.
 4. Los hombres y mujeres son infieles por igual.
Los mexicanos son infieles por cultura.

Anexo 0

- ☎ 1.**” Yo creo que no la podríamos combatir nada más con buenos consejos siempre va a existir y no podemos evitarla, pero si una relación es fuerte y está bien sustentada en el respeto, donde ambos se cumplan sus deseos, donde ambos acceden a las peticiones del otro, yo creo que no hay necesidad de ser infiel “.
2. Siempre va a existir y no se puede evitar, pero si una relación es fuerte hay respeto y cumplimiento mutuo, no hay necesidad de ser infiel.
3. Porque considera que la infidelidad siempre va a existir porque es cultural.
4. Acceder a los deseos del otro siempre evitará la infidelidad.
En México la infidelidad siempre va a existir porque es cultural.
En una relación fuerte la infidelidad no penetra.
La infidelidad se da al dejar a un lado las peticiones del otro.
- ☎ 1.**” En nuestra sociedad el ser infiel es más grave para la mujer que para el hombre, por suerte porque soy hombre en México la sociedad es machista simplemente si tienes otra mujer se te considera un macho, un tipo con suerte, sin embargo como mujer si eres infiel te tachan de una cualquiera, de una casquivana, de lo peor, y eso influye directamente en tu matrimonio. Yo no estoy a favor de la infidelidad por parte de la mujer porque me considero un macho y no aceptaría una situación de esas “.
2. En México es más grave ser infiel si se es mujer porque es una sociedad machista.
3. Porque al hombre se le considera suertudo y a la mujer se le califica como una cualquiera por la educación.
4. Una mujer infiel es una cualquiera.
El hombre infiel tiene mucha suerte al tener 2 mujeres a la vez.
Es una casquivana la mujer infiel.
- ☎ 1.**” Las mujeres son señaladas por la familia: el cónyuge, los hijos, los tíos, etc., es una actitud reprochable para la mujer, es un impacto tremendo que un menor se enfrente con la situación de que sus padres se están divorciando porque uno de los 2 es infiel “.
2. Las mujeres son más reprochadas por la infidelidad y los niños sufren un impacto tremendo por la infidelidad de sus padres.
3. Porque culturalmente la infidelidad femenina es más castigada.
4. La infidelidad de la mujer es reprochable.
El hijo de padres infieles sufre al ver sus comportamientos.
- ☎ 1.**” Desde ahí la cultura se transmite a los hijos, el niño se da cuenta de que al papá le está permitido llegar con algunas señas de infidelidad y eso se va transmitiendo, sin embargo cuando los menores se enteran de que sus papás se están divorciando y sobre todo por la infidelidad de la mamá es una reprobación tremenda hacia ella, las mujeres también se cuidan entre ellas ven bien que su mamá le sea infiel al papá, los hijos aconsejan la desunión de los padres “.
2. La infidelidad es transmitida culturalmente a los hijos varones, pero las mujeres ven bien que la mamá le sea infiel al papá.
3. Porque cree que los niños aprenden el comportamiento de infidelidad de sus padres y las niñas apoyan a la madre.
4. El niño aprende de su padre a ser infiel.
Las mujeres apoyan la infidelidad de la mamá.
La infidelidad se transmite de generación en generación.

Anexo 0

- ☎ 1." Si yo veo que una novia de un amigo es infiel ya no la respeto de igual forma pues podría haber la posibilidad de que se fije también en mí eso nos da la pauta para faltarle al respeto, yo no aceptaría una infidelidad por parte de mi esposa, cuando yo me diese cuenta, en ese momento termina todo, posiblemente llegar a algún tipo de agresión verbal o física “.
2. Una mujer infiel pierde el respeto de los demás y que dejaría y maltrataría a su esposa si le fuese infiel.
 3. Porque es un macho y no soportaría la infidelidad de su pareja.
 4. Una mujer infiel no merece respeto.
La infidelidad de la mujer es imperdonable.
La mujer infiel merece ser agredida verbal y físicamente.

- ☎ 1." Una persona infiel desde mi punto de vista no merece una 2da. oportunidad, es una cuestión sociológica que llega al fondo, al subconsciente del ser humano, si ya fuiste infiel una vez se te hace fácil volverlo a hacer, porque el que es infiel va a serlo siempre, porque esa información ya la traen desde niños, es una formación del ser humano, es una convicción “.
2. Una persona infiel no merece una 2da. oportunidad y si ya fue infiel una vez va a serlo siempre.
 3. Porque considera que la infidelidad es aprendida desde la niñez ya no se puede cambiar ese comportamiento.
 4. La infidelidad es aprendida desde la infancia.
La infidelidad es un comportamiento que no se puede cambiar.
La persona infiel va a serlo siempre.

ENTREVISTA 10

- ☎ 1." Es algo muy pesado y muy malo para toda la familia, porque son etapas donde el matrimonio no está estable. Opino que si uno da todo para la casa, está uno con presiones de la economía, ya que nada alcanza un día llegas y te enteras que tu vieja te está poniendo los cuernos dejando de lado lo que te prometió en el altar comprensión, amor, unión, entonces es mala, porque una persona del matrimonio da todo y la otra no y eso no es justo “.
2. Es algo pesado porque son etapas donde el matrimonio no está estable y es malo porque una persona del matrimonio da todo y la otra no, olvidándose de la comprensión, el amor y la unión, y eso no es justo.
 3. Porque considera que la infidelidad de la mujer está injustificada ya que el hombre le da todo.
 4. La infidelidad es mala para la familia.
La inestabilidad en la pareja provoca la infidelidad.
Una mujer infiel es injusta porque olvida entender a su pareja.
La mujer infiel olvida el amor que prometió a su pareja.
Es injusto que la unión de la pareja sea violada por la culpa de la mujer infiel.

Anexo 0

☎ 1.” A veces es buena si uno no deja que te descubran, pues ya la hiciste y no hieres a tu pareja, opino que a veces es necesaria por la carga de trabajo “.

2. Es buena y necesaria por la carga de trabajo.

3. Porque cree que la infidelidad del hombre es justificada por el exceso de trabajo siempre y cuando su pareja no se entere.

4. El hombre es infiel por la carga de trabajo.

La infidelidad es buena si no lastimas a tu pareja.

El exceso de trabajo provoca la infidelidad del hombre.

☎ 1.” Hay gente que dice que es innata ¡que va! uno si se quiere olvidar por un ratillo de sus cosas de su familia, eres infiel y será algo malo si provocas destrucciones, al ser infiel no quieres a tu esposa y es un pecado “.

2. Se es infiel si se quiere olvidar de las cosas de la familia, es mala si se provocan destrucciones y es un pecado.

3. Porque considera que la infidelidad es para salir del estrés y eso no es malo, si lo es si causa destrucciones y por ser un pecado.

4. La infidelidad es una salida de la monotonía.

La infidelidad es mala sólo si provoca destrucciones en la familia.

La ley de dios prohíbe la infidelidad.

La infidelidad es un pecado.

El hombre infiel no quiere a su pareja.

☎ 1.” Yo creo que son la falta de comprensión, la aburrición por no hacer cosas diferentes, la falta de amor, la desatención ya que si uno se dedica al trabajo pues la esposa buscará a alguien que la quiera y con quien pueda divertirse y en los hombres si no nos preparan nuestra comida o atienden más a los hijos entonces buscamos fuera y además por la insatisfacción sexual “.

2. Falta de comprensión, aburrición, falta de amor, desatención, insatisfacción sexual provocan la infidelidad.

3. Porque cree que las causas de la infidelidad son internas a la pareja y más que nada por la mutua desatención.

4. Cuando se esfuma la comprensión en la pareja se da la infidelidad.

El tedio lleva a la infidelidad.

Se buscan nuevas experiencias amorosas por el aburrimiento que hay en la pareja.

La falta de amor provoca la infidelidad.

La mujer es infiel porque el hombre dedica mucho tiempo al trabajo.

El hombre se relaciona extramaritalmente al sentirse desatendido.

La mujer al ser más madre que esposa provoca la infidelidad de su pareja,

(Nivel interpersonal - causa).

La mujer al atender a los hijos excesivamente descuida al hombre y por eso este es infiel. (Nivel interpersonal - causa).

El hombre es infiel ya que la mujer se niega a satisfacerlo sexualmente.(Nivel interpersonal - causa).

Anexo 0

- ☎ 1." Ni lo piensas, la separación, en el caso de que no hubiera hijos pero si los hay entonces hay que acordar como podríamos evitar esa falla y buscar soluciones para que ellos no sufran, pues no me agrada ver a mi hijo drogado o a mi hija con la pancita por mi culpa. Aún así hay consecuencias como el pelearse a cada rato, gritarse y agredirse “.
2. No se debe perdonar una infidelidad a menos que halla hijos para que ellos no sufran y aún así hay peleas, gritos y agresiones.
 3. Porque cree que una persona infiel no merece perdón y si se le da es por la familia.
 4. La infidelidad sólo se perdona si hay hijos.
Aunque se perdone a una persona infiel, siempre va a haber problemas.
La infidelidad no merece perdón.
- ☎ 1." Cuando veo que una mujer le es infiel a su pareja pienso en que hay que recapacitar en lo que uno está haciendo y pensar que si nuestras mujeres nos engañan es por algo quizá no están satisfechas en varios aspectos, hay que ver que pasa con nosotros y no echarles la culpa de todo “.
2. Si una mujer engaña es porque no está satisfecha en varios aspectos, hay que ver que pasa con nosotros y no echarles la culpa de todo.
 3. Porque considera que en la infidelidad femenina el hombre tiene mucho que ver.
 4. Si la mujer es infiel, su pareja debe de recapacitar en que está fallando.
Tanto hombres como mujeres son culpables de la infidelidad femenina.
La insatisfacción sexual provoca que la mujer sea infiel.
La falta de afecto conlleva a la infidelidad femenina.
- ☎ 1." Ahora que si veo que el hombre está siendo infiel pensaré que no está atendido en su casa que necesita amor, cariño y comprensión y tiene que salir a buscarlo a la calle”.
2. El hombre es infiel porque no está atendido en su casa y necesita amor, cariño y comprensión.
 3. Porque cree que el hombre es infiel por estar desatendido.
 4. La mujer que desatiende a su marido lo orilla a la infidelidad.
Los hombres al ver que su pareja muestra desinterés por sus problemas buscan ser atendidos por otra persona. (Nivel interpersonal - causa).
La pérdida de amor en la pareja conlleva a la infidelidad del hombre.
Cuando la comprensión en la pareja se esfuma es necesario buscarla con otra persona.
Los hombres que sufren la falta de cariño de su pareja, tienden a ser más infieles. (Nivel interpersonal - causa).
El hombre es infiel porque sólo busca la comprensión que su pareja le niega. (Nivel interpersonal - causa).
- ☎ 1." Aunque a veces se es infiel por culpa de los amigos que te tientan y por no quedar mal ahí vas y te olvidas de tu familia, aunque quizá aquí no sea infidelidad porque nada más es un rato y ya, no es que salgas con ellas a diario o les compres todo, no, yo creo que esto es por diversión y nada más “.
2. Se es infiel por culpa de los amigos aquí no es infidelidad porque es un rato, esto es por diversión y nada más.

Anexo 0

3. Porque considera que la presión de los amigos provoca ratos de distracción a los cuales no se les puede llamar infidelidad.

**4. El hombre que se divierte con otras mujeres también es fiel.
La presión de los amigos provoca la infidelidad masculina.**

☎ 1.” Las mujeres no se sienten o se ven presionadas como uno, si se van un día con otra persona por diversión, eso si sería infidelidad porque ellas lo harían pensándolo y olvidando sus obligaciones y además no creo que suceda porque nunca he imaginado a mi mujer divirtiéndose así, su diversión no es carnal sino de comprarse cosas y cosas, y si lo hicieran pues no quieren a sus hijos ya que los están dejando “.

2. Las mujeres no se ven presionadas a ser infieles, no salen por diversión está no es carnal sino material y si llegan a ser infieles es porque están olvidando a sus hijos.

3. Porque cree que sólo el hombre se ve presionado a ser infiel.

4. El hombre puede divertirse con otra persona que no sea su pareja pero si la mujer lo hace es infiel.

La mujer se divierte comprando cosas no teniendo relaciones extramaritales.

La mujer que se divierte un día con otro es infiel ya que olvida sus obligaciones.

La presión social que se da en el hombre provoca su infidelidad.

Anexo 1

LISTA ORIGINAL DE LA ESCALA LICKERT

1. Las mujeres separadas buscan a los hombres comprometidos para pasar ratos agradables. (**Nivel intergrupala/ causa/ Dimensión conductual**)
2. Los hombres infieles buscan a las mujeres separadas porque es más fácil divertirse con ellas. (**Nivel intergrupala/ causa/ Dimensión cognitiva**).
3. A las mujeres separadas sólo les queda el camino de provocar la infidelidad para resolver sus problemas económicos.(**Nivel intergrupala/ causa/ Dimensión cognitiva**).
4. Los hombres son infieles ya que se sienten capaces de mantener a su pareja y a una mujer separada.(**Nivel intraindividual/causa/Dimensión conductual**).
5. La infidelidad es provocada por el libertinaje en el que actualmente viven las jovencitas.(**Nivel intergrupala/causa/Dimensión cognitiva**).
6. A los hombres les gusta tener aventuras con jovencitas porque sienten que todavía tienen pegue.(**Nivel intraindividual/causa/Dimensión conductual**).
7. Los reproches diarios de la mujer ocasionan que su pareja sea infiel.(**Nivel interpersonal/causa/Dimensión conductual**).
8. Aunque la mujer le reproche a diario los errores a su esposo éste sigue siendo fiel. (**Nivel interpersonal/opinión/Dimensión conductual**).
9. Los hombres al ver que su pareja muestra desinterés por sus problemas buscan ser atendidos por otra persona.(**Nivel interpersonal/causa/Dimensión conductual**).
10. El hombre aunque tenga la mejor atención en su hogar es infiel.(**Nivel intraindividual/causa/Dimensión conductual**).
11. La mujer tolera la infidelidad por depender económicamente del hombre.(**Nivel interpersonal/efecto/Dimensión conductual**).
12. La mujer perdona a su pareja infiel porque lo ama desinteresadamente.(**Nivel interpersonal/efecto/Dimensión conductual**).
13. La mujer que sale a la calle a trabajar descuida al hombre orillándolo a ser infiel.(**Nivel interpersonal/causa/Dimensión cognitiva**).
14. Aunque la mujer se dedique por completo al hogar sufre la infidelidad al igual que la mujer que trabaja.(**Nivel intergrupala/causa/Dimensión cognitiva**).
15. El hombre es infiel ya que la mujer se niega a satisfacerlo sexualmente.(**Nivel interpersonal/causa/Dimensión conductual**).

Anexo 1

16. Al hombre le gusta tener varias relaciones sexuales aunque esté satisfecho con su mujer. (**Nivel intraindividual/causa/Dimensión conductual**).

17. La mujer resulta más afectada de la infidelidad de su pareja ya que puede adquirir una enfermedad de transmisión sexual. (**Nivel interpersonal/efecto/Dimensión cognitiva**).

18. De una infidelidad, tanto hombre como mujer pueden adquirir enfermedades de transmisión sexual.(**Nivel interpersonal/ efecto/Dimensión cognitiva**).

19. La semilla de la infidelidad, cosecha desconfianza en la mujer engañada. (**Nivel interpersonal/efecto/Dimensión evaluativa**).

20. La mujer que perdona una infidelidad recupera totalmente la confianza en su pareja. (**Nivel interpersonal/efecto/Dimensión conductual**).

21. La mujer al andar desarreglada causa que su pareja sea infiel. (**Nivel interpersonal/causa/Dimensión conductual**).

22. Las mujeres a pesar de que cuidan su aspecto personal sufren la infidelidad de su pareja. (**Nivel intraindividual/causa/Dimensión cognitiva**).

23. La mujer al saber que son las mismas mujeres las culpables de la infidelidad del hombre, lo tienen que perdonar. (**Nivel intergruppal/efecto/Dimensión conductual**).

24. Es imperdonable el comportamiento de un hombre que tiene varias mujeres. (**Nivel interpersonal/efecto/Dimensión evaluativa**).

25. La mujer al ser más madre que esposa provoca la infidelidad de su pareja. (**Nivel interpersonal/causa/Dimensión conductual**).

26. Las mujeres que atienden por igual al esposo y a los hijos tienen más probabilidad de sufrir una infidelidad. (**Nivel intragrupal/causa/Dimensión conductual**).

27. El hombre es infiel porque sólo busca la comprensión que su pareja le niega. (**Nivel interpersonal/causa/Dimensión conductual**).

28. Aunque el hombre es comprendido plenamente por su pareja, busca nuevas aventuras. (**Nivel intraindividual/causa/Dimensión conductual**).

Anexo 1

**UNIVERSIDAD AUTÓNOMA METROPOLITANA
UNIDAD IZTAPALAPA**

Edad _____

Sexo _____

Estado civil _____

INSTRUCCIONES.

Lea con cuidado cada una de las siguientes afirmaciones. Abajo de cada afirmación encontrará las siguientes palabras: Totalmente de acuerdo (TA), Acuerdo (A), Indeciso (I), Desacuerdo (D) y Totalmente en desacuerdo (TD).

Para indicar su opinión marque con una cruz sólo una de las cinco palabras antes mencionadas, le recordamos que su participación es anónima. De antemano ¡Gracias por su colaboración!

1. Aunque el hombre es comprendido plenamente por su pareja, busca nuevas aventuras.

TA () A () I () D () TD ()

2. La mujer que perdona una infidelidad recupera totalmente la confianza en su pareja.

TA () A () I () D () TD ()

3. Los hombres son infieles ya que se sienten capaces de mantener a su pareja y a una mujer separada.

TA () A () I () D () TD ()

4. Es imperdonable el comportamiento de un hombre que tiene varias mujeres.

TA () A () I () D () TD ()

5. La mujer al saber que son las mismas mujeres las culpables de la infidelidad del hombre, lo tienen que perdonar.

TA () A () I () D () TD ()

6. Las mujeres que atienden por igual al esposo y a los hijos tienen más probabilidad de sufrir una infidelidad.

TA () A () I () D () TD ()

7. El hombre es infiel porque sólo busca la comprensión que su pareja le niega.

TA () A () I () D () TD ()

8. Aunque la mujer se dedique por completo al hogar sufre la infidelidad al igual que la mujer que trabaja.

TA () A () I () D () TD ()

9. Los hombres al ver que su pareja muestra desinterés por sus problemas buscan ser atendidos por otra persona.

TA () A () I () D () TD ()

10. La semilla de la infidelidad, cosecha desconfianza en la mujer engañada.

TA () A () I () D () TD ()

11. Los hombres infieles buscan a las mujeres separadas porque es más fácil divertirse con ellas.

TA () A () I () D () TD ()

12. El hombre aunque tenga la mejor atención en su hogar es infiel.

TA () A () I () D () TD ()

Anexo 1

13. De una infidelidad, tanto hombre como mujer pueden adquirir enfermedades de transmisión sexual.

TA () A () I () D () TD ()

14. Los reproches diarios de la mujer ocasionan que su pareja sea infiel.

TA () A () I () D () TD ()

15. La mujer resulta más afectada de la infidelidad de su pareja ya que puede adquirir una enfermedad de transmisión sexual.

TA () A () I () D () TD ()

16. La mujer al andar desarreglada causa que su pareja sea infiel.

TA () A () I () D () TD ()

17. Al hombre le gusta tener varias relaciones sexuales aunque esté satisfecho con su mujer.

TA () A () I () D () TD ()

18. Las mujeres a pesar de que cuidan su aspecto personal sufren la infidelidad de su pareja.

TA () A () I () D () TD ()

19. A las mujeres separadas sólo les queda el camino de provocar la infidelidad para resolver sus problemas económicos.

TA () A () I () D () TD ()

20. Aunque la mujer le reproche a diario los errores a su esposo éste sigue siendo fiel.

TA () A () I () D () TD ()

21. A los hombres les gusta tener aventuras con jovencitas porque sienten que todavía tienen pegue.

TA () A () I () D () TD ()

22. La infidelidad es provocada por el libertinaje en el que actualmente viven las jovencitas.

TA () A () I () D () TD ()

23. La mujer perdona a su pareja infiel porque lo ama desinteresadamente.

TA () A () I () D () TD ()

24. La mujer al ser más madre que esposa provoca la infidelidad de su pareja.

TA () A () I () D () TD ()

25. La mujer tolera la infidelidad por depender económicamente del hombre.

TA () A () I () D () TD ()

26. La mujer que sale a la calle a trabajar descuida al hombre orillándolo a ser infiel.

TA () A () I () D () TD ()

27. Las mujeres separadas buscan a los hombres comprometidos para pasar ratos agradables.

TA () A () I () D () TD ()

28. El hombre es infiel ya que la mujer se niega a satisfacerlo sexualmente.

TA () A () I () D () TD ()

Anexo 2

REACTIVOS ACEPTADOS

1. Aunque el hombre es comprendido plenamente por su pareja, busca nuevas aventuras.
3. Los hombres son infieles ya que se sienten capaces de mantener a su pareja y a una mujer separada.
6. Las mujeres que atienden por igual al esposo y a los hijos tienen más probabilidad de sufrir una infidelidad.
7. El hombre es infiel porque sólo busca la comprensión que su pareja le niega.
9. Los hombres al ver que su pareja muestra desinterés por sus problemas buscan ser atendidos por otra persona.
12. El hombre aunque tenga la mejor atención en su hogar es infiel.
14. Los reproches diarios de la mujer ocasionan que su pareja sea infiel.
15. La mujer resulta más afectada de la infidelidad de su pareja ya que puede adquirir una enfermedad de transmisión sexual.
16. La mujer al andar desarreglada causa que su pareja sea infiel.
17. Al hombre le gusta tener varias relaciones sexuales aunque esté satisfecho con su mujer.
18. Las mujeres a pesar de que cuidan su aspecto personal sufren la infidelidad de su pareja.
19. A las mujeres separadas sólo les queda el camino de provocar la infidelidad para resolver sus problemas económicos.
20. Aunque la mujer le reproche a diario los errores a su esposo éste sigue siendo fiel.
22. La infidelidad es provocada por el libertinaje en el que actualmente viven las jovencitas.
24. La mujer al ser más madre que esposa provoca la infidelidad de su pareja.
25. La mujer tolera la infidelidad por depender económicamente del hombre.
26. La mujer que sale a la calle a trabajar descuida al hombre orillándolo a ser infiel.
27. Las mujeres separadas buscan a los hombres comprometidos para pasar ratos agradables.
28. El hombre es infiel ya que la mujer se niega a satisfacerlo sexualmente.

Reactivo 1
DESFAVORABLE INTRAINDIVIDUAL

"Aunque el hombre es comprendido plenamente por su pareja busca nuevas aventuras"

Anexo 3

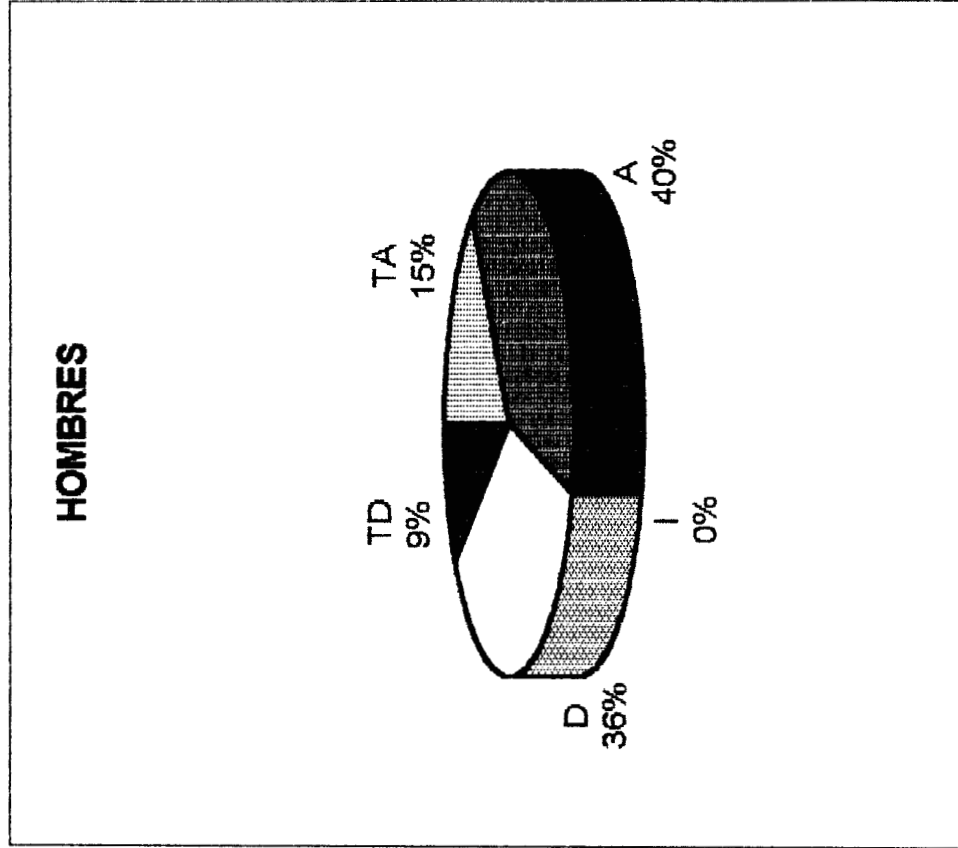
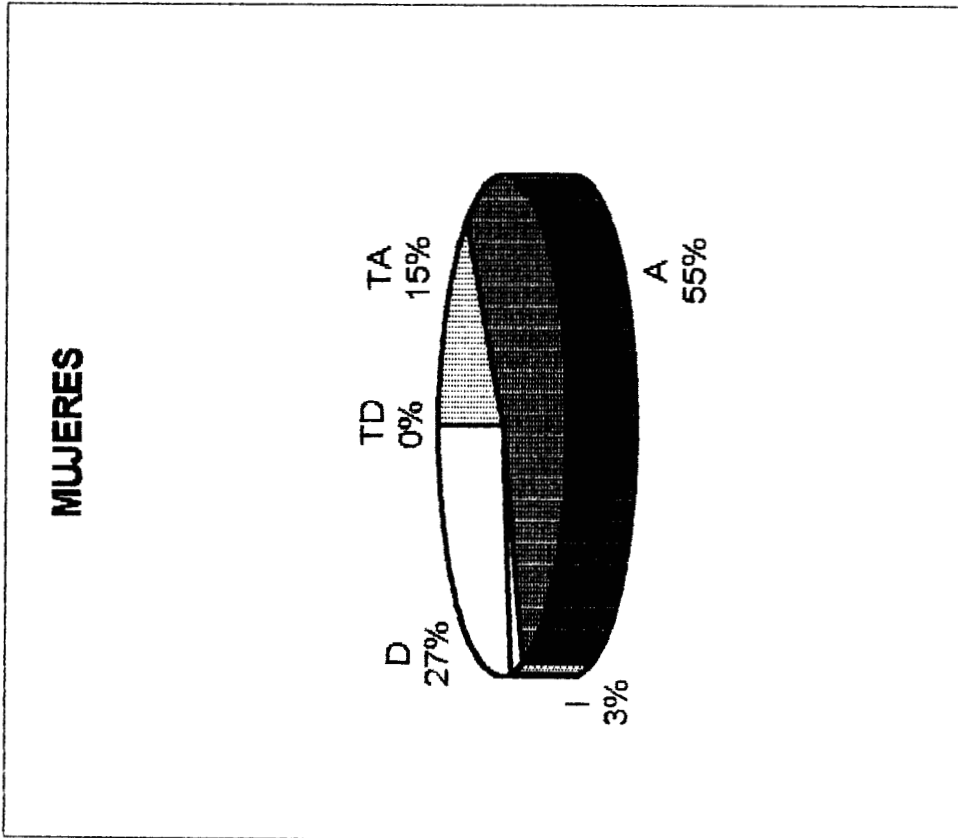

TA = Totalmente de acuerdo
A = Acuerdo
I = Indeciso
D = Desacuerdo
TD = Totalmente en desacuerdo

Reactivo 3
DESFAVORABLE INTRAINDIVIDUAL

"Los hombres son infieles ya que se sienten capaces de mantener a su pareja y a una mujer separada"

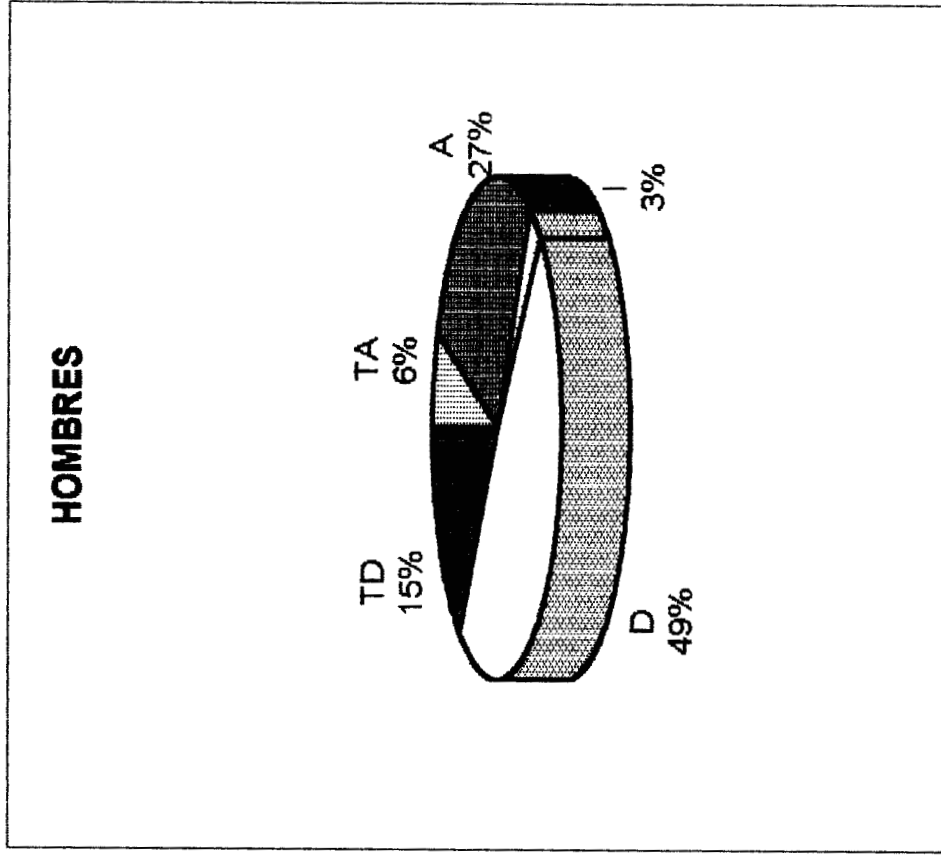
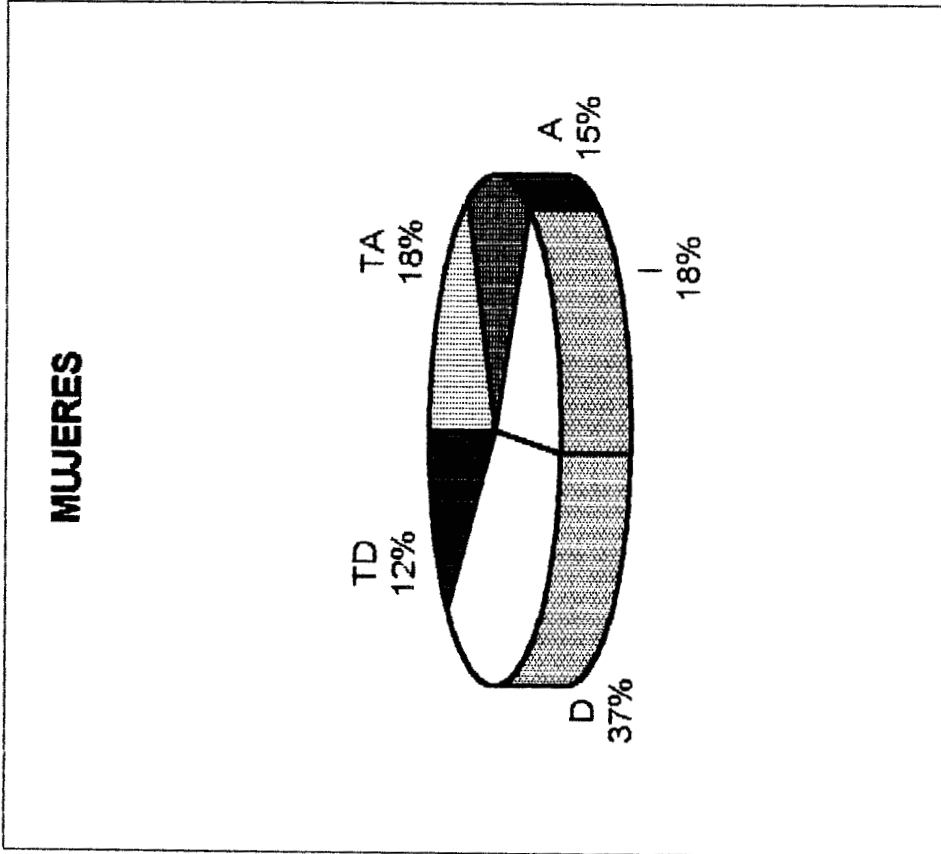

TA = Totalmente de acuerdo
A = Acuerdo
I = Indeciso
D = Desacuerdo
TD = Totalmente en desacuerdo

Reactivo 12
DESFAVORABLE INTRAINDIVIDUAL

"El hombre aunque tenga la mejor atención en su hogar es infiel"

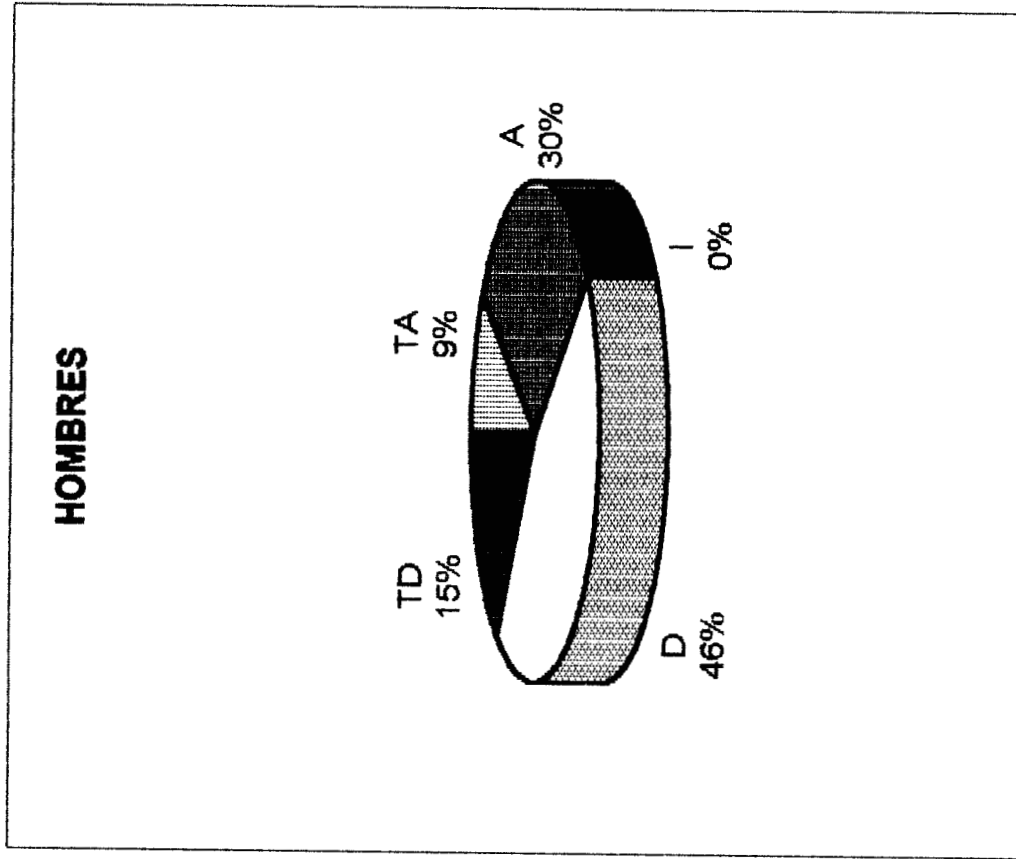
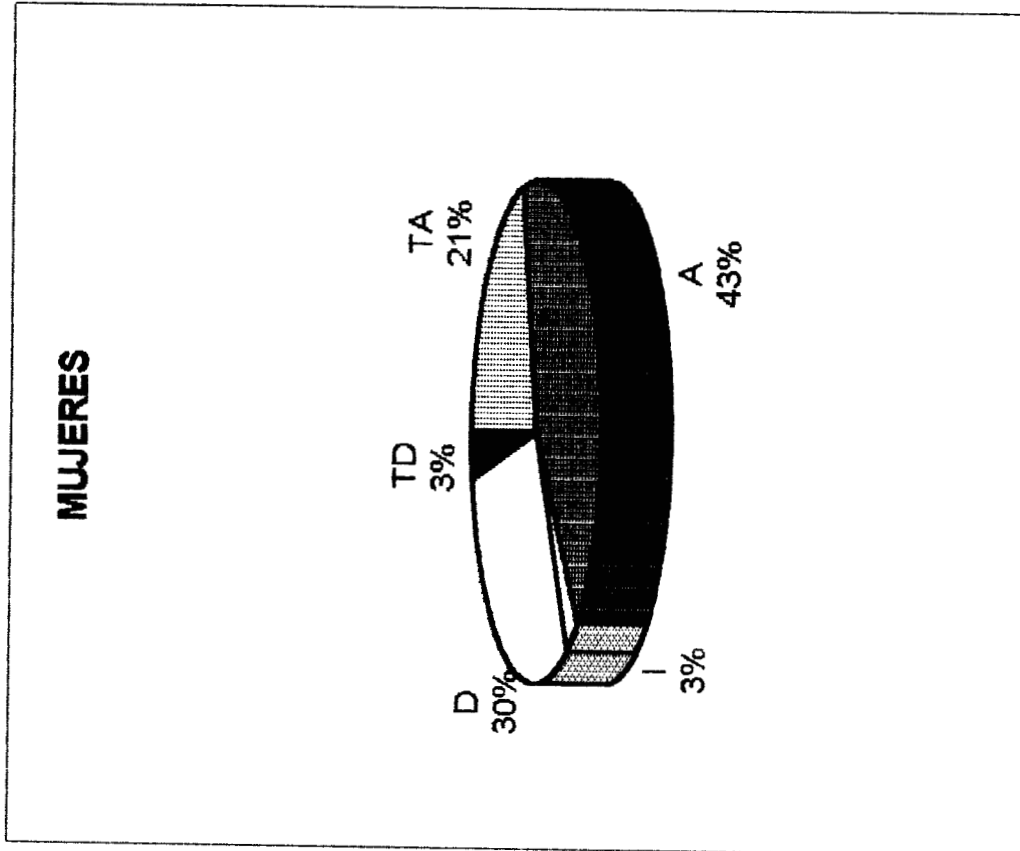

TA = Totalmente de acuerdo
A = Acuerdo
I = Indeciso
D = Desacuerdo
TD = Totalmente en desacuerdo

Reactivo 17
DESFAVORABLE INTRAINDIVIDUAL

"Al hombre le gusta tener varias relaciones sexuales aunque esté satisfecho con su mujer"

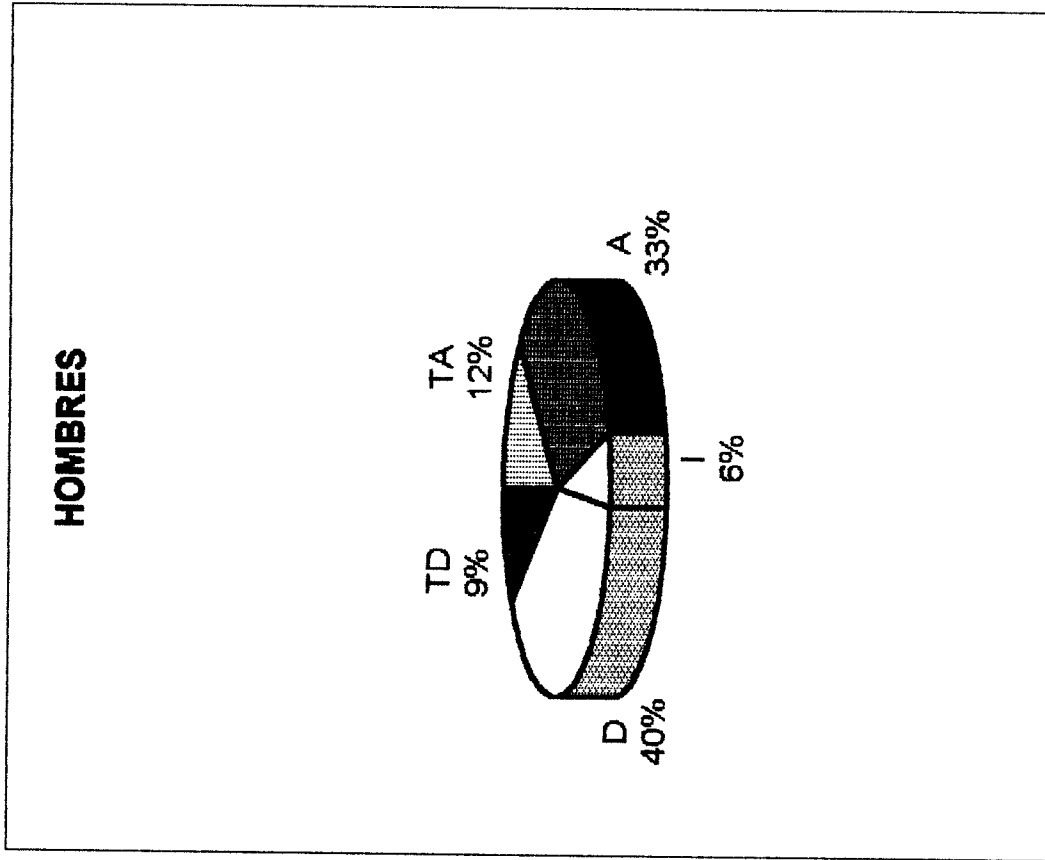
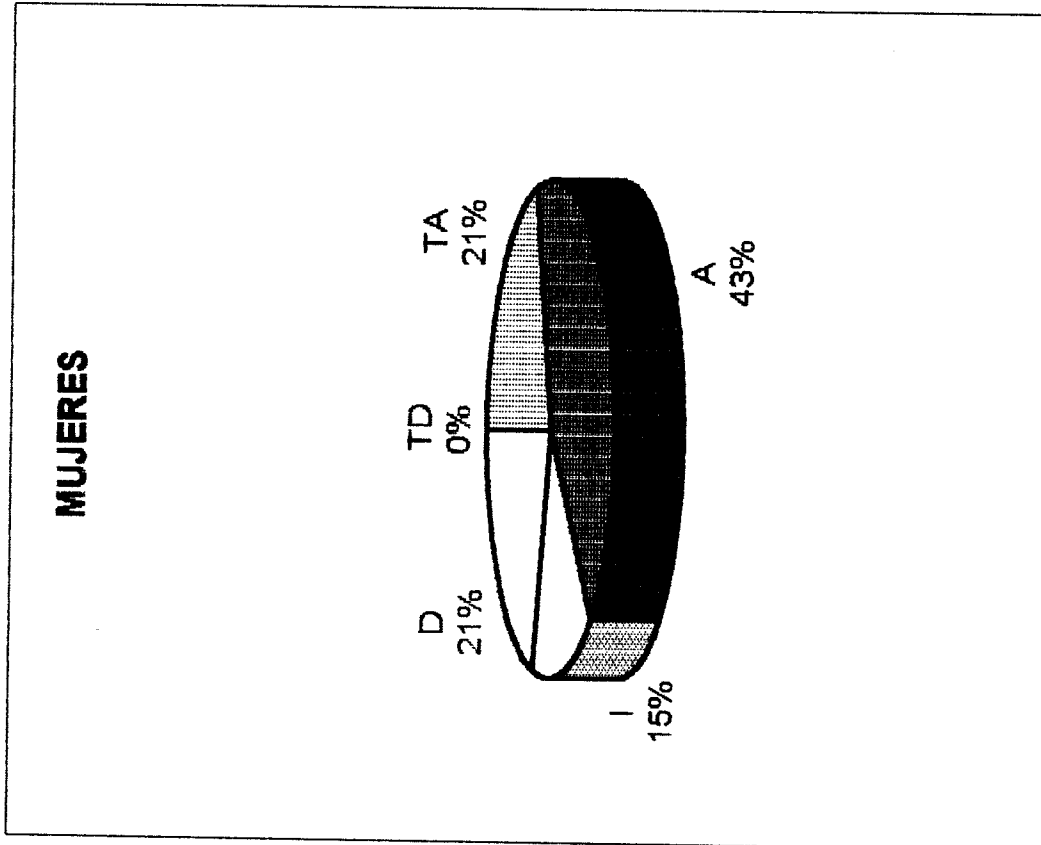

TA = Totalmente de acuerdo
A = Acuerdo
I = Indeciso
D = Desacuerdo
TD = Totalmente en desacuerdo

Reactivo 18
DESFAVORABLE INTRAINDIVIDUAL

"Las mujeres a pesar de que cuidan su aspecto personal sufren la infidelidad de su pareja"

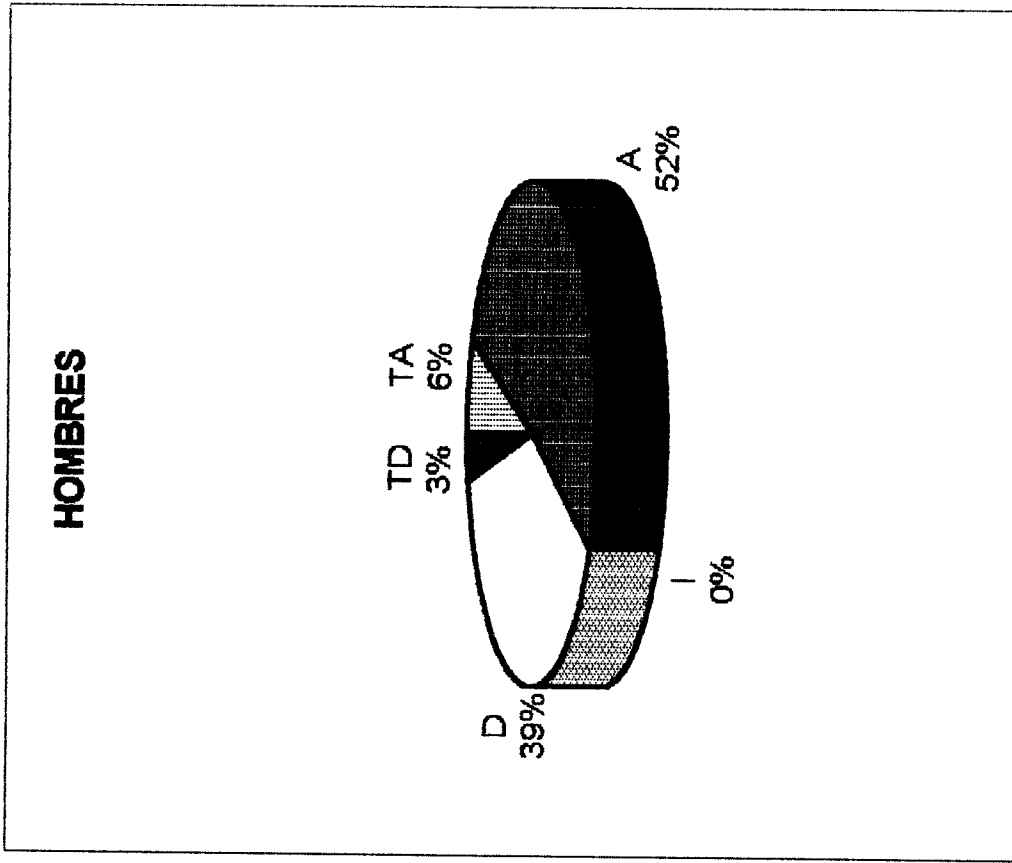
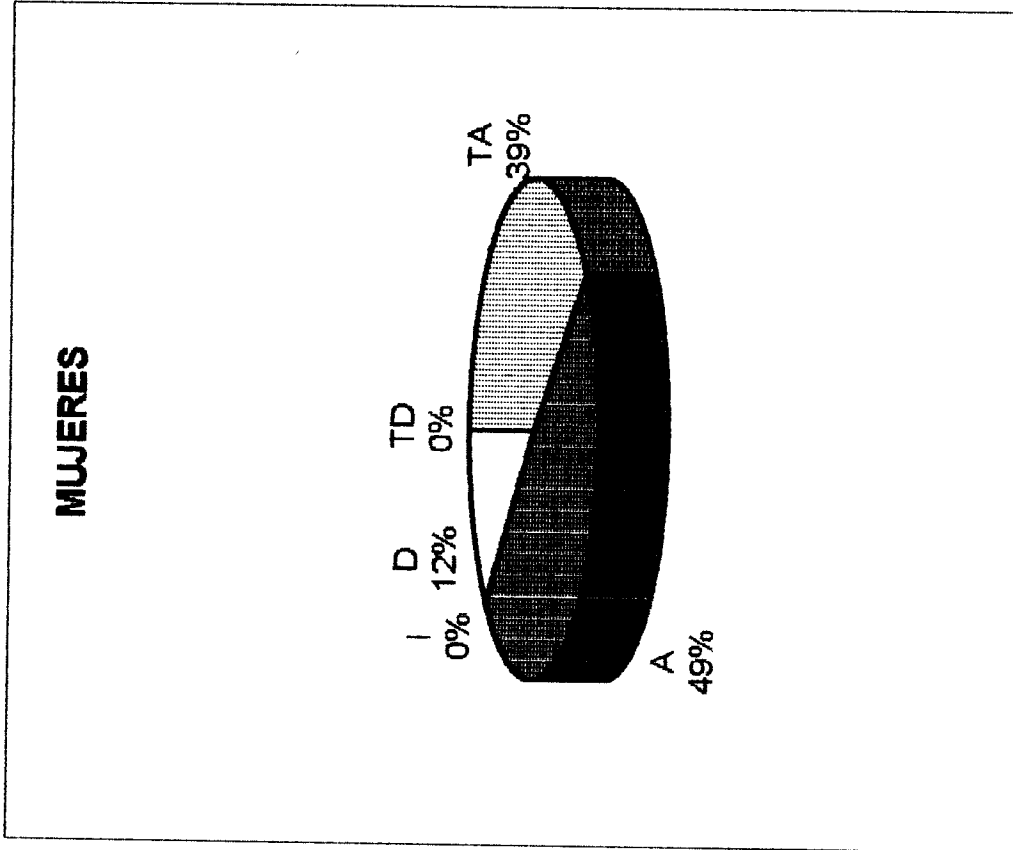

TA = Totalmente de acuerdo
A = Acuerdo
I = Indeciso
D = Desacuerdo
TD = Totalmente en desacuerdo

**TABLAS DE CONTINGENCIA NIVEL INTRAINDIVIDUAL
AUNQUE EL HOMBRE ES COMPRENDIDO PLENAMENTE POR SU PAREJA BUSCA
NUEVAS AVENTURAS.**

	ACUERDO	DESACUERDO	SUMAS
MUJERES	70	27	97
HOMBRES	55	45	100
SUMAS	125	72	197

Valor esperado de a = 61.54822335 Ho= Independencia de las variables.
 Valor esperado de b = 35.45177665 Ha= Dependencia de las variables.
 Valor esperado de c = 63.45177665
 Valor esperado de d = 36.54822335

$X^2_c = 0.25576546$

DECISIÓN: Si la $X^2_c >$ a la X^2_t , entonces rechazar Ho

Nivel de significación $\alpha = 0.005$

(2-1)(2-1) = 1 gl.

$X^2_t = 7.87944$

Se concluye que no hay una relación entre las variables
Es decir, mujeres y hombres comparten la misma opinión.

**LOS HOMBRES SON INFIELES YA QUE SE SIENTEN CAPACES DE MANTENER A SU
PAREJA Y A UNA MUJER SEPARADA.**

	ACUERDO	DESACUERDO	SUMAS
MUJERES	33	49	82
HOMBRES	33	64	97
SUMAS	66	113	179

Valor esperado de a = 30.23463687 Ho= Independencia de las variables.
 Valor esperado de b = 51.76536313 Ha= Dependencia de las variables.
 Valor esperado de c = 35.76536313
 Valor esperado de d = 61.23463687

$X^2_c = 0.73935917$

DECISIÓN: Si la $X^2_c >$ a la X^2_t , entonces rechazar Ho

Nivel de significación $\alpha = 0.005$

(2-1)(2-1) = 1 gl.

$X^2_t = 7.87944$

Se concluye que no hay una relación entre las variables
Es decir, mujeres y hombres comparten la misma opinión.

**TABLAS DE CONTINGENCIA NIVEL INTRAINDIVIDUAL
EL HOMBRE AUNQUE TENGA LA MEJOR ATENCIÓN EN SU HOGAR ES INFIEL.**

	ACUERDO	DESACUERDO	SUMAS
MUJERES	64	33	97
HOMBRES	39	61	100
SUMAS	103	94	197

Valor esperado de a = 50.71573804
 Valor esperado de b = 46.28426396
 Valor esperado de c = 52.28426396
 Valor esperado de d = 47.71573804

Ho= Independencia de las variables.
 Ha= Dependencia de las variables.

$$X^2_c = 14.388033$$

DECISIÓN: Si la $X^2_c >$ a la X^2_t , entonces rechazar Ho

Nivel de significación $\alpha = 0.005$

(2-1) (2-1) = 1 gl.

$$X^2_t = 7.87944$$

Se concluye que si hay una relación entre las variables
 Es decir, mujeres y hombres tienen opiniones diferentes

**AL HOMBRE LE GUSTA TENER VARIAS RELACIONES SEXUALES AUNQUE ESTE
SATISFECHO CON SU MUJER.**

	ACUERDO	DESACUERDO	SUMAS
MUJERES	64	21	85
HOMBRES	45	49	94
SUMAS	109	70	179

Valor esperado de a = 51.75977654
 Valor esperado de b = 33.24022346
 Valor esperado de c = 57.24022346
 Valor esperado de d = 36.75977654

Ho= Independencia de las variables.
 Ha= Dependencia de las variables.

$$X^2_c = 14.0950451$$

DECISIÓN: Si la $X^2_c >$ a la X^2_t , entonces rechazar Ho

Nivel de significación $\alpha = 0.005$

(2-1) (2-1) = 1 gl.

$$X^2_t = 7.87944$$

Se concluye que si hay una relación entre las variables
 Es decir, mujeres y hombres tienen opiniones diferentes

**TABLAS DE CONTINGENCIA NIVEL INTRAINDIVIDUAL
LAS MUJERES A PESAR DE QUE CUIDAN SU ASPECTO PERSONAL SUFREN LA
INFIDELIDAD DE SU PAREJA.**

	ACUERDO	DESACUERDO	SUMAS
MUJERES	88	12	100
HOMBRES	58	42	100
SUMAS	146	54	200

Valor esperado de a = 73
 Valor esperado de b = 27
 Valor esperado de c = 73
 Valor esperado de d = 27

Ho= Independencia de las variables.
 Ha= Dependencia de las variables.

$$X^2_c = 22.8310502$$

DECISIÓN: Si la $X^2_c >$ a la X^2_t , entonces rechazar Ho

Nivel de significación $\alpha = 0.005$

(2-1) (2-1) = 1 gl.

$$X^2_t = 7.87944$$

**Se concluye que si hay una relación entre las variables
 Es decir, mujeres y hombres tienen opiniones diferentes**

Reactivo 9
FAVORABLE INTERPERSONAL

"Los hombres al ver que su pareja muestra desinterés por sus problemas buscan ser atendidos por otra persona"

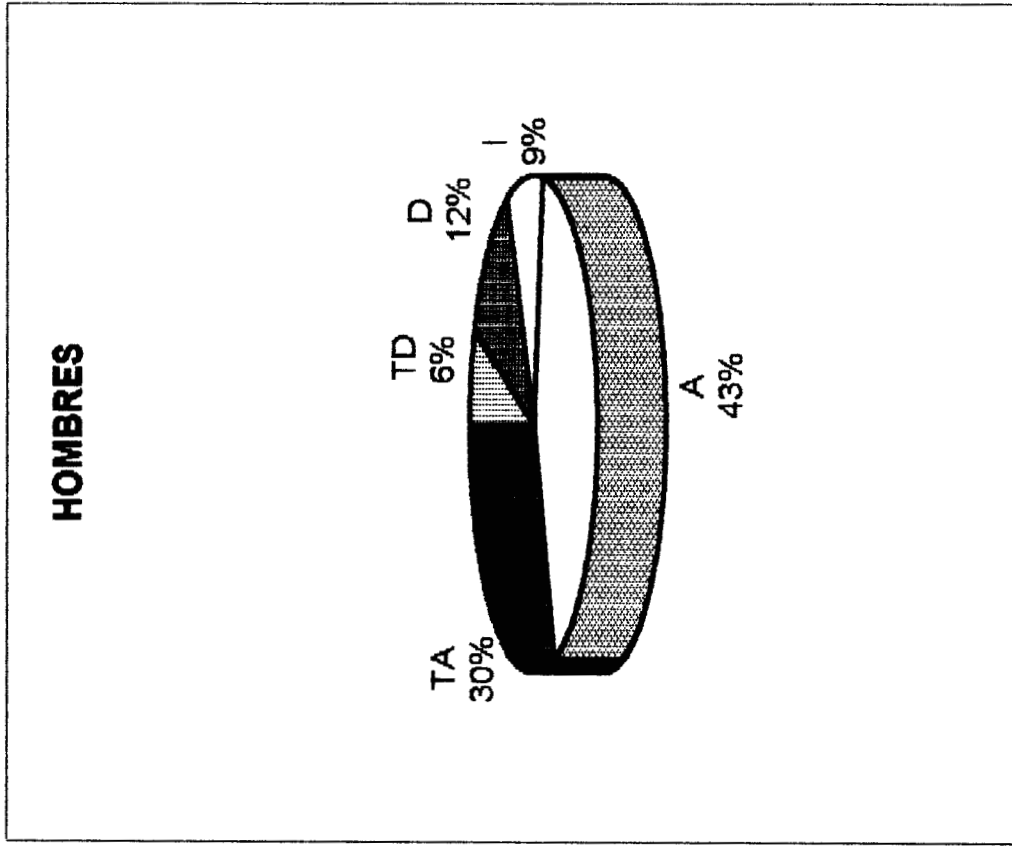
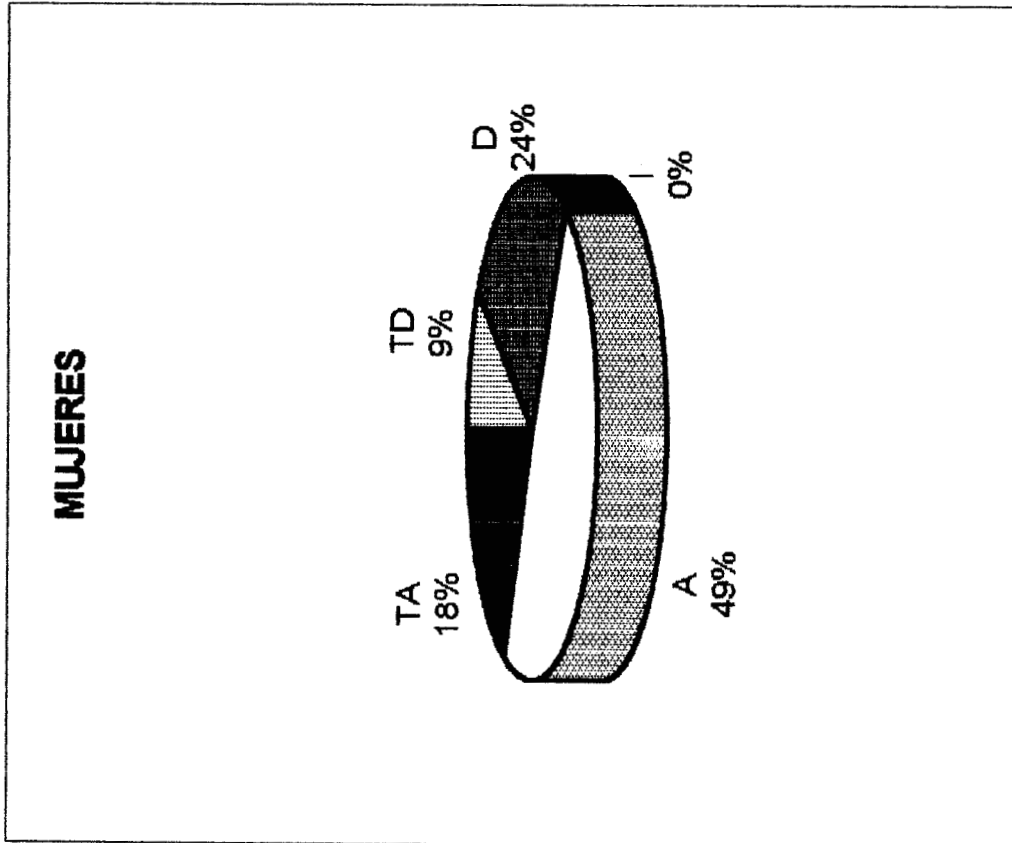

TA = Totalmente de acuerdo
A = Acuerdo
I = Indeciso
D = Desacuerdo
TD = Totalmente en desacuerdo

Reactivo 14
FAVORABLE INTERPERSONAL

"Los reproches diarios de la mujer ocasionan que su pareja sea infiel"

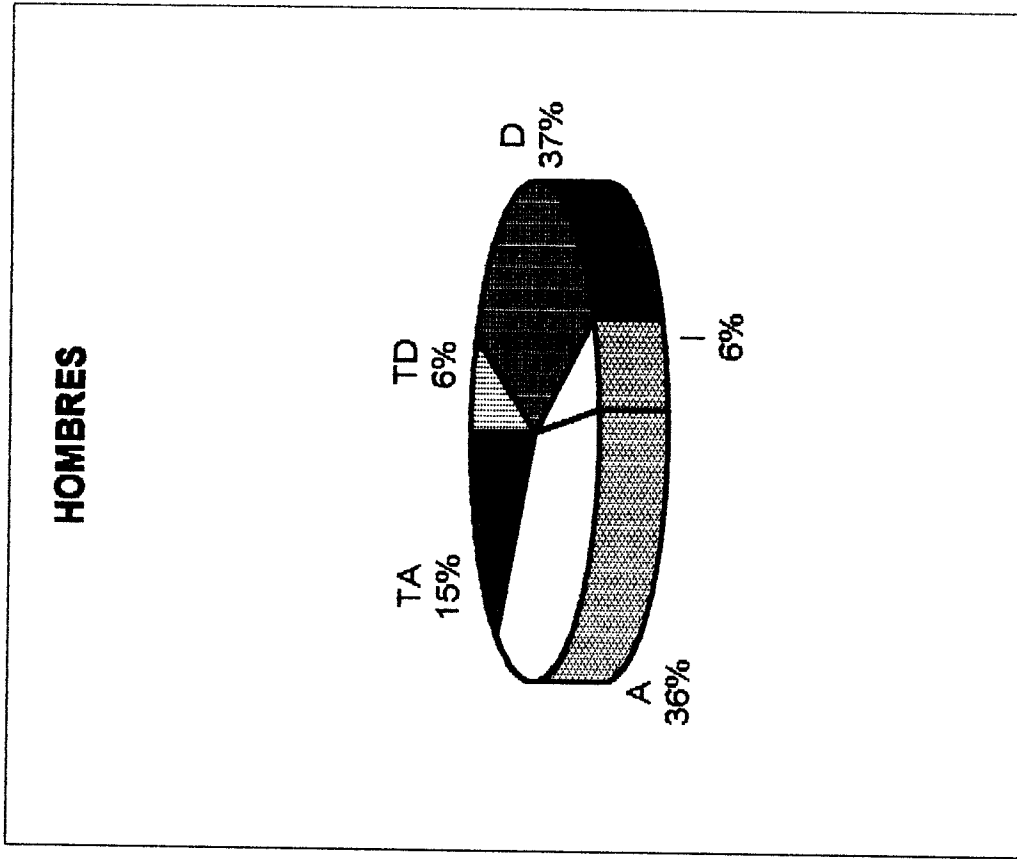
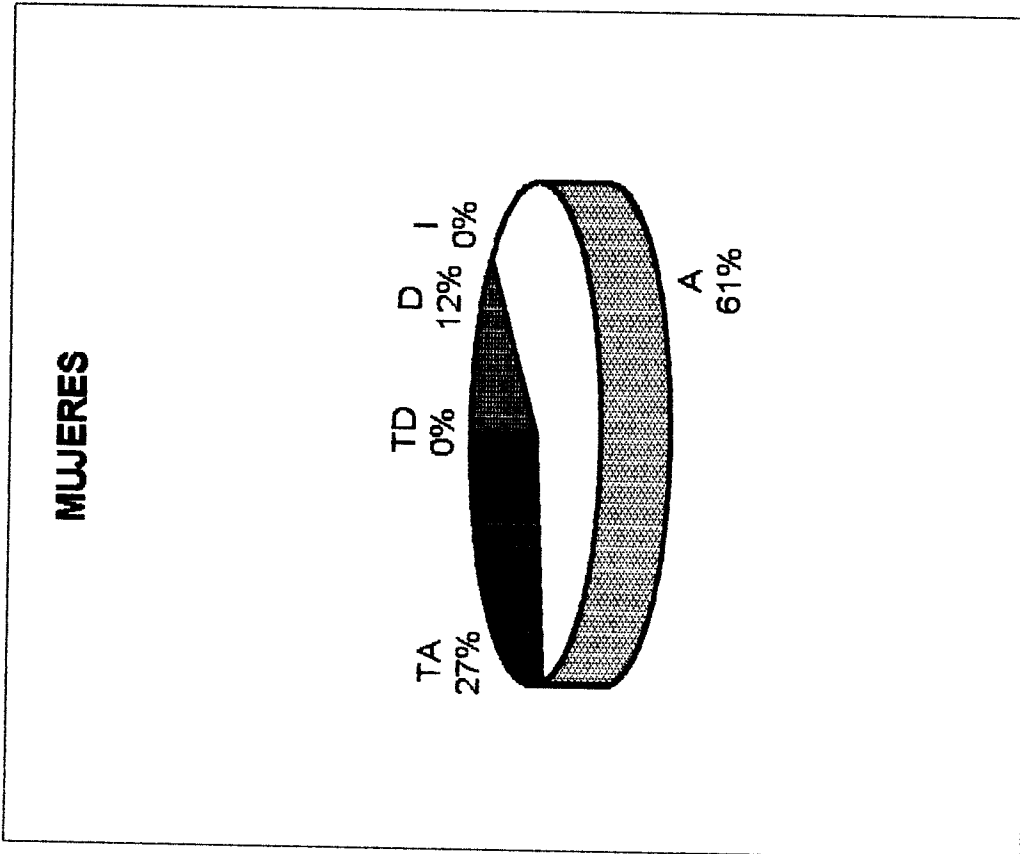

TA = Totalmente de acuerdo
A = Acuerdo
I = Indeciso
D = Desacuerdo
TD = Totalmente en desacuerdo

Reactivo 16
FAVORABLE INTERPERSONAL

"La mujer al andar desarreglada causa que su pareja sea infiel"

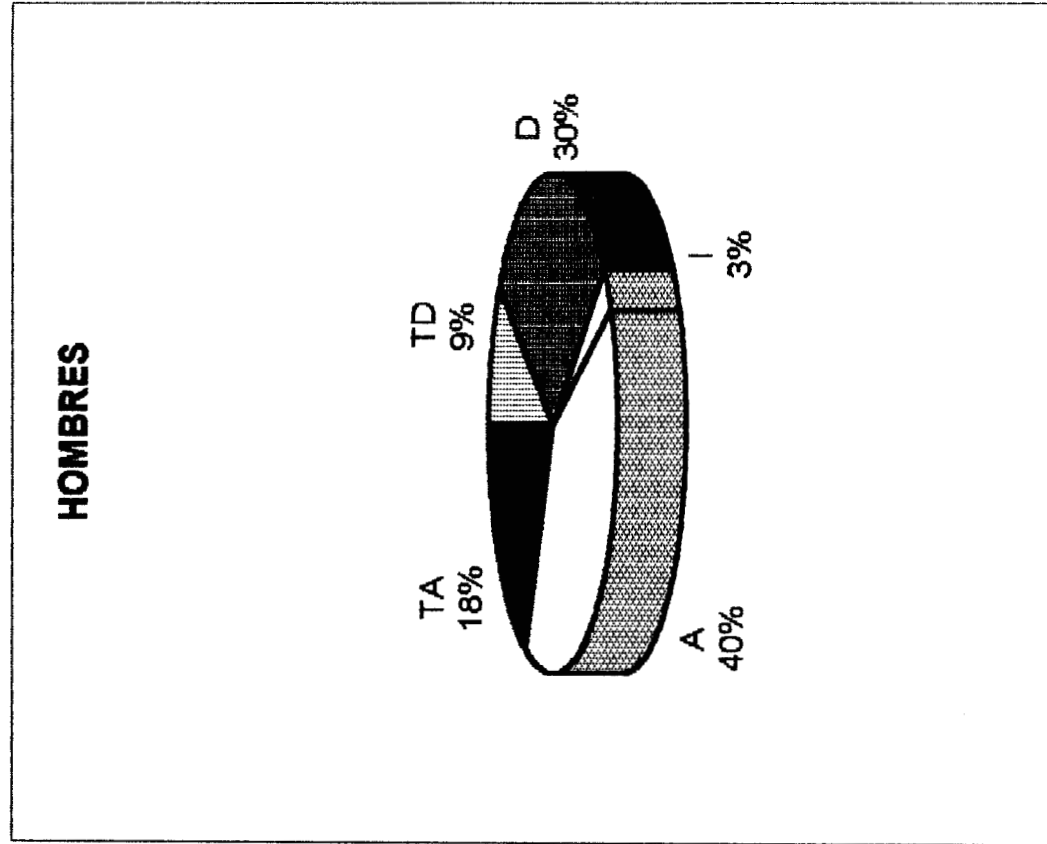
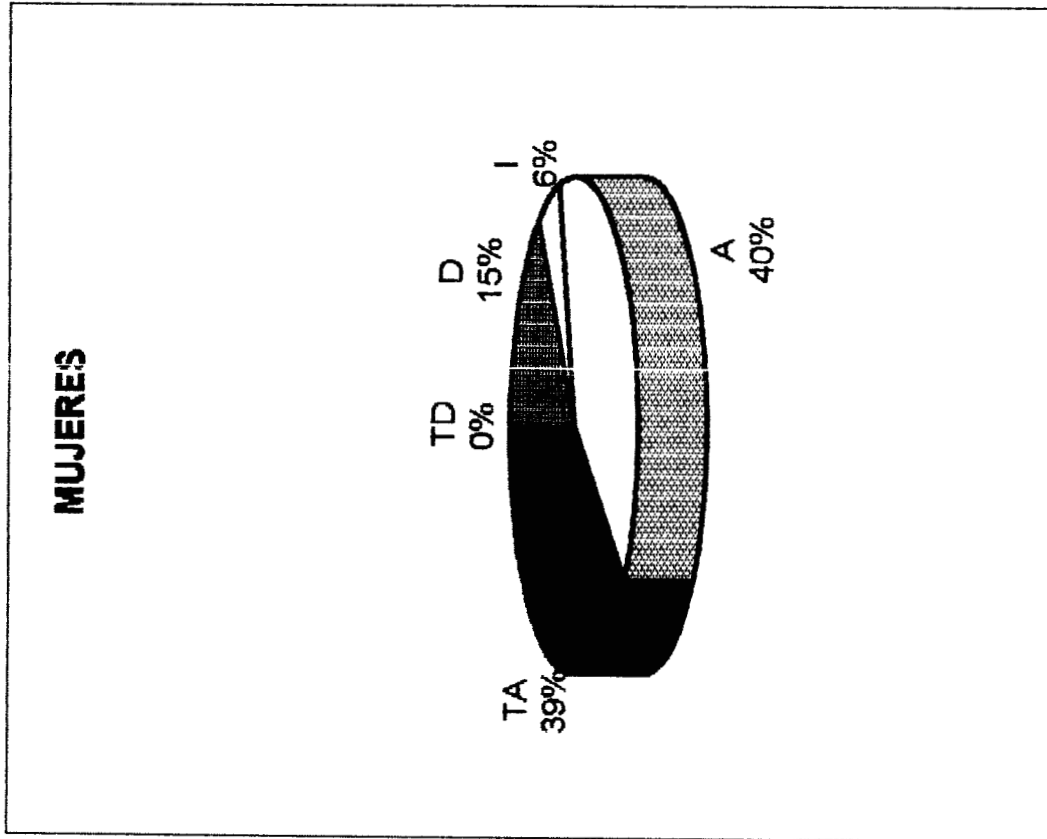

TA = Totalmente de acuerdo
A = Acuerdo
I = Indeciso
D = Desacuerdo
TD = Totalmente en desacuerdo

Reactivo 24
FAVORABLE INTERPERSONAL

"La mujer al ser más madre que esposa provoca la infidelidad de su pareja"

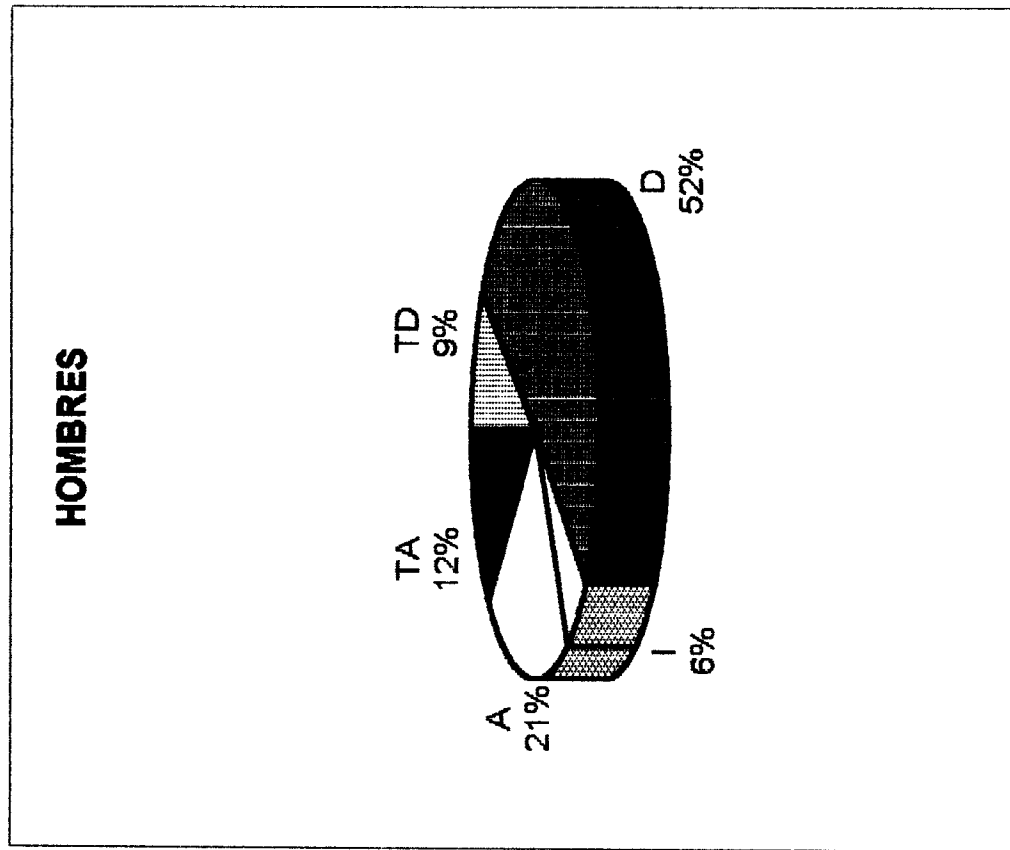
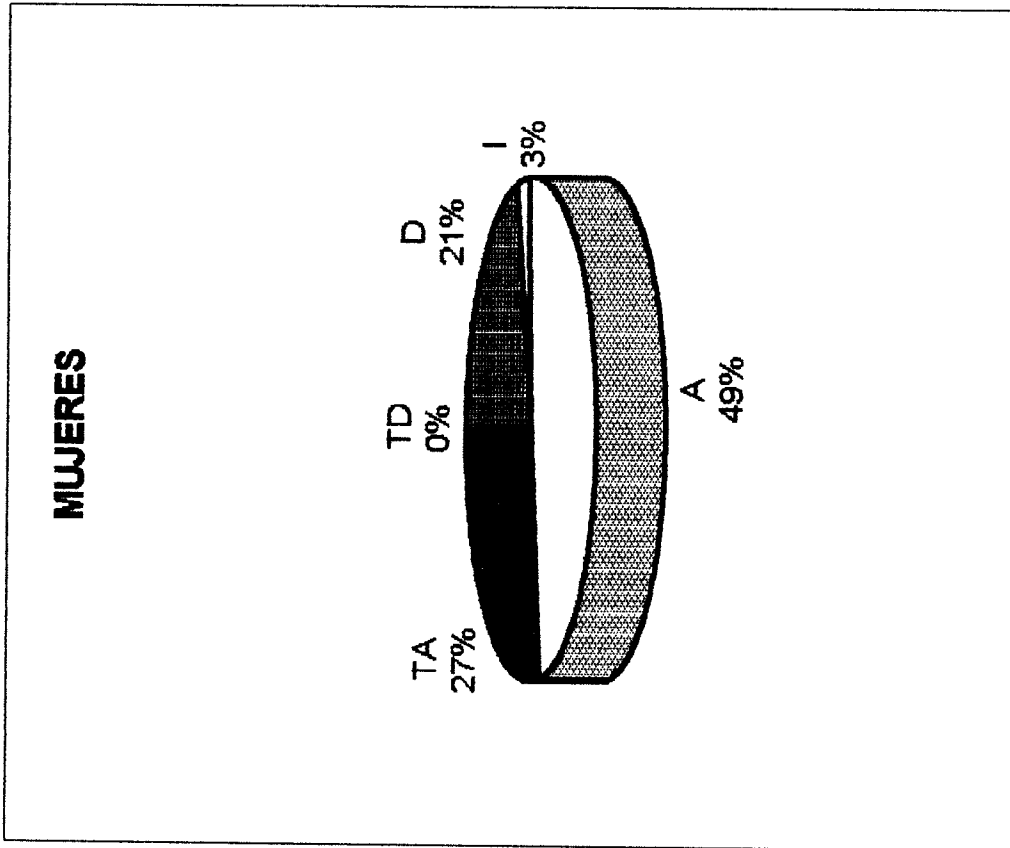

TA = Totalmente de acuerdo
A = Acuerdo
I = Indeciso
D = Desacuerdo
TD = Totalmente en desacuerdo

Reactivo 25

FAVORABLE INTERPERSONAL

"La mujer tolera la infidelidad por depender económicamente del hombre"

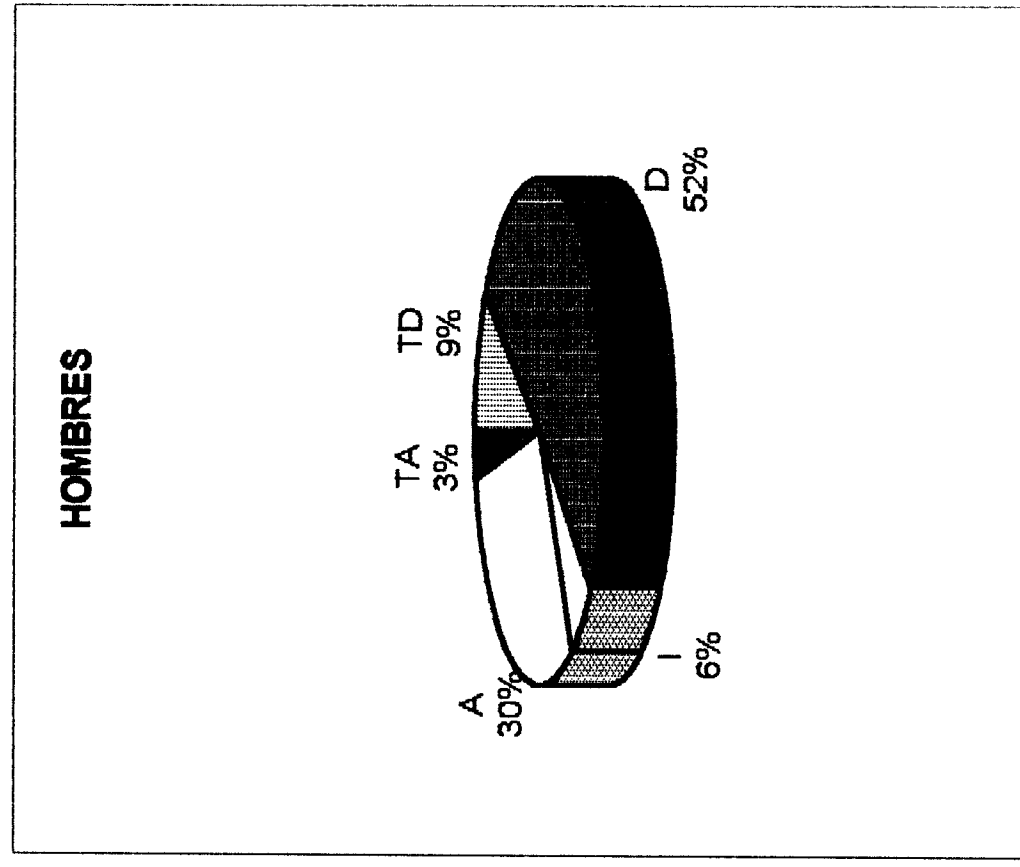
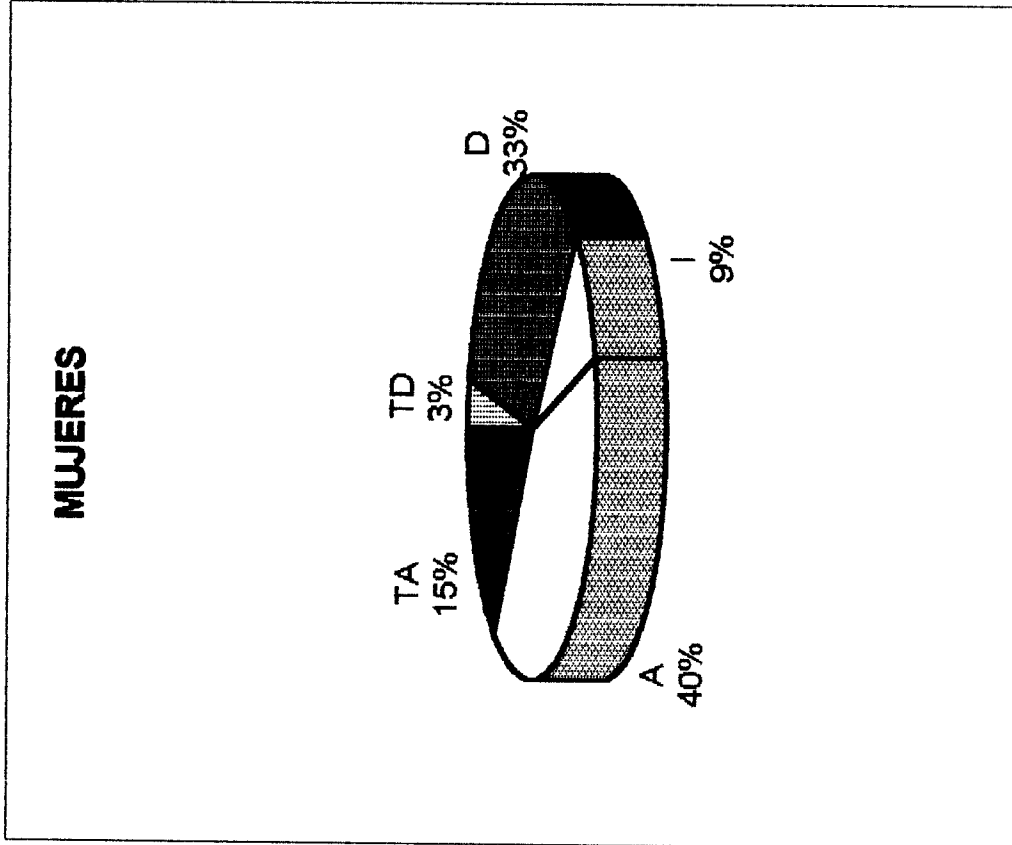

TA = Totalmente de acuerdo
A = Acuerdo
I = Indeciso
D = Desacuerdo
TD = Totalmente en desacuerdo

Reactivo 26
FAVORABLE INTERPERSONAL

"La mujer que sale a la calle a trabajar descuida al hombre orillándolo a ser infiel"

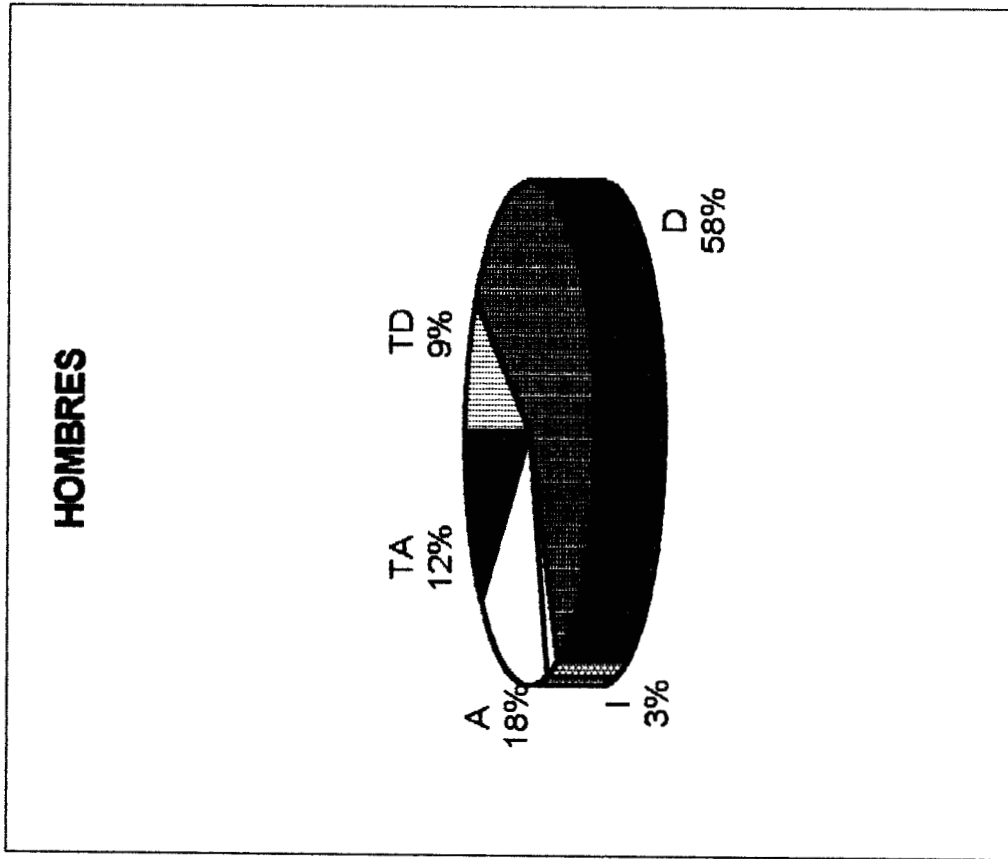
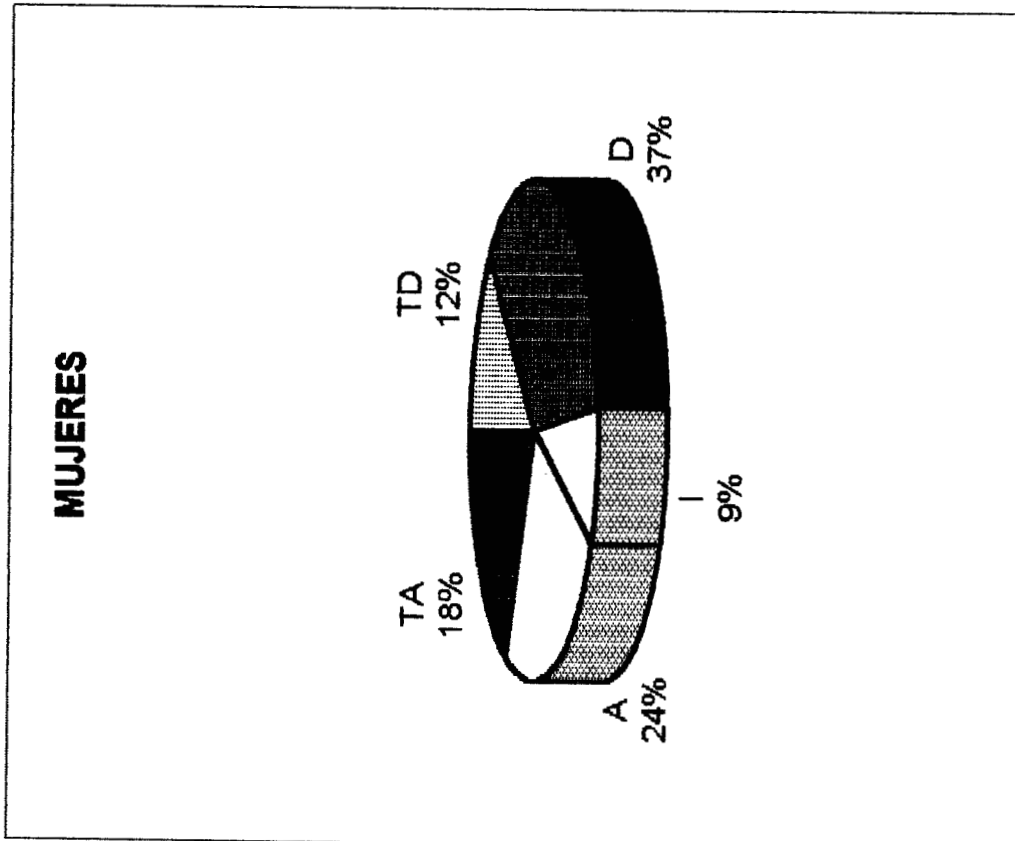

TA = Totalmente de acuerdo
A = Acuerdo
I = Indeciso
D = Desacuerdo
TD = Totalmente en desacuerdo

Reactivo 28
FAVORABLE INTERPERSONAL

"El hombre es infiel ya que la mujer se niega a satisfacerlo sexualmente"

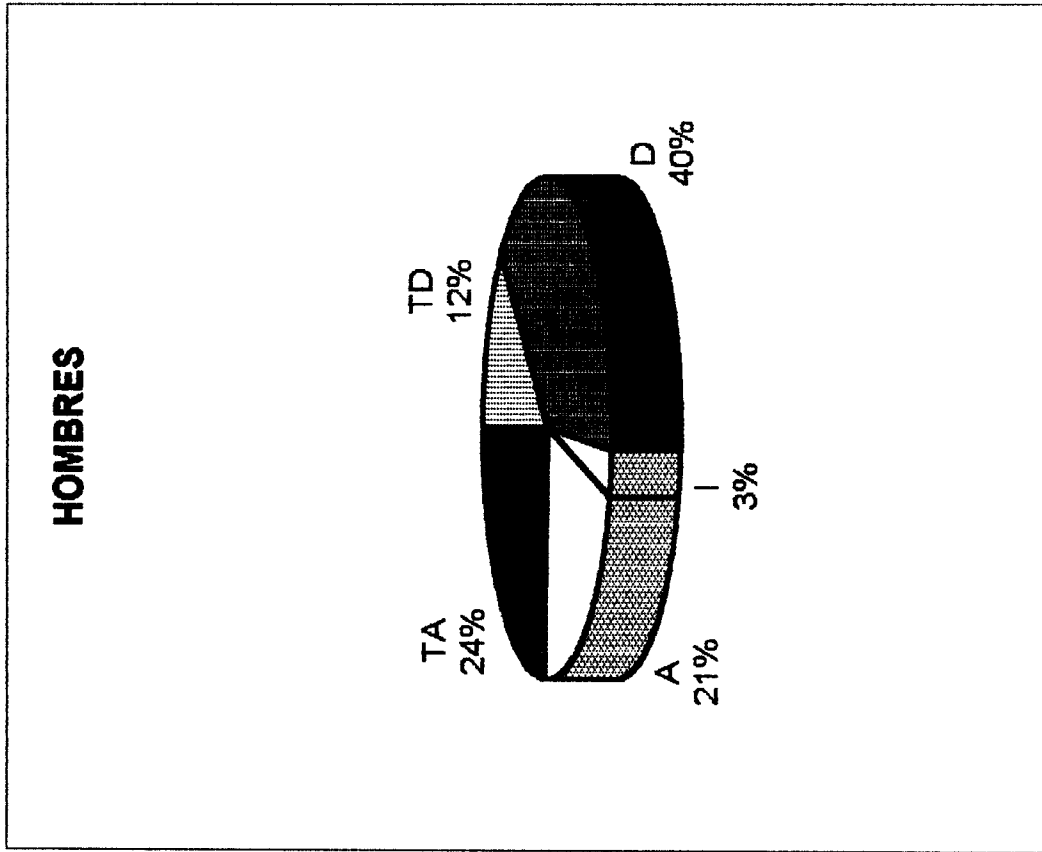
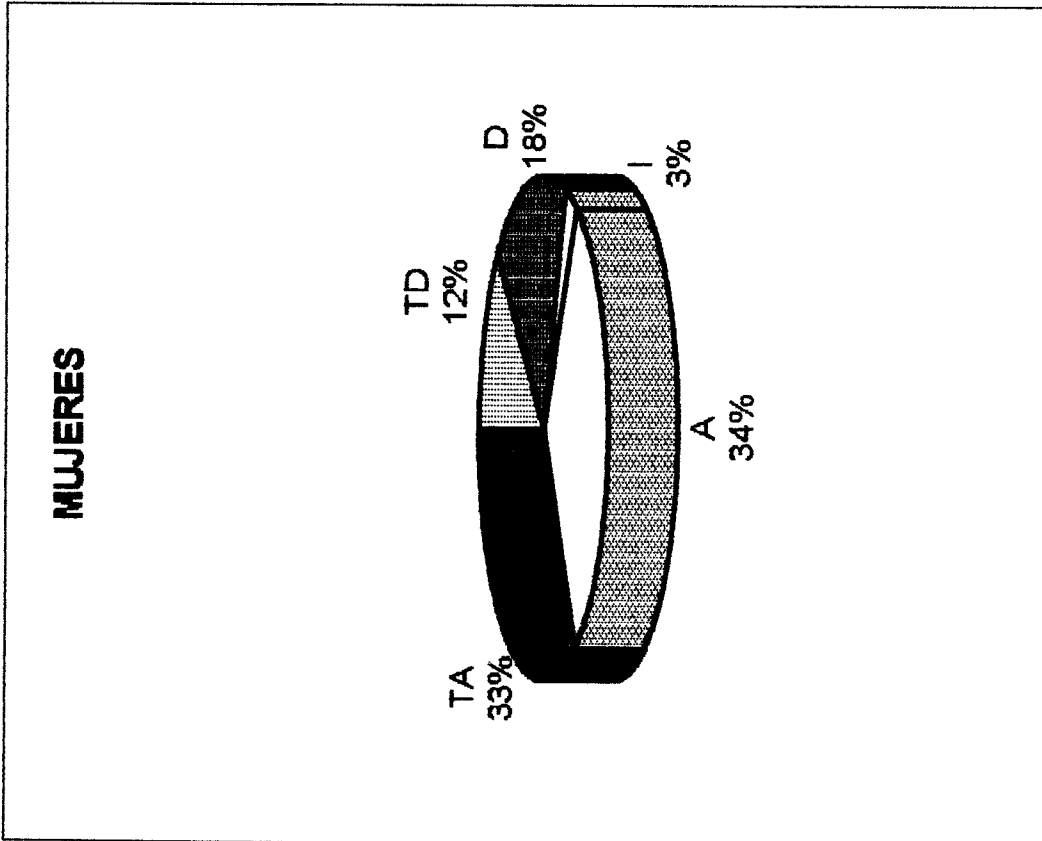

TA = Totalmente de acuerdo
A = Acuerdo
I = Indeciso
D = Desacuerdo
TD = Totalmente en desacuerdo

**TABLAS DE CONTINGENCIA NIVEL INTERPERSONAL
LOS HOMBRES AL VER QUE SU PAREJA MUESTRA DESINTERES POR SUS
PROBLEMAS BUSCAN SER ATENDIDOS POR OTRA PERSONA.**

	ACUERDO	DESACUERDO	SUMAS
MUJERES	67	33	100
HOMBRES	73	18	91
SUMAS	140	51	191

Valor esperado de a = 73.2984293
 Valor esperado de b = 26.7015707
 Valor esperado de c = 66.7015707
 Valor esperado de d = 24.2984293

Ho= Independencia de las variables.
 Ha= Dependencia de las variables.

$$X^2_c = 4.25428969$$

DECISIÓN: Si la $X^2_c >$ a la X^2_t , entonces rechazar Ho

Nivel de significación $\alpha = 0.005$

(2-1) (2-1) = 1 gl.

$$X^2_t = 7.87944$$

Se concluye que no hay una relación entre las variables
 Es decir, mujeres y hombres comparten la misma opinión.

**LOS REPROCHES DIARIOS DE LA MUJER OCASIONAN QUE SU PAREJA SEA
INFIEL.**

	ACUERDO	DESACUERDO	SUMAS
MUJERES	88	12	100
HOMBRES	51	43	94
SUMAS	139	55	194

Valor esperado de a = 71.6494845
 Valor esperado de b = 28.3505155
 Valor esperado de c = 67.3505155
 Valor esperado de d = 26.6494845

Ho= Independencia de las variables.
 Ha= Dependencia de las variables.

$$X^2_c = 27.1620625$$

DECISIÓN: Si la $X^2_c >$ a la X^2_t , entonces rechazar Ho

Nivel de significación $\alpha = 0.005$

(2-1) (2-1) = 1 gl.

$$X^2_t = 7.87944$$

Se concluye que si hay una relación entre las variables
 Es decir, mujeres y hombres tienen opiniones diferentes

**TABLAS DE CONTINGENCIA NIVEL INTERPERSONAL
LA MUJER AL ANDAR DESARREGLADA CAUSA QUE SU PAREJA SEA INFIEL.**

	ACUERDO	DESACUERDO	SUMAS
MUJERES	79	15	94
HOMBRES	58	39	97
SUMAS	137	54	191

Valor esperado de a = 67.4240838 Ho= Independencia de las variables.
 Valor esperado de b = 26.5759162 Ha= Dependencia de las variables.
 Valor esperado de c = 69.5759162
 Valor esperado de d = 27.4240838

$X^2_c = 13.8419392$

DECISIÓN: Si la $X^2_c >$ a la X^2_t , entonces rechazar Ho
 Nivel de significación $\alpha = 0.005$
 (2-1) (2-1) = 1 gl.

$X^2_t = 7.87944$

Se concluye que si hay una relación entre las variables
 Es decir, mujeres y hombres tienen opiniones diferentes

LA MUJER AL SER MAS MADRE QUE ESPOSA PROVOCA LA INFIDELIDAD DE SU PAREJA.

	ACUERDO	DESACUERDO	SUMAS
MUJERES	76	21	97
HOMBRES	33	61	94
SUMAS	109	82	191

Valor esperado de a = 55.3560209 Ho= Independencia de las variables.
 Valor esperado de b = 41.6439791 Ha= Dependencia de las variables.
 Valor esperado de c = 53.6439791
 Valor esperado de d = 40.3560209

$X^2_c = 38.4373867$

DECISIÓN: Si la $X^2_c >$ a la X^2_t , entonces rechazar Ho
 Nivel de significación $\alpha = 0.005$
 (2-1) (2-1) = 1 gl.

$X^2_t = 7.87944$

Se concluye que si hay una relación entre las variables
 Es decir, mujeres y hombres tienen opiniones diferentes

**TABLAS DE CONTINGENCIA NIVEL INTERPERSONAL
LA MUJER TOLERA LA INFIDELIDAD POR DEPENDER ECONÓMICAMENTE DEL
HOMBRE.**

	ACUERDO	DESACUERDO	SUMAS
MUJERES	55	36	91
HOMBRES	33	61	94
SUMAS	88	97	185

Valor esperado de a = 43.2864865 Ho= Independencia de las variables.
 Valor esperado de b = 47.7135135 Ha= Dependencia de las variables.
 Valor esperado de c = 44.7135135
 Valor esperado de d = 49.2864865

$$X^2_c = 11.897779$$

DECISIÓN: Si la $X^2_c >$ a la X^2_t , entonces rechazar Ho

Nivel de significación $\alpha = 0.005$

(2-1) (2-1) = 1 gl.

$$X^2_t = 7.87944$$

Se concluye que si hay una relación entre las variables
Es decir, mujeres y hombres tienen opiniones diferentes

**LA MUJER QUE SALE A LA CALLE A TRABAJAR DESCUIDA AL HOMBRE
ORILLÁNDOLO A SER INFIEL.**

	ACUERDO	DESACUERDO	SUMAS
MUJERES	42	49	91
HOMBRES	30	67	97
SUMAS	72	116	188

Valor esperado de a = 34.8510638 Ho= Independencia de las variables.
 Valor esperado de b = 56.1489362 Ha= Dependencia de las variables.
 Valor esperado de c = 37.1489362
 Valor esperado de d = 59.8510638

$$X^2_c = 4.60630589$$

DECISIÓN: Si la $X^2_c >$ a la X^2_t , entonces rechazar Ho

Nivel de significación $\alpha = 0.005$

(2-1) (2-1) = 1 gl.

$$X^2_t = 7.87944$$

Se concluye que no hay una relación entre las variables
Es decir, mujeres y hombres comparten la misma opinión.

**TABLAS DE CONTINGENCIA NIVEL INTERPERSONAL
EL HOMBRE ES INFIEL YA QUE LA MUJER SE NIEGA A SATISFACERLO
SEXUALMENTE.**

	ACUERDO	DESACUERDO	SUMAS
MUJERES	67	30	97
HOMBRES	45	52	97
SUMAS	112	82	194

Valor esperado de a = 58 Ho= Independencia de las variables.
 Valor esperado de b = 41 Ha= Dependencia de las variables.
 Valor esperado de c = 58
 Valor esperado de d = 41

$X^2_c = 10.2238678$

DECISIÓN: Si la $X^2_c >$ a la X^2_t , entonces rechazar Ho

Nivel de significación $\alpha = 0.005$

(2-1) (2-1) = 1 gl.

$X^2_t = 7.87944$

**Se concluye que si hay una relación entre las variables
Es decir, mujeres y hombres tienen opiniones diferentes**

Reactivo 19
FAVORABLE INTERGRUPAL

"A las mujeres separadas sólo les queda el camino de provocar la infidelidad para resolver sus problemas económicos"

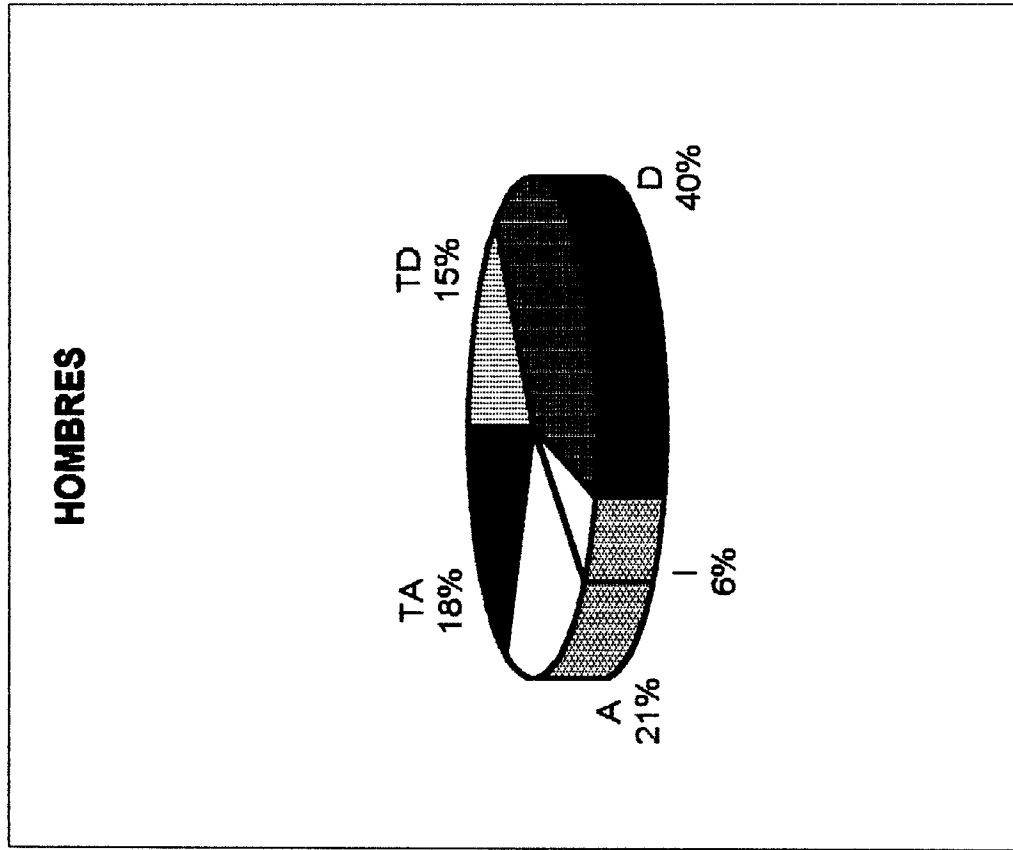
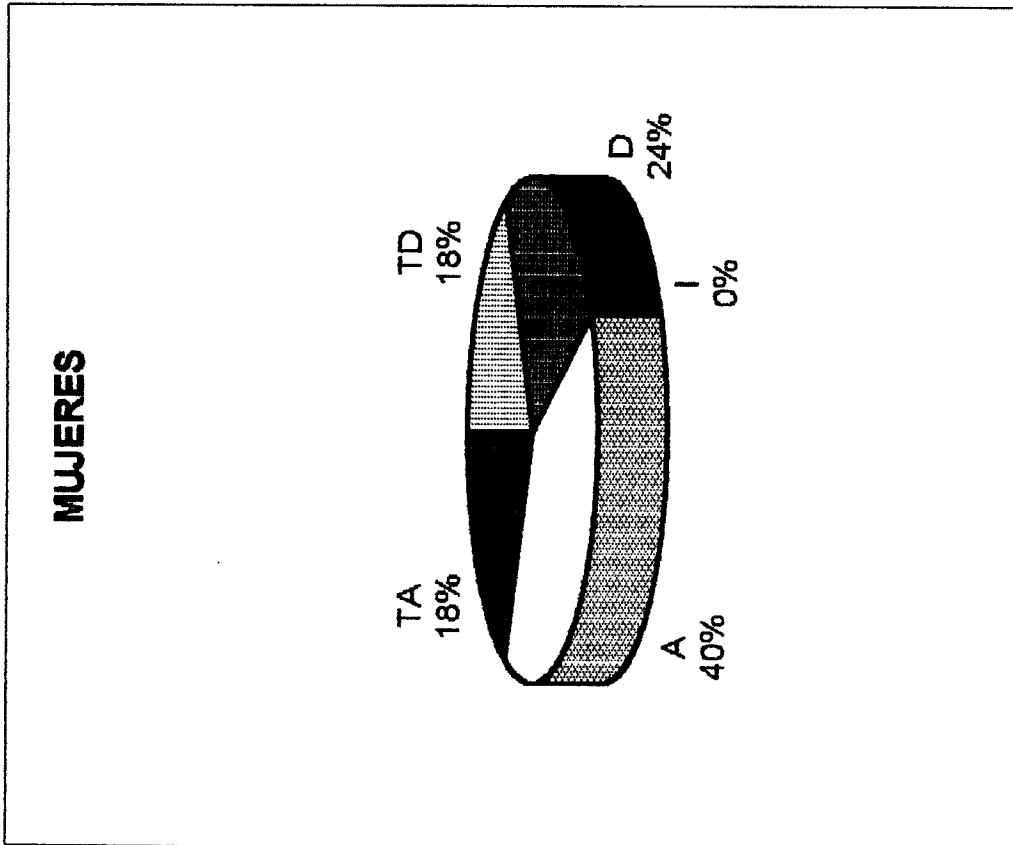

TA = Totalmente de acuerdo
A = Acuerdo
I = Indeciso
D = Desacuerdo
TD = Totalmente en desacuerdo

Reactivo 22
FAVORABLE INTERGRUPAL

"La infidelidad es provocada por el libertinaje en el que actualmente viven las jovencitas"

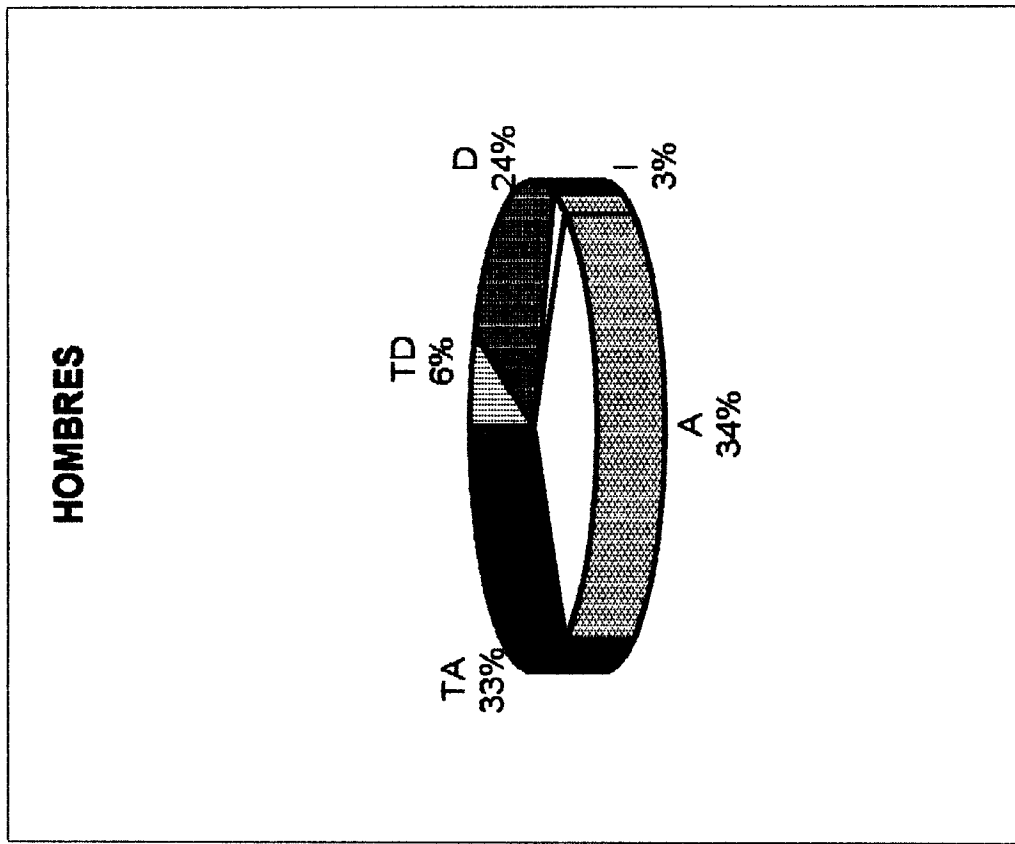
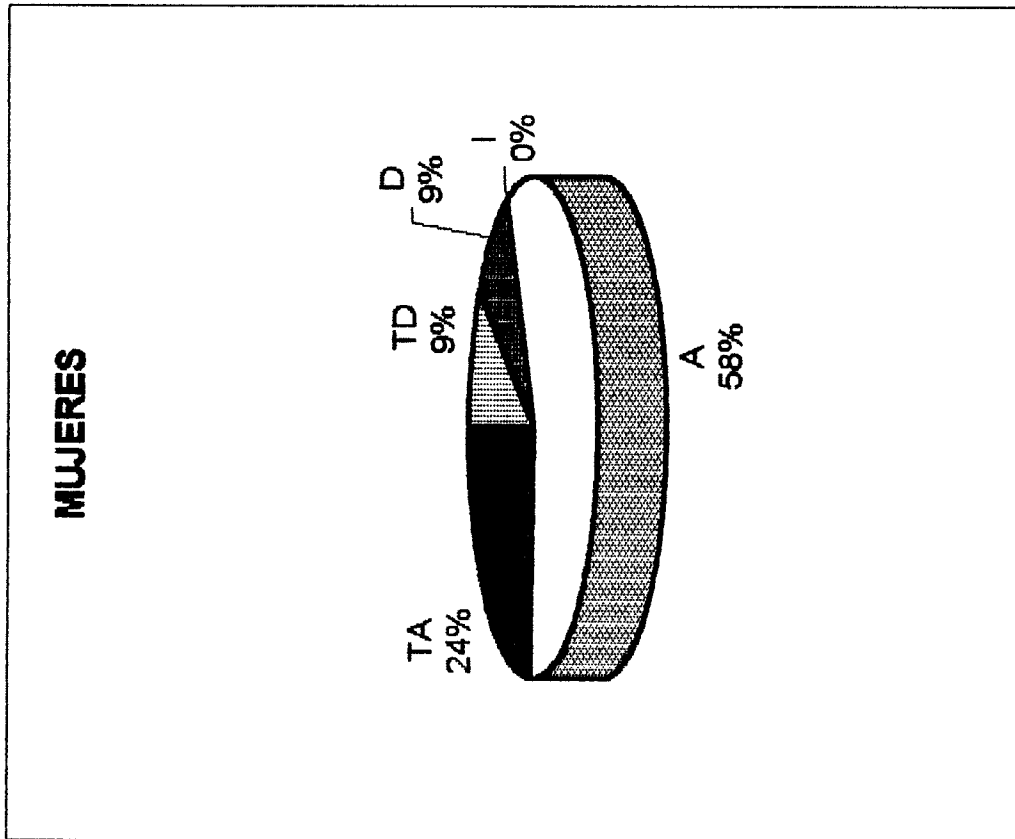

TA = Totalmente de acuerdo
A = Acuerdo
I = Indeciso
D = Desacuerdo
TD = Totalmente en desacuerdo

Reactivo 27
FAVORABLE INTERGRUPAL

"Las mujeres separadas buscan a los hombres comprometidos para pasar ratos agradables"

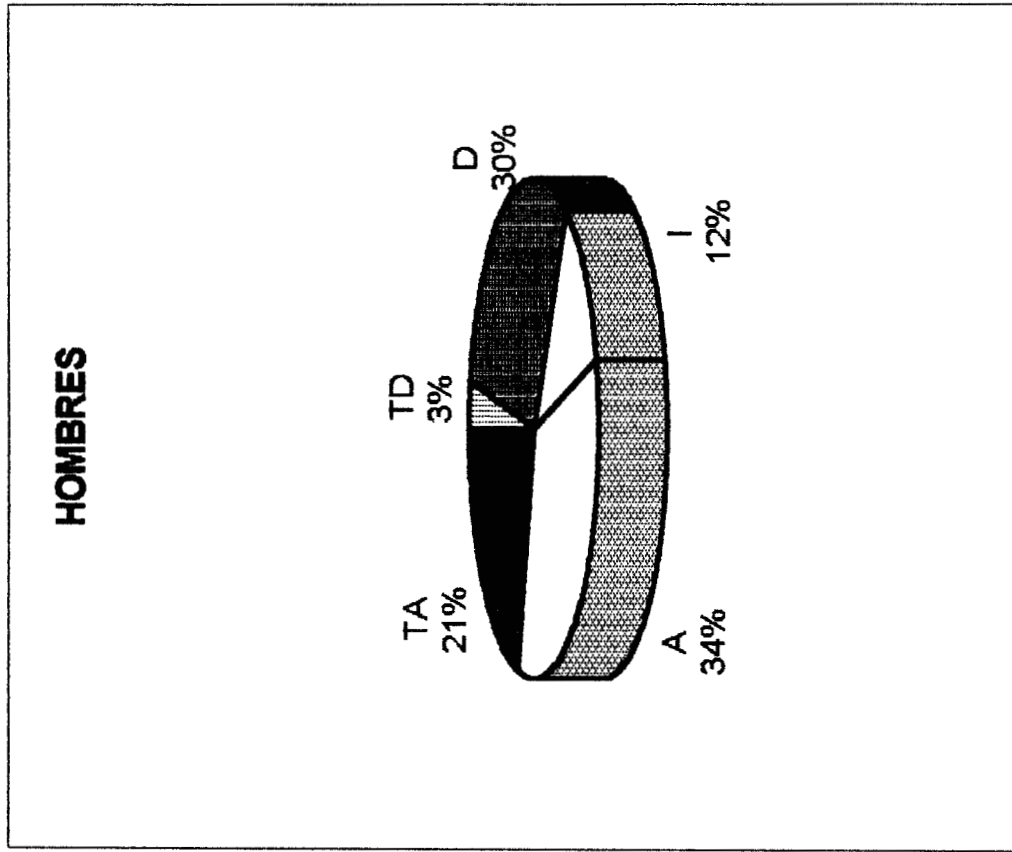
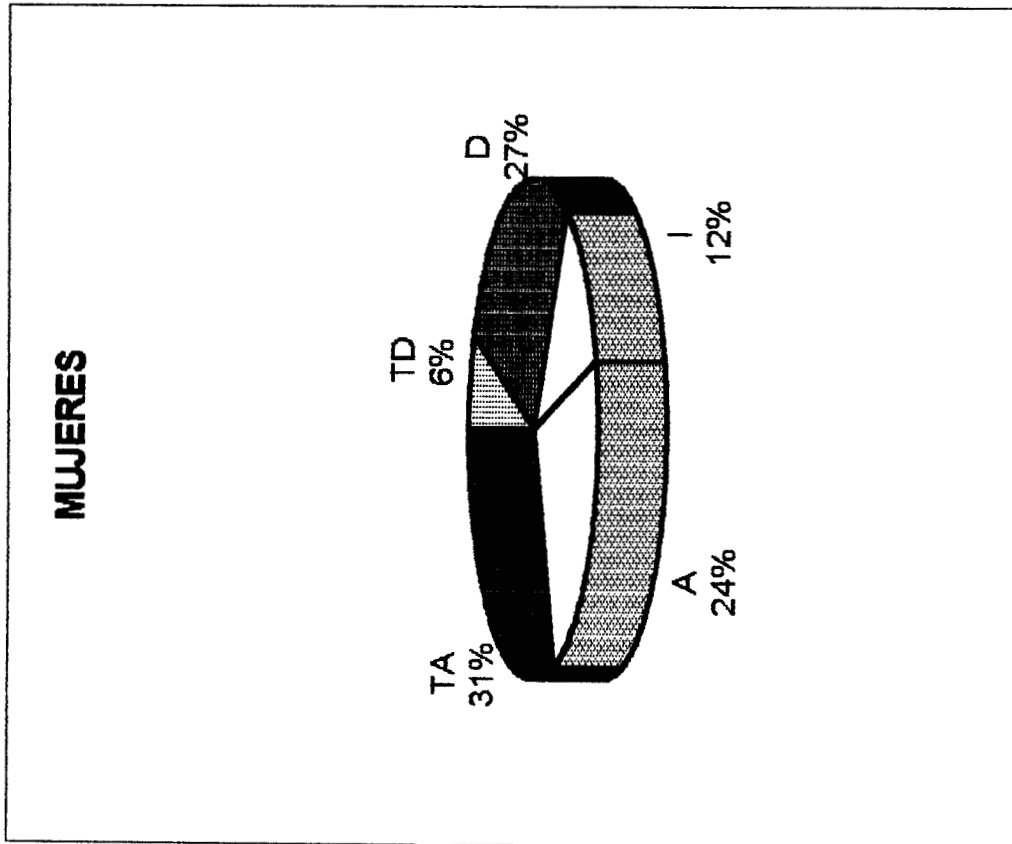

TA = Totalmente de acuerdo
A = Acuerdo
I = Indeciso
D = Desacuerdo
TD = Totalmente en desacuerdo

Análisis de contenido por categorías de palabras

**Consecuencias
Intragrupales**

Daños a los hijos 5
Dinero 2
Casa 1
Comida 1

**Causas
IntraIndividuales**

Descuido personal 3
Nueva experiencia 3
Malas caras y volubilidad
de la mujer 1
Ignorancia 5
Diversión 2
Irresponsabilidad 4

**Causas
Interpersonales**

Pleitos 1
Desatención al marido 5
Desconfianza 8
Falta de convivencia 3
Falta de comunicación 8
No existe nada en la
pareja 2
Falta de respeto 3
Falta de comprensión 5
Incompatibilidad de
carácter 1
Inmadurez 1

Soluciones

Separación 3
Destrucción 1
Venganza 1
Darle otra
oportunidad a
la pareja 1

**Consecuencias
Interpersonales**

Maltrato 3
Daño a la mujer 1
Agresión 1
Golpes 1
Inestabilidad 2

Símbolos

Traición 9
Engaño 14
Desamor 11
Mentira 7
Deshonestidad 3
Hombres 1
Mujeres 1
Desprecio 1
Ingratitud 1
Hipocresía 1

**Consecuencias
IntraIndividuales**

Suicidio 1
Odio 3
Depresión 1
Coraje 2
Decepción 1
Ansiedad 1
Tristeza 1
Rencor 1

**Causas
Exogrupales**

Prostitución 2
Otra mujer 5
Compañeros del
trabajo 3
Amigos 2
Sexo 1
Noche 1

**UNIVERSIDAD AUTÓNOMA METROPOLITANA
DEPARTAMENTO DE SOCIOLOGÍA
ESTUDIO DE OPINIÓN**

Instrucciones: A continuación se puede leer una lista de situaciones que se relacionan con el tema de la Infidelidad. Necesitamos que califique cada una de las situaciones, sobre una escala de 0 a 100%, según su importancia en relación a la Infidelidad.

Lista de situaciones

- Omar tiene un viaje de negocios y Teresa, su pareja, está muy molesta y le pregunta: "¿a dónde vas?, ¿con quién?, ¿cuándo regresas? y déjame tu teléfono por cualquier cosa que se me ofrezca". _____ %
- Roberto después de 8 hrs de trabajo llega muy ansioso de estar con su esposa pero ella está muy cansada de sus labores domésticas, él comienza a abrazarla y ella le dice: "¿de qué se trata?". _____ %
- María despide por la mañana y recibe por las noches a Tomás su pareja con la cabeza llena de tubos, con chancas, con ropa muy holgada y con una mascarilla de aguacate. _____ %
- Karla y Alejandro han sido invitados a una fiesta y sus amigos les piden que pasen a bailar al centro, Alejandro muy emocionado se para y Karla le contesta: "sabes que no me gustan esas cosas, mejor ya vámonos". _____ %
- Eugenia está comiendo con su esposo pero sus hijos han llegado de jugar, así que ella corre a recibirlos, les da un beso y sube a su recámara para darles ropa limpia y prenderles el baño olvidándose que su pareja está en el comedor esperándola. _____ %
- Carlos y Ernestina se tuvieron que casar a los 2 meses de su noviazgo ya que ella estaba embarazada y le decía: "no querrás que tu hijo nazca sin padre". _____ %
- Adolfo tiene una deuda muy grande en el banco y quiere platicar con su esposa mientras ella le dice: "¡No me interrumpas porque es el final de mi telenovela!" _____ %
- Pablo comentó con su compadre que no quiere llegar a su casa porque sabe que al entrar, los pleitos con Jacqueline su esposa comienzan. _____ %
- Javier y Lucía platican con sus amigos de sus vacaciones navideñas y le preguntan a Lucía: "y ustedes ¿a dónde fueron?", y ella contesta: "a ningún lado, ya que el mísero sueldo de mi esposo obrerucho no alcanza para nada". _____ %
- Marcos llega del trabajo y le da un beso a María su mujer, ella le dice: "¡por fin llegas! espero que mañana vayas a la escuela de tu hijo porque está suspendido, por cierto el dinero que me diste no me alcanza para nada ¡todo está muy caro! el teléfono, la luz, la comida, ¡ya pide un aumento!" _____ %

Sexo: (Femenino) (Masculino)