



**UNIVERSIDAD AUTONOMA METROPOLITANA
UNIDAD IZTAPALAPA**

DIVISION DE CIENCIAS SOCIALES Y HUMANIDADES

LICENCIATURA EN PSICOLOGIA SOCIAL

**TEMA: ANALISIS DEL CONCEPTO PROCREACION COMO UNA
REPRESENTACION SOCIAL**

TESINA

**QUE PARA OBTENER EL TITULO DE LICENCIADO EN PSICOLOGIA
SOCIAL PRESENTAN**

**DAVILA NICANOR CLAUDIA
FUENTES LUNA MARIA EDITH**

**ASESOR
OSCAR RODRIGUEZ CERDA**

**LECTOR
OMAR MANJARREZ IBARRA**

MEXICO, D. F., JULIO 1997

RESUMEN

En el presente trabajo se analiza el término procreación desde la perspectiva de la representación social, con el fin de identificar si los mecanismos de objetivación y anclaje se hallan presentes en la explicación que los sujetos le dan. Se construyeron dos instrumentos: un cuestionario de opción múltiple y un cuestionario de caracterización; fueron aplicados a dos poblaciones de comunidades distintas, una en un Municipio conurbado y otra en el Distrito Federal, respectivamente, donde todos los sujetos eran padres de familia. Variables: Representación social, grupo de padres de familia y sexo. Palabras clave: procreación, pareja, rol, tradicionalismo.

INDICE

	PAGINAS
INTRODUCCION	4
1. LA PAREJA	9
1.1 El rol sexual.	10
1.2 Homogamia y heterogamia ambivalentes.	12
1.3 El vínculo amoroso	14
1.4 La conyugabilidad	16
2. LA FAMILIA	19
2.1 La familia en México	20
2.2 Tipos: Nuclear y Extensa	21
2.3 Como unidad mediadora y multiplicadora de acciones socio-demográficas internas y externas	22
2.4 Como unidad mediadora económica-cultural	23
3. LA TEORIA DE LAS REPRESENTACIONES SOCIALES COMO MARCO DE REFERENCIA	26
3.1 La Representación Social	31
3.2 Hacia una aproximación de la Representación Social	39
3.3 El Psicoanálisis como objeto de estudio de la representación social.	40
3.4 Elementos que constituyen una representación	42
3.5 Dimensiones de la representación social	43
3.6 Procesos de la Representación Social	48
3.6.1 Objetivación	48
3.6.2 Anclaje	52
4. METODOLOGIA	54
4.1 Planteamiento del problema	58
4.2 Población	60
4.3 Muestreo	61
4.4 Instrumentos	61
4.5 Resultados	65
5. CONCLUSIONES	86
ANEXOS	92
BIBLIOGRAFIA	120

INTRODUCCION

En la vida cotidiana de los hombres se manifiestan formas actuar en las cuales están inmersos sentimientos e ideas de generaciones anteriores, además de la propia experiencia, los cuales constituyen fenómenos de comunicación que permiten la transmisión de conocimientos, producen acuerdos, normas, reglas de conducta que conforman y regulan a la sociedad actual.

Una parte esencial de la sociedad es la familia (como elemento concreto y normativo), la cual proporciona a los sujetos normas, creencias y costumbres. En ella se genera la propia cultura de la sociedad y la forma en que ella misma fungirá como proveedora de recursos, es decir, la familia como un ente productivo que permite la supervivencia.

Es necesario añadir que dentro de la familia existe uno de los rasgos distintivos de todo órgano vivo, en este sentido tenemos como una de sus principales funciones la permanencia de la vida humana, es decir la generación de individuos que conformaran a la sociedad.

Por ello consideramos necesario analizar cuál es la idea que se tiene de esa permanencia de la vida humana: la PROCREACION, entendiendo este término como la acción que permite la permanencia de las familias, tanto funcionales como disfuncionales. Sin embargo, al parecer es un término bastante complejo para la comunidad en general, ya que existen pocos estudios en los que se demuestre su

utilización, es más común hablar de reproducción, embarazo, maternidad o paternidad, en los cuales encontramos una tipificación del término en función de género, así como de roles.

La reproducción se manifiesta como un término netamente biológico el cual se entiende como la multiplicación de animales, individuos o cualquier fenómeno que tenga vida y la capacidad de multiplicarse.

El embarazo al igual que el término maternidad remite a los individuos a encontrar como figura a la mujer quien es considerada más responsable de ese estado, es su característica esencial y además define su presencia en la sociedad. De acuerdo con la investigación de Blanca Valladares:

"[La] MATERNIDAD [se halla] condicionada por fuerzas sociales, históricas, culturales, que han ido consolidando un gran número de características subjetivas en las mujeres, que con el correr del tiempo se las considera como naturales de las mujeres". Valladares, B., Revisión teórica sobre los mitos de la maternidad, p. 69, 1993.

Por otro lado el concepto de paternidad nos remite a un cambio, de acuerdo con el género, en el desempeño del rol del sujeto en la familia. En este sentido el rol que ejerce el hombre se distingue y caracteriza porque su principal aportación al ambiente familiar y al hogar es de tipo monetario, es decir, él es quien se hace responsable de la satisfacción de necesidades primarias, del sostén del hogar en cuestión.

Es la diferenciación de estos conceptos, observándolos en términos de género, la que nos ha remitido al análisis de la representación que se tiene de la procreación, la cual consideramos es entendida como la fusión del papel de la madre y el padre en las prácticas relativas al hecho del tener hijos.

Lo anterior ha sido complicado dado que al ser un término poco usual, no se tiene una idea clara de lo que es y resulta ambiguo para los sujetos analizarlo, pues relaciona dos etapas importantes dentro de la familia, la primera es la reproducción del género humano y la segunda, la crianza de los hijos.

Para realizar esta investigación se han encontrado pocos estudios que expliquen psicosocialmente este fenómeno, se ha localizado el término más en estudios de tipo clínico, en ellos la conducta fundamental es el cuidado de los hijos para una reproducción cultural y social, en este sentido es importante observar que la conducta del niño incluye desde los conocimientos básicos a los de corte científico útiles para su supervivencia, dado que las condiciones sociales y económicas actuales así lo requieren.

Cabe agregar que al parecer el término de PROCREACION o lo que se pueda entender por tener hijos es diferente dentro del núcleo social al que se pertenece. Dado que las familias son diferentes -en su constitución y en sus normas- se pueden encontrar familias nucleares planificadas y organizadas desde antes de la concepción y encontramos dentro de nuestra sociedad familias sin planificar. Este es otro punto que

aún no queda claro con referencia al término procreación, ya que no se ha logrado discernir la etapa en que se ubica dentro de la reproducción familiar.

Es importante para nuestro estudio lograr encontrar a que momento pertenece: antes de la concepción, durante la concepción, en el periodo de gestación o después del nacimiento, ya que al buscar explicaciones de lo que se considera la procreación encontramos que los padres se remiten al hecho de crear hijos, pero no sólo el tenerlos, sino el educarlos, esto implica planear cómo fungirán sus roles, como integrantes de la pareja y como padres de familia. Lo anterior nos dirige a pensar que existe algún tipo de planeación frente al hecho de tener hijos.

En los estudios sobre reproducción familiar se ha encontrado como se debe educar a los hijos y cuales son las normas que rigen a la familia, y a cada uno de sus miembros, ya que la forma que toman los roles parentales influyen en las aspiraciones de los niños en cuanto a su realización personal, por ello se consideran importantes para el desarrollo de la personalidad futura del niño.

Lo anterior muestra una estrecha relación en cuanto a como se ejercen los roles paternos dentro del núcleo familiar en sus distintas etapas. En este sentido es importante diferenciar los momentos por los que pasa una familia.

Según Lauro Estrada Inda¹ "la familia, [a la que define] como los seres que viven bajo un mismo techo y que tienen un peso emotivo y significativo entre los elementos que la integran" pasa por los siguientes momentos o fases de la pareja como él las denomina:

- 1) Antes de la llegada de los hijos.
- 2) La crianza de los hijos.
- 3) Cuando los hijos se van del hogar.
- 4) Después de que los hijos se van.

Es justo en los primeros dos momentos de la pareja en donde consideramos importante ubicar nuestro estudio, dado que quizá en ellos se encierre el significado de PROCREACION, además consideramos que la representación de la procreación (si la hay) juega un papel determinante en la organización de la familia tanto en las funcionales como en las disfuncionales, en la producción de cultura y como mecanismo de un sistema económico.

¹Psicoanalista mexicano, miembro del Instituto de la Familia y de la Asociación Mexicana de Psiquiatría infantil quien considera necesario el aspecto social para el estudio de la familia.

CAPITULO UNO: LA PAREJA

Dentro de la vida familiar existen distintos momentos por los que ésta atraviesa, según Lauro Estrada Inda, en su libro *El Ciclo vital de la familia: Antes de la llegada de los hijos, la crianza de los hijos, cuando los hijos se van del hogar, después de que los hijos se van*. En el primero podríamos ubicar la formación de la pareja, los vínculos que los unen y el objetivo de esa unión.

La conformación de la pareja, “ la búsqueda de la pareja humana no sólo tiene un propósito de compañía y complementariedad funcionales subyacente. Es una cuestión de identidad intrínseca para ser y reproducirse, para expresarse y observarse, así como para responder a una fuerza interna y dinámica inmanente”. (Luis Leñero Otero, 1987; p.281).

En este sentido encontramos que todo sujeto establece vínculos con otros desde el nacimiento, estos vínculos van guiando nuestra vida para entablar relaciones con diferentes personas, dado que somos seres sociales e interdependientes, requerimos de la integración con otros y de establecer relaciones con ellos para así poder centrar nuestro lugar en sociedad.

En este sentido nos referimos a la aceptación de los otros dentro de un grupo, de donde se desliga el poder comunicarnos, y poder dar una explicación del mundo que nos rodea y de nuestro lugar en él, todos los seres humanos requerimos de un grupo de referencia con el que nos identifiquemos.

En la sociedad mexicana esas relaciones se manifiestan en un primer momento dentro del entorno familiar con nuestros padres, hermanos y familiares, que se relacionan directamente con nosotros, para después relacionarnos con el ambiente externo: amigos, compañeros parciales, novios, etc.

Existe una serie de factores físicos que provocan estos tipos de relación en parejas ya sea heterosexuales y homosexuales. En este sentido encontramos la importancia del vínculo amoroso que se genera en las parejas y el rol que cada uno de ellos debe desempeñar.

Podemos definir a la pareja de acuerdo con Luis Leñero como "toda conjunción de los sexos, comenzando por el acercamiento o convivencia de dos personas que tienden a unirse aunque sea eventualmente".

1.1 EL ROL SEXUAL

El sujeto al relacionarse en pareja tiene que organizar sus actividades dado que al ser seres dependientes y limitados en algunos aspectos existen actividades que se tienen que compartir y dividir.

Desde el inicio de la historia se observa que ha existido una división de actividades entre sexos. Tenemos como ejemplo que las mujeres al ser el sustento primario de los niños (alimentación) se encontraban impedidas de salir a cazar o acompañar al hombre a realizar sus actividades, éstas debían ser más apegadas los

lugares donde estos se encontrarán o donde los pudieran trasladar (recolección, actividades manufactureras, etc.).

Podemos observar que existe la necesidad de dividir actividades entre hombres y mujeres por ello sus roles son diferentes. Desde este punto encontramos que la mujer esta a cargo del cuidado del hogar y el hombre a proveerlo (roles que son transferibles entre generaciones y universales).

Estos roles se han ido transformando dado que los múltiples cambios en la sociedad generan nuevas necesidades y la obtención de su satisfacción es cada vez más complicada por lo que observamos cambios como la necesidad del trabajo remunerado de ambos sexos, la cual es cada vez más fuerte y por ende conceptos como el de masculinidad y femineidad también se transforman, teniendo como características necesarias en ambos sexos, según Susan Pick en su libro *Planeando tu vida* 1993; la seguridad, expresividad, firmeza de carácter y amabilidad, seguridad en sí mismo, afectuoso y competitivo, consciente y afectivo en decisiones.

El género, es un elemento importante de cómo será educado cada sujeto, las preferencias sexuales que este debe tener y el comportamiento que debe seguir a lo largo de su vida - el rol sexual -, éste se refiere a cómo son determinadas las relaciones con los demás de acuerdo al sexo de cada sujeto.

Las diferencias sexuales son un hecho biológico que interactúa con factores culturales, los cuales finalmente determinan lo que se espera de un hombre o de una

mujer, además de las funciones que están ligadas al sexo -diferencias físicas (embarazo, fuerza física, etc.).

A pesar de que estos roles se han ido modificando aun encontramos que de los "varones se espera que estén orientados hacia el establecimiento y logro de metas, a ser independientes, a valerse por sí mismos; mientras que las mujeres se les enseña a que sean obedientes, tiernas, dulces y utilicen el afecto como base de su interrelación con otras personas" (Susan Pick, 1993; p. 209).

1. 2 HOMOGAMIA Y HETEROGAMIA AMBIVALENTES

Ambos conceptos se centran en la búsqueda normativa de la elección de la pareja, la homogamia se refiere a las uniones entre parejas que se centran en la mayor similitud posible entre los sujetos, que cuenten con la mayor cantidad de referentes que hagan de esa unión la seguridad de permanencia tanto de la especie humana como de las características del grupo al que pertenecen, es decir ésta no busca solo la conservación de la especie como sería una actitud únicamente reproductora, sino que va más comprometida con una conservación total no únicamente del hombre como individuo sino como sociedad y sujeto social.

Así la "homogamia responde a una norma de búsqueda de pareja entre quienes tienen más categorías sociales comunes: misma etnia, mismo lugar de nacimiento y residencia; misma clase social o similar status socioeconómico, profesional y familiar, misma religión; misma ideología y pertenencia sociopolítica; mismos lugares de

referencia y presencia social; similar nivel sociocultural y educacional, etc.” (Luis Leñero Otero, p.285, 1987)

En este sentido podemos observar que la procreación es un punto sumamente importante ya que este fenómeno permite a sus integrantes conservar sus rasgos distintivos como grupo y por tanto se encuentra sumamente inmersa en la permanencia de su sociedad y especie, creando sujetos que garanticen la continuidad del grupo como sociedad. Es por ello que la calidad de la relación que generan las parejas es selectiva en términos de sostenimiento y permanencia no solo de la vida de los sujetos, sino incluso de clase.

La heterogamia es entendida como la forma moderna de relacionarse en la cual únicamente se da la unión de hombres y mujeres, mientras las relaciones que estos mantengan no se sumergen, al grado de la homogamia, en costumbres, clase, nivel académico, etcétera. Estos aspectos son poco cuidados, por lo que las funciones de grupos y sociedades distintos son posibles. La heterogamia es la formación de la pareja “la de tipo “moderno -liberal y cosmopolita-“ (Leñero, p.285 1987).

Esta última permite la unificación de distintos sectores poblacionales, donde la preservación de la especie se encuentra de forma manifiesta, sin embargo intervienen aspectos más personales con los grupos y las parejas que se unen, no así el cuidado de toda la sociedad y sus características como en la homogamica. Esos aspectos personales de los sujetos que los llevan a unirse en grupos diferentes y generar una

gran fusión de diferentes culturas son dados por los vínculos que se establecen entre y donde aspectos como la atracción y el amor juegan un papel sumamente importante.

1.3 EL VINCULO AMOROSO

Dentro de la conformación de las parejas el aspecto primordial por excelencia es el AMOR como base de toda relación afectiva y por ende el aspecto que permite dar funcionalidad a las relaciones parentales: "si hay amor todo se puede".

Se atribuyen al amor aspectos básicos como compromiso, preocupación por el otro e incluso el buen desempeño de funciones sociales. El amor se convierte en un todo de las buenas relaciones sociales por lo que es el vinculo más poderoso de las parejas. Aunque ya se manifiesta que aspectos económicos, culturales e incluso conductuales son importantes respecto a la unión de parejas, estos dos últimos principalmente son fácilmente pertinentes si existe amor.

Existe una sobrevaloración de este vinculo por parte de la sociedad mexicana, ya que se le considera fundamental en la existencia y buen funcionamiento de una sociedad, por ello es una necesidad vital en el desarrollo de las personas. Con esto podemos darnos cuenta de la importancia de la integración de los valores en la formación de entes sociales.

Los valores morales son aspectos que median la conducta de los sujetos permitiendo la comunicación e identificación de ciertos grupos en la sociedad, en donde el amor como base de la formación de las familias se encuentra íntimamente ligado con

la moralidad a seguir en la sociedad, ya que plantea formas de conducta y está condicionado a leyes morales completamente sociales como el matrimonio, pero esto también se va modificando, ya que la moralidad es influida con los cambios suscitados a nivel social, cultural y económico (Guerras, diversidad de ideologías, crisis económicas y políticas en México).

La unión de dos personas llega a ser un tema polémico, dado que el matrimonio deja de ser el único medio de unión de las parejas dándose otras formas de relacionarse en pareja, a demás una amplitud y variabilidad de comportamientos entre los sujetos con sus parejas.

Luis Leñero Otero (1984) afirma que: “En la nueva escena representada ante las luces del liberalismo contemporáneo se han reinvertido muchos de estos valores contrapuestos y se han retomado, con o sin tino funcional, muchas de las prácticas escénicas y la de sus fundamentos valórales el matrimonio de ensayo y la relación sexual premarital y extraconyugal; la unión libre; el divorcio; el homosexualismo, y en general la liberación sexual. Pero al legitimarse muchas de estas prácticas y darse validez oficial a sus valores de búsqueda de realización personal, de equilibrio psíquico, de afección auténtica, de sinceridad y de antihipocresía, se genera una reacción valoral y se producen efectos muchas veces contrarios a los supuestos.”

En este sentido se manifiesta la integración de nuevos conceptos al aspecto valorativo y la moralidad humana -donde se muestra que el vínculo amoroso se liga con la justificación de actos sexuales. Encontramos una negación a estos aspectos

por Leñero, pero podemos observar que incluso él encuentra una modificación en el aspecto valoral y quizá no da cuenta de la importancia de los cambios sociales que también han influido en ese cambio de valoraciones morales y que este cambio no es únicamente por una desvirtuada generación.

Los valores cambian también porque existen cambios radicales en la sociedad, los roles que ejecutan hombres y mujeres se encuentran implicados con esos cambios que se dan en los sujetos, donde el matiz que comienza a caracterizar las relaciones y las valoraciones que se toman se van conjugando con los cambios sociales.

1.4 LA CONYUGABILIDAD

Hablar de la conyugabilidad está muy ligado a hablar de los vínculos con mayor poder en la pareja como el amor, respeto, tolerancia, comprensión, etc., ya que todos ellos se relacionan entre sí.

En una encuesta realizada por Leñero en 1987, se pregunta a un grupo de sujetos (hombres y mujeres) ¿Cuáles son los aspectos más importantes para el éxito matrimonial?, donde la fidelidad; el mutuo aprecio y respeto entre los cónyuges; la existencia de comprensión y tolerancia entre los cónyuges; que tengan relaciones sexuales felices y armoniosas; que tengan hijos, son los aspectos más resaltados en las parejas.

De lo anterior podemos decir que las relaciones de pareja tienen una fuerte valoración ideológica de sus conceptos, donde aspectos subjetivos respecto al

comportamiento hacia el otro destacan notablemente. En este sentido Leñero presenta dos escenarios: la ficción ideológica de lo que debe ser y la realidad, donde encontramos grandes conjugaciones de ambos tratando de incorporar aspectos ideológicos a su cotidianidad vivida.

Debemos tomar en cuenta que esos datos obtenidos por Leñero no garantizan que el actuar de las parejas sea tan positivo como pareciera ser, ya que esta planteado de manera ideológica. Lo que sí nos pueden mostrar es el compromiso que se tiene en las relaciones de pareja dentro del matrimonio en cuestiones de respeto y de como deben ser esas relaciones, mostrándonos como son las familias, qué es, dentro de la conyugalidad, lo que originaria su crisis, dado que al ser tan ideal la relación conyugal se tiende a establecer formas de conducta que no siempre son llevadas a cabo.

Tenemos el caso de la fidelidad y el problema de la infidelidad por el que muchas familias atraviesan, llegando a vivir crisis fuertes que llegan al grado de la desintegración por no cumplir con este aspecto. En este sentido observamos que la conyugalidad esta íntimamente ligada con este aspecto y la liberación sexual la pone en riesgo.

El cónyuge espera del otro amor, fidelidad, comprensión, tolerancia básicamente, pensando que esto es reciproco, aunque en la realidad no siempre funciona así.

El hecho de la existencia de hijos involucra una cuestión interesante ya que el matrimonio es considerado como funcional solo a la llegada de los hijos y esto garantiza en alguna medida la estabilidad de su unión.

Dentro de la familia conyugal se observa un encausamiento hacia la procreación, es decir, la función de ellas, su unión tiene como fin el tener hijos, implicada con ella la preservación de la especie, en donde se correlacionan un gran número de factores: valores, vínculos, aspectos físicos de la pareja, ideosincracias, que crean todo un complejo sistema en torno a la unión familiar.

Para concluir podemos definir a la familia como "Célula Conyugal que ha constituido el matrimonio y su prolongación, el o los hijos habidos" (Martine Segalen, 1992).

CAPITULO DOS: LA FAMILIA

Para estudiar y analizar la PROCREACION, perteneciente a los fenómenos demográficos, es necesario identificar el lugar en que se presenta: este no es otro que la familia, la cual afirma Leñero Otero, ha sido estudiada en forma escasa y limitada, considerándola como la suma de sus integrantes y como referente estadístico en datos sobre vivienda e ingreso (Leñero, Otero, 1987, p.20), omitiendo el complejo de relaciones y estructuras que se generan en su interior y que contribuyen a explicar las conductas demográficas, así como sus cambios.

La familia también es el referente normativo de los sujetos y como tal, recibe y transmite valores: los que proceden de agentes externos (los organismos gubernamentales, la iglesia) y los que ella misma genera, lo cual imprime un carácter grupal a las conductas manifestadas por sus miembros, esto es, las decisiones y comportamientos reproductivos de los sujetos no parten de actos volitivos individuales un tanto autónomos, sino que se hallan mediatizados por condiciones de carácter grupal.

La familia es un espacio donde los sujetos llevan a cabo una serie de "acciones diarias, rutinarias, fisiológicas, emotivas, intersubjetivas y de razón común" (Leñero Otero, 1987, p.259), se trata de un agente social cuya naturaleza permite recrear y reconstruir significados, sobre la base de la interacción, ya que su realidad se funda en la actuación y no tanto en su comprensión explícita.

La familia es el contexto donde se manifiestan fenómenos de distinta naturaleza (bio-psico-sociales), todos ellos son posibles gracias a la mediación que establece entre sus integrantes y los agentes externos.

Este espacio de vida muestra una dinámica en la que sus valores se confrontan a los impuestos desde el exterior (procedentes de instituciones gubernamentales, económicas, políticas o religiosas). Dicha confrontación se resuelve por la negación y discusión que se hace de esos valores, posibilitando la acción consciente de sus miembros y la manifestación de unos valores formados al interior de la familia.

2.1 LA FAMILIA EN MEXICO

La característica esencial de la familia en nuestro país, es la de estar constituida por miembros de varias generaciones, permitiendo la transmisión de pautas de comportamiento que resultan efectivas para su mantenimiento. En su estructura normativa se mantienen valores de tipo comunitario, que manifiestan un espíritu solidario con miras al beneficio de la colectividad.

Podemos afirmar que este tipo de familia es el que predomina en México basándonos en los estudios realizados por Luis Leñero O., García, Muñoz y Oliveira, quienes hallan una correspondencia entre dicha estructura y los valores de tipo comunitario.

2. 2 TIPOS: NUCLEAR Y EXTENSA

La organización de la familia de acuerdo con su estructura numérica y de relaciones, puede clasificarse de la siguiente forma:

A) Familia de tipo nuclear: Esta constituida por los padres e hijos, solteros que viven bajo el mismo techo. A ella se encuentran asociados valores que destacan la interacción con base en los vínculos consanguíneos, y que demandan la independencia de los miembros próximos a ella (hijos casados, tíos, abuelos).

B) Familia de tipo extenso: Son aquellas en las que existe más de un núcleo e integra tres generaciones, éstos pueden estar formados por los abuelos, tíos o amigos (Gabayet, Luisa, 1988 p. 155). En ellas los intercambios se establecen no solo por el parentesco, sino por la afinidad que existe entre los integrantes. Su estructura tiende más al aspecto cualitativo y los valores que sustentan pugnan por una organización comunitaria.

La configuración de la familia a partir del núcleo o núcleos, se realiza considerando para ello las condiciones en las que se ubica (medio rural, urbano, vivienda unifamiliar propia y unidad habitacional), ya que las características de la vivienda permiten implantar estrategias de supervivencia a sus residentes. Así la vivienda propia unifamiliar permite que cohabiten varios núcleos familiares gracias a la posibilidad de extensión del espacio habitacional. Mientras que la familia que vive en unidad habitacional no puede extenderse físicamente y sus estrategias de supervivencia se circunscriben al manejo de espacio limitado con que cuentan. (op. cit.).

No obstante, se observa una tendencia común a la nuclearización en ambos tipos de asentamiento, contrario a lo que podría suponerse de la familia que habita una vivienda de tipo unifamiliar propia, en la que el aumento de miembros -parientes o amigos- constituiría una mejora en las condiciones de vida debido al aumento de las percepciones económicas (Ibid).

Esto muestra un panorama donde la familia nuclear se presenta como una alternativa, en la que destacan elementos tales como la independencia y autosuficiencia económicas para los miembros de la familia.

Así el hecho de la nuclearización se presenta como una estrategia de supervivencia que puede ser incorporado por las familias de tipo extenso, aunque sus características favorezcan creencias y valores más enfocados a la individualidad y autonomía de la familia, opuestos a los de tipo comunitario preconizados por el tradicionalismo.

2.3 COMO UNIDAD MEDIADORA Y MULTIPLICADORA DE ACCIONES SOCIODEMOGRAFICAS INTERNAS Y EXTERNAS

La familia como grupo e institución social es el marco concurrente para una serie de conductas de tipo demográfico. Lo anterior se afirma sobre la base de los fenómenos que en ella se presentan y que van de la natalidad a la muerte, pasando por momentos, tales como el matrimonio, embarazo, crianza, divorcio, residencia, migración.

Las pautas de tipo demográfico que tienen lugar en la familia, proceden de la confrontación de valores entre sus integrantes. Así las decisiones y acciones de los miembros no son de naturaleza individual y autónoma, sino que precede a ellos una decisión grupal: se habla de procreación y crianza en términos de los valores y normas que han regido la organización familiar de manera diacrítica, es decir a través de las distintas generaciones. Sin embargo, la familia, además de contar con mecanismos históricos que permiten la repetición de patrones, cuenta con mecanismos propios para regular dichas manifestaciones, las cuales se renuevan con la presencia de otras generaciones (Leñero, Otero., p.26, 1987).

Es necesario que la conceptualización de la familia atienda este aspecto, ya que como afirma Luis Leñero, las políticas de planificación promovidas desde las instituciones gubernamentales, no pueden dirigirse a los sujetos en términos de individuos, sino al grupo, a la familia, y directamente a las estrategias de supervivencia generadas en su interior.

Es por ello que reconocemos a la familia no sólo como el agregado de individuos unidos por un vínculo consanguíneo y que cohabitan en un espacio físico, sino al grupo con una composición y dinámica de tipo intergeneracional, en el que las relaciones parentales también se establecen en términos de afinidad.

2. 4 COMO UNIDAD MEDIADORA ECONOMICA-CULTURAL

La familia como un grupo, una institución y un agente social, es análoga a un escenario para la representación de papeles, éstos pueden ser convencionalismos

dictados desde afuera, sin embargo los miembros de la familia interpretan esos papeles a su modo, es decir, manifestando unas normas establecidas en su interior.

De acuerdo con Luis Leñero, el comportamiento de los miembros de la familia se halla en función de las estrategias de supervivencia que ha desarrollado, ya que "la posibilidad de ser y actuar está directamente relacionada con las condiciones materiales de su existencia." (Leñero, Otero, 1987, p.44)

Si partimos de la noción de familia, como un agente que se inserta en el sistema productivo y que para su existencia adopta un espacio material -la vivienda-, podemos observar como las organizaciones externas a ella mantienen un condicionamiento sobre los valores y pautas familiares cuando se entrelazan, a través de la incorporación de sus miembros a dichas estructuras, por el trabajo. En este punto consideramos importante analizar esta relación, ya que "la inserción ocupacional de sus miembros en el sistema productivo hace de la familia una unidad mediadora entre el sistema productivo y la conducta humana." (Leñero, Otero, *Ibid*, p. 45).

Lo anterior nos permite observar cómo esta micro-organización tiene la necesidad de conciliar las influencias externas con su realidad cotidiana, con sus formas de supervivencia, ya que este condicionamiento puede conducirla a la desigualdad y jerarquización dentro del sistema social. Las pautas familiares como la nupcialidad, la adopción de una residencia y la procreación, se ven seriamente afectadas para determinados grupos, pues como señala Leñero: "la carencia de vivienda, por ejemplo, obliga a los jóvenes a una nupcialidad específica -tardía o unión

libre- ...pero sobre todo, más polarizada en cuanto a opciones de una neolocalidad lejana o cercana de la residencia de los padres " (Leñero, Otero, Ibid, p.45).

La estructura familiar que se observa con más frecuencia en México, es la de tipo extenso, en la que la convivencia familiar se establece en términos intergeneracionales y donde los valores de tipo comunitario se ven más acentuados. Dicha estructura deriva, en parte, y se mantiene por este condicionamiento económico, ya que se lleva a cabo toda una actividad de reconstrucción sobre los elementos más inmediatos, ya sean normativos o funcionales, para permitir la extensión de la familia en un espacio delimitado, perpetuando la convivencia y la transmisión de valores de tres generaciones.

CAPITULO TRES: LA TEORIA DE LAS REPRESENTACIONES SOCIALES COMO MARCO DE REFERENCIA PARA ABORDAR EL PROBLEMA DE ESTUDIO.

En las últimas décadas la sociedad mexicana se ha preocupado por analizar los aspectos de la familia en su conducta reproductora, ya que los indicadores señalan que la población ha mantenido una tasa de crecimiento alta desde la década de los setenta (con un descenso a mediados de los ochenta), por esta razón se crearon programas de planificación en los cuales se utilizaron slogans como "Menos hijos para darles mucho", "La familia pequeña vive mejor", "Planifica tu familia", entre otros.

Lo anterior ha generado en las familias nuevas formas de organización y estructuración, ya que la publicidad, además de ser portadora de imágenes para los grupos a los que se dirige, influye en ellos y en la producción de explicaciones para el fenómeno de la procreación.

Dado que la familia es el núcleo de la sociedad y entre sus actividades se halla como básica la procreación, dado que ella forja el inicio de una comunidad, con creencias, valores y formas de conducta que permiten la constitución de la sociedad, y donde el concepto de planeación familiar es un elemento básico en la constitución de esta actividad reproductora y procreativa.

Entendemos como planificación familiar: "La concepción clara y actitud consciente sobre el número de hijos que se considera que se deben tener; sobre el intervalo genésico deseado (tiempo entre un hijo y el siguiente); sobre el sentido de las relaciones sexuales y el de la procreación, unidas al conocimiento suficiente de los

diversos métodos de espaciar la descendencia y al uso eficaz de esos métodos en función de la procreación deseada " (Leñero, Otero, 1987, p. 38).

Como se puede observar esto influye directamente en el concepto que maneja la sociedad sobre la PROCREACION, pues las instituciones gubernamentales (IMSS, ISSSTE) manejan elementos ideológicos en campañas tendientes a modificaciones en la conducta reproductora de los sujetos.

En este sentido el Estado es portador de conceptos que se transmitirán a los sujetos tratando de incidir en la forma de pensar, en las creencias y valores de las parejas, a través de programas de planificación familiar en los cuales los slogans manejan posibilidades de cambio en el desarrollo familiar, produciendo un impacto en las conductas reproducción que va de la resistencia a la aceptación, mediadas por la confrontación de los valores familiares frente a los valores ideológicos que portan las campañas de planificación familiar.

Estos conceptos generan en los sujetos diversas formas de explicar su acontecer social, así como los mecanismos que influyen directamente en la organización de la familia, tratando de dar forma y una utilización directa y congruente a estos conceptos.

Para la formación de sociedades organizadas la procreación juega un papel importante ya que permite la extensión y consecución de ellas. Por ello el significado y la imagen que pueda existir sobre la procreación en las parejas son elementos de gran importancia dado que se le responsabiliza directamente de la forma que reviste esa

función reproductiva al ser quienes deciden la cantidad de hijos que tendrán, determinando con su decisión el nivel de natalidad de la población, pues de acuerdo al nivel de natalidad alto o bajo, se implantan medidas para limitarla.

Considerando que la relación de una estructura familiar está basada en: los indicadores actitudinales y afectivos entre los cónyuges, los componentes normativos que en ellos intervienen, además del resto de la sociedad y las creencias que se aprenden con relación a las conductas familiares y la fecundidad adecuada (ver nota al final 1), genera en los integrantes de la familia formas de explicar y aprehender los papeles que se deben desempeñar en términos de cómo deben ser (dentro de la familia así como en su papel procreativo) y cuáles son los más adecuados.

Esto inducirá a los cónyuges a analizar y adelantar la idea de cómo debe ser o será la familia que formen, en este sentido la TEORIA DE LA REPRESENTACION SOCIAL explica que todo concepto nuevo y desconocido para la sociedad generará en ella la necesidad de darle explicación y utilización concreta a este concepto o fenómeno.

Por lo que la introducción del concepto procreación genera en los sujetos sociales la necesidad de comprenderlo y analizarlo, es decir de Representar ese nuevo concepto aunado con lo vivido en la familia. En este sentido consideramos importante conocer la representación que se tiene del concepto de procreación dado que al ser un termino poco usual, la explicación de los integrantes de la familia será con relación a la

incidencia de éste en su vida personal el cual ha de integrarse en la concepción de la familia.

Es por ello que se utilizara la teoría de la REPRESENTACION SOCIAL para dar explicación al fenómeno de la procreación, dado que como concepto resulta difícil de analizar pues es poco común en la vida cotidiana y además los significados que recibe están condicionados por la explicación que la pareja le da, y esta a su vez por los conceptos manejados en la publicidad sobre la familia, ideas de generaciones pasadas, experiencias indirectas que la familia extensa transmite a las parejas.

De ahí que, consideramos importante investigar ¿Existe una representación social del concepto procreación?, ya que se encuentra inmerso en el acontecer familiar y existen una serie de referentes concretos con los que guarda correspondencia: concepción, gestación, embarazo, paternidad, maternidad, parto, crianza y educación.

Dado que el comportamiento de los grupos sociales integra básicamente tres factores: la calidad informativa, que depende del nivel de comunicación desarrollado en la sociedad, en segundo lugar las actitudes y en tercer lugar los valores familiares formados por la cultura que rige el orden de la sociedad y por ende el de las familias.

Ya que las creencias sobre la procreación pueden variar de acuerdo con la presencia de cada uno de los factores, se hace necesario conocer el entorno del sujeto social, para explicar su conducta y las ideas que se genere con relación al fenómeno.

Al transcurrir el tiempo la familia se ha modificado y uno de los aspectos principales tanto de la problemática social como de la familia es su organización y el nivel de natalidad que en ella existe.

La televisión, la radio, así como otros medios masivos de comunicación han intervenido en lo que concierne a fenómenos familiares como la procreación, organización familiar, ahorro, trabajo, migración y otros. Existe un amplio nivel de información respecto al fenómeno, lo cual de acuerdo con el mecanismo de construcción selectiva ayuda a formar una imagen y un saber.

La explicación para el fenómeno de procreación en las parejas no será elaborada únicamente de forma individual, ya que al ser un fenómeno fundamental en la sociedad, la explicación que los sujetos le den estará cargada de contenidos y significados contruidos socialmente, es decir conceptos que marcan una estrecha relación con el de procreación ya que es una practica común y llega a constituir un modelo para cada sociedad.

En este sentido pretendemos analizar cuál es la imagen que se tiene de este concepto y si su significación es un guía para las acciones y cambios cotidianos en la permanencia de la familia.

Dado que los elementos informativos, cognitivos, ideológicos, normativos, creencias, valores, actitudes, imágenes y opiniones son elementos que organizan el

saber de los sujetos sobre el estado de la realidad, las REPRESENTACIONES SOCIALES pueden ser definidas como:

"Una forma de conocimiento, socialmente elaborado y compartido, que tiene un objetivo práctico y concurrente en la construcción de una realidad común en un conjunto social igualmente designada como saber de sentido común o un saber ingenuo, natural, esta forma de conocimiento es distinguida, entre otras, del conocimiento científico" (Jodelet, D., traducción de Marta Silvia Figueroa, p.7).

La representación social tiene un papel primordial en la formación de las comunicaciones y en las conductas sociales (Moscovici, S., 1979), en este sentido consideramos importante el estudio de la Procreación mediante la teoría de la Representación Social a través de la cual se han realizado estudios sobre la familia y maternidad los cuales se relacionan con la procreación, sin embargo la consideran como un hecho de reproducción y en donde la mujer es la que juega el papel primordial dando a la MATERNIDAD el carácter de eje de esa reproducción humana y social.

3.1 LA REPRESENTACION SOCIAL.

La teoría de las Representaciones Sociales ofrece un marco conceptual y metodológico que permite acercarnos al núcleo de un fenómeno, que para algunos de los ámbitos humanos (económicos, políticos, científicos) constituye una problemática con repercusiones negativas tales como explosión demográfica, pobreza, inflación.

Sin embargo varias de las alternativas de solución presentadas se centran básicamente en el control que de ello pueda hacerse -campañas de planificación

familiar, promoción del uso de métodos anticonceptivos-, dejando de lado las formas en que los actores (la mujer, el hombre, la pareja y la familia) organizan creencias y prácticas cotidianas sobre su capacidad de procreación.

Lo anterior no ha resultado efectivo pues no se está incidiendo sobre el conjunto de creencias que tienen las parejas y familias sobre el hecho de tener hijos.

El interés por saber si existe una representación social de la PROCREACION es el identificar los esquemas de conocimiento que rigen la conducta reproductora, y, por otra parte, el de conocer a qué tipo de visión corresponde, esto es, si la representación social de la procreación se inserta en una visión tradicionalista o a una visión de tipo progresista-modernista de la familia.

En la primera la asignación y asunción de roles entre hombre y mujer están definidos en forma dicotómica: el ámbito privado, del hogar y cuidado de los hijos para la mujer, y el ámbito público, del trabajo para el hombre, mientras en la segunda la responsabilidad, independencia, lealtad, la determinación y perseverancia, el dominio de sí mismo, la imaginación y el sentido del mundo y liderazgo son valores substanciales para el crecimiento de la familia y de cada uno de los sujetos que la integran (Hernández, Medina, 1987, p.78).

Podemos observar que las representaciones sociales se encuentran inmersas en el acontecer de la vida cotidiana como explicaciones de tipo empírico que los sujetos sociales dan a fenómenos difíciles de explicar, valiéndose del sentido común para

interpretar y dar forma a esos objetos o sujetos y lograr así tener un conocimiento encontrando una congruencia con su vida social.

Así por ejemplo al ser la maternidad un concepto construido en forma colectiva, comúnmente distribuido y seleccionado, donde se reflejan tabúes y mitos sobre el actuar de la familia y los roles que desempeñan cada uno de los integrantes de una pareja, consideramos también que el fenómeno de la procreación puede recibir una explicación construida en forma colectiva genera en la vida social e individual de la pareja expectativas sobre la conjunción de ésta y el deber ser de cada uno de los integrantes.

Uno de los aspectos importantes en la familia es la comunicación en la pareja ya que permite mantener una estructura y la formación de una familia. Entre los aspectos importantes para el funcionamiento del núcleo familiar se encuentra la decisión de cuantos hijos se tendrá y cual será la manera de organizar este aspecto de la familia.

Las teorías cotidianas que se manifiestan en las creencias y en la conducta de las familias están mediadas por la representación que se tiene de la concepción y constituyen explicaciones de sentido común de lo que acontece al nacimiento de los hijos y además que éste influye en otros aspectos de la vida familiar.

Lo anterior puede observarse al escuchar proverbios mexicanos que la nueva imagen de la publicidad intenta nulificar tales como "Donde come uno comen dos y donde comen dos comen tres", este tipo de frase muestra en alguna medida la forma

de pensar de una parte de la sociedad respecto a la importancia que dan a la procreación, y a la forma en cómo se reorganizan las familias a la llegada de un ser que no es cualquiera, sino hijo de esa familia.

Consideramos que la conducta reproductora de la población esta determinada por factores de tipo social como la educación, ya que de acuerdo con el estudio de Susan Pick, éste guarda una estrecha relación con el índice de natalidad, el cual muestra que a mayor grado educativo de las mujeres, menor es el número de hijos que se tiene (véase cuadro).

NIVEL DE ESCOLARIDAD

Grupos de edad AÑOS	Ningún año	Primaria incompleta	Primaria completa	Secundaria incompleta	Secundaria completa	Preparatoria y más*
20-24	2.1	1.8	1.2	0.9	0.7	0.3
	165	637	300	121	229	175
25-29	4.2	3.6	2.3	2.1	1.5	1.3
	199	595	241	99	154	127
30-34	5.9	5.1	3.8	3.0	2.6	1.6
	234	524	187	62	86	55
35-39	7.0	6.5	4.9	4.3	3.3	3.3
	293	491	117	66	61	35
40-44	7.5	7.0	5.0	4.9	3.4	3.3
	265	387	71	40	38	18
45-49	7.3	7.2	6.3	4.5	2.8	3.2
	254	304	47	25	31	21
Promedio	6.0	4.8	2.8	2.7	1.7	1.3
Total	1400	2938	1043	413	599	431
Promedio estandarizado*	5.1	4.5	3.4	2.9	2.1	1.8

*Incluye mujeres con preparatoria incompleta, completa, universidad y posgrado.

**Población estándar: total de mujeres 20 a 49 años.

Fuente Secretaría de Programación y Presupuesto, Encuesta mexicana de fecundidad, primer informe nacional, 1979, México Vol.1

El cuadro muestra como el fenómeno de la procreación en las parejas llega a manifestarse de manera colectiva, es decir, la conducta reproductora que se observa muestra un cambio a nivel de grupo (una disminución del número de hijos de acuerdo al nivel escolar que se tenga y la edad):

- Grupos analfabetas, mayor cantidad de hijos
- Grupos de nivel básico, la cantidad de hijos disminuye en un nivel mínimo.
- Grupos de nivel medio y superior, la cantidad de hijos tiene ya una marcada disminución de hijos en relación con el primer grupo.

Elementos que pueden ser importantes para explicar este fenómeno son: el nivel de información que se va adquiriendo con el paso de la formación escolar, así como la ocupación que se tiene, que pueden conducir a que el nivel educativo sea un factor que incida en la conducta reproductora de los sujetos.

La constitución de las familias es un aspecto que debe tomarse en cuenta, pues la forma en que se organizan supera el modelo convencional -Familia nuclear conyugal- que de ella se ha hecho y ha guiado estudios e investigaciones, y que no corresponde totalmente a la estructura de las familias en nuestro país (Leñero Otero, 1987, p.23).

De acuerdo con la estructura, encontramos implicadas ideologías y objetivos que racionalizan el actuar de los integrantes de la familia y donde la extensión del lugar

-características geográficas- no influyen en la extensión de la misma (Ver nota al final 2).

De lo anterior encontramos relación entre las familias extensas con las visiones consideradas como tradicionalistas, las cuales se remiten más a la sociedad y al comportamiento del sujeto y su incidencia en ella.

Por otra parte, la familia nuclear se encuentra más relacionada con las posturas modernistas-progresistas en las cuales la inserción de valores al interior de la familia proclaman el derecho del individuo a elegir su cónyuge, al igual que el lugar donde quiere vivir y los parientes que quiere tener... es portadora de un ideal de democracia y de libertad, insistiendo en el carácter único de cada individuo (Segalen, M., Traducción de Jesús Contreras, 1992, p. 96).

Es importante considerar a la familia como unidad mediadora de decisiones y conductas demográficas -natalidad, mortalidad- y fenómenos concomitantes -relación sexual, nupcialidad y unión marital; embarazo, gestación y parto; nacimiento-lactancia, crianza y uso de anticonceptivos; enfermedad y muerte; así como la migración, la adopción de una residencia y de un trabajo (Leñero, Otero, 1987, p. 21).

El adoptar un determinado patrón de vida corresponde a una confrontación entre los miembros de la familia y las acciones derivadas de ello corresponden a decisiones de tipo grupal y no de tipo personal.

Las decisiones y acciones sobre la reproducción puede estudiarse en función de sus componentes biológicos y de comportamiento social, pero reconociendo que el componente biológico siempre ha estado condicionado social, cultural e ideológicamente (IMSS, 1990, p. 35).

La representación de la procreación guarda relación con un conjunto de variables de tipo individual; opiniones, expectativas, actitudes, y de tipo sociocultural que interfieren o afectan las condiciones para el nacimiento (Bongaarts, citado en IMSS, 1990, p.36).

Las representaciones sociales forman parte de un entorno social, compartido por sujetos que pertenecen a un mismo grupo, por lo que ese entorno se modifica (reconstruye) en el transcurso de las interacciones y actividades de los sujetos. Estos son rasgos que se encuentran en una comunidad y que inciden directamente sobre las creencias, las tradiciones, entre otros.

En este sentido dentro del medio familiar que es el que a nosotros nos interesa se generan creencias que dan paso a posturas tradicionales y a nuevas posturas en lo concerniente a todo el actuar de una comunidad.

Estadísticas como la citada anteriormente muestran un cambio en la manera de pensar y de actuar de las parejas respecto a la procreación, por ello podemos encontrar una normalización en las familias respecto a este fenómeno tanto como la creación y aceptación de reglas, antecedentes de los roles o papeles que cada individuo debe

ejercer y nuevas formas de conceptualizar y asimilar todo el entorno familiar y reproductivo de las parejas.

La representación, percepción y mantenimiento de actividades de las familias están ligadas también a factores externos que intervienen en esa asimilación y nuevo comportamiento del grupo: la sociedad es un factor subyacente al fenómeno de la procreación que no se puede desligar del acontecer y entorno familiar, dado que éste genera límites y nuevas pautas para el mantenimiento de los grupos.

En este sentido la procreación no se desliga de los elementos externos que subyacen a la familia tales como condiciones económicas, sociales, históricas y los sistemas de creencias y valores que constituyen fuentes de determinación de las representaciones sociales.

Además podemos darnos cuenta que existen actividades que les competen a todos los sujetos y lo que surge de ellas se ve reflejado en el acontecer de toda la familia.

Tenemos que la procreación dentro de una familia afecta directamente la actividad de los integrantes dentro de la familia principalmente de la mujer y el hombre (padres de la familia), ya que ellos son quienes crean diversos roles y cumplen funciones dentro de la procreación.

3.2 HACIA UNA APROXIMACION DE LA REPRESENTACION SOCIAL.

El conocimiento que los seres humanos organizados en sociedades, tenemos sobre el entorno físico y social, así como las formas de estructurarlo difieren enormemente del conocimiento científico y su lógica. Ya no se trata de procesos que puedan ser explicados por las leyes de la percepción -ubicadas en la tradición cognotivista-, debido a que corresponde a formas de aprehender la realidad construida socialmente, llegando a generar múltiples interpretaciones.

Aunque hablar de realidad puede remitirnos a entidades concretas u objetivas que por su naturaleza no daría lugar a ambigüedades, se hace necesario tener en consideración que la realidad además de estar constituida por entidades independientes de la existencia humana (objetos físicos o naturales) engloba el complejo de relaciones sociales y los productos de estas: creencias, actitudes, opiniones, ideologías y símbolos, todos ellos resultados del proceso comunicativo que permite recrear las relaciones entre agentes sociales y las que se establecen con los objetos.

La denominación que dicho conocimiento ha recibido es la de ordinario, cotidiano o ingenuo, esta última sugerida por uno de los primeros en la investigación sobre las formas de elaboración de un saber no científico: Fritz Heider, quien con su teoría de la atribución hace una aproximación a los procesos subyacentes en la explicación que cada sujeto da a su comportamiento y al de los otros (Ibañez, T., 1988, p.23).

Otra aproximación la constituyen las teorías implícitas de la personalidad que por su carácter subjetivo e idiosincrático, dan cuenta de elementos de tipo social -pertenencia a un grupo, ideologías y experiencias- que proporcionan un contexto a partir del cual puede afirmarse que las formas de percibir y conocer a los otros tienen determinantes sociales (Moya, M., en Morales F., 1995, p. 106).

3.3 EL PSICOANÁLISIS COMO OBJETO DE ESTUDIO DE LA REPRESENTACION SOCIAL.

La teoría de las representaciones sociales, elaborada por Moscovici tras un largo proceso de investigación sobre la imagen del psicoanálisis en los diversos grupos de la sociedad francesa se presenta como el medio que permite dilucidar las formas de adquisición y organización del conocimiento sobre la realidad, el cual responde a un orden de tipo ontológico más que científico.

El concepto de representación social alude, por una parte, a las formas de estructurar el conocimiento sobre la vida cotidiana, así como su transformación en imágenes y significados sociales. Por otra, aun cuerpo de conocimiento formal que brinda explicaciones integrales de un fenómeno social de capital importancia - la procreación - en tanto que de él derivan formas de pensamiento y de comportamiento.

Las representaciones sociales constituyen una herramienta conceptual en la aproximación y explicación de procesos a partir de los cuales se forja una visión del mundo en cada ser humano, sin que esto signifique la existencia de concepciones

distintas y particulares para cada persona, ya que tanto los objetos como los modos de conocerlos se han construido socialmente.

De acuerdo con el análisis que realiza Moscovici a la teoría de la representación social, encontramos que toda representación requiere de un referente para formar una imagen de él, ese referente puede ser un objeto, un sujeto, algún fenómeno etc. además que al ser nuevo se requerirá de dos aspectos fundamentales en este sentido hablando del fenómeno de la procreación.

El uso del concepto del psicoanálisis en la sociedad francesa es el mejor indicador para demostrar como el sujeto con sus esquemas de conocimiento, distintos a los de la lógica científica puede también manejar una serie de conceptos para explicar los acontecimientos de su vida diaria. En este caso el objeto que Moscovici elige para explicar el fenómeno de construcción de la realidad y de los procesos que permiten conocerla, pertenece a un sistema de conocimiento científico (la Psicología), pero que de alguna forma se ha insertado en la vida cotidiana de la sociedad.

Así se observa un proceso en el que el acceso a un tipo de conocimiento - el científico- se ve mediado por la actividad perceptual y simbólica de los sujetos formada colectivamente, resultando de ello "... la socialización de una disciplina en su conjunto, y la vulgarización de una de sus partes..." (Moscovici, S., 1979, p. 15), la transformación de un saber científico visto como la socialización otorga un carácter creativo al sujeto que la percibe, esta actividad, según Moscovici, borra la distancia

entre los modelos científicos y modelos no científicos, ya que su adaptación responde a necesidades y criterios a acordes con la organización social específica de los grupos.

3.4 ELEMENTOS QUE CONSTITUYEN UNA REPRESENTACION

Dado que los fenómenos de maternidad y paternidad son aspectos que cubren determinados roles preestablecidos sobre los cónyuges los cuales están bañados y delimitados por generaciones pasadas, ideas que van cambiando y se van reestructurando en el transcurso de la vida de los individuos formulándose y asentándose nuevos conceptos, por lo ello podemos definir a la procreación de acuerdo a las creencias, sin embargo existe otro factor que influye en la representación que se pueda tener de la procreación dado que no es únicamente una reestructuración de la vida cotidiana preexistente para ellos, sino que sobre lo que se actúa se va creando un esquema cognitivo debido a que se comprometen procesos mentales:

"Las personas ya no reproducen y reciclan su entorno social simbólico de manera habitual y automática, sino que la incorporan a su esquema cognitivo...no sólo reproducen sus realidades ontológicas, sino que se comprometen en procesos epistemológicos y como resultado cambian sus realidades ontológicas al actuar sobre ellas." (Markova, p. 164).

En este sentido, dentro de un fenómeno como lo es la procreación podemos observar que la ejecución de roles predispuestos para este hecho tiene relación con factores normativos y establecidos, por lo que las representaciones colectivas o sociales no pueden ser estables, sino que se van modificando hasta un determinado punto.

Podemos observar que la teoría de las Representaciones Sociales intenta explicar al pensamiento cotidiano -del sentido común-, cómo se forma, se mantiene y cambia. También examina los contenidos conceptuales, su imagen, significados y aplicaciones de todos ellos, como se forman y mantienen dentro de una estructura central.

Se puede observar según Moscovici (1984) que las sociedades y su vida van reconstruyéndose al actuarla, comunicarla e imaginarla:

"La sociedad forma sus opiniones mediante el consenso entre sus miembros. La conversación y la negociación, las imágenes implícitas compartidas, las convenciones, tradiciones y ambigüedades crean el sentido de la comunidad y mantienen el funcionamiento de la vida social. La sociedad esta visible y continuamente reconstruyéndose" (Markova).

De esto se desprende que dentro de la representación social existen tres factores(dimensiones) fundamentales que intervienen en el comportamiento cultural de la sociedad (Herzlich, 1975).

3.5 DIMENSIONES DE LA REPRESENTACIÓN SOCIAL

1.- La calidad informativa

La cual depende del nivel de comunicación desarrollado en la sociedad, nos remite a la zona de conocimientos poseídos acerca de un objeto social, a su cantidad y calidad (estereotipada, trivial y original por ejemplo).

En este sentido la comunicación es muy importante dado que nos permite informarnos de lo que acontece en nuestro núcleo social. También los medios (contacto directo con el objeto, transmisión a través de la comunicación) por los que se obtiene información resultan relevantes, ya que de ellos se desprenden diversas interpretaciones sobre los fenómenos.

Además que la calidad de la información permitirá y engendrará expectativas, asimilaciones y conductas de las personas al penetrarse directamente al esquema cognitivo de los sujetos sociales.

Esta permitirá al sujeto, con la ayuda del sentido común, dar explicación a su acontecer tanto individual como social, derivando de aquí el segundo punto.

2.- Campo de representación.

Este expresa la idea de una representación del contenido. El campo de representación supone un mínimo de información que integra un nuevo nivel imaginativo que contribuye a organizarla. El nivel de información varía de un grupo o sujeto a otro, de acuerdo a su acceso a la misma. También los factores ideológicos son preponderantes en la estructura del campo de representación.

Los valores sociales, formados por la cultura que rigen el orden del núcleo de la sociedad considerado como la familia, con el transcurrir del tiempo han modificado a la familia y la procreación que es uno de los aspectos principales tanto de la problemática social como de la familia.

3.- La actitud.

Parece ser que es la dimensión más primitiva, en comparación con las otras dos, por que existe independientemente de que la información sea reducida y de un campo de representación poco organizado en el cual los estímulos son elementos fundamentales que crean el actuar de las personas.

Quizá la actitud se presente sin ser necesario el explicar el acontecer de las personas, pero las dimensiones anteriores pueden ocasionar cambios de conducta y por lo tanto una actitud diferente en los sujetos.

Estas tres dimensiones resultan importantes en la cuanto a la información, conocimiento y comportamiento de los sujetos, además de las actitudes que tomarán frente a un fenómeno tan importante como es la procreación, el cual ha atraído la atención de diversos grupos sociales generando en ellos una serie de ideas sobre el fenómeno.

Aunque no sabemos con certeza si la procreación constituye una representación social, si podemos afirmar que el conocimiento de ella reviste un carácter activo, en tanto que existen una serie de posturas a favor o en contra las cuales agrupan aspectos de tipo evaluativo.

Todo esto conduce a los sujetos a la construcción conceptual de algún proceso social o acontecer social, en este sentido tenemos que a la procreación se le define como: Parte integral de la pareja, implica el hecho biológico de la reproducción y lo

supera en el sentido de responsabilizarse de otro ser desde el plano afectivo, económico, moral y educativo, es decir incluye la transmisión de aspectos formales y normativos de la familia hacia los nuevos miembros.

Esta conceptualización se describe tanto psicológicamente con la inclusión de aspectos emotivos, cognitivos y actitudinales, como educacionalmente en términos de brindar conocimientos útiles para la sobrevivencia.

La noción de Representación Social trata de reintroducir frente a las pretensiones de una universalidad de leyes psicosociológicas, la diversidad de condiciones, objetivos y situaciones sociales y particulares. Los que han abordado su estudio lo han hecho con una modalidad de conocimiento particular, expresión específica de un pensamiento social.

Dimensión cognitiva (elementos).

Existen aspectos de la dimensión cognitiva de una representación social que también debemos considerar como son:

- a) Hay dispersión de la información entre la efectividad presente y la que sería necesaria para formar un fundamento sólido de conocimiento.

- b) Los individuos o grupos están diversamente focalizados sobre ciertos objetos o problemas, varía su grado de interés y por lo tanto de implicación.

La focalización genera la articulación de diferentes contenidos sociales que le permite a los sujetos inclinarse hacia algunas imágenes intuitivas de los objetos de la representación. No se puede saber todo acerca de un objeto.

c) La presión a la inferencia, es decir, que existe en todo grupo social relaciones y circunstancias que exigen capacidad de actuar, de proporcionar una estimación o de comunicar por parte del individuo o el grupo, existe una presión a la preparación constante para responder a las incitaciones del medio.

Estas tres condiciones determinan la naturaleza de la organización cognitiva que es una representación social y son reflejo de la situación social en la cual se forman las representaciones sociales.

Los cambios generados en el pensamiento e ideas del acontecer del hombre no son del todo modificados puesto que una representación social se mantiene por el grupo social del que se desprende, es decir un pensamiento es reconstruido de acuerdo a los límites que permite la sociedad y el grupo al que se pertenece:

"La teoría de la Representación Social" es el estudio de las maneras en las que el conocimiento socialmente compartido detiene al sujeto en las formas existentes prohibiéndole de pensamiento libre y forzando una manera concreta de concebir al mundo " (Markova, p. 170).

Como modalidad de conocimiento, implica una actividad de reproducción de las propiedades de un objeto, frecuentemente organizado alrededor de una significación central y metafórica.

Esta reproducción no refleja el espíritu de una realidad externa perfectamente acabada, si no una construcción mental del objeto que es considerado como no separable de la actividad simbólica de un sujeto, solidario en la inserción de él en el campo social.

3.6 PROCESOS DE LA REPRESENTACION SOCIAL: OBJETIVACION Y ANCLAJE.

Dado que la percepción no basta para la explicación de nuestros conocimientos pues esta nos permite recibir información pero para ser una representación social clara se requiere de otro tipo de procesos. En este sentido la construcción de la representación de la realidad social, se da en el sujeto y para ser social pasa por dos procesos fundamentales la objetivación y el anclaje.

3.6.1 OBJETIVACION:

Es el proceso que "lleva a hacer real un esquema conceptual" (Moscovici, 1979, p. 75), Moscovici señala como primer elemento importante de las representaciones sociales los signos lingüísticos que trataran de ser ligados a la realidad tangible del sujeto, en este sentido se puede observar que influye directamente en el esquema cognitivo ya que no solo el concepto sufre una transformación sino también los esquemas con los que cuenta el sujeto.

Moscovici define objetivar como: reabsorber un exceso de significaciones materializándolas, trasplantar al plano de la observación lo que solo era interferencia o símbolo es decir ideas que se transforman en sentido común que lo primero que hará es atacar a la cognición del hombre al tratar de comprender o entender su realidad.

FASES DE LA OBJETIVACION.

a) La construcción selectiva.

Consiste en un proceso de apropiación (particular para cada grupo social) de las informaciones sobre un objeto determinado. La integración de información sobre el objeto de representación responde a una actividad selectiva, en la que solo una parte de los contenidos es retenida pues resulta adecuada, tanto para el objeto como para su inserción en las estructuras de conocimiento con que el sujeto cuenta.

b) Esquematización estructurante.

Una vez realizada la selección de elementos informativos, estos se organizan en dos dimensiones, una que permite la construcción de una imagen y otra que concierne a su expresión o verbalización, así una vez que se cuenta con una imagen y con elementos que permiten comunicarla se organizan y ordenan los componentes de otro tipo para darle un significado global a la representación del objeto (Ibañez, T., 1988, p. 49).

c) La naturalización

Explica una disposición particular de los conocimientos concernientes al objeto de la representación social. Los sujetos o grupos se apropian de los objetos de la representación social descontextualizándolos, es decir, los traslada a terrenos más acordes a su realidad social (prejuicios, valores y normas sociales), lo desprende de toda teoría inicial que considere compleja o fuera de su alcance, deja de lado toda elaboración abstracta, para devenir su expresión inmediata y directa y los conceptos adquieren una materialidad casi tangible, creyéndose que se refleja una realidad objetiva.

Se puede encontrar en el estudio de la representación social, un esquema figurativo, el de la salud y la enfermedad, factores que expliquen el origen de una enfermedad; ya sea factores internos individuales, ya sea factores externos, en este sentido los valores pasados al hombre por su entorno social. Lo interno, en la representación, es el individuo y su participación en la génesis de su estado; lo externo, es el modo de vida que lleva cada uno.

Según Claudine Herzlich La representación social se elabora por lo tanto en una doble posición que va entre la salud y la enfermedad, la oposición del individuo sano y de su modo de vida nocivo que tiene que ver con la modernidad y el consumismo. A la representación se encuentra en diversas épocas en la base tanto de teorías científicas como de ideas comunes.

Un individuo integra en una imagen coherente a su realidad, tanto la multiplicidad de las informaciones circulares en la sociedad como el conjunto de sus experiencias individuales y colectivas.

Tal esquema cumple una función organizadora de una serie de fenómenos y los ordena alrededor de una significación central: a través de lo malsano del modo de vida y la coacción de la sociedad que se ejerce en el individuo.

De aquí Claudine Herzlich afirma que la objetivación proporciona sistemas de clasificación y tipologías del sujeto y de los acontecimientos que giran en su entorno.

De acuerdo a lo que dice Moscovici podemos entender que en este proceso de representación para pasar de algo desconocido (el psicoanálisis como una doctrina científica) a ser una representación se da una transformación de un conjunto de relaciones relativamente autónomas de los sujetos, constituyendo un marco de pensamiento y de conducta relacionado con los fenómenos que ha sacado a relucir y compatibles con el sistema social vigente tratando de hacer corresponder a una entidad concreta la serie de conocimientos abstractos.

El otro elemento es el establecimiento de la unidad significativa en relación con las circunstancias de su peso social y aspectos esenciales de la realidad que afecta y sobre los que se actúa (Moscovici, S., 1979, p. 59).

3.6.2 ANCLAJE

Es un proceso mediante el cual se incorporan objetos nuevos en estructuras previamente establecidas que permiten la utilización de este conocimiento dándole un carácter de funcionalidad.

El mecanismo de anclaje permite la integración de elementos innovadores a través de la reducción de las diferencias hasta hacerlo compatible con los sistemas referenciales con que cuenta el sujeto.

Este mecanismo también es fuente de confrontación, ya que al modificar los esquemas cognitivos, la forma de percibir un fenómeno presente a lo largo de la vida social (como es la procreación) da la pauta a nuevas explicaciones ideológicas generando un conflicto entre los grupos dando opciones de aceptación o rechazo, pues como señala T. Ibañez:

"... los intereses y los valores propios de los diversos grupos actúan con fuerza sobre los mecanismos de selección de información, habiendo más o menos los esquemas establecidos para que la innovación pueda ser integrada ... En definitiva, la integración cognitiva de las innovaciones está condiciona tanto por los esquemas de pensamiento ya constituidos como por la posición social de las personas y de los grupos."

De lo anterior podemos deducir que la idea e imagen de la procreación han sufrido una transformación a través del tiempo, ya que la visión de tipo tradicionalista encierra una serie de creencias que no da lugar a una limitación en la reproducción. Mientras que en las visiones de tipo modernista se manifiesta la necesidad de controlar

las pautas reproductivas, como resultado de una exigencia de tipo económico y demográfico.

1. Actitudes, normas, creencias y conductas, se encuentran presentes en el análisis de la planificación familiar, en este caso, concretamente respecto a las relaciones del papel conyugal. Susan Pick, **Estudio social psicológico de la planificación familiar**, 1979, p. 50
2. Las investigaciones realizada por García, Muñoz y Oliveira, agrupadas en el volumen **HOGARES Y TRABAJADORES EN LA CIUDAD DE MEXICO**, arrojan como resultado un 45% de familias que no corresponden al modelo nuclear-conyugal, sino a formaciones familiares con varios núcleos, con miembros de la familia de origen y entre personas no emparentadas. Luis Leñero Otero, **El teatro de la reproducción familiar**, 1987, p. 22

CAPITULO CUATRO: METODOLOGIA.

JUSTIFICACION.

El interés por investigar la representación social de la procreación y mostrar una relación con la organización de la pareja, se debe a que en nuestro país existe una marcada influencia de diversos factores hacia la organización familiar, ya sea de manera formal o inconsciente.

Uno de estos factores es la valoración de la mujer por una de sus funciones: su capacidad reproductora, al grado de mitificarla y transmitirla de forma inconsciente hasta llegar a considerarla como natural. De acuerdo con la investigación Revisión teórica sobre los mitos de la maternidad, la información sobre la actitud de las mujeres hacia el hecho de tener hijos, reveló que:

"Las mujeres no están de acuerdo con que el tener muchos hijos demuestre que el hombre es buen hombre. Sin embargo el 38% considera que tener un hijo demuestra que una mujer es mujer de verdad." (Blanca Valladares, Revista de Ciencias Sociales, Costa Rica, 1994, p. 68).

De lo anterior deriva el interés por conocer si la organización de la pareja obedece a la transmisión de prácticas e ideas socioculturales, es decir consideramos importante la determinación que ejercen los factores sociales en la configuración de la

problemática marital ya que el estado que guarda actualmente las relaciones hombre-mujer son producto de un largo proceso histórico en el que:

"La satisfacción de la pareja se ve negativamente afectada por la distribución de roles en función del sexo" (Ochoa Guerrero, Jesús Mauricio. La igualdad en la relación matrimonial, 1989).

La separación de los roles entre hombres y mujeres, se dirige no solo a la diferenciación, sino hacia la jerarquización de la mujer frente al hombre. Por ello se hace necesario conocer las formas en que los hombres y las mujeres organizan su actividad, cuando se hallan en una relación de pareja, ya que se integra la forma en que el individuo ha asimilado y conceptualizado las situaciones experimentadas a lo largo de su vida, tales como la relación dentro de la familia, la relación de pareja de los padres, el lugar que ocupa en el ámbito social.

El interés por estudiar aspectos y elementos del núcleo familiar se basa en el hecho de que la familia constituye un elemento fundamental en la formación de cualquier agrupación y en tanto que es ella la reproductora y transmisora de una serie de ordenes que impactan en forma dialéctica a la sociedad y a la propia familia.

La articulación de la familia en nuestro país constituye un elemento de suma importancia en cuanto que, preservan un modelo de organización de las interacciones así como de las estrategias de sobrevivencia que requiere. Respecto a la organización de los patrones reproductivos las decisiones y acciones de sus miembros son resultado

no solo de su presencia espacial, si no de su presencia social y afectiva, además de ser resultado de:

"una cadena de dependencias e influencias respecto a otras unidades sociales que intervienen a través de los distintos componentes familiares, debido a las diversas inserciones de ellos en la colectividad". (IMSS, ENCAPO, 1990, p.24).

En un primer análisis de tipo descriptivo hemos observado que la tendencia en las tasas de natalidad asociadas con la mortalidad muestra un comportamiento decreciente entre la década de 1980 y 1990 (de acuerdo con el cuadro 1).

Lo anterior puede asociarse a un cambio en la concepción familiar dado que existen factores que modificaron algunos elementos de la concepción tradicionalista de la familia, por ejemplo el número de hijos.

Cuadro 1

AÑO	Nacimien to por cada 1000 h.	Defuncio nes por cada 1000 h.	Crecimient o natural de la población	Defuncion es de la menores de un año por cada 1000 h	TOTAL	Esperanza de vida al nacimiento		Nacimiento por cada 1000 mujeres de 15 a 49 años	Tasa bruta de reproduc ción.
						HOMBRES	MUJERES		
1980	35.0	6.3	28.7	38.8	64.9	62.3	68.1	153	2.57
1981	34.3	6.0	28.3					150	
1985*	32.66	7.01	25.65	53.02	65.73	63.52	68.06	146	2.15
1990	25.77	6.24	19.53	46.75	67.17	64.84	69.57	126	1.56

*Estimados

FUENTE: Estadísticas Históricas de México, Tomo I, INEGI, 1994

Por otra parte la expresión cuantitativa del comportamiento demográfico, constituye un elemento básico para identificar cambios en las pautas reproductoras a nivel de grupos, ya que como se observa en el segundo cuadro, la conducta reproductora de las mujeres se traduce en una fertilidad alta en los grupos de 40-44 años, mientras que en los grupos de menos de 40 años, la tasa de fertilidad disminuye progresivamente.

Estos cambios en el nivel de fertilidad son producto de cambios a nivel de creencias, ya que pueden ser resultado de la incorporación de elementos a favor del control y disminución de la natalidad en las nuevas generaciones.

Aquí también podemos identificar la naturaleza de los valores y normas de los grupos, si tomamos en cuenta que el número de hijos es un elemento con un gran peso dentro de la familia tradicionalista, estos datos revelan la presencia de ideas que favorecen la conformación de tipo conyugal-nuclear, en la que la planeación y el control de la natalidad son elementos del sistema de valores.

Cuadro 2

Población femenina de 12 años y más por entidad federativa y número de hijos nacidos vivos según grupos quinquenales de edad de la mujer

ENTIDAD FEDERATIVA Y NUMERO DE HIJOS NACIDOS Y MAS VIVOS	POBLACIÓN FEMENINA DE 12 AÑOS Y MAS	GRUPOS QUINQUENALES DE EDAD						
		12-14	15-19	20-24	25-29	30-34	35-39	40-44
ESTADOS UNIDOS								
MEXICANOS	28,829,665	3,143,755	4,904,511	4,091,035	3,353,917	2,808,883	2,368,551	1,792,757
CON 0 HIJOS	9,733,461	2,456,822	3,657,360	1,806,999	696,796	299,902	178,840	121,327
CON 1 HIJO	2,719,158	7,598	378,057	865,350	559,039	273,808	155,486	100,792
CON 2 HIJOS	3,049,047	3,417	104,102	631,849	767,595	554,626	337,381	190,381
CON 3 HIJOS	2,645,401	1,705	17,787	283,602	565,038	583,440	428,531	245,589
CON 4 HIJOS	1,946,833		5,328	103,366	311,265	391,496	345,955	229,288
CON 5 HIJOS	1,458,013		2,446	33,510	159,190	248,662	257,253	198,303
CON 6 HIJOS	1,167,381		1,746	11,440	75,403	158,824	195,873	170,506
CON 7 HIJOS	918,896		1,447	5,195	32,054	93,703	139,480	135,871
CON 8 HIJOS	776,052		729	2,664	13,161	53,454	102,328	112,153
CON 9 HIJOS	586,969			2,094	5,450	25,942	63,503	79,601
CON 10 HIJOS	480,853			723	2,163	13,033	40,773	59,658
CON 11 HIJOS	305,749			627	1,200	5,569	20,913	35,374
CON 12 HIJOS	280,851			352	651	3,117	13,467	27,426
CON 13 Y MAS H.	355,302			192	964	2,443	11,396	28,701
NO ESPECIFICADO	2,405,699	674,213	735,509	343,072	163,948	100,864	77,372	57,787

FUENTE: Censo de Población y Vivienda 1995, INEGI, p. 234

4.1 PLANTEAMIENTO DEL PROBLEMA

Esta investigación se plantea en términos de un estudio exploratorio, debido a que se pretende hallar una definición del término PROCREACION, que derive del sistema de creencias y valores manifestados al interior de un grupo familiarizado con el término, a través de prácticas y comunicaciones.

Luego de hacer un sondeo mediante entrevistas e instrumentos de asociación libre, el análisis de contenido nos permite afirmar la existencia de este término, aunque

asociado a otros conceptos similares y relacionando distintas dimensiones: Engendrar, Concebir, Maternidad, Parto, Crianza, Educación.

PROBLEMA

¿EXISTE UNA REPRESENTACION SOCIAL DE LA PROCREACION EN LOS PADRES DE FAMILIA?

DEFINICION OPERACIONAL

PROCREACIÓN: Constituye parte integral de la pareja, implica el hecho biológico de la reproducción y supera éste en el sentido de responsabilizarse de otro ser desde el plano afectivo, económico, moral y educativo, es decir, incluye la transmisión de aspectos formales y normativos hacia los nuevos miembros, además de que implica la preservación de la especie.

HIPOTESIS

H: EXISTE UNA REPRESENTACION SOCIAL DE LA PROCREACION EN LOS PADRES DE FAMILIA

H: LA REPRESENTACION SOCIAL DE LA PROCREACION ES DIFERENTE ENTRE HOMBRES Y MUJERES

4.3 MUESTREO.

En el Instrumento 1 se cuenta con 15 grupos: 5 grupos en primer grado, 5 grupos en segundo grado y 5 en tercer grado. Decidimos elegir tres grupos de cada grado y aplicar 10 cuestionarios por cada grupo quedando los grupos A, C y E de cada grado.

En el instrumento 2 se cuenta con una población distribuida en cuatro Direcciones:

- i. Dirección General de Operación y Servicios Educativos en el D. F.
- ii. Dirección de Educación Inicial (CENDI).
- iii. Coordinación Sectorial de Educación Primaria.
- iv. Subdirección de Educación Básica para Adultos.

En cada una de ellas se eligió aleatoriamente a 40 sujetos (50% hombres y 50% mujeres) a quienes se aplicaron ambos formatos.

4.4 INSTRUMENTOS

Para realizar la presente investigación se elaboraron 2 instrumentos que permiten el análisis de opiniones y creencias con respecto al término PROCREACIÓN los cuales se describen a continuación:

4.2 POBLACION.

Cada instrumento fue aplicado a una muestra de padres de familia con características diferentes: El **Instrumento 1** fue aplicado a padres de familia cuyos hijos asisten a la escuela Secundaria Técnica Rafael Ramírez No 68, ubicada en la 4ª Avenida s/n Colonia Tamaulipas, Sección El Palmar, en el Municipio de Nezahualcoyotl, México.

Esta población se compone de familias de clase baja, tradicionales donde la mayoría de los padres hombres son quienes sostienen la economía de las familias y que cuentan con un nivel educativo medio (secundaria).

El **Instrumento 2** fue aplicado a padres de familia cuyo trabajo es de tipo administrativo relacionado con la educación (Secretaría de Educación Pública) su centro de trabajo se ubica en Xocongo N° 65 Col. Tránsito.

Fue aplicado a 160 sujetos divididos en cuatro grupos, con la finalidad de realizar un comparativo por formato y por sexo. La muestra se eligió mediante un sistema para ambos instrumentos.

40 Hombres a quienes se les aplico el formato 1	40 Hombres a quienes se les aplico el formato 2
40 Mujeres a quienes se les aplico el formato 1	40 Mujeres a quienes se les aplico el formato 2

Instrumento 1

Inicialmente se realizó una entrevista a 20 personas padres o madres de familia a quienes se les preguntó qué entendían por procreación, realizando un análisis de contenido sobre las respuestas para posteriormente elaborar un cuestionario piloto de opción múltiple con 38 reactivos los cuales se agruparon en cuatro categorías, que incluyen dimensiones de la Representación Social: Valorativo, Cognoscitivo -significado e imagen- y Actitudinal -importancia y efectos-. El cuestionario se aplicó a 40 sujetos (24 mujeres y 16 hombres) padres de familia.

CATEGORIAS

- SIGNIFICADO
- IMAGEN
- VALORACIONES
- IMPORTANCIA
- EFECTOS

Después de aplicarse el cuestionario, se elaboró una sabana de datos en el paquete SYSTAT utilizando los valores de 1 a la respuesta correcta y 0 a los reactivos distractores.

La respuesta correcta fue tomada de acuerdo a las dimensiones de la teoría de la representación social ACTITUD, INFORMACIÓN Y NÚCLEO FIGURATIVO y a los datos arrojados por la entrevista.

La validación del cuestionario se realizó con el programa TESTAT el cual discrimina los reactivos en los que se identifican diferencias de opinión, descartando aquellos reactivos que en su construcción marquen una sola tendencia.

El criterio de selección de los reactivos después de aplicar la prueba de validez, fue el valor en tablas para una R de Pearson con un nivel de significación de 0.05 para $n=40$, discriminándose aquellos reactivos cuyo valor es mayor o igual a 0.304.

El cuestionario final quedo integrado por 17 reactivos con un nivel de confiabilidad de 95 % este fue aplicado a 90 sujetos, todos padres de jóvenes de secundaria de 1º, 2º y 3er. grados.

Instrumento 2

Se realizó una asociación libre de palabras en la cual se utilizaron 2 formatos uno de ellos pide a los padres de familia que anoten las primeras 6 palabras que relacionen con el termino procreación, el segundo formato incluía todos estos datos más una imagen alusiva al término procreación, esta obtenida mediante los resultados del cuestionario aplicado a los 40 sujetos.

Se diseñaron dos formatos con la finalidad de no incurrir en sesgos en la información que se pudiera obtener de los sujetos al presentar una imagen alusiva al término es por ello que se decidió elaborar un formato sin la imagen.

Ambos instrumentos fueron aplicados a 80 sujetos 50% hombres y 50% mujeres todos ellos padres. A partir de este instrumento se elaboró un cuestionario de Caracterización: Se agruparon las palabras por frecuencia quedando 15 palabras por cada uno de los formatos existiendo una diferencia de TRES palabras entre cada formato, la presentación fue mediante un conteo aleatorio.

Las palabras fueron las siguientes:

Formato que contiene la palabra PROCREACIÓN y una imagen alusiva	Formato que únicamente contiene la palabra PROCREACIÓN
<ol style="list-style-type: none"> 1. HERENCIA 2. EMBARAZO 3. RESPETO 4. DESCENDENCIA 5. SOBREPoblACION 6. RESPONSABILIDAD 7. CREAR 8. ENGENDRAR 9. PAREJA 10. DAR VIDA 11. AMOR 12. FAMILIA 13. NACIMIENTO 14. EDUCACIÓN 15. HIJOS 	<ol style="list-style-type: none"> 1.HERENCIA 2. FELICIDAD 3. GRANDEZA 4. DESCENDENCIA 5. EXPLOSIÓN DEMOGRÁFICA 6. RESPONSABILIDAD 7. CREAR 8. ENGENDRAR 9. PAREJA 10. DAR VIDA 11. AMOR 12. FAMILIA 13. NACIMIENTO 14. EDUCACIÓN 15. HIJOS

4.5 RESULTADOS

INSTRUMENTO 1: CUESTIONARIO DE OPCION MULTIPLE

Grupo femenino

REACTIVO 1. ¿Cuál de los siguientes fenómenos considera usted que es únicamente biológico?

La opción C) es la que mayor porcentaje de elección tuvo. Las mujeres distinguen a la **reproducción** como un fenómeno de tipo biológico que únicamente define la multiplicación de la especie humana.

REACTIVO 2. Al tener un hijo la pareja necesita:

La mayoría de las encuestadas (85%) considera que el hombre y la mujer deben participar en la misma medida en la manutención y cuidado de un hijo. Este reactivo nos permite captar la opinión del grupo femenino respecto al desempeño equitativo de las responsabilidades que como padres deben llevar a cabo.

REACTIVO 3. El tipo de trabajo al que debe dedicarse el hombre principalmente es:

El 53% de las encuestadas considera que el papel del hombre en la familia no se circunscribe al de proveedor (satisfacer las necesidades básicas), si no que se extiende al aspecto de la crianza de los hijos. Esto ultimo permite inferir que la percepción de la mujer respecto al rol del hombre marca un cambio en lo que por tradición ha desempeñado.

REACTIVO 4. ¿Usted considera que procrear es?

Las encuestadas consideran que procrear equivale a engendrar un hijo 83%. Como una definición básica de dicho concepto, esta respuesta nos permite observar que el término procrear revela la presencia de otro ser con el cual se tiene un vínculo afectivo que implica un compromiso con él.

REACTIVO 5. ¿Hacia donde considera usted que se encuentra orientada la educación que recibe la mujer en su hogar?

El 59% de las encuestadas considera que la educación que recibe la mujer esta orientada hacia el matrimonio. Este constituye una etapa en la formación de la familia: "noviazgo - acumulación de bienes - matrimonio/unión - procreación". (Las mujeres en la imaginación colectiva, p.64). Socialmente se considera que la funcionalidad de la mujer se expresa en términos de una organización con normas, jerarquías y funciones bien definidas: la familia.

REACTIVO 6. La estabilidad del hogar se logra porque:

Para este ítem sobresale la idea de que el acuerdo en la pareja es fundamental. La organización de esos roles garantiza la funcionalidad en el entorno familiar.

REACTIVO 7. ¿El tipo de trabajo al que debe dedicarse la mujer principalmente es?

El 52% de las encuestadas esta de acuerdo en que la mujer trabaje sin dejar de lado la educación de los hijos. Esta opción recibió el mayor porcentaje en el ítem que hace referencia al trabajo de los hombres. Este resultado nos permite observar que para ellas existe una idealización de la igualdad en los roles que se ejecutan en la familia.

REACTIVO 8. ¿La procreación permite?

El 72% de las encuestadas manifiestan creencias de tipo práctico, esto es la función de la procreación es la de constituir nuevas unidades familiares.

REACTIVO 9. ¿Usted considera que tener un hijo es?

El 86% de las mujeres considera que tener un hijo es **Maravilloso** esto nos remite a la idea de que ser madre es la culminación de ser mujer.

REACTIVO 10. ¿A partir de que número de hijos considera usted que una familia es numerosa?

El 81% de las mujeres considera que al tener más de cuatro hijos una familia es numerosa, la elección es la más alta que se planteó en el cuestionario, lo que nos permite observar que en este medio las familias tienen un estándar elevado de la cantidad de hijos, sin tener prioridad en aspectos económicos, espaciales de la familia.

REACTIVO 11. ¿Considera usted que la situación económica del país influye en que la pareja tenga?

El 45% de las mujeres considera que la situación económica del país influye en que la pareja tenga pocos hijos, el 22% de las mujeres considera que influye en que la pareja tenga muchos hijos, y el 33% de las mujeres dice que no influye en la cantidad de hijos, encontramos aquí una diversidad de ideas respecto a la determinación que el medio económico y cultural pueda tener sobre la reproducción.

Las razones que se pueden atribuir a estas respuestas están basadas en que la situación nacional intensifica el contexto precario en ciertos grupos sociales teniendo como consecuencia la falta de información y práctica de métodos para controlar la natalidad, donde podemos entender que la educación condiciona la natalidad en las familias. Otra razón puede ser que la falta de recursos implica en las familias la disminución en la cantidad de hijos que se decida tener. Por último que las personas se consideren autónomas y al gobierno externo, que no influye en esta decisión.

REACTIVO 12. Un hombre tiene un hijo porque:

Un 83% las mujeres considera que los hombres tienen un hijo porque pueden formar una familia, de esto podemos pensar que el quehacer humano está contextualizado en la familia.

REACTIVO 13. Para procrear es necesario:

El 80 % de las mujeres considera que para procrear es necesario planear, podemos decir que en el fenómeno de la procreación está implicada una responsabilidad en donde la pareja tiene que crear ciertas condiciones para que se dé un nacimiento no únicamente de fertilidad, sino pragmáticas.

REACTIVO 14 y 15. Usted considera que la principal preocupación de la mayoría de las parejas al tener un hijo es:

hacia los hijos es mantenerlo y brindarle. El 78 % de las mujeres considera que la principal preocupación de las parejas es educación. No es solo el hecho de tener un hijo porque este manifieste la culminación de la función de la mujer, sino que el bienestar

de un hijo trae consigo la necesidad de proveerlo de bienes y educarlo. Las generaciones precedentes tratan de superar sus limitantes en la generación que depende de ellas (Mohammad Naghi N. p 244).

REACTIVO 16. ¿En su familia el nacimiento de un hijo?

El 83 % de las mujeres opina que el nacimiento de un hijo favorece el entendimiento de la pareja en tanto que al tenerlo la unifica como familia y al valorarlo como "maravilloso" es positivo.

REACTIVO 17 y 18 ¿Las parejas piensan que los hijos que tienen son?

El 87 % y 86 % respectivamente de las mujeres consideran que el número de hijos que tienen es el que deseaban, podemos pensar que sus opiniones se ajustan a las condiciones en las que viven, es decir tratan de mantener un equilibrio entre su realidad y sus ideales.

REACTIVO 19. ¿Cuál considera que es el número ideal de hijos?

El 74 % de las mujeres dijo que la cantidad ideal de hijos es dos, esto no demuestra que las mujeres encuestadas tengan únicamente dos hijos, sino que tiene presentes el manejo de slogan como "La familia pequeña vive mejor", también encontramos en esta respuesta una actitud favorable a controlar el nivel de natalidad.

CUESTIONARIO DE OPCION MULTIPLE

Grupo masculino

REACTIVO 1. Para el grupo masculino se observa que se establece una separación entre los términos reproducción y procreación (el 35 y 36% respectivamente). Para los encuestados es indistinto usar alguno de estos términos, con ello observamos que no cuentan con una definición clara de lo que corresponde a la dimensión biológica.

REACTIVO 2. El 75% de los encuestados eligió la opción, que hace referencia a la igualdad de condiciones respecto de la manutención y cuidado de los hijos que la pareja tiene, este punto destaca la ideología que se manifiesta en las parejas en cuanto a la igualdad de hombres y mujeres y por tanto a la división de tareas, que debe ser homogénea.

REACTIVO 3. Para el 57 % de los encuestados el hombre debe incorporar a su rol otras tareas que estaban más asociadas a la actividad femenina, tales como el cuidado y educación de los hijos este reactivo resalta la idea de la necesidad de dividir las tareas en las parejas.

REACTIVO 4. La opción que más frecuencia tuvo (78 %) fue la d) Engendrar un hijo. Aquí observamos que para los encuestados el término procreación adquiere un significado cuando se hace explícita la relación padre-hijo

REACTIVO 5. El 60 % de los encuestados considera que la orientación de la educación para la mujer se concentra en el establecimiento del matrimonio. Podemos destacar

que esta respuesta pone de manifiesto los valores que se asignan a la unión de la pareja en sus distintas modalidades: matrimonio o unión libre.

REACTIVO 6. El 96% de los encuestados considera que la planificación dentro del hogar es un elemento fundamental para lograr la estabilidad dentro del hogar lo cual puede ser un indicador de la concientización de los padres hacia la cantidad de hijos que deben tener para su mejor desarrollo como familia.

REACTIVO 7. El 54% de los encuestados considera que la mujer puede desempeñar una actividad remunerada y a la vez conjugarla con el cuidado de los hijos. Esta idea se separa de la concepción tradicionalista de la mujer como la responsable de la estabilidad afectiva de la familia.

REACTIVO 8. El 72% de los encuestados identifica a la procreación como un elemento con significado práctico, ya que establecen la relación procreación-familia, es decir, la familia o el concepto que se tenga de familia esta condicionado por el hecho de tener hijos.

REACTIVO 9. La mayoría de las respuestas (78%) se concentra en la opción que maneja un valor que tener un hijo es maravilloso. La opinión de los encuestados pone de manifiesto que se trata de una decisión planificada en la que la llegada de un hijo materializa la función de las parejas y las complementa.

REACTIVO 10. De acuerdo con 79% de los encuestados, el tamaño de la familia numerosa es aquella que tiene más de cuatro hijos, en este nuevamente observamos que la tolerancia en la cantidad de hijos es amplia, ya que quizá por condiciones de salud demográfica la cantidad máxima de hijos debe ser reducida.

REACTIVO 11. Las respuestas se distribuyen entre las tres opciones de la siguiente forma: b) 50%, c) 36%, y a) 14%, esto nos indica que una parte de los encuestados reconoce al contexto externo a la familia como condicionante sobre el número de hijos. Por otra parte se considera que la fertilidad es un acontecimiento que controla la pareja.

REACTIVO 12. La mayoría de los encuestados (96%) manifiesta el carácter funcional asociado al hecho de tener hijos, ya que le están dando más importancia a la familia que a la paternidad (como concepto genérico del sexo masculino que también se halla en función de su capacidad reproductiva).

REACTIVO 13. Para la mayor parte del grupo masculino (89%) la noción de planear es fundamental para la procreación. Sin embargo, podemos adelantar que esta idea no se halla totalmente correspondida con la situación real de muchos de los encuestados, ya que de acuerdo con condiciones de vida pueden o no crear una serie de condiciones adecuadas para el nacimiento y crianza de los hijos.

REACTIVOS 14 y 15. En estos dos reactivos (82% y 63% respectivamente) las respuestas se concentran en un aspecto de tipo más práctico, y por tanto, material:

tales como el cubrir las necesidades (primarias, secundarias o terciarias) y el de brindar educación a los hijos.

Por otra parte, también fue elegida, en una proporción significativa (32%), la opción “Que sienta cariño y respeto por sus padres” (en el reactivo planteado a nivel particular). Aquí podemos identificar que para el grupo masculino existen valores que exaltan su autoridad y que deben conservarse a través de su transmisión a los hijos.

REACTIVO 16. La mayor parte del grupo masculino (93%) considera que un hijo favorece el entendimiento de la pareja. De manera indirecta esta respuesta nos permite inferir que con la presencia de los hijos, la pareja adquiere un mayor significado, pues ya no se trata sólo de los cónyuges. De aquí que podamos concluir que el contexto en que adquiere significación la procreación es el núcleo familiar.

REACTIVOS 17 Y 18. Estos reactivos están planteados en términos grupal e individual, y tienen el mismo porcentaje de elección (82%) para la respuesta “Los que deseaba”, Este reactivo cuestiona de alguna forma el hecho de la planeación consciente de la familia, es por ello que consideramos toda una labor de equilibrio, por parte de los encuestados, al hacer corresponder sus ideales con su realidad y mostrar una conformidad con el número de hijos procreados.

REACTIVO 19. La frecuencia que recibe la respuesta b) Dos hijos (89%), indica la presencia de nuevas ideas en torno a la procreación, las cuales están a favor de una planeación consciente.

RESULTADOS

INSTRUMENTO 2: CUESTIONARIO DE CARACTERIZACION

AGRUPAMIENTOS COMUNES

Formato: PALABRA

Sexo Femenino

El grupo femenino cuenta con varios referentes y con una imagen concreta de la procreación, aunque no la conceptualiza como tal, pues son más comunes conceptos como engendrar, dar vida o nacimiento (figura 1).

El contacto que la mujer tiene con el fenómeno le permite dar una definición en la que integra símbolos y prácticas de forma paralela: Engendrar/Dar vida/Amor/Responsabilidad (figura 1), y permiten identificar una actitud favorable hacia la creación de condiciones que permiten la existencia de los nuevos sujetos.

Las agrupaciones: Amor/Felicidad [0.25,+0.60], Responsabilidad/Amor [0.35,+1.36] y Amor/Dar vida [0.30,+1.83] (figura 2), muestran relaciones consistentes comunes en el contexto familiar.

INSTRUMENTO 2: CUESTIONARIO DE CARACTERIZACION

Figura 1

PROCREACION

ARBOL MAXIMO
 VALOR = 3.92
 CORTE = 0.22
 GRUPO = TRABAJADORES
 ADMINISTRATIVOS
 SEXO = FEMENINO
 N = 40
 FORMATO: PALABRA

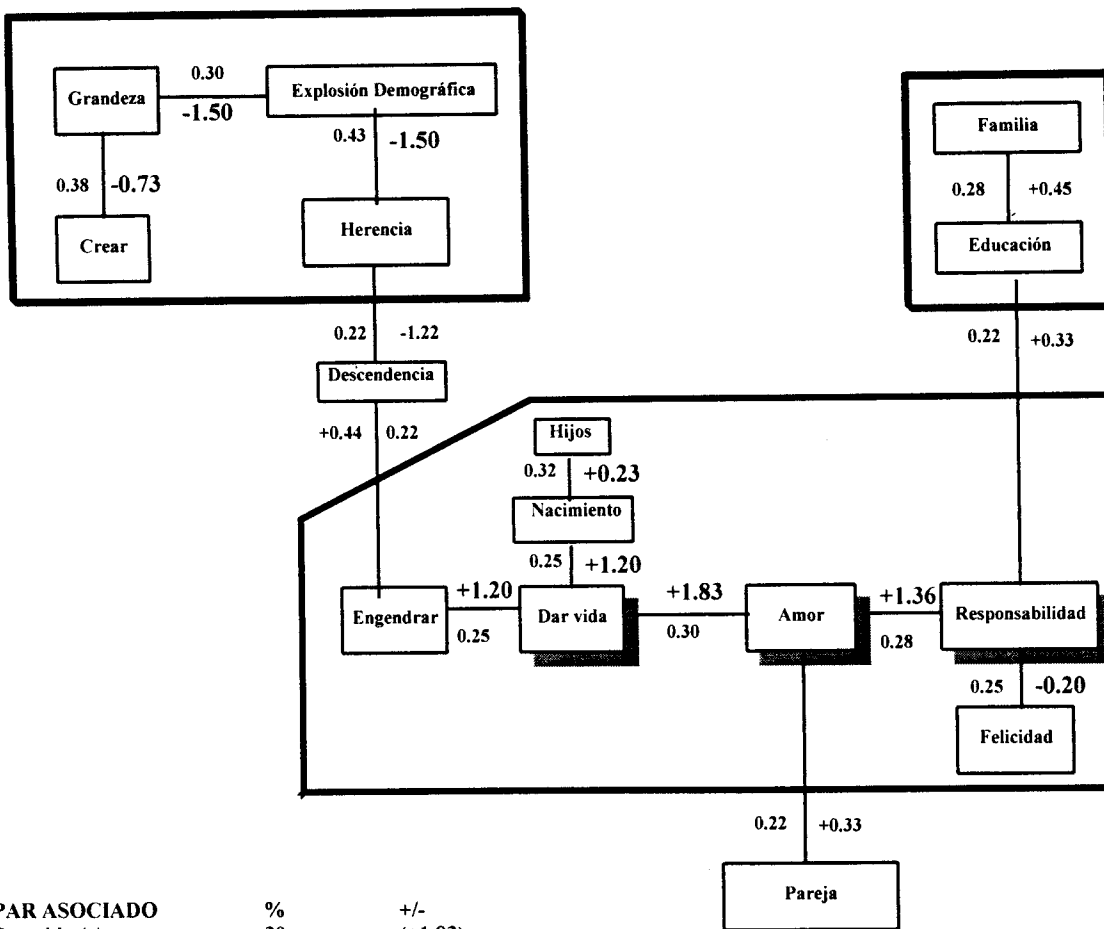

PAR ASOCIADO	%	+/-
Dar vida / Amor	30	(+1.83)
Dar vida / Nacimiento	25	(+1.20)
Dar vida / Engendrar	25	(+1.20)
Amor / Responsabilidad	28	(+1.36)
Amor / Dar vida	30	(+1.83)
Amor / Pareja	22	(+0.33)
Responsabilidad / Felicidad	25	(-0.20)
Responsabilidad / Amor	28	(+1.36)
Responsabilidad / Educ.	22	(+1.33)

Figura 2

PROCREACION

CLIQUE
 CORTE = 0.21
 GRUPO = TRABAJADORES
 ADMINISTRATIVOS
 SEXO = FEMENINO
 N = 40
 FORMATO: PALABRA

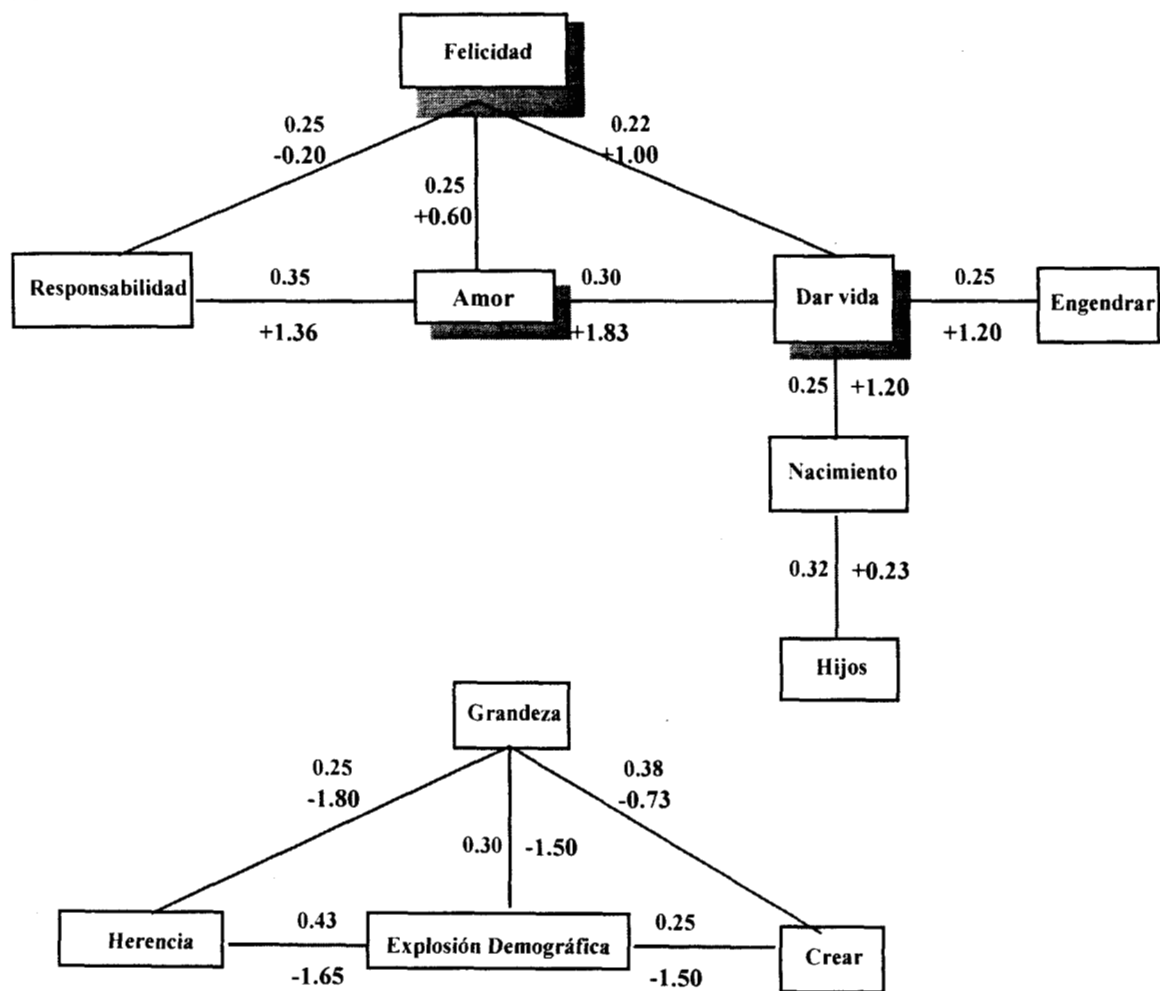

PAR ASOCIADO	%	+/-
Amor / Felicidad	25	+0.60
Amor / Dar vida	30	+1.83
Felicidad / Dar vida	22	+1.00

Formato: PALABRA

Sexo Masculino

En la caracterización del grupo masculino se observa una relación entre elementos que hacen referencia a prácticas asociadas fuertemente con una de las características del rol masculino: el trabajo, éstos son ubicados dentro del contexto familiar: Responsabilidad/Familia [0.28,+1.45], Responsabilidad/Educación[0.35, +0.93] (figura 4).

Otra relación que se identifica es la de conceptos míticos-religiosos: Dar vida/Engendrar [0.30,+133], Crear/Engendrar [0.33,+0.85], que manifiesta la permanencia de creencias derivadas de la religión en las que el acto de procrear es inherente al ámbito de la pareja y de la familia.

Las organizaciones muestran como el hombre tiene que mediar sus explicaciones del fenómeno con referentes pragmáticos, como el trabajo, la responsabilidad y la educación con los que está más familiarizado, y a partir de ellos asociar de manera secundaria símbolos como el Amor.

Podemos decir que para el grupo masculino la familia se manifiesta como el entorno social más adecuado y donde la procreación es funcional, ya que en él se dan las condiciones, materiales y simbólicas, para generar y mantener a nuevos individuos.

Figura 3

PROCREACION

ARBOL MAXIMO
 VALOR = 3.95
 CORTE = 22
 SEXO = MASCULINO
 GRUPO = TRABAJADORES
 ADMINISTRATIVOS
 N = 40
 FORMATO: PALABRA

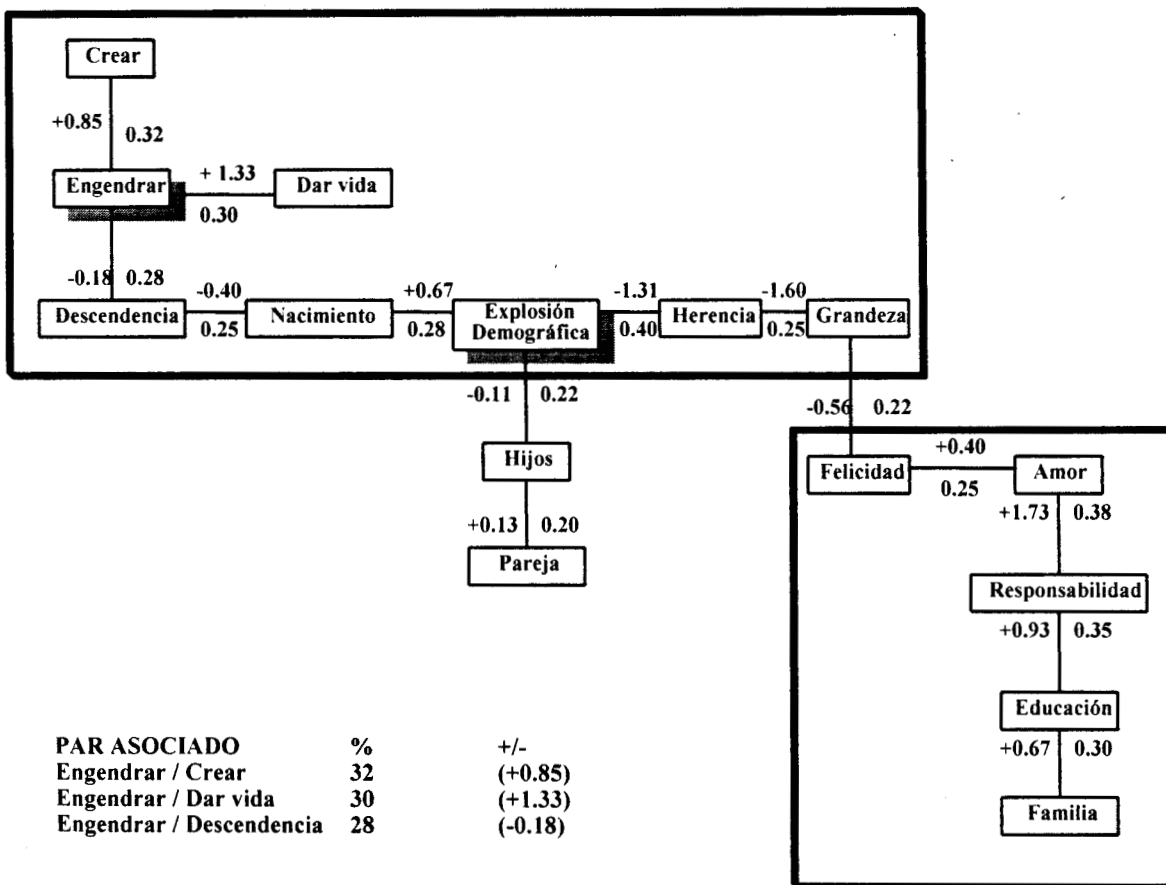

PAR ASOCIADO	%	+/-
Engendrar / Crear	32	(+0.85)
Engendrar / Dar vida	30	(+1.33)
Engendrar / Descendencia	28	(-0.18)

PAR ASOCIADO	%	+/-
Explosión Demog. / Herencia	40	-1.31
Explosión Demog. / Nacimiento	28	+0.67
Explosión Demog. / Hijos	22	-0.11

Figura 4

PROCREACION

CLIQUE
 VALOR = 3.95
 CORTE = 22
 GRUPO = TRABAJADORES
 ADMINISTRATIVOS
 SEXO = MASCULINO
 N = 40
 FORMATO: PALABRA

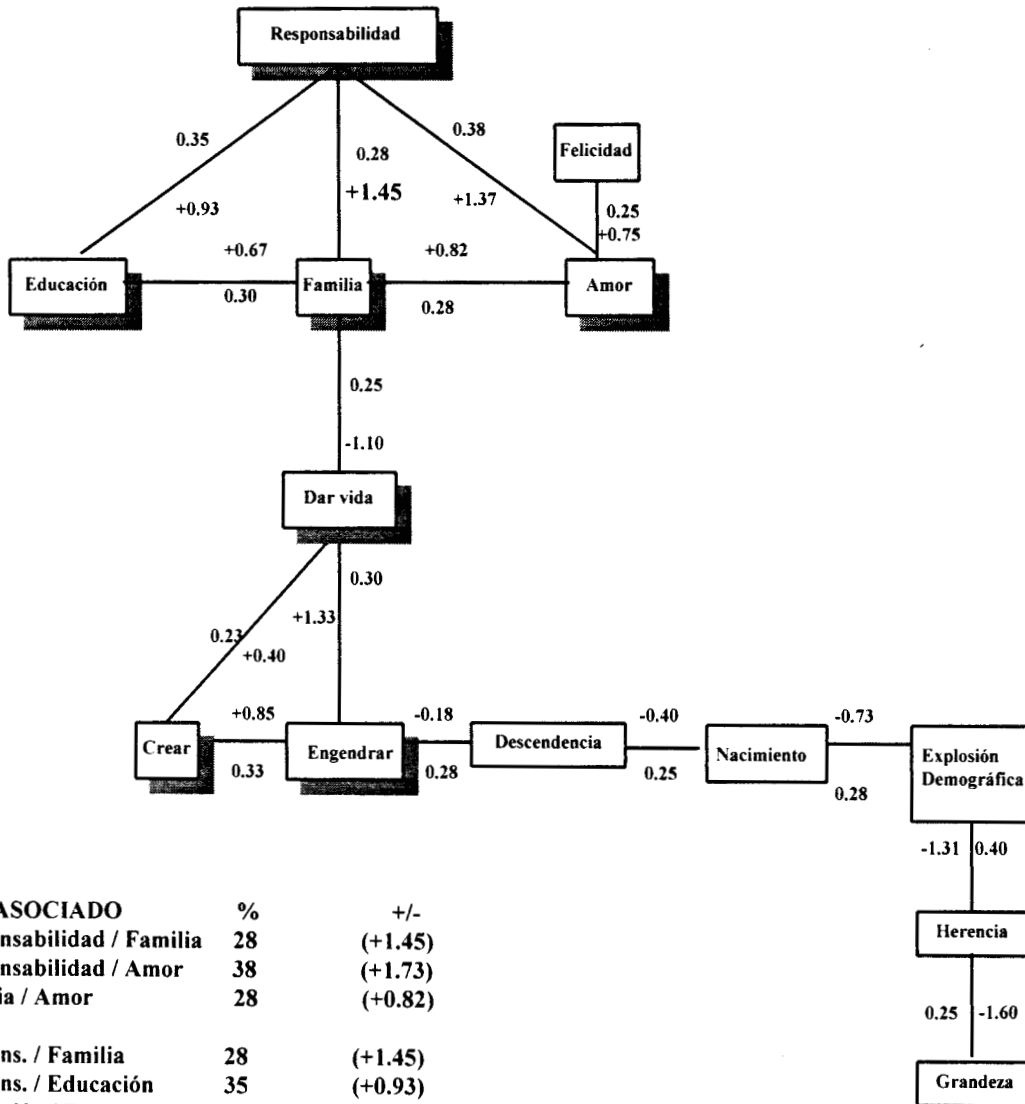

Formato: IMAGEN Y PALABRA

Sexo femenino

Las asociaciones que se manifiestan en este formato son similares a las del Formato 1 del sexo femenino, en ellas destacan los términos Dar vida, engendrar, crear y nacimiento, equivalentes a una definición académica (aceptada) y mística del término que integra valores y prácticas.

Respecto a las prácticas paralelas a la procreación tales como Educación, Responsabilidad y Amor, se organizan de manera significativa y sus vínculos muestran que existe una actitud favorable.

Lo anterior equivale a la consideración de que la procreación no se presenta como la única función social de la mujer, debido a que llevarlas a cabo implica la actividad simbólica y por otra parte la actividad productiva, que permite la existencia material de los integrantes de la familia.

Podemos concluir que el grupo femenino, al contar con referentes próximos al fenómeno, logra una definición de tipo bio-psicológico-social, donde elementos como Engendrar, Dar vida, Crear, Amor, Educar, Responsabilidad, Pareja, son organizados sin manifestar contradicciones.

Figura 5

PROCREACION

ARBOL MAXIMO
 VALOR = 4.41
 CORTE = 0.25
 GRUPO = TRABAJADORES
 ADMINISTRATIVOS
 SEXO = FEMENINO
 N = 40
 FORMATO: IMAGEN Y PALABRA

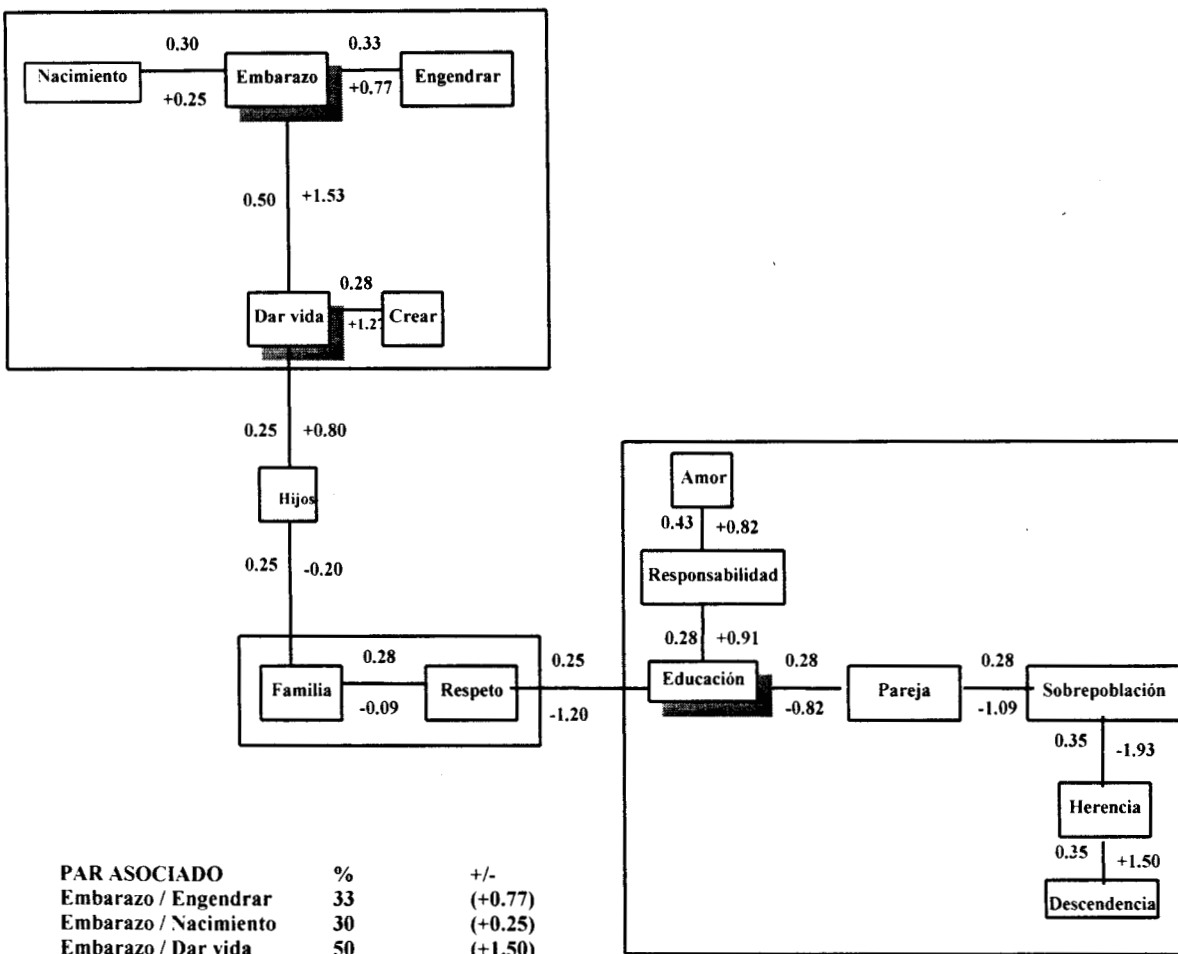

PAR ASOCIADO	%	+/-
Embarazo / Engendrar	33	(+0.77)
Embarazo / Nacimiento	30	(+0.25)
Embarazo / Dar vida	50	(+1.50)

PAR ASOCIADO	%	+/-
Educación / Pareja	28	(-0.82)
Educación / Respeto	25	(-1.20)
Educación / Responsab.	28	(+0.91)

Figura 6

PROCREACION

CLIQUE
 CORTE = 0.25
 GRUPO = TRABAJADORES
 ADMINISTRATIVOS
 SEXO = FEMENINO
 N = 40
 FORMATO: IMAGEN Y PALABRA

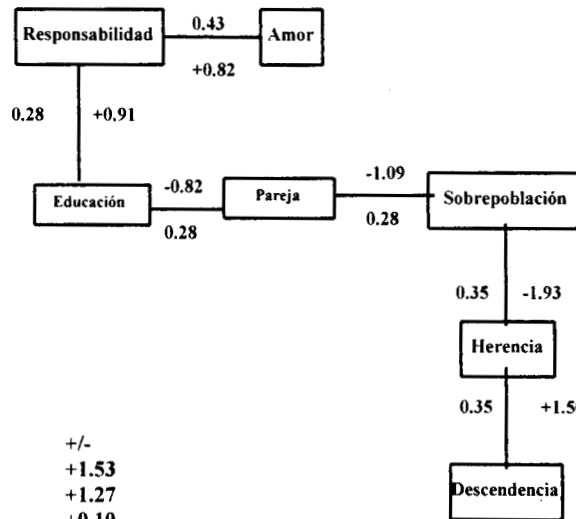
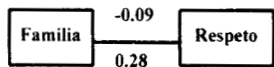
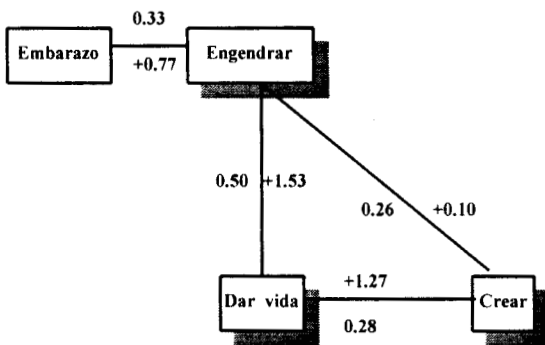

PAR ASOCIADO	%	+/-
Dar Vida / Engendrar	50	+1.53
Dar vida / Crear	28	+1.27
Engendrar / Crear	26	+0.10

Formato: IMAGEN Y PALABRA

Sexo Masculino

Las asociaciones son semejantes al Formato 1 del sexo masculino: sobresale la relación entre elementos pragmáticos, aunque son más débiles: Responsabilidad, Respeto, Amor.

Se aprecia la idea de preservar características o bienes dentro del núcleo familiar a través de la relación entre elementos como herencia y descendencia, que se presentan como aspectos funcionales de la procreación, al permitir la conservación de normas de generaciones anteriores. Estos términos son separados del concepto, que se caracteriza más como un valor subjetivo (crear, engendrar, dar vida) y místico (figura 8).

Respecto a las estructuras mixtas podemos decir que al analizar los resultados de manera conjunta, los elementos tienden a dispersarse y los vínculos muestran inestabilidad: Responsabilidad/ Felicidad [.24,-1.11], Responsabilidad/Amor [.36,+1.55], Felicidad/Amor [.25,+0.50] (formato de palabra e imagen del Anexo cinco), contrario a las estructuras que forma cada grupo de manera independiente y en las que se observa consistencia y estabilidad.

Figura 7

PROCREACION

ARBOL MAXIMO
 VALOR = 4
 CORTE = 0.20
 GRUPO = TRABAJADORES
 ADMINISTRATIVOS
 SEXO = MASCULINO
 N = 40
 FORMATO: IMAGEN Y PALABRA

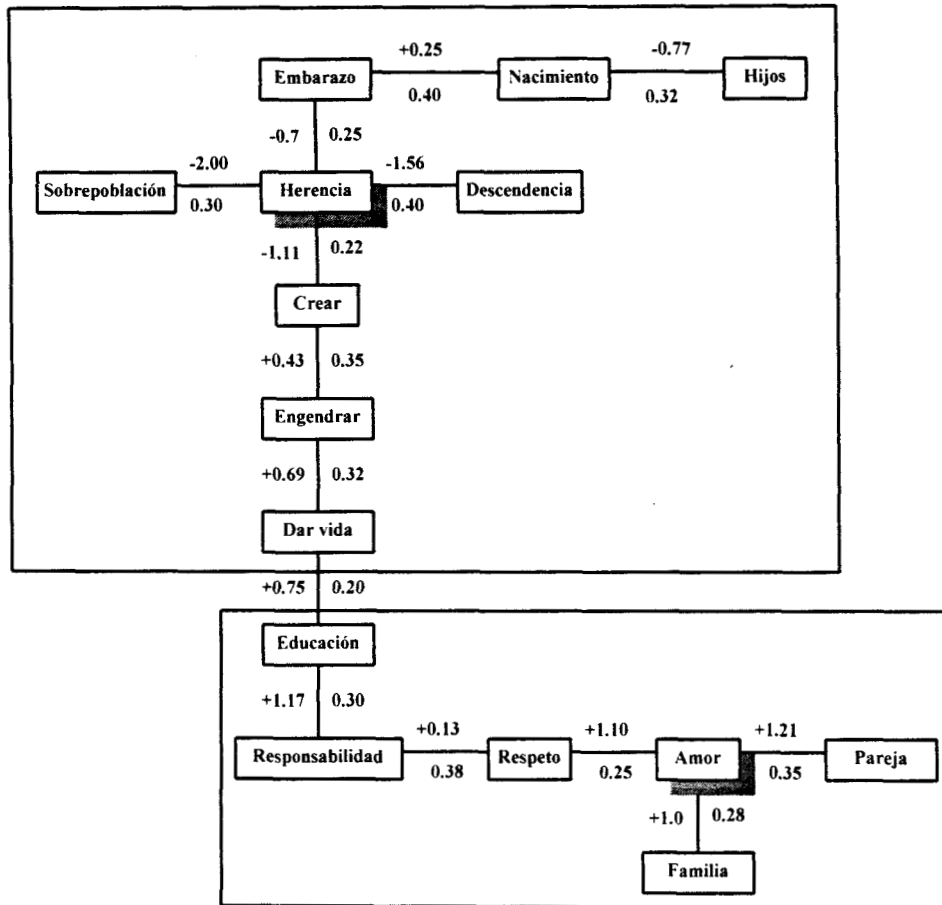

PAR ASOCIADO	%	+ / -
Herencia / Embarazo	25	(-0.70)
Herencia / Crear	22	(-1.11)
Herencia / Descendencia	40	(-1.56)
Herencia / Sobrepoblación	30	(-2.00)
Amor / Pareja	35	(+1.21)
Amor / Familia	28	(+1.00)
Amor / Respeto	25	(+1.10)

Figura 8

PROCREACION

CLIQUE
 CORTE = 0.22
 GRUPO = TRABAJADORES
 ADMINISTRATIVOS
 SEXO = MASCULINO
 N = 40
 FORMATO: IMAGEN Y PALABRA

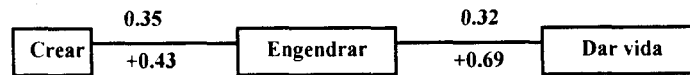
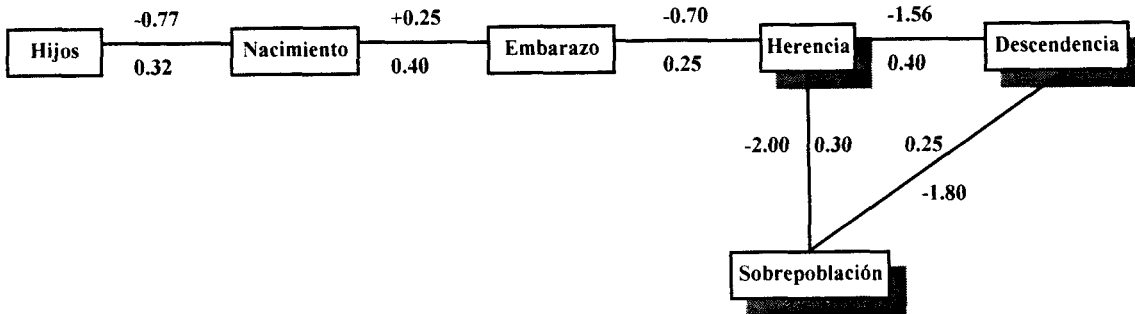
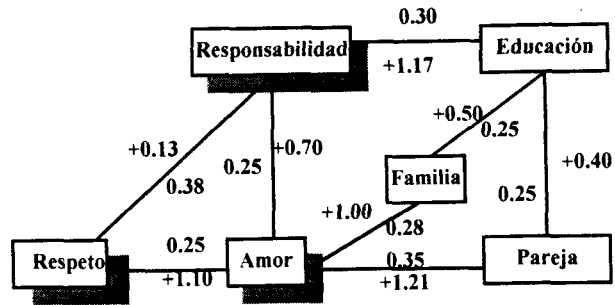

PAR ASOCIADO	%	+/-
Responsabilidad / Respeto	38	(+0.13)
Responsabilidad / Amor	25	(+0.70)
Respeto / Amor	25	(+1.10)
Herencia / Descendencia	40	(-1.56)
Herencia / Sobrepoblac.	30	(-2.00)
Descend. / Sobrepoblac.	25	(-1.80)

CONCLUSIONES

El comportamiento de las tasas de natalidad y mortalidad en México (estadísticas presentadas), así como las prácticas que sustentan su naturaleza, son objeto de interés para diferentes grupos: económicos, políticos, religiosos, científicos, sociales.

La reproducción de la vida humana constituye un objeto de controversia y en ocasiones se halla fuertemente cuestionada por aquellos, pues de acuerdo a su forma (reproducción no planificada o planificada) se le ha definido como tradicional o moderna, considerando a la primera como inferior o atrasada, mientras la segunda se presenta como alternativa de bienestar y desarrollo.

Sin embargo este tipo de prácticas tiene un sustento real y simbólico, funcionales, a tal grado que posibilitan precisamente la existencia material y social de los nuevos sujetos.

Los campos investigados a través de la teoría de la representación social van de los elementos tomados de las ciencias hasta los fenómenos de tipo grupal y los objetos sociales, se han investigado la representación de movimientos laborales, del tiempo, la vejez, la locura, el cuerpo, la maternidad, la pubertad, estos últimos constituyen una base para apoyar nuestro estudio respecto a un fenómeno al que puede accederse a través de la representación, más allá de su tratamiento cuantitativo (estadístico), esto es, en términos de los significados que se construyen colectivamente.

Dentro de la sociedad mexicana observamos que la reproducción es explicada a través de varios términos, esto se debe a su caracterización depende de las características del grupo que lo define.

Para obtener información sobre este fenómeno se diseñaron y aplicaron dos instrumentos: un cuestionario de opción múltiple y un cuestionario de caracterización: el primero se aplicó a una muestra de padres de familia de una población semiurbana, donde se observan rasgos tradicionalistas, ya que las mujeres se ocupan principalmente del hogar mientras los hombres trabajan, el segundo instrumento fue aplicado en una población urbana, donde mujeres y hombres son trabajadores de una entidad gubernamental.

Considerando los resultados del cuestionario de opción múltiple se identifica actitud favorable, en mujeres y hombres, hacia la participación de ambos en la planeación de la procreación y las prácticas paralelas (los reactivos que implican la participación femenina y masculina, en el ámbito asignado tradicionalmente a la mujer obtienen frecuencias altas).

Respecto a los resultados del cuestionario de caracterización observamos que en las estructuras articuladas por el grupo femenino existen relaciones coherentes y consistentes, cuya presencia espacial y temporal permite su identificación como elementos permanentes en el sistema de comunicaciones de este grupo (engendrar, embarazo, dar vida, educación).

En el grupo femenino la explicación de la procreación se hace en términos tradicionales, ya que en este contexto su papel de progenitora no se modifica de acuerdo a lo establecido por generaciones. Sin embargo su concepto se amplía al incorporar nuevas actividades a su rol -la educación, el trabajo-, sin modificar sustancialmente el de madre.

Esto ha permitido que el actuar de la mujer no se simplifique únicamente la reproducción, cuidado de los hijos y transmisión de valores -que constituyen el entorno simbólico de los nuevos sujetos sociales-, pues ella también hace posible su existencia material al ubicarse como agente económico y como proveedora de satisfactores.

Esta caracterización del término constituye un elemento que permite al grupo femenino definirse e identificarse, sin que esto se traduzca en una concepción sumisa de la mujer, ya que tener un hijo no les impide incorporarse a otras actividades.

La razón que consideramos importante resaltar para esta conclusión es que al ser las mujeres quienes posibilitan la parte biológica y tienen contacto, desde el principio con los hijos, sus vínculos se ven intensificados y cuentan con más referentes, permitiéndoles caracterizar este término de manera bio-psicológico-social integrando elementos de tipo valorativo, práctico y míticos sin ambigüedad.

Por otra parte el grupo masculino explica la procreación como el nacimiento de un hijo y que se relaciona con prácticas como la crianza y la educación, en las que él juega un papel fundamental, en tanto que posibilita la existencia material de la familia

-la supervivencia de sus integrantes, la adquisición de la vivienda, el acceso al sistema educativo-, integrando valores como el amor, respeto, aunque las identifica como prácticas secundarias.

Esta característica, en el rol del hombre, al ser una constante durante generaciones es también indicador de que es positiva y no se debe modificar, pues la repetición de pautas muestra que es funcional.

Al no existir condiciones que indiquen una necesidad de cambiar su rol, las creencias de los hombres sobre la procreación se pueden interpretar como tradicionales, ya que en su relación sobresalen elementos asociados con su capacidad productiva, los cuales son transmitidos a los hijos, perpetuando así una jerarquía en relación con la mujer.

Podemos decir que nuestra hipótesis "EXISTE UNA REPRESENTACION SOCIAL DE LA PROCREACION EN LOS PADRES DE FAMILIA" no se confirmó, aunque para caracterizar este término se da un proceso de asimilación dentro de estructuras que definen el hecho de tener hijos (semejante al Anclaje), y un proceso en el que éstas forman parte de otra más sólida -LA FAMILIA- a la que se identifica como eje organizador (semejante al de Objetivación).

Esto se debe a que en la explicación que construyen los grupos identificamos elementos comunes, propios del contexto familia, tales como la división de papeles, la forma de las interacciones, las connotaciones a la llegada de un hijo, que emanan de

todo un bagaje cultural transmitido por generaciones y en el que se identifica una continuidad en su manifestación.

Aunque se comparten elementos la caracterización del término es diferente para cada grupo debido al tipo de vínculo que establecen con el fenómeno: las mujeres articulan una definición con elementos de tipo simbólico y práctico, otorgándoles un carácter paralelo, mientras los hombres se aproximan a él a través de su actividad económica -el trabajo- característica principal de su rol, otorgando un carácter secundario a la crianza, cuidado y educación de los hijos.

Al realizar esta investigación encontramos que el término PROCREACION no constituye un objeto de representación social, sin embargo recibe una caracterización por parte del grupo de padres, ésta es elaborada de manera colectiva, se explica a través de elementos más comunes y de uso cotidiano: engendrar, concebir, embarazo, maternidad, parto, lactancia, crianza, educación, paternidad, y no se halla condicionada por definiciones de tipo académico (como las de diccionario), aún cuando coincidan sus elementos.

Esta definición es diferente para el grupo femenino y masculino, pues cada uno utiliza contenidos y referentes que se insertan en su sistema de comunicaciones y que resultan adecuados para sus roles, es decir se da un proceso de selección de la información.

Es importante señalar que la definición o lo que se entienda por PROCREACION adquiere un significado cuando se articula dentro del sistema normativo, simbólico y práctico que constituye la FAMILIA.

La búsqueda de referentes más próximos, así como selección de contenidos que favorecen prácticas paralelas al hecho de tener, nos permiten identificar a la ACTITUD como el mecanismo utilizado por los sujetos para caracterizar el término PROCREACION.

De ahí que consideremos que su aproximación a través de esta teoría puede proporcionar información más precisa sobre el término procreación y que como afirma Luis Leñero corresponde a un fenómeno cuyo significado y regulación se dan dentro de la familia.

ANEXOS

PRUEBA DE CONFIABILIDAD DEL CUESTIONARIO DE OPCION MULTIPLE

Para obtener la confiabilidad del Instrumento 1: Cuestionario de Opción múltiple con 38 reactivos, se aplicó la siguiente prueba que realiza el paquete TESTAT con una base de datos creada en el sistema SYSTAT, ésta consiste en un análisis de los ítems por mitades, en los cuales efectúa un comparativo entre la primera mitad de los ítems contra la segunda. Posteriormente realiza otro comparativo de pruebas de los ítems con número par contra los de número impar.

COMPARATIVO DE PRUEBAS: PRIMERA MITAD CONTRA SEGUNDA MITAD

DATA BELOW ARE BASED ON 32 COMPLETE CASES FOR 38 DATA ITEMS.

TEST SCORE STATISTICS

	TOTAL	TOTAL/38	HALF1	HALF2
MEAN	23.719	0.624	12.344	11.375
STD DEV	3.931	0.103	2.353	2.382
STD ERR	0.706	0.019	0.423	0.428
MAXIMUM	30.000	0.789	16.000	16.000
MINIMUM	14.000	0.368	8.000	6.000
N CASES	32	32	32	32

INTERNAL CONSISTENCY DATA

SPLIT-HALF CORRELATION	.378
SPEARMAN-BROWN COEFFICIENT	.549
GUTTMAN (RULON) COEFFICIENT	.549
COEFFICIENT ALPHA - ALL ITEMS	.617
COEFFICIENT ALPHA - HALF1 ITEMS	.481
COEFFICIENT ALPHA - HALF2 ITEMS	.469

CASE	CASE LABEL	ODD-SCORE	EVEN-SCORE	TOTAL-SCORE	MEAN-SCORE	Z-SCORE
1	16.000	11.000	27.000	0.711	0.835	
2	17.000	13.000	30.000	0.789	1.598	
3	13.000	12.000	25.000	0.658	0.326	
4	15.000	9.000	24.000	0.632	0.072	
5	13.000	13.000	26.000	0.684	0.580	
6	12.000	16.000	28.000	0.737	1.089	
7	11.000	10.000	21.000	0.553	-0.692	
8	11.000	13.000	24.000	0.632	0.072	
9	10.000	9.000	19.000	0.500	-1.200	
10	10.000	9.000	19.000	0.500	-1.200	
11	12.000	12.000	24.000	0.632	0.072	
12	11.000	11.000	22.000	0.579	-0.437	
13	11.000	8.000	19.000	0.500	-1.200	
14	12.000	15.000	27.000	0.711	0.835	
15	8.000	12.000	20.000	0.526	-0.946	
16	15.000	11.000	26.000	0.684	0.580	
17	11.000	14.000	25.000	0.658	0.326	
18	14.000	14.000	28.000	0.737	1.089	
19	12.000	13.000	25.000	0.658	0.326	
20	15.000	12.000	27.000	0.711	0.835	
21	12.000	13.000	25.000	0.658	0.326	
22	12.000	13.000	25.000	0.658	0.326	
23	12.000	11.000	23.000	0.605	-0.183	
24	10.000	8.000	18.000	0.474	-1.455	
25	10.000	8.000	18.000	0.474	-1.455	
26	15.000	12.000	27.000	0.711	0.835	
27	13.000	10.000	23.000	0.605	-0.183	
28	16.000	12.000	28.000	0.737	1.089	
29	8.000	9.000	17.000	0.447	-1.709	
30	9.000	5.000	14.000	0.368	-2.472	
31	15.000	15.000	30.000	0.789	1.598	
32	12.000	13.000	25.000	0.658	0.326	

32 CASES WERE PROCESSED. 0 HAD MISSING DATA.

COMPARATIVO DE PRUEBAS: NUMEROS PARES CONTRA NUMEROS IMPARES

DATA BELOW ARE BASED ON 32 COMPLETE CASES FOR 38 DATA ITEMS.

TEST SCORE STATISTICS

	TOTAL	TOTAL/38	ODD	EVEN
MEAN	23.719	0.624	12.281	11.438
STD DEV	3.931	0.103	2.294	2.397
STD ERR	0.706	0.019	0.412	0.431
MAXIMUM	30.000	0.789	17.000	16.000
MINIMUM	14.000	0.368	8.000	5.000
N CASES	32	32	32	32

INTERNAL CONSISTENCY DATA

SPLIT-HALF CORRELATION	.404
SPEARMAN-BROWN COEFFICIENT	.575
GUTTMAN (RULON) COEFFICIENT	.575
COEFFICIENT ALPHA - ALL ITEMS	.617
COEFFICIENT ALPHA - ODD ITEMS	.462
COEFFICIENT ALPHA - EVEN ITEMS	.467

DATA BELOW ARE BASED ON 32 COMPLETE CASES FOR 38 DATA ITEMS.

TEST SCORE STATISTICS

	TOTAL	TOTAL/ 38	ODD	EVEN
MEAN	23.719	0.624	12.281	11.438
STD DEV	3.931	0.103	2.294	2.397
STD ERR	0.706	0.019	0.412	0.431
MAXIMUM	30.000	0.789	17.000	16.000
MINIMUM	14.000	0.368	8.000	5.000
N CASES	32	32	32	32

INTERNAL CONSISTENCY DATA

SPLIT-HALF CORRELATION	.404
SPEARMAN-BROWN COEFFICIENT	.575
GUTTMAN (RULON) COEFFICIENT	.575
COEFFICIENT ALPHA - ALL ITEMS	.617
COEFFICIENT ALPHA - ODD ITEMS	.462
COEFFICIENT ALPHA - EVEN ITEMS	.467

APPROXIMATE STANDARD ERROR OF MEASUREMENT OF TOTAL SCORE
FOR 15 Z-SCORE INTERVALS

Z SCORE	TOTAL SCORE	N	STD ERROR
< -3.25	< 10.943	0	
-3.25 TO -2.75	10.943 TO 12.909	0	
-2.75 TO -2.25	12.909 TO 14.874	1	4.000
-2.25 TO -1.75	14.874 TO 16.840	0	
-1.75 TO -1.25	16.840 TO 18.805	3	1.732
-1.25 TO - .75	18.805 TO 20.771	4	2.598
- .75 TO - .25	20.771 TO 22.736	2	0.707
- .25 TO .25	22.736 TO 24.701	5	3.162
.25 TO .75	24.701 TO 26.667	8	1.936
.75 TO 1.25	26.667 TO 28.632	7	3.464
1.25 TO 1.75	28.632 TO 30.598	2	2.828
1.75 TO 2.25	30.598 TO 32.563	0	
2.25 TO 2.75	32.563 TO 34.529	0	
2.75 TO 3.25	34.529 TO 36.494	0	
>= 3.25	>= 36.494	0	

ITEM RELIABILITY STATISTICS

ITEM	LABEL	MEAN	STANDARD DEVIATION	ITEM- TOTAL R	RELIABILITY INDEX	EXCLUDING THIS ITEM R ALPHA
1	UNO	0.656	0.475	.467	.222	.365 .590
2	DOS	0.438	0.496	.111	.055	-.015 .629
3	TRES	0.406	0.491	.237	.117	.115 .616
4	CUATRO	0.250	0.433	.005	.002	-.105 .635
5	CINCO	0.938	0.242	.146	.035	.085 .616
6	SEIS	1.000	0.000	.000	.000	.000 .618
7	SIETE	0.563	0.496	.113	.056	-.013 .629
8	OCHO	0.625	0.484	.618	.299	.533 .571
9	NUEVE	0.656	0.475	.266	.126	.149 .612
10	DIEZ	0.813	0.390	.617	.241	.550 .577
11	ONCE	0.875	0.331	.334	.110	.256 .604
12	DOCE	0.969	0.174	.261	.045	.219 .611
13	TRECE	0.969	0.174	.261	.045	.219 .611
14	CATORCE	0.500	0.500	-.103	-.052	-.226 .651
15	QUINCE	0.125	0.331	.123	.041	.039 .620
16	DSEIS	0.563	0.496	.145	.072	.019 .626
17	DSIETE	0.969	0.174	.444	.077	.407 .604
18	DOCHO	0.750	0.433	.620	.268	.544 .574
19	DNUEVE	0.281	0.450	.416	.187	.315 .596
20	VEINTE	0.969	0.174	-.150	-.026	-.193 .626
21	VUNO	0.906	0.291	-.105	-.031	-.177 .632
22	VDOS	0.469	0.499	.258	.129	.135 .614
23	VTRES	0.406	0.491	.334	.164	.217 .605
24	VCUATRO	0.094	0.291	-.059	-.017	-.132 .629
25	VCINCO	0.125	0.331	.315	.104	.237 .606
26	VSEIS	0.563	0.496	.338	.167	.219 .605
27	VSIETE	0.875	0.331	.021	.007	-.063 .627
28	VOCHO	0.156	0.363	.425	.154	.345 .596
29	VNUEVE	0.594	0.491	.022	.011	-.103 .638
30	TREINTA	0.875	0.331	.526	.174	.461 .589
31	TUNO	0.531	0.499	.331	.165	.211 .606
32	TDOS	0.688	0.464	.278	.129	.164 .611
33	TTRES	0.938	0.242	.113	.027	.052 .618
34	TCUATRO	0.750	0.433	.308	.133	.203 .607
35	TCINCO	0.781	0.413	.443	.183	.353 .594
36	TSEIS	0.688	0.464	.432	.200	.329 .594
37	TSIETE	0.688	0.464	.552	.256	.462 .580
38	TOCHO	0.281	0.450	.115	.052	.001 .626

Los casos que se encuentran sombreados son los ítems aceptados de acuerdo con los resultados obtenidos al aplicar las pruebas de confiabilidad del modulo Testat. Se consultó el valor en tablas para R (PEARSON) con un nivel de significación de 0.05 discriminándose los reactivos cuyo valor es mayor o igual a 0.306, valor localizado en la columna ITEM TOTAL R. El cuestionario final quedo integrado por estos 18 reactivos más 1 que se planteo de manera particular (reactivo 26) y se presentaron de manera aleatoria (Anexo dos).

REACTIVOS AGRUPADOS POR CATEGORIAS

SIGNIFICADO

1. LA PROCREACION IMPLICA:

Dar vida
Tener un hijo
Embarazarse
*Crianza

2. EN LA FAMILIA LAS DECISIONES MAS IMPORTANTES LAS TOMA...

El padre de familia o tutor
*El padre y la madre
La madre
El hijo (a) mayor.

3. EL TIPO DE TRABAJO AL QUE DEBE DEDICARSE LA MUJER PRINCIPALMENTE ES:

Trabajos relacionados con el hogar y el cuidado de los niños
Trabajos sencillos y rutinarios
*Trabajos que le agraden sin importar el grado de dificultad de los mismos tratando de conjugarlos con la educación de los hijos.
Trabajos que obtengan una buena remuneración económica
Trabajos de escritorio y atención al público.

4. EL TIPO DE TRABAJO AL QUE DEBE DEDICARSE EL HOMBRE PRINCIPALMENTE ES:

Trabajos relacionados con el hogar y el cuidado de los niños

*Trabajos que le agraden sin importar el grado de dificultad de los mismos tratando de conjugarlos con la educación de los hijos

Trabajos con alto grado de dificultad

Trabajos que tengan una buena remuneración económica

5. PROCREAR ES:

ser madre

ser padre

tener relaciones sexuales

*engendrar un hijo

6. UNA PAREJA TIENE UN HIJO PORQUE :

*Es su decisión

Es una norma cultural

Es un mandato religioso

7. EN LA PRACTICA DEL CONTROL DE LA NATALIDAD, LO MAS FRECUENTE ES QUE:

*Los dos esposos estén de acuerdo

No importa que los dos esposos estén en desacuerdo

Es suficiente con que solo uno este de acuerdo

8. LA PRACTICA DEL CONTROL DE NATALIDAD EN LA FAMILIA:

*Es necesaria

Es innecesaria

No es muy importante

9. ¿CUAL DE LOS SIGUIENTES FENOMENOS CONSIDERA USTED QUE ES UNICAMENTE BIOLOGICO?

La maternidad

La paternidad

*La reproducción

La procreación

IMAGEN

10. ¿QUIENES CREE USTED QUE TIENEN MAS HIJOS?

Las familias de la clase acomodada

Las familias de la clase media

*Las familias de la clase humilde

11. A PARTIR DE QUE NUMERO DE HIJOS CONSIDERA USTED QUE UNA FAMILIA ES NUMEROSA.

2

*3

MAS DE 4

12. A PARTIR DE QUE NUMERO DE HIJOS CONSIDERA USTED QUE UNA FAMILIA ES PEQUEÑA.

1

*2

MENOS DE 4

13. CUAL CONSIDERA USTED QUE ES EL NUMERO IDEAL DE HIJOS

1

*2

3

4 o más.

14. CONSIDERA USTED QUE LAS FAMILIAS DE ANTES (ANTES DE LA DECADA DE LOS 80s) TENIAN:

* Muchos hijos.

Pocos hijos.

Los hijos que deseaban.

15. CREE USTED QUE LAS PAREJAS DEBERIAN TENER AHORA.

Mayor número de hijos que antes.

Igual número de hijos que antes.

*Menor número de hijos que antes.

16. LA PROCREACION SE DA EN:

La mujer

*Una pareja

El matrimonio

17. LA PROCREACION PERMITE:

*Formar familias

Unificar familias

Acercar a la pareja

18. LA FAMILIA MEXICANA SE CARACTERIZA POR:

Familia compuesta por padres y uno o más hijos casados que viven en la misma casa.

Familia compuesta por padres y uno o más hijos solteros que viven en la misma casa.

*Familia compuesta por padres e hijos solteros y algún otro pariente que viven en la misma casa.

19. PROCREAR ES:

Tener un hijo

*Tener, cuidar y educar un hijo

Cuidar y educar un niño

20. ¿HACIA DONDE CONSIDERA USTED QUE SE ENCUENTRA ORIENTADA LA EDUCACION QUE RECIBE LA MUJER EN SU HOGAR?

*Hacia la maternidad

Hacia el matrimonio

Hacia el mercado de trabajo

Hacia nada específico

21. ¿HACIA DONDE CONSIDERA USTED QUE SE ENCUENTRA ORIENTADA LA EDUCACION QUE RECIBE EL HOMBRE EN SU HOGAR?

Hacia la paternidad

*Hacia el matrimonio

Hacia el mercado de trabajo

Hacia nada específico

VALORACIONES

22. USTED CONSIDERA QUE TENER UN HIJO ES:

Maravilloso

Costoso

Difficil

*Necesario

23. UN MUJER TIENE UN HIJO POR QUE:

*Puede forma una familia

Se realiza como mujer

Es necesario

24. UN HOMBRE TIENE UN HIJO POR QUE:

*Puede formar una familia

Hace importante a un hombre

Es necesario

25. LA ESTABILIDAD DEL HOGAR SE LOGRA POR QUE:

La mujer cuida de los hijos y realiza las tareas domesticas.

El hombre proporciona un sustento económico.

La pareja tiene hijos.

*La pareja planea la organización dentro del hogar.

26. LAS PAREJAS PIENSAN QUE LOS HIJOS QUE TIENEN SON:

Más de los que deseaban.

Menos de los que deseaban.

*Los que deseaban.

27. ESTA USTED DE ACUERDO QUE EN LA FAMILIA:

Sea principalmente el hombre el que mande

*Sean el hombre y la mujer los que manden

Sea principalmente la mujer la que mande

Es suficiente con que mande uno.

RELEVANCIA

28. SEGUN SU OPINION UNA PAREJA PUEDE FORMAR UNA FAMILIA AL:

Procrear un hijo.

Adoptar un hijo

*No es necesario tener hijos.

29. PARA LA MAYORIA DE LAS PERSONA ¿CUAL CREE USTED QUE SEA LA PRINCIPAL SATISFACCION QUE DE HECHO SE TIENE EN EL MATRIMONIO?

La satisfacción de tener hijos.

La satisfacción de tener un cónyuge del que se recibe comprensión y afecto.

*La satisfacción de tener un hogar en donde se encuentre seguridad y atención.

30. PARA USTED CUAL CONSIDERA QUE ES LA SATISFACCION MAS IMPORTANTE EN EL MATRIMONIO:

La satisfacción de tener hijos.

La satisfacción de tener un cónyuge del que se recibe comprensión y afecto.

*La satisfacción de tener un hogar en donde se encuentre seguridad y atención.

31. PARA PROCREAR ES NECESARIO:

*Planear

Tener solvencia económica

Ser mayor de edad

32. QUIEN DEBE REALIZAR UNA PLANEACION DEMOGRAFICA ES:

Las autoridades del Gobierno

Los científicos

*Cada padre de Familia en lo individual

Las autoridades religiosas

EFECTOS

33. USTED CONSIDERA QUE LA PRINCIPAL PREOCUPACION DE LA MAYORIA DE LAS PAREJAS AL TENER UN HIJO ES:

*Mantenerlo y brindarle educación.

Darle cariño y regalos.

Que pueda conseguir trabajo para que aporte dinero al hogar.

Que sienta cariño y respeto por sus padres.

34. EN SU FAMILIA LA MAYOR PREOCUPACION DE TENER UN HIJO ES:

*Mantenerlo y brindarle educación.

Darle cariño y regalos.

Que pueda conseguir trabajo para que aporte dinero al hogar.

Que sienta cariño y respeto por sus padres

35. CREE USTED QUE EL NACIMIENTO DE UN HIJO EN LA MAYORIA DE LAS FAMILIAS:

*Favorece el entendimiento de la pareja

Dificulta los acuerdos en la pareja

Crea conflictos en la pareja

No ocasiona nada.

36. EN SU FAMILIA EL NACIMIENTO DE UN HIJO:

*Favorece el entendimiento de la pareja

Dificulta los acuerdos en la pareja

Crea conflictos en la pareja

No ocasiona nada.

37. AL TENER UN HIJO LA PAREJA NECESITA:

Planear la organización económica de la familia.

Cambiar la estructura de la casa.

*Responsabilizarse por igual en lo económico y en la crianza del hijo.

38. LA EDUCACION DE LOS HIJOS SE BASA EN VALORES COMO:

Respeto y apego a la familia.

Iniciativa e Independencia de la familia.

*Conservar las normas de las otras generaciones.



**UNIVERSIDAD AUTONOMA METROPOLITANA
UNIDAD IZTAPALAPA
DEPARTAMENTO DE SOCIOLOGIA
ESTUDIO DE OPINION**

NOMBRE: _____

SEXO: _____ **EDAD:** _____

Lea cuidadosamente cada una de las preguntas y elija la opción que más se acerque a lo que usted piensa (elija solo una opción).

1. ¿CUAL DE LOS SIGUIENTES FENOMENOS CONSIDERA USTED QUE ES UNICAMENTE BIOLOGICO?

- A) La maternidad
- B) La paternidad
- C) La reproducción
- D) La procreación

2. AL TENER UN HIJO LA PAREJA NECESITA.

- A) Planear la organización económica de la familia.
- B) Cambiar la estructura de la casa.
- C) Responsabilizarse por igual en lo económico y en la crianza del hijo.

3. EL TIPO DE TRABAJO AL QUE DEBE DEDICARSE EL HOMBRE PRINCIPALMENTE ES:

- A) Trabajos relacionados con el hogar y el cuidado de los niños.
- B) Trabajos que le agraden sin importar el grado de dificultad de los mismos tratando de conjugarlos con la educación de los hijos.
- C) Trabajos con alto grado de dificultad.
- D) Trabajos que tengan una buena remuneración económica.

4. PROCREAR ES:

- A) Ser madre.
- B) Ser padre.
- C) Tener relaciones sexuales.
- D) Engendrar un hijo.

5. ¿HACIA DONDE CONSIDERA USTED QUE SE ENCUENTRA ORIENTADA LA EDUCACION QUE RECIBE LA MUJER EN SU HOGAR?

- A) Hacia la maternidad.
- B) Hacia el matrimonio.
- C) Hacia el mercado de trabajo.
- D) Hacia nada específico.

6. LA ESTABILIDAD DEL HOGAR SE LOGRA POR QUE:

- A) La mujer cuida de los hijos y realiza las tareas domesticas.
- B) El hombre proporciona un sustento económico.
- C) La pareja tiene hijos.
- D) La pareja planea la organización dentro del hogar.

7. EL TIPO DE TRABAJO AL QUE DEBE DEDICARSE LA MUJER PRINCIPALMENTE ES:

- A) Trabajos relacionados con el hogar y el cuidado de los niños.
- B) Trabajos sencillos y rutinarios.
- C) Trabajos que le agraden sin importar el grado de dificultad de los mismos tratando de conjugarlos con la educación de los hijos.
- D) Trabajos que obtengan una buena remuneración económica.
- E) Trabajos de escritorio y atención al público.

8. LA PROCREACION PERMITE:

- A) Formar familias.
- B) Unificar familias.
- C) Acercar a la pareja.

9. USTED CONSIDERA QUE TENER UN HIJO ES:

- A) Maravilloso.
- B) Costoso.
- C) Difícil
- D) Necesario.

10. A PARTIR DE QUE NUMERO DE HIJOS CONSIDERA USTED QUE UNA FAMILIA ES NUMEROSA.

- A) 2
- B) 3
- C) Más de 4.

11. CONSIDERA USTED QUE LA SITUACION ECONOMICA DEL PAIS INFLUYE EN QUE LA PAREJA TENGA:

- A) Muchos hijos.
- B) Pocos hijos.
- C) No influye en la cantidad de hijos que se tiene.

12. UN HOMBRE TIENE UN HIJO POR QUE:

- A) Puede formar una familia.
- B) Lo Hace importante.
- C) Es necesario

13. PARA PROCREAR ES NECESARIO:

- A) Planear.
- B) Tener solvencia económica.
- C) Ser mayor de edad.

14. USTED CONSIDERA QUE LA PRINCIPAL PREOCUPACION DE LA MAYORIA DE LAS PAREJAS AL TENER UN HIJO ES:

- A) Mantenerlo y brindarle educación.
- B) Darle cariño y regalos.
- C) Que pueda conseguir trabajo para que aporte dinero al hogar.
- D) No ocasiona nada.

15. EN SU FAMILIA LA MAYOR PREOCUPACION DE TENER UN HIJO ES:

- A) Mantenerlo y brindarle educación.
- B) Darle cariño y regalos.
- C) Que pueda conseguir trabajo para que aporte dinero al hogar.
- D) Que sienta cariño y respeto por sus padres.

16. EN SU FAMILIA EL NACIMIENTO DE UN HIJO:

- A) Favorece el entendimiento de la pareja.
- B) Dificulta los acuerdos en la pareja.
- C) Crea conflictos en la pareja.
- D) No ocasiona nada.

17. LAS PAREJAS PIENSAN QUE LOS HIJOS QUE TIENEN SON:

- A) Más de los que deseaban.
- B) Menos de los que deseaban.
- C) Los que deseaban.

18. LOS HIJOS QUE USTED TIENE SON:

- A) Más de los que deseaba.
- B) Menos de los que deseaba.
- C) Los que deseaba.

19. CUAL CONSIDERA USTED QUE ES EL NUMERO IDEAL DE HIJOS.

- A) 1
- B) 2
- C) 3
- D) 4 o más.

GRACIAS POR SU COLABORACION.

RESULTADOS DEL CUESTIONARIO DE OPCION MULTIPLE

GRUPO FEMENINO

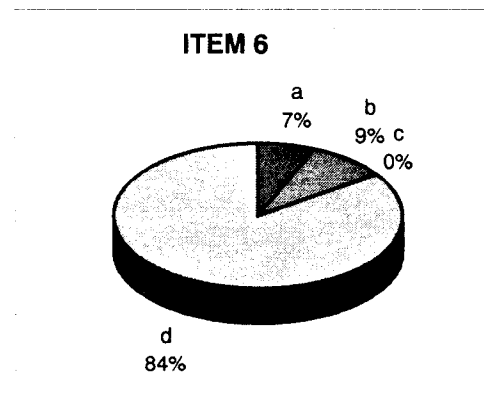
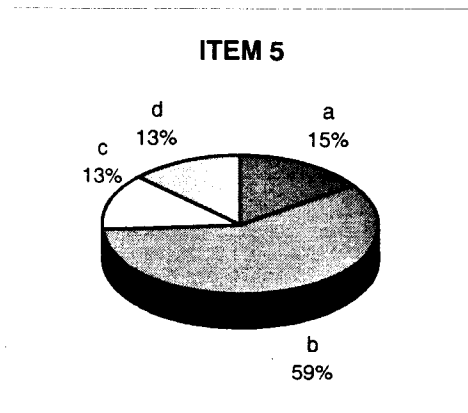
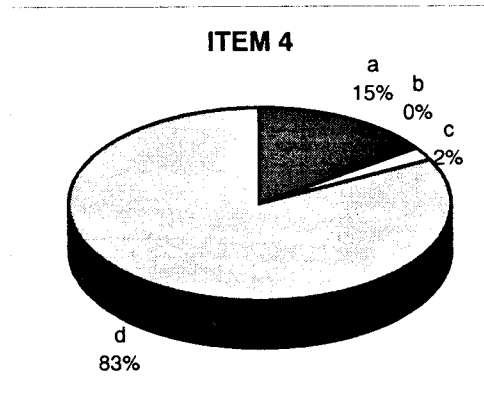
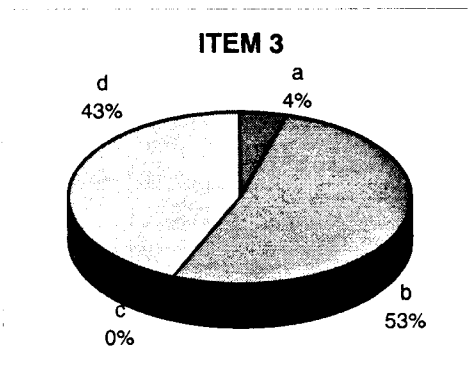
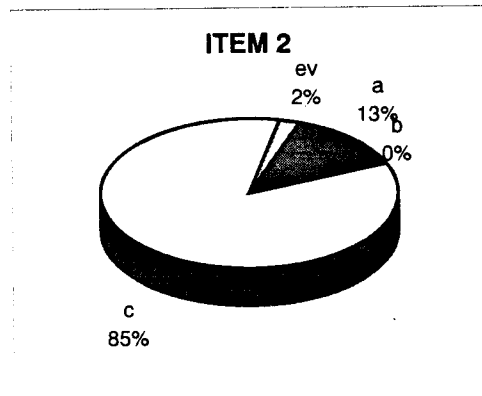
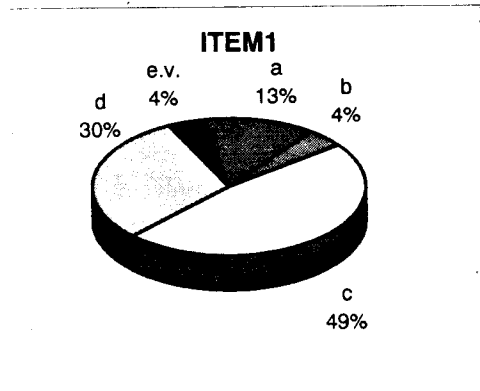

RESULTADOS DEL CUESTIONARIO DE OPCION MULTIPLE

GRUPO FEMENINO

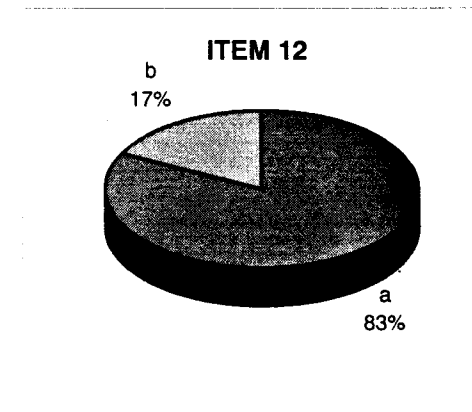
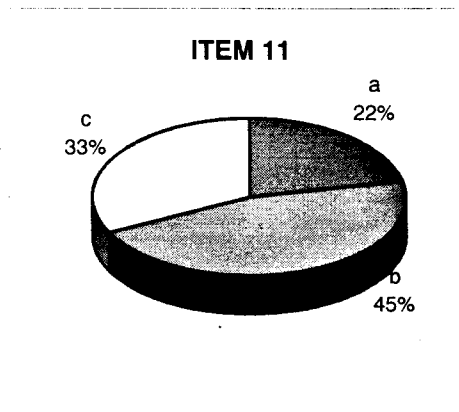
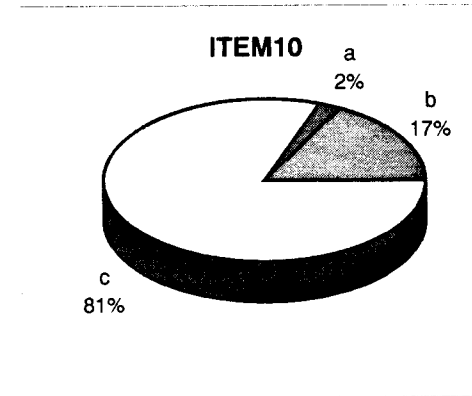
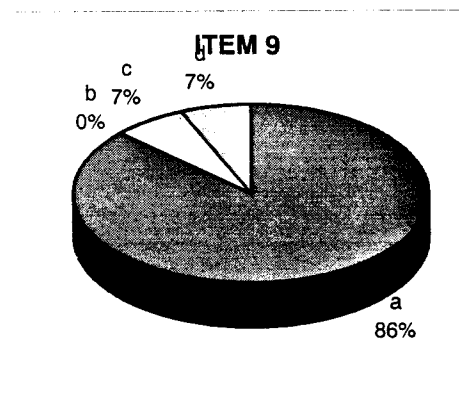
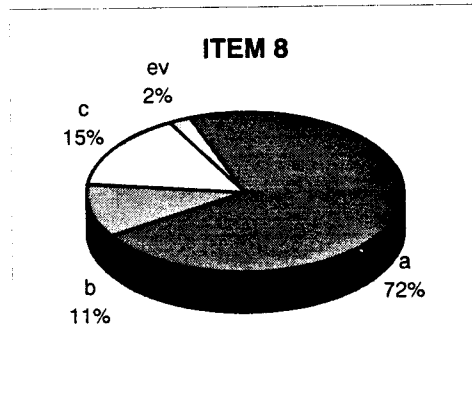
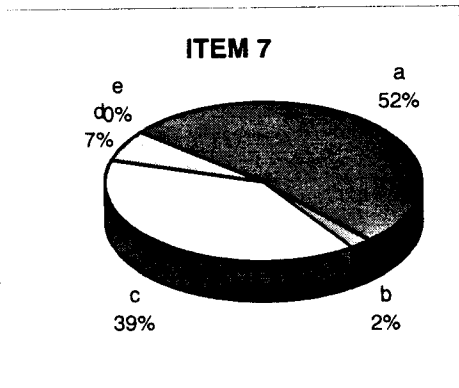

RESULTADOS DEL CUESTIONARIO DE OPCION MULTIPLE

GRUPO FEMENINO

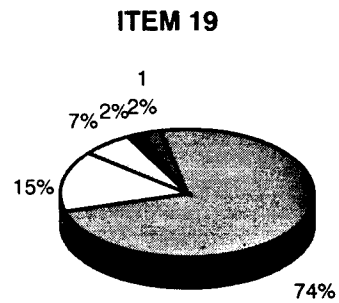
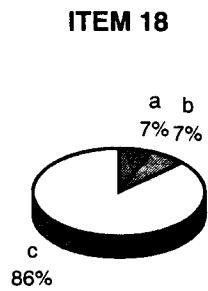
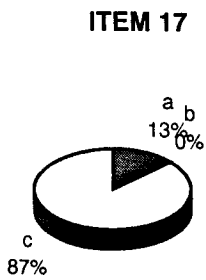
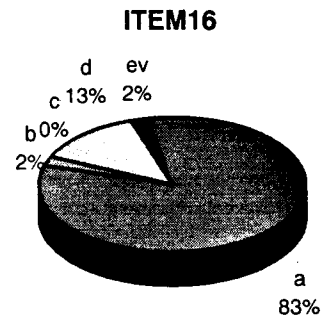
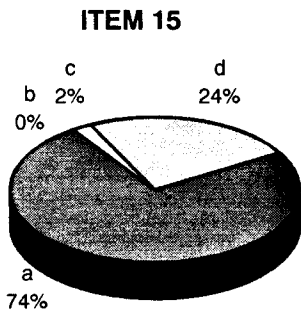
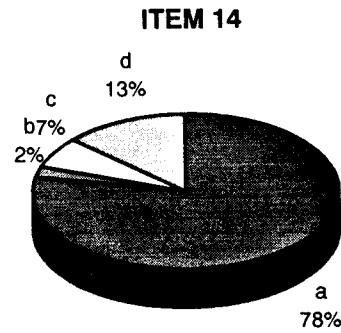
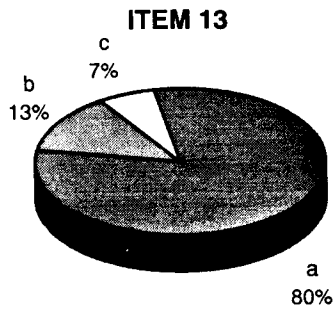

RESULTADOS DEL CUESTIONARIO DE OPCION MULTIPLE

GRUPO MASCULINO

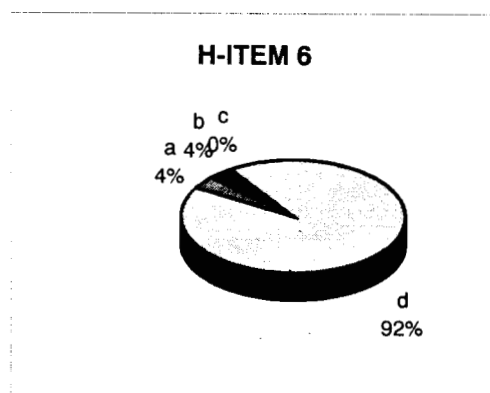
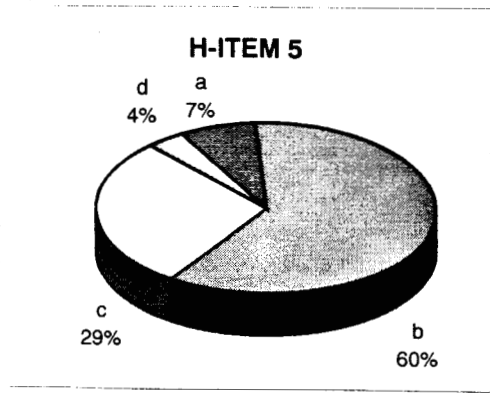
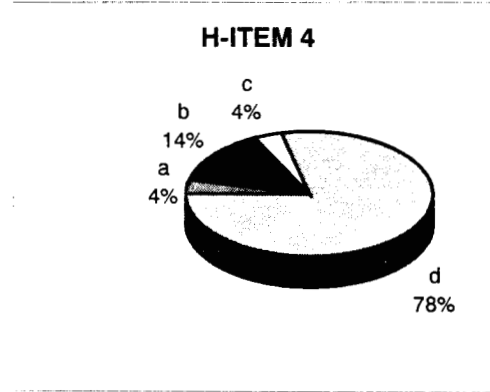
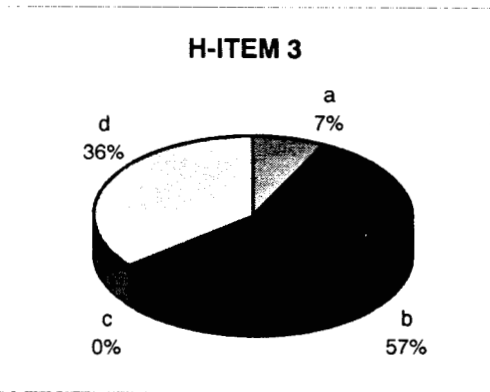
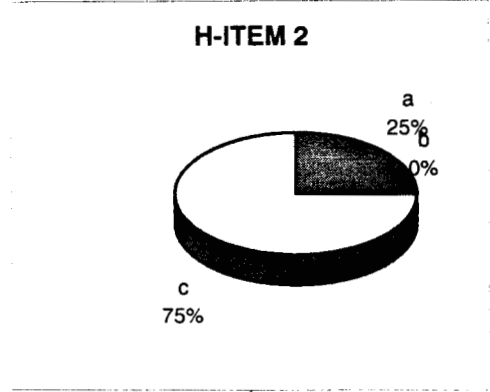
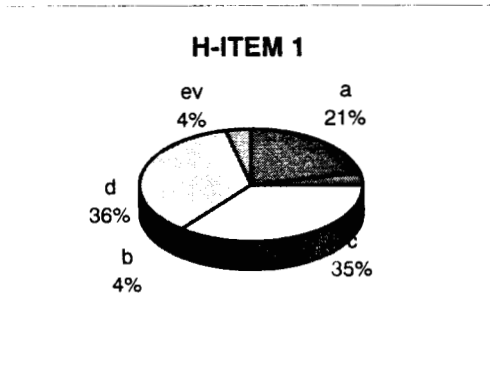

RESULTADOS DEL CUESTIONARIO DE OPCION MULTIPLE

GRUPO MASCULINO

H-ITEM 7

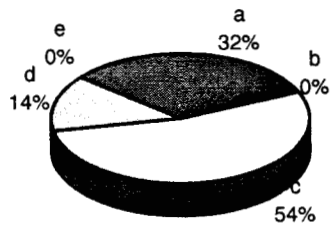

H-ITEM 8

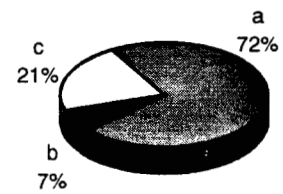

H-ITEM 9

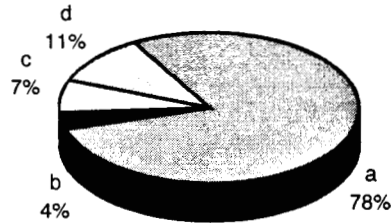

H-ITEM 10

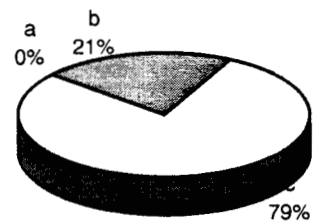

H-ITEM 11

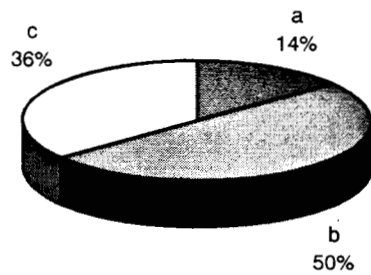

H-ITEM 12

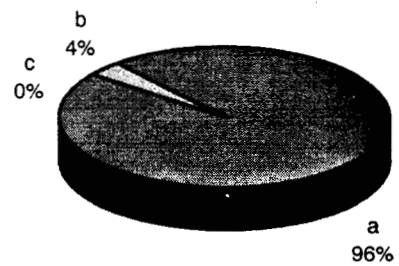

RESULTADOS DEL CUESTIONARIO DE OPCION MULTIPLE

GRUPO MASCULINO

H-ITEM 13

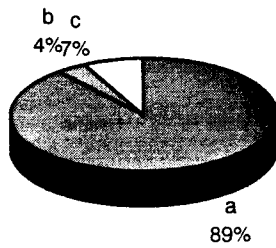

H-ITEM 14

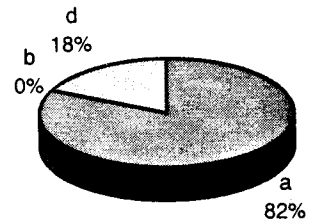

H-ITEM 15

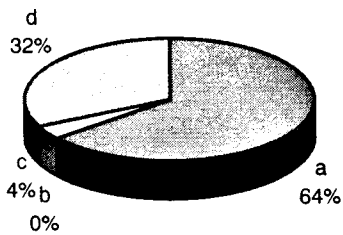

H-ITEM 16

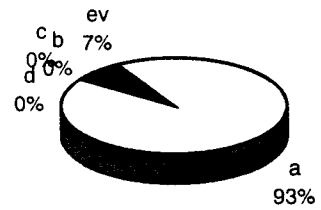

H-ITEM 17

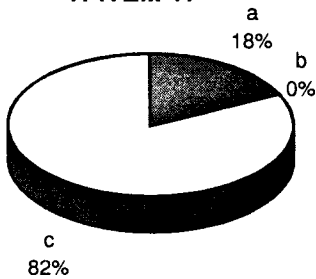

H-ITEM 18

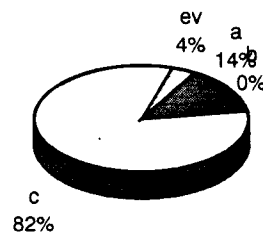

H-ITEM 19

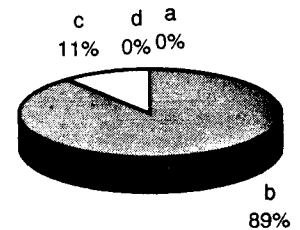

CUESTIONARIO DE CARACTERIZACION

Este instrumento se diseñó a partir de la asociación de palabras con el término PROCREACION, utilizando dos formatos: uno con la palabra PROCREACION y el segundo con la palabra y una imagen.



UNIVERSIDAD AUTONOMA METROPOLITANA
UNIDAD IZTAPALAPA
DEPARTAMENTO DE SOCIOLOGIA
ESTUDIO DE OPINION

PROCREACION

Anote las 6 primeras palabras que asocie con este termino: PROCREACION



1. _____
2. _____
3. _____
4. _____
5. _____
6. _____

Gracias por su colaboración.

INSTRUMENTO 2: CUESTIONARIO DE CARACTERIZACION

Con las palabras que se obtuvieron de los formatos de asociación, se eligieron las más representativas en cuanto a frecuencia y se agruparon por categorías, obteniendo quince palabras por cada formato (el que presenta solamente el término PROCREACION y el que presenta el término y la imagen), con ellas se diseñó el Cuestionario de caracterización manteniendo las dos modalidades.

Lista de palabras para el formato con el término PROCREACION

- | | | |
|--------------------------|--------------------|----------------|
| 1. GRANDEZA | 6. DAR VIDA | 11. PAREJA |
| 2. EXPLOSIÓN DEMOGRAFICA | 7. RESPONSABILIDAD | 12. FAMILIA |
| 3. EDUCACIÓN | 8. ENGENDRAR | 13. NACIMIENTO |
| 4. AMOR | 9. FELICIDAD | 14. HERENCIA |
| 5. DESCENDENCIA | 10. HIJOS | 15. CREAR |

Lista de palabras para el formato con el término PROCREACION y la imagen

- | | | |
|-------------------|--------------------|----------------|
| 1. HERENCIA | 6. RESPONSABILIDAD | 11. AMOR |
| 2. EMBARAZO | 7. CREAR | 12. FAMILIA |
| 3. RESPETO | 8. ENGENDRAR | 13. NACIMIENTO |
| 4. DESCENDENCIA | 9. PAREJA | 14. EDUCACIÓN |
| 5. SOBREPoblACION | 10. DAR VIDA | 15. HIJOS |

**UNIVERSIDAD AUTONOMA METROPOLITANA
UNIDAD IZTAPALAPA
DEPARTAMENTO DE SOCIOLOGIA
ESTUDIO DE OPINION**

INSTRUCCIONES: A continuación se presenta una lista de palabras que son representativas para el término PROCREACION, encontradas en investigaciones anteriores. Ahora te pedimos que leas con detalle la lista y sigas las instrucciones en cada sección.

PROCREACION



1. Elegir 6 palabras de la lista de 15, que para *TI* son **MÁS (+) REPRESENTATIVAS** en relación al término PROCREACION. (SUBRAYALAS Y ELIGE EL NUMERO CORRESPONDIENTE).

2. De estas 6 palabras que escogiste, **ELIGE las 3 más (++) IMPORTANTES** en relación al término PROCREACION.

--	--	--	--

3. Ahora vuelve a la lista de 15 palabras y sin repetir las seis palabras que ya escogiste elige otras **6 MENOS (-) REPRESENTATIVAS** en relación al término PROCREACION.

4. Por último de estas 6 palabras que escogiste, **ELIGE las 3 MENOS (- -) importantes.**

--	--	--	--

SEXO: F () M ()

DIVISION DE CIENCIAS
SOCIALES Y HUMANIDADES

PROCREACION

ARBOL MAXIMO
 VALOR: 3.99
 CORTE: 0.22
 GRUPO: TRABAJADORES
 ADMINISTRATIVOS
 SEXO: MASCULINO Y FEMENINO
 N: 80
 FORMATO : IMAGEN Y PALABRA

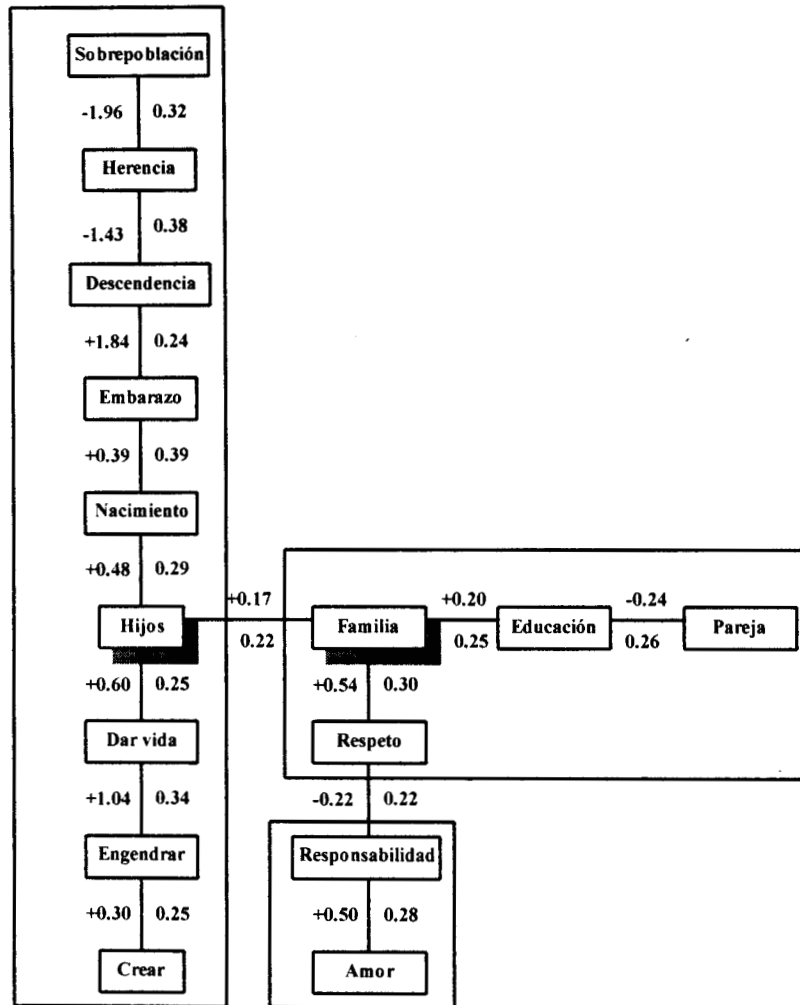

PAR ORDENADO	%	+ / -
Familia / Respeto	30	(+0.54)
Familia / Educación	25	(+0.20)
Familia / Hijos	22	(+0.17)

PROCREACION

CLIQUE

CORTE: 0.22

GRUPO:

ADMINISTRATIVOS

SEXO: MASCULINO Y FEMENINO

N:80

FORMATO :IMAGEN Y PALABRA

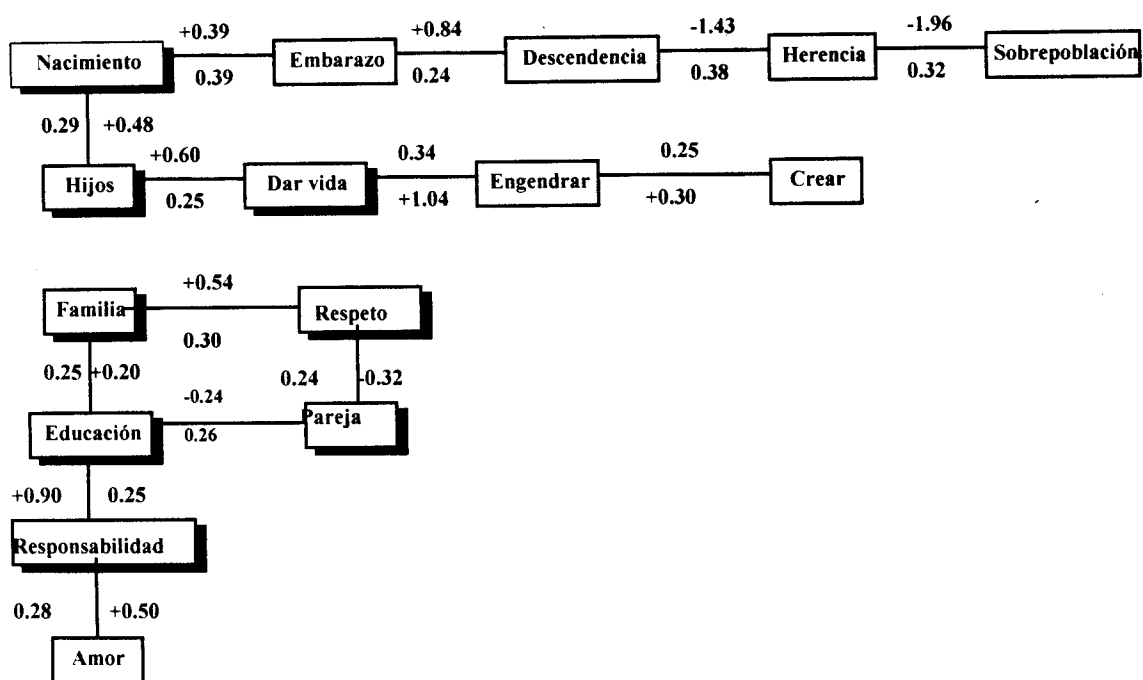

PAR ASOCIADO	%	+/-
Nacimiento / Hijos	29	+0.48
Hijos / Dar vida	25	+0.60

PAR ASOCIADO	%	+/-
Educación / Pareja	26	-0.24
Familia / Educación	25	+0.20
Educación / Responsabilidad	25	+0.90
Familia / Respeto	30	+0.54

PROCREACION

VALOR: 4.08
 CORTE: 0.22
 GRUPO: TRABAJADORES
 ADMINISTRATIVOS
 SEXO: MASCULINO Y FEMENINO
 N: 80
 FORMATO : PALABRA

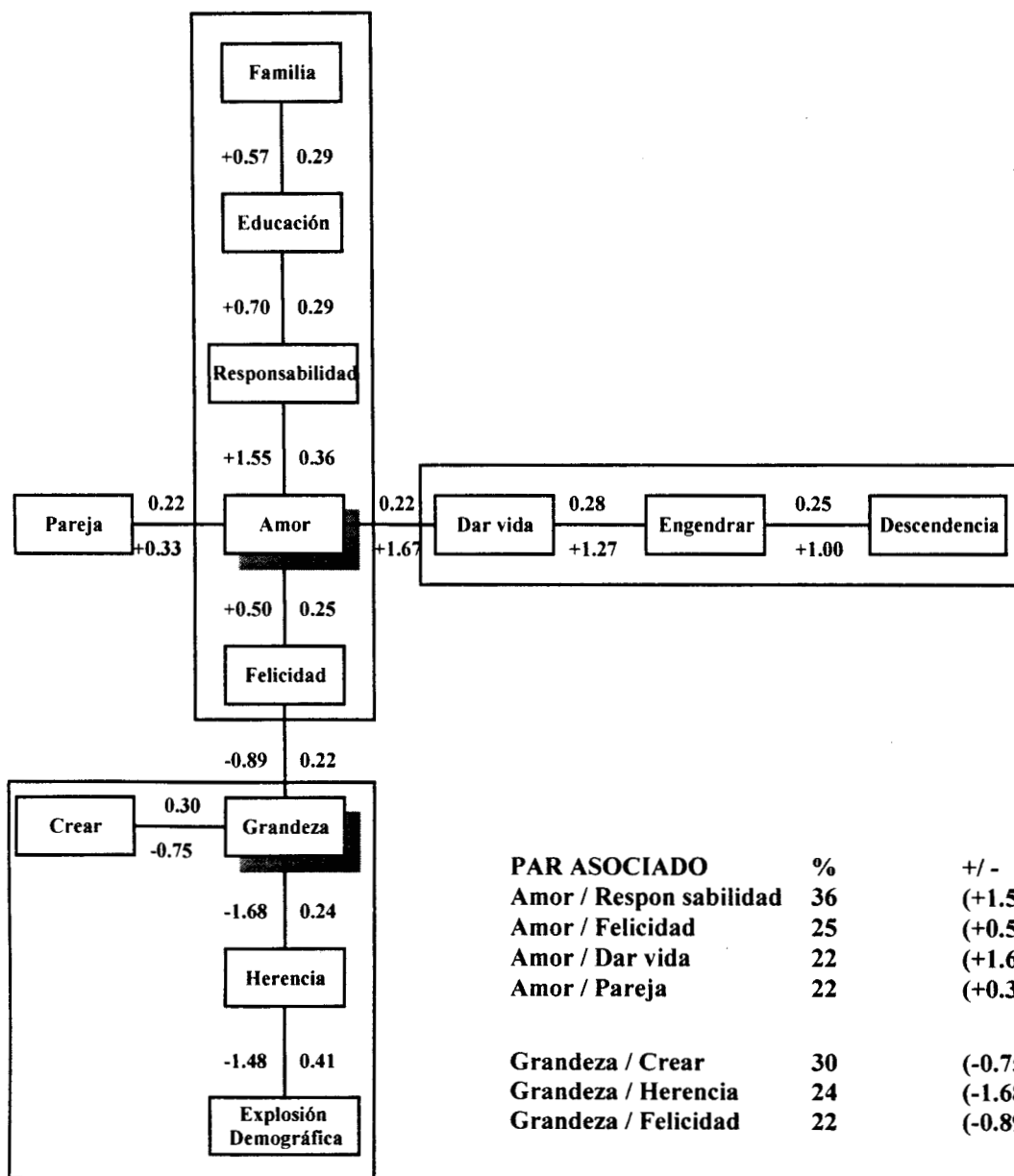

PROCREACION

CLIQUE

CORTE: 0.22

GRUPO: TRABAJADORES ADMINISTRATIVOS

SEXO: MASCULINO Y FEMENINO

N:80

FORMATO :PALABRA

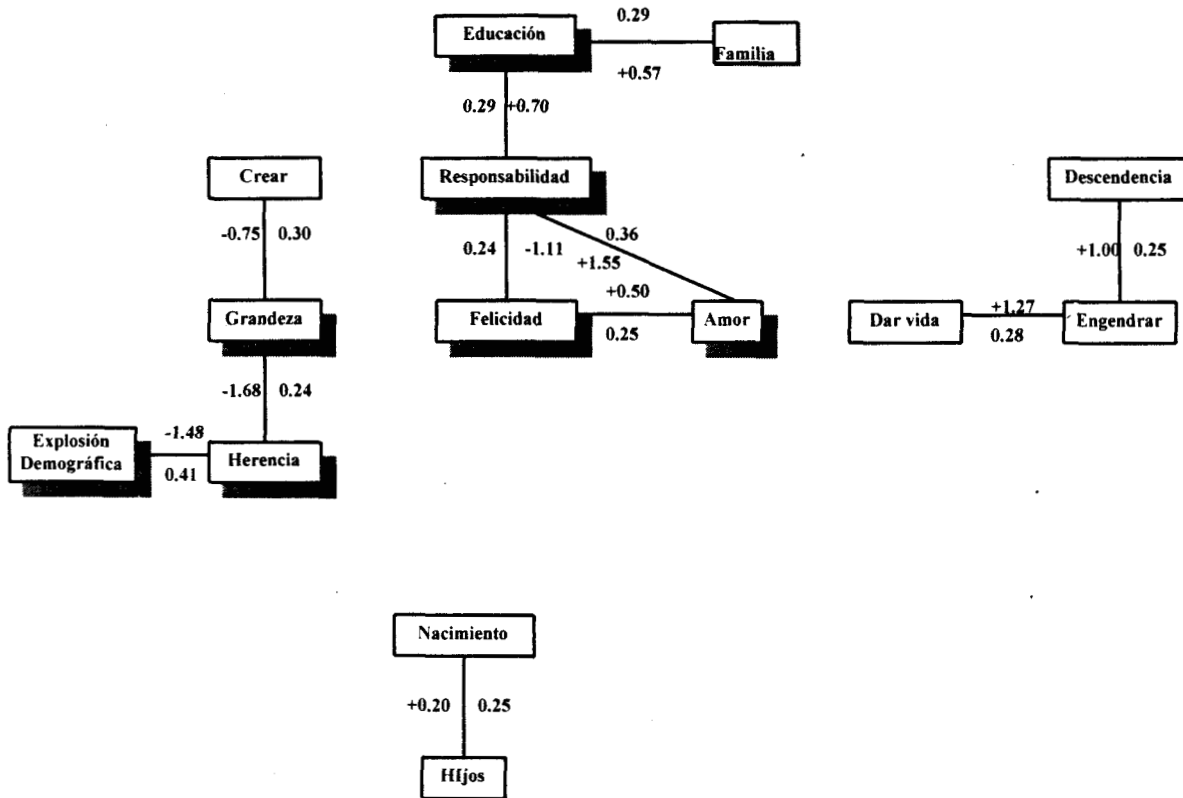

PARES ASOCIADOS

Responsabiliad / Amor	36	+1.55
Responsabilidad / Felicidad	24	-1.11
Amor / Felicidad	25	+0.50

BIBLIOGRAFIA

Donald S. Campbell & Stanley, Julian.

Diseños experimentales y cuasiexperimentales en la investigación social,

Amorrortu Editores,

Buenos Aires, 1988

158 pp.

Estrada Inda, Lauro.

El ciclo vital de la familia,

Trillas,

México, 1996

1a. Edición.

95 pp.

Gabayet, Luisa, García, Patricia, et. al.

Salario, hogar y acción social en el occidente de México,

El Colegio de Jalisco,

México, 1988

Hernández Medina, Alberto, et.al.

Cómo somos los Mexicanos,

CREA,

México, 1987

299 pp.

Hernández Sampieri, et. al.

Metodología de la Investigación,

Mc Graw Hill,

México, 1996.

505 pp.

Ibañez, Tomás.

Ideologías de la vida cotidiana,

Sendai,

Barcelona, 1988

325 pp.

IMSS.

Informe de la encuesta sobre conocimiento, actitud y práctica en el uso de métodos anticonceptivos de la población masculina obrera del área metropolitana de la Ciudad de México,
México, 1991

INEGI.

Censo de población y vivienda 1995,
INEGI,
México, 1996

INEGI.

Estadísticas históricas de México,
T. 1
INEGI,
México, 1994

Jodelet, Denise.

(Trad. Marta Silvia Figueroa)
Representaciones Sociales,
"Un dominio en Expansión"
68 pp.

Leñero Otero, Luis.

El teatro de la Reproducción Familiar,
IMES-MEXFAM
Pax,
México, 1987
107 pp.

Leñero Otero, Luis.

Investigación de la Familia en México,
Instituto Mexicano de Estudios Sociales, A.C.,
México, 1987

Martine Segalen.

Antropología Histórica de la familia,
Taurus,
España, 1992
259 pp.

Morales, Francisco, Moya, Miguel, et.al.
Psicología Social,
Mc Graw Hill,
Madrid, 1995
982 pp.

Moscovici, Serge.
El psicoanálisis, su imagen y su público,
Trad. Nilda María Finetti
Huemul,
Buenos Aires, 1979

Namakforoosh, Mohammad Naghi.
Mercadotecnia social,
Limusa,
México, 1984.
273 pp.

Ochoa Guerrero, Jesús M.
La igualdad en la relación matrimonial,
Tesis UNAM, ENEP Zaragoza, 1989.

Pick de Weiss, Susan.
Estudio Social Psicológico de la Planificación Familiar,
México, 1979

Revista de Ciencias Sociales.
“Revisión teórica sobre los mitos de la maternidad”,
Blanca Valladares,
Costa Rica, 1994

Tavella, Nicolas M.
Análisis de los ítemes en la construcción de instrumentos psicométricos,
Trillas,
México, 1978
137 pp.