

**UNIVERSIDAD AUTONOMA METROPOLITANA  
UNIDAD IZTAPALAPA.**

**DIVISION DE CIENCIAS SOCIALES Y HUMANIDADES  
LICENCIATURA EN PSICOLOGIA SOCIAL.**

***DIFERENCIAS EN LA CONCEPCION DE SEXUALIDAD EN HOMBRES Y  
MUJERES.***

**T E S I S**

**QUE PARA OBTENER EL TITULO DE  
LICENCIADO EN PSICOLOGIA SOCIAL**

**P R E S E N T A :**

**CARDENAS GUERRERO CLAUDIA GUADALUPE.  
MATRICULA: 94220121.**

  
**JESUS OMAR MANJARREZ IBARRA.  
ASESOR**

  
**OSCAR RODRIGUEZ CERDA  
LECTOR**

OCTUBRE DE 1998.

---

## INDICE.

RESUMEN	1
INTRODUCCION	2
CAPITULO 1	
ALGUNAS CUESTIONES SOBRE SEXUALIDAD	5
● <i>DEFINICIONES SOBRE SEXUALIDAD</i>	6
● <i>DIFERENCIAS ENTRE EL CONCEPTO DE SEXO Y SEXUALIDAD</i>	
● <i>ASPECTO BIOLOGICO DE LA SEXUALIDAD</i>	7
● <i>ASPECTO SOCIAL</i>	7
● <i>ASPECTO PSICOLOGICO</i>	8
● <i>DIFERENCIAS EN LA CONCEPCION DE SEXUALIDAD EN HOMBRES Y MUJERES</i>	9
● <i>CONCEPCION DE LA SEXUALIDAD EN MEXICO</i>	10
CAPITULO 2	
MARCO TEORICO	
TEORIA DE LAS REPRESENTACIONES SOCIALES	18
● <i>CONCEPTO DE REPRESENTACION SOCIAL</i>	18
● <i>FUNCIONES DE LA REPRESENTACION SOCIAL</i>	21
● <i>LA CONSTRUCCION SOCIAL DE LA REALIDAD</i>	22
● <i>CONTENIDO DE LAS REPRESENTACIONES SOCIALES</i>	25
● <i>ORGANIZACIÓN Y ESTRUCTURA DE LAS R.S.</i>	26
● <i>TEORIA DEL NUCLEO CENTRAL</i>	27
● <i>PRINCIPALES PROCESOS DE FORMACION DE LAS R.S.</i>	30
CAPITULO 3	
METODOLOGIA	
● <i>PLANTEAMIENTO DEL PROBLEMA</i>	34
● <i>OBJETIVOS GENERALES</i>	34
● <i>OBJETIVOS PARTICULARES</i>	34
● <i>HIPOTESIS</i>	35
● <i>VARIABLES</i>	36
● <i>TIPO DE ESTUDIO</i>	37
● <i>SUJETOS</i>	37
● <i>APARATOS</i>	38
● <i>PROCEDIMIENTO DE ANALISIS DE LOS DATOS</i>	41

---

<b>CAPITULO 4</b>	
<b>RESULTADOS</b>	<b>48</b>
<b>CAPITULO 5</b>	
<b>DISCUSION Y CONCLUSIONES</b>	<b>81</b>
<b>ANEXOS</b>	<b>91</b>
<b>REFERENCIAS BIBLIOGRAFICAS</b>	<b>117</b>

---

## RESUMEN.

El objetivo principal del presente estudio es el conocer cual son los elementos que constituyen la representación social de la sexualidad en hombres y mujeres de 19 a 26 años de la colonia Paseos de Churubusco; así mismo conocer sus posibles diferentes concepciones acerca de este tema. Para tal investigación se utilizaron las técnicas de análisis de contenido y análisis de similitud (ANASIM), ambas manejadas desde los preceptos de la teoría de las representaciones sociales. El análisis de contenido fue utilizado en la primera fase de la investigación como base para la construcción del cuestionario de caracterización. Los datos de dicho instrumento fueron revisados mediante la técnica de análisis de similitud. Los resultados obtenidos muestran que la concepción de la sexualidad en los sujetos del sexo masculino, es más integral enfocándose a cuestiones negativas como a la frustración, lamentos y consecuencias graves que puede generar la práctica sexual. Lamentos y problemas por cuestiones como el embarazo, las enfermedades y el aborto originados por el no hablar de cuestiones de sexualidad, y además por la falta de educación sexual. Por otro lado aparecen cuestiones subjetivas como el amor en la pareja y la responsabilidad; el placer unido al amor, pero definido únicamente como placer corporal, no como placer espiritual (como lo llegan a definir las mujeres). La idea de la comprensión en los hombres aparece ligada a la fidelidad y a la comunicación y desligada a la pareja. En las mujeres aparecen los mismos elementos negativos, como la frustración, los lamentos ligados a no hablar sobre sexualidad y a aborto; en los positivos el elemento amor, está unido a la pareja, a la responsabilidad, a la comprensión junto con una nueva visión que une al amor y a estas cuestiones subjetivas con el placer. Sin embargo se nota una especie de miedo o inseguridad por parte del sexo femenino con respecto a cuestiones de su propio disfrute del placer y del cuerpo.

La cuestión de la sexualidad en toda la existencia de la humanidad, ha sido una de las más importantes, debido a que no es sólo una práctica física, una fusión de cuerpos, o una función reproductora. Implica sentimientos, cogniciones, actitudes, informaciones, etc. La sexualidad es parte de la subjetividad de los seres humanos es parte de lo que constituye su identidad y su forma de vivir, es una de las formas como los sujetos se constituyen como tales y a partir de como se conciben a sí mismos interactúan con los demás y en especial con su pareja.

Se nos presenta entonces el problema de: **La sexualidad en los jóvenes**, sus concepciones acerca de ella, sus sentimientos, sus actitudes, sus conocimientos, su representación social, y como principal problema de éste, las diferencias de tal representación social entre hombres y mujeres de 19 a 26 años de edad de la Colonia Paseos de Churubusco.

Existen diferencias obvias entre hombres y mujeres que se construyen desde la infancia, desde los primeros años de socialización y posteriormente con los amigos, la escuela, los medios de comunicación y la propia vida se va moldeando el rol de cada sujeto. El rol "masculino y femenino" es una forma de entender el mundo y en éste caso; la sexualidad.

La manera de "ser mujer" y "ser hombre" van dándole forma a la manera de interactuar entre ambos sexos y crean una serie de símbolos para definir el cómo se dan sus relaciones. Por lo tanto, consideramos importante el estudio de tales diferencias entre sexos acerca de lo que creen, sienten, piensan, opinan, acerca de la sexualidad, ya que son factores que influyen en el modo en como se den las relaciones íntimas entre hombres y mujeres.

Nos proponemos conocer estas diferencias de conceptos entre ambos sexos ya que nos permitirá enfrentar las realidades y la interacción de ambos grupos y darles forma para poder intervenir en las relaciones que surjan entre las parejas, para motivar el logro de una mayor comprensión y conocimiento de sí mismos y de sus relaciones con el otro. Conocer y manejar los conceptos e integrarlos en programas o talleres para parejas con el fin de amoldar las 2 representaciones para un mayor entendimiento mutuo. Este planteamiento será un posible fruto de la presente investigación y su relevancia real.

Encontramos en la presente investigación 5 capítulos, en el primero se define lo que entendemos por sexualidad: ***"...sexualidad es el conjunto de características bio-psico- sociales que diferencian a los seres humanos en hombres y mujeres (...)* se entiende a la sexualidad como la manera en que se manifiestan los humanos como seres femeninos o masculinos, manifestación que incluye los**

**aspectos biológicos, psicológicos y sociales...".** No sólo la sexualidad son aspectos biológicos, sino aspectos psicosociales. Tomamos el aspecto psico-social como la manera en que se socializan los sujetos y que establece diferencias y semejanzas entre ambos sexos.

Los diferentes tipos de socialización, que han tenido hombres y mujeres en México, ha de definir una serie de características estereotipadas en ambos, creando una identidad o una visión de sí mismos que es la base con la que ven el mundo y ven por consiguiente la sexualidad, su sexualidad y la del otro. Así como la definen es como también definen la forma de comportarse con los demás, en éste caso con el sexo opuesto.

El cómo ven, por ejemplo, el placer, el deseo, el amor, el erotismo y otros elementos que constituyen parte de la sexualidad es influenciada de manera significativa por el contexto social e histórico que define esos mismos roles de los que hablamos y la formación del conocimiento de sentido común o representacional acerca de la sexualidad.

Por eso en éste capítulo se hace una reseña histórica en México, de como es que se ha venido dando esta visión de la sexualidad en ambos sexos; qué es lo que han creído los diferentes grupos de hombres y mujeres con respecto a la sexualidad y cómo se han ido involucrando otros elementos que definen la sexualidad (placer, amor, deseo, elementos subjetivos y elementos del contexto, sociales, culturales y otros más) a medida que pasa el tiempo y que las diferentes ideologías imperantes, la religión y la cultura, además de las ciencias se involucran y moldean la forma en como se visualiza la sexualidad. Se definen además los roles sexuales clásicos a los que se han tenido que adaptar por años hombres y mujeres, además de la expectativa de rol social que se empieza a desarrollar en estos momentos, y que influye de una manera importante en la representación social que tienen las mujeres y los hombres mexicanos en la actualidad, en especial de la colonia Paseos de Churubusco.

En el segundo capítulo se define la parte de la teoría de las representaciones sociales de Moscovici (1984) de la cual se retoman los conceptos de: Campo de Representación y núcleo figurativo, además de los procesos de anclaje y de objetivación. De la teoría de Abric (1994) se retoma el concepto de sistema central y el de los elementos periféricos. Estos principales conceptos son los que organizan la estructura teórica de la presente investigación.

Se presentan las diferentes definiciones de la representación social por parte de varios autores como: Moscovici (1984), Jodelet (1986), Farr (1986), Ibañez (1988), Abric(1994). Para posteriormente definir las funciones de la representación descritas por Abric en 1994: **Función del saber, Funciones identitarias, Funciones de orientación, Funciones justificadoras**, que originan el pensamiento común.

En el tercer capítulo se define la Metodología, los objetivos, las hipótesis, los instrumentos que se utilizaron y el procedimiento de aplicación y de análisis de los datos. Los siguientes 2 apartados tratan de los resultados, las tablas, figuras, etc., que contienen los datos obtenidos en la observación y finalmente la parte de discusión y conclusiones a las que se llegaron a partir de la observación, los datos y las hipótesis.

Esperamos que para el lector sea de su total agrado, y pueda compartir a través de su lectura el esfuerzo, el trabajo y la satisfacción que proporciona él haber concluido la presente investigación.

## CAPITULO 1.

### 1. *ALGUNAS CUESTIONES SOBRE SEXUALIDAD HUMANA.*

#### **1.1 DEFINICIONES DE SEXUALIDAD**

Para desarrollar el tema de la sexualidad, haremos mención de algunas de sus definiciones.

SEXUALIDAD ES...

**1. "...sexualidad es el conjunto de características bio-psico- sociales que diferencian a los seres humanos en hombres y mujeres (...) se entiende a la sexualidad como la manera en que se manifiestan los humanos como seres femeninos o masculinos, manifestación que incluye los aspectos biológicos, psicológicos y sociales..."**

**2. "...la sexualidad se expresa en nuestro estilo de vida, en nuestro que hacer como hombres o como mujeres, en las formas de expresar nuestro afecto, y también, en nuestro comportamiento erótico. Más allá de la reproducción, más allá del placer orgásmico, la sexualidad impregna los sentimientos, los pensamientos, y las actitudes y comportamientos cotidianos de la vida (...) es la expresión psicológica y social de los individuos en tanto seres sexuados, en una cultura y en un momento histórico determinados..."(MORGAN, María Isabel;1987:12)**

**3. "...la sexualidad está constituida por la masculinidad o feminidad física, por la respuesta al estímulo de las caricias, de lo que uno ve, de los sonidos, olores, pensamientos(...) la frecuencia y naturaleza de los pensamientos sexuales, la**



***percepción personal del sexo, las preferencias sexuales..." (WESTHEIMER Ruth; 1988:22)***

La sexualidad por ser una forma de relacionarnos con el otro (hombre o mujer) es un aspecto importante de la vida, es una forma de interacción entre individuos que genera una cosmovisión de la vida del otro y de uno mismo.

La sexualidad es parte de la vida humana y como tal, es un comportamiento natural e inherente al hombre; pero no es sólo eso, la sexualidad es una práctica que tiene una representación; una serie de conceptos que definen el contexto de la sexualidad y la forma en que se produce. La forma de relacionarse hombres y mujeres, sus creencias, sus valores define además la identidad de cada grupo como género y como sujetos sexuales.

Notamos en los conceptos anteriores tres aspectos de lo que se compone la sexualidad: los aspectos biológico, psicológico y social. Estos componentes o características no actúan por separado, sino que están en una interacción permanente.

Si el hombre y la mujer son el resultado de la integración de los aspectos biológicos, psicológicos y sociales que actúan dependientemente, la sexualidad como componente fundamental de la naturaleza humana, posee también esa característica tridimensional.

El conjunto de estos factores actúa recíprocamente a lo largo de toda la vida del individuo, de tal manera que la acción de cada uno de ellos se encuentra en interdependencia directa de los otros y nos proporciona los contenidos representacionales y de sentido común que nos permite vivirla y comportarnos de determinada manera respecto a ella.

A partir de este enfoque integral del ser humano se puede conceptualizar la sexualidad como: "***... la expresión psicosocial de los individuos, como seres sexuados en una sociedad o cultura determinada...***" (SAGRERA; 1968)

### **1.1.2. DIFERENCIAS EN EL CONCEPTO DE SEXO Y SEXUALIDAD**

***"...El sexo de un individuo es la consecuencia de un hecho biológico y la sexualidad es el desarrollo individual y social de este hecho dentro de las normas y valores sociales..."***

Es decir que el sexo se limita solamente al aspecto biológico, mientras que la sexualidad abarca más: las relaciones, los sentimientos, normas y valores de una cultura con respecto al sexo y su evolución dentro de una sociedad.

## **1.2 ASPECTO BIOLOGICO DE LA SEXUALIDAD.**

La sexualidad en el ser humano, tiene su base biológica en las características que diferencian a un hombre de una mujer: los caracteres sexuales primarios y los caracteres sexuales secundarios.

En el aspecto biológico de la sexualidad podemos decir que:

- el individuo es un ser sexual desde su concepción, hasta su muerte.
- el sexo es la diferencia biológica entre el hombre y la mujer.
- la primera diferenciación entre los sexos es en la concepción a través de los genitales, es decir, las características sexuales primarias que depende a su vez, de la información genética que aportan el óvulo y el espermatozoide.
- la segunda diferenciación entre los sexos, son durante la pubertad, etapa donde comienzan los cambios anatómicos y fisiológicos, es decir, las características sexuales secundarias. Estos cambios están dados por las hormonas.

## **1.3 ASPECTO SOCIAL DE LA SEXUALIDAD.**

Una vez que se le ha asignado el sexo al niño que nació, la familia que lo rodea está lista para enseñarle las pautas que regirán su futuro comportamiento. La familia primero y la sociedad después tiene ciertas expectativas en el comportamiento de los niños, es decir, en la manera en que deben desempeñar su **rol sexual dentro de la sociedad**; son estas pautas que deben seguir por una parte las niñas y por otra los niños lo que se conoce como sexo social.

La representación social de la sexualidad proyecta estos contenidos, estas normas sociales objetivas que se convierten en normas subjetivas y que definen la sexualidad en cada grupo social y en cada sujeto.

De tal manera que el niño o sujeto comienza un proceso de socialización en donde aprende a diferenciar lo que hacen las niñas de lo que hacen los niños, aprendiendo que el papel que deben desempeñar depende del sexo al que pertenece; aprende que un niño es diferente que una niña, y también aprende que hay comportamientos que son exclusivos de las niñas, esto es lo que se conoce como rol o papel sexual. (MORGAN; Isabel; 1987):18). Dependiendo de éste rol, se estructuran los contenidos de la representación y lleva con sí todo el peso de la cultura, la ideología y el contexto histórico.

Así poco a poco desde su nacimiento el niño, está siendo educado sexualmente a través de los comportamientos, opiniones y no comportamientos de las personas que lo rodean.

La socialización del niño comienza en la familia y le siguen la escuela, los grupos de amigos, la religión, los medios de comunicación masiva, todos ellos son los canales de socialización de mayor influencia. De ahí se aprende y se conoce lo que establecen las pautas de relación en la sociedad y los roles sexuales que juega cada individuo. La finalidad de la socialización es concretizar la identidad sexual de los individuos.

Las diferencias de rol sexual aprendidos durante la infancia, la información sobre el sexo y los valores asociados a ello constituyen en la adolescencia la parte medular de la identidad sexual de cada individuo (Ibid;19).

Resumiendo en el aspecto social:

- el desarrollo de la sexualidad comienza desde el nacimiento
- el comportamiento sexual de los individuos no está determinado biológicamente, sino que se aprende en el proceso de socialización.
- al comportamiento aprendido y desempeñado por los individuos en la sociedad dependiendo de su género, masculino o femenino es lo que se conoce como rol sexual.
- la familia, la escuela, amigos, religión, medios de comunicación masiva, son los canales de socialización con mayor influencia en la sociedad e influyen en la concepción y la sexualidad de los hombres y las mujeres.

#### **1.4 ASPECTO PSICOLOGICO.**

Vimos que un individuo, al nacer, debe ser identificado y para ello le es asignado un sexo basado en sus características biológicas: masculino o femenino; a este proceso se le conoce como sexo de asignación. Desde el momento en que el individuo comienza a desempeñar un rol en la sociedad. ***"van a empezar a moldear su conducta hacia un comportamiento de tipo femenino ó masculino, determinando así el sexo psicológico y su expresión social (...) Si el sexo biológico coincide con el social y psicológico se puede decir que se logra una identidad sexual, la cual es el aspecto psicológico de la sexualidad..."*** (MORROY;1985:23)

Por lo tanto en el aspecto biológico se dota a los individuos de características naturales que los diferencian en hombres y mujeres. En el aspecto social, la sociedad tiene expectativas para con los nuevos individuos y es la misma sociedad apoyada por normas de conducta, valores y la cultura, quien dispone los caminos que marcan las pautas de comportamiento que se espera para las mujeres por un lado y para los hombres por otro. El aspecto psicológico depende únicamente de la persona como individuo; es el individuo quien adopta una identidad sexual, ya sea que haga coincidir o no en su persona, los aspectos biológico y social.

### **1.5 DIFERENCIAS EN LA CONCEPCION DE SEXUALIDAD EN HOMBRES Y MUJERES,**

Es importante comprender que las diferencias entre hombres y mujeres son algo más que fisiológicas (vimos el tipo de diferencia social y psicológica). A veces desde que somos jóvenes adultos necesitamos cierto tipo de ayuda para comprender como se forman nuestras actitudes hacia nuestro propio papel sexual y hacia el del otro.

**JUNG (1983), señala que las mujeres obran en función del principio del EROS y que son básicamente sensibles e intuitivas en las maneras de ver la vida. Los hombres en cambio, actúan de acuerdo con el principio del LOGOS y tienden a ser más intelectuales, sistemáticos y centrados en la fuerza de su enfoque.**

**FROMM (1972), menciona algunas diferencias básicas de carácter entre hombres y mujeres. Así describe al carácter masculino con palabras como penetración, guía, orientación, actitud, disciplina y aventura. Del carácter femenino habla en términos de receptividad productiva, protección, realismo, resistencia, y maternidad.**

**SHOSTROM (1982), habla de que ambos sexos tienen las mismas capacidades. La diferencia está en el rol sexual-social que tienen que vivir.**

**FELDMAN (1982), define los roles sexuales, o el rol de género como "expectativas (normas) culturalmente definidas que describen un patrón de actitudes y conductas apropiadas (proscritas o deseables) e inapropiadas (prohibidas o indeseables) para los hombres y las mujeres.**

Definir roles sexuales implica definir nuestro sistema social; esto es, la forma en que nuestro grupo primario percibe lo femenino y lo masculino. Finalmente con qué actitud nos sentimos y nos mostramos como hombres y como mujeres. **El rol es una parte muy importante del desarrollo de nuestra identidad y por lo tanto determina como visualizamos nuestra realidad. El rol sexual en parte define el tipo de contenido de la Representación Social.** es decir, la percepción que tengamos de nosotros mismos con respecto a nuestro papel sexual en la sociedad, puede determinar el contenido de nuestras creencias, valores, opiniones y actitudes que tengamos con respecto a la sexualidad en general. En la actualidad se ve en *las mujeres ala sexualidad más afectiva y dependiente del contexto de la pareja, y en el hombre más independiente y más integral, es decir con más forma y contenido vinculado con el deseo, el placer, el amor, y los problemas que se pueden derivar de la práctica sexual debido a que en la mujer su rol es más dependiente, se les enseña precisamente, a ser más afectivas y a los hombres se les enseña a construir su mundo y a ser más independientes.*

Gracias a la diferencia de roles a la diferente forma de socialización que han tenido hombre y mujeres se han formado una concepción de su sexualidad basada en su propia concepción de sí mismos, así como se define su femineidad o su masculinidad al nivel social o cultural es como definen su concepción de sexualidad.

## **1.6 CONCEPCION DE LA SEXUALIDAD EN MEXICO (Reseña histórica)**

En éste apartado del capítulo haremos una especie de construcción social histórica de la manera en que se ha concebido la sexualidad en hombres y mujeres. Se define un tipo de representación social para cada época de la que hablaremos y la cual contiene diferentes elementos relacionados en cada una, debido al contexto a la ideología dominante y al rol social y sexual que se define para cada sexo.

Está reseña va desde las concepciones de la edad media, pasando por la época del México Prehispánico y el México Colonial hasta el México actual.

### **1.6.1 MEXICO PREHISPANICO.**

Noemí Quezada (1996) en "**Sexualidad, amor y erotismo**", nos describe las relaciones existentes entre la religión y la concepción de la sexualidad en el México prehispánico y en el México Colonial.

**"No sólo de una sociedad a otra hay diferencias en la expresión de los sentimientos, sino también entre el hombre y la mujer es distinta la percepción de la realidad y su contenido simbólico"** (QUEZADA, Noemi; 1996:11)

En el México prehispánico la religión instaura un tipo de organización social normando así los roles sociales y sexuales del hombre y de la mujer mexicana.

La cosmovisión mexicana basada en la dualidad (hombre, mujer) estableció una división genérica que definía los ámbitos de lo femenino y lo masculino, organizando el cosmos, la naturaleza, lo social y lo cotidiano de una manera asimétrica, es decir un sistema genérico binario de iguales, indispensables el uno para la existencia del otro; además de complementarios para formar la unidad cósmica y social que normaba a los sujetos. En todas las actividades era importante la participación de ambos.

El matrimonio en la sociedad mexicana es la institución que reglamentó la sexualidad entre los mexicanos en la cual era necesario no sólo la expresión de los sentimientos, sino el amor, el respeto, la fidelidad y, de manera especial la **satisfacción erótica** de ambos cónyuges, para quienes era obligación y responsabilidad construir la felicidad. El placer fue siempre considerado un regalo de

los dioses. De no existir ésta satisfacción amorosa y erótica, tanto el hombre como la mujer podían pedir el divorcio.

En ésta sociedad, **el amor y el erotismo** no estaban desvinculados, sino articulados en un solo concepto de amor-erótico, indispensable para lograr el equilibrio en la relación matrimonial. La templanza en los jóvenes y la virginidad en las mujeres, la madurez, la satisfacción para evitar el adulterio, así como la valoración del **semen** como sustancia que da origen a la vida fueron preocupaciones para la pareja. La poligamia fue observada entre los pillis, principal clan con un status elevado y en algunos guerreros destacados o ricos comerciantes con un rasgo de prestigio y de riqueza; cada mujer tuvo el status de esposa y todas formaban parte de la misma familia.

El proceso reproductivo representaba una gran responsabilidad para la pareja, las relaciones sexuales durante el embarazo eran necesarias para fortalecer al producto. Ambos se preocupaban con esmero para la paternidad; despertar esta responsabilidad para bien recibir y educar a los hijos era cumplir con el rol social impuesto para ambos sexos. Los hijos eran resultado del amor y del placer de ambos sexos, aquí el placer de la mujer era bien considerado como el del hombre.

La mujer tenía un sitio importante dentro de la estructura familiar y era considerada un elemento importante y de valor social: como mujer- madre y cumplidora de la reproducción biológica y de la transmisión de los patrones culturales establecidos.

**Así el amor, el erotismo, el deseo y el placer forman parte fundamental de la sociedad mexicana en ambos sexos.**

La relación sexual fue vista como un combate entre el varón y la mujer, en el que no había vencedor, ni vencido, un combate entre iguales.

### **1.6.2 SOCIEDAD COLONIAL.**

A partir de la conquista española dice Noemi Quezada (1996), en el México colonial del siglo XVI, se impuso el catolicismo como ideología dominante, normando la vida de hombres y mujeres para conformar la sociedad novo-hispana masculina y patriarcal de tradición judeocristiana, en la cual, la oposición entre lo femenino y lo masculino trascendía a lo social con un marcado antagonismo entre los sexos, desigualdad necesaria para mantener el orden social.

Las relaciones entre hombres y mujeres en ésta etapa colonial de México fueron asimétricas, es decir, el poder lo ejerció el varón sobre la mujer, rompiéndose así el equilibrio cósmico, principio fundamental que caracterizó a las sociedades mesoamericanas sobre la cosmovisión del mundo basada en la dualidad genérica de lo

masculino y lo femenino. La evangelización se impuso en ésta sociedad iniciando un proceso de mestizaje biológico y cultural.

Los cambios ideológicos afectaron la sexualidad, sobre todo a la institución matrimonial, la estructura familiar y la relación más igualitaria entre los sexos, pues aún cuando la mujer continuó siendo productiva, comenzó el proceso de devaluación y maltrato cotidiano.

El matrimonio monogámico indisoluble aparece como modelo eclesiástico normativo, en el marco de la conyugalidad basada en la castidad, la Iglesia admite el matrimonio como un mal menor para disciplinar la sexualidad, para luchar eficazmente con la fornicación.

**"Las relaciones entre hombre y mujer fueron reglamentadas en función de ese matrimonio monogámico establecido según el grupo social, apoyado en el arquetipo de pareja heterosexual, reproductora, objetivo ideal para la mujer española, convirtiéndose en modelo normativo que pretendieron seguir las mestizas, mulatas y negras" (Ibid: 147)**

En el siglo XVII, se impuso como en Europa el desarrollo del capitalismo, la represión de la sexualidad marcada por la noción de pecado impero. Se trató de proteger el matrimonio y a la familia; las frecuentes relaciones de concubinato, de simple fornicación y de prostitución se establecían con mujeres de los grupos populares y españolas.

De manera especial la percepción de la mujer sexual y socialmente hablando, estuvo impuesta por la Iglesia Católica; por un lado se le veía como la pecadora, seducida y seductora, curiosa, desobediente, rebelde y relacionada con el mal y el demonio, que simboliza Eva (en el Génesis de la Biblia), frente a la imagen de virginidad, castidad, pureza representada por la virgen María. Esta polaridad inconsciente en los individuos definió los modelos sociales para las mujeres novohispanas.

La concepción de que el hombre es superior a la mujer por naturaleza y desde la creación, con la noción de un Dios varón creador y la idea de la monogamia fueron las 2 ideas fundamentales que permearon en la sociedad novohispana organizando la vida social y sexual del hombre.

**La mujer tiene que saciar el deseo sexual del hombre y dedicarse a la procreación y educación de los hijos de ese hombre, sin poder hacer uso propio de su goce o de su placer carnal; en cambio el hombre puede hacer uso de ese placer dentro o fuera del matrimonio.**

Como en otras sociedades occidentales de tradición judeocristiana, para el varón la virilidad fue el símbolo del prestigio social y la poliginia su modo de vida. La mujer sólo podía ser portadora de sentimiento y no de satisfacciones en cambio el hombre podía expresar libremente su placer y su deseo en la sexualidad, además de que no existía realmente la comunicación de la pareja, ya que la mujer como ser inferior al hombre e incapaz de pensar.

Así la expresión del amor y del sexo y el erotismo está tamizada por la cultura española, en ésta época. La inquisición también tuvo un papel muy importante ya que no toleraba ningún pecado relacionado con la lujuria ni la magia ni el esoterismo, aniquilando cualquier comportamiento que estuviera fuera de las normas establecidas por la Iglesia Católica.

### **1.6.3. MEXICO SIGLOS XV, XVI Y XVII.**

La forma en que se ha concebido la sexualidad en México, la forma en que se ha elaborado el pensamiento de sentido común con respecto a éste objeto, no ha sido igual en cada época histórica, en cada una se han formulando diferentes creencias y posturas, valores, formas de vivirla, de pensarla y de sentirla; las diferentes ideologías imperantes y la religión han cambiado definiendo los diferentes roles sociales y sexuales tanto de hombres como de mujeres.

Vimos que él la época prehispánica, la dualidad hombre y mujer con respecto a la sexualidad era complementaria y el amor, el placer y el erotismo eran compartidos y disfrutados de igual manera ya que ambos formaban parte del equilibrio cósmico y social que sustentaba la cultura mesoamericana. Con la llegada de los españoles y la implantación de la religión católica, cambia toda la organización social de los indígenas y los roles sociales y sexuales de hombres y mujeres son sometidos a otro tipo de normas subjetivas que gobiernan su sexualidad y la expresión del amor y el placer. La mujer es reprimida en su sexualidad y sólo le es concedido el proyectar el sentimiento amoroso y no el pasional o el placentero.

Posteriormente en los siglos XV, XVI Y XVII, la religión católica continúa controlando el aspecto del placer en la sexualidad y establece nuevas creencias y valores que van hacia la abstinencia sexual en ambos sexos, ya que éste "PLACER", se relacionaba con lo diabólico, con el pago del pecado original y así instituye una especie de represión ideológica con respecto a la sexualidad ya que el sexo es símbolo de pecado.

Cuando surge la inquisición en Europa, en México toma un papel muy importante ya que su aparición es una respuesta al temor de que se extendiera a todos los pueblos la libertad sexual y se acabara con los fundamentos espirituales de la iglesia. El instinto sexual se declara entonces como demoniaco y se le atribuyen a Satán todas las perversiones y abusos sexuales, se percibe y se castiga todo lo relacionado a la sexualidad.



El matrimonio monogámico en ésta época es el único que legaliza la sexualidad en la pareja, pero sólo para la procreación. Los roles sociales y sexuales de hombres y mujeres también se ven afectados, a la mujer se le concibe como un ser inferior por lo que no se le otorga ni libertad de acción al no poder responder a sus actos y si no responde a sus actos tampoco a sus deseos, la mujer no es capaz de responder al placer y a la satisfacción en el acto sexual, no puede sentir deseo ya que es un ser inferior al hombre y por lo tanto está al servicio de él para la procreación. (Jeanninen; 1976) Por lo tanto estos elementos se ven inhibidos en la mujer.

El renacimiento a nivel mundial se considera como una reacción en contra de la represión, en contra de los reglamentos torturantes y obsesivos que se generan en la inquisición.

La expresión del **"AMOR"**, y su relación con la sexualidad hace que los hombres tengan relaciones sexuales de manera más libre, sin represiones. En ésta época la expresión de la sexualidad se plasma en el arte, con tendencias a la expresión de la **sensualidad**, al mostrar en la pintura los cuerpos desnudos se expresan sentimientos de liberación y de **"PLACER"**; esto permite el conocimiento del hombre y de su sexualidad, el hombre y la mujer descubren su **erotismo**, su **sensualidad**, **sus sentimientos más íntimos**.

La mujer y el hombre se expresan como sujetos de **"DESEO"**; disminuye el sentimiento de culpa hacia la sexualidad, **no predomina tanto la idea de procreación**, sino la de expresión de la sexualidad.

#### **1.6.4.MEXICO EN EL SIGLO XIX**

En el siglo XIX, regresan los valores y las creencias morales infundadas por la iglesia católica, se sigue desvalorizando el papel de la mujer en la sociedad, la virginidad es indispensable para la aceptación de la mujer.

**La pureza y la castidad** se vuelven a imponer a la mujer, ella no es libre de expresar su sexualidad, solo es capaz de la **procreación y de expresar sentimientos amorosos**, **no de placer**.

Aparecen las obras de Freud con respecto a la sexualidad que ayudan a conceptualizar la sexualidad como un instinto natural al ser humano.

#### **1.6.5. MEXICO SIGLO XX.**

A principio del siglo XX, en México seguían vigentes las costumbres y creencias en torno a la **virginidad**, **la castidad y pureza** de las mujeres, la orientación sexual hacía el **matrimonio**, **la procreación y el cuidado de los hijos** entre otras. Más aún el

dimorfismo sexual seguía explicando y justificaba los papeles y roles diferenciales asignados al hombre y a la mujer.

La condición sexual de la mujer en nuestra cultura, ha estado subordinada en todos los aspectos a la del hombre. La sexualidad de la mujer en ésta época también es reprimida, a los hombres les es permitido ejercer la sexualidad fuera del matrimonio, se le permite asistir a las casas de citas que se ponen de moda a principios de siglo. Su sexualidad es expresada como más **placentera**; para la mujer es vivida con **miedo**, culpa que no le permiten expresar su **deseo, placer y su propio erotismo sexual**.

Después de haber instituido la religión católica principalmente lo que es normal en la sexualidad y de organizar lo bueno, lo deseable, lo malo y lo mal sano a partir de la noción de contra- natura, otras ciencias como la medicina en colaboración con el derecho, define los atentados contra la moral y el pudor; esto se sustentó hasta a mediados del siglo XX. En éste momento entran en crisis los modelos clásicos del control social y sexual; se articulan así otros modelos más libertarios, aparece la **sexología en defensa del placer sexual**. Aparecen las preocupaciones de ésta ciencia son: los **abortos, los embarazos y las enfermedades de transmisión sexual**. Pero su principal preocupación era el **orgasmo** y la eliminación de cualquier problema (Disfunción) que impidiera lograrlo.

Es una época en donde se lucha por el amor libre (free-love) y por los derechos femeninos incluyendo como uno de ellos al placer sexual. Son los años 60's, la época de la llamada revolución sexual de los jóvenes.

Los movimientos de los jóvenes, el surgimiento del feminismo y la emergencia de organizaciones de homosexuales (y lesbianas) empezaron a poner en cuestión percepciones, creencias y prácticas sobre el sexo.

**La difusión de la píldora anticonceptiva**, generó la expectativa de que sería posible separar el ejercicio (placentero) de la sexualidad de la reproducción. También la nueva ola del feminismo trajo consigo la voluntad y la necesidad de analizar rigurosamente y desde la vivencia de la subordinación de las mujeres, casi todo lo dicho y dado por sabido sobre la femineidad, la mujer, la maternidad, y la relación asimétrica y desigual entre los 2 géneros. (LARTIGUE; 1996)

Este cambio social de relaciones entre hombres y mujeres provoca cambios ideológicos y culturales con respecto a la manera de concebir ambos sexos su sexualidad. La mujer empieza a expresarla de manera placentera, libre expresando su sensualidad y su erotismo.

La existencia de los anticonceptivos, logra crear una realidad donde exista ya no el control de la sexualidad, ni por parte de la Iglesia católica ni de otras instituciones, sino la formación de normas para el **acceso del placer**.

La actividad sexual, se instala en el ambiente sociológico y psicológico como un **"libre albedrío"** y cargada de sentido, plasmándose en su forma de vivir, en su vida privada y constituyendo una nueva identidad sexual para cada género.

En ésta época la concepción de la sexualidad, su representación dio un giro muy importante al hacer una apertura hacia la sexualidad de la mujer al no sólo tomar como importante el aspecto de la reproducción.

Las ciencias constituyen por lo tanto, la nueva ideología que marca el origen de las nuevas representaciones acerca de la sexualidad, constituyendo nuevas identidades sexuales y sociales. Por ejemplo la sexología presenta, el **autoerotismo**, como una actividad necesaria para el descubrimiento y el **disfrute del sexo** o simplemente como necesaria para el relajamiento de la tensión sexual.

La OMS (Organización Mundial de la Salud) define en 1975 la salud sexual como: **"... La aptitud para disfrutar de la actividad sexual y reproductora amoldándola a criterios de ética sexual y personal. Es la ausencia de temores, sentimientos de vergüenza, de culpabilidad, de creencias infundadas y de otros factores psicológicos que inhiban la actividad sexual o perturben las relaciones sexuales. Es la ausencia de trastornos orgánicos de enfermedades y deficiencias que entorpezcan la actividad sexual y reproductiva o perturben las relaciones sexuales..." (OMS; 1975)**

Esta definición mantiene la finalidad reproductora del sexo, pero en segundo plano, sin vergüenza, **sin sentimientos de culpa. No limitó el coito**, al contrario le da auge.

El hecho está en que lo jóvenes tienen derecho de tener una vida sexual plena, sana y para esto es necesario que estén informados sobre las alternativas sexuales y sobre todo de que el sexo, no es un pecado mortal, sino que es algo natural en el hombre (y en las mujeres también) que se ha creado para el placer y satisfacción del hombre para la formación libre de parejas, sin limitaciones ni culpas y sobre todo para la conjugación del amor y del placer como elementos fundamentales para vivir una sexualidad plena

En la década de los 80's, se desarrolla una nueva enfermedad sexual, el SIDA, primero se especuló que se transmitía por medio del sexo entre homosexuales, pero después se descubrieron otros factores de transmisión: por medio de transfusiones sanguíneas, de la madre al hijo, y también por relaciones entre heterosexuales, lo cierto es que se introdujo en la vida sexual de los seres humanos, cambiando la idea de liberación sexual, ya que la Iglesia Católica empezó a difundir que era una consecuencia de ese desenfreno de la liberación sexual.

Se empezaron a hacer más programas en cuestión de anticonceptivos, se desarrolló la idea del preservativo (CONDÓN) como una forma de protegerse tanto de embarazos como de enfermedades, para poder tener sexo libremente.

En cuanto a la relación entre hombres y mujeres, durante siglos se dijo que el **"ser femenina"**, significaba ser cálida, afectuosa, tierna, temperamental, ilógica, quejosa, débil, sumisa... En cambio ser **"masculino"**, significaba ser fuerte, estable, lógico, competitivo, agresivo, independiente, autosuficiente, severo, arrogante.

Anteriormente al hombre se le exigía ser un "super hombre" con una serie de prerrogativas que lo hacían sentirse que llevaba al mundo sobre sus hombros. Tenía que ser la cabeza del hogar. Se esperaba que estuviera orientado hacia el establecimiento y logro de metas, a ser independientes y a valerse por sí mismos. No se les permitía sentir miedo, ni debilidad, ni expresar sentimientos, porque esto era propio de la mujer.

En Cambio a la mujer se le pedía que fuera "el corazón del hogar". Para los hijos y para el esposo tenía que ser el consuelo y ayuda en sus aspectos afectivos. Se les enseñó a ser obedientes, tiernas, dulces. Su rol era atender a otros y expresar su afecto y ser seres dependientes, tenía muy pocos estudios y su labor se centraba en el hogar y en el ser madre.

Actualmente el rol de cada sexo ha cambiado, ahora se expresa la idea de que entre más honestos sean los hombres con las mujeres y estos sean capaces de manifestar sus sentimientos, su capacidad de amar, hacer a un lado sus temores irracionales de "macho", la relación entre hombres y mujeres será mejor y lo definirá más como un hombre que como un macho.

Que la mujer es igualmente complementaria al hombre, que no es sólo ama de casa o esposa y madre, que se puede desempeñar como estudiante y eniento mutuo, ya que el aceptar que estos componentes son los ideales de la sexualidad en ambos géneros, permite aceptarnos a nosotros mismos como somos, con esas 2 partes fundamentales de nuestra sexualidad.

## CAPITULO 2.

### TEORIA DE LA REPRESENTACION SOCIAL

En éste estudio, se describe la forma en como conciben la sexualidad, su sexualidad mujeres y hombres jóvenes de 19 a 26 años, tomando como base teórica la teoría de las representaciones sociales.

En el capítulo anterior vimos como **la forma de socialización, el establecimiento de roles sociales y de roles sexuales**, define como los sujetos, tanto hombres como mujeres van construyendo una forma de visualizar la sexualidad, y que no sólo abarca aspectos fisiológicos, sino aspectos psicológicos y sociales; las formas de interacción y las propias experiencias van dando forma a tal concepción de la sexualidad.

La teoría de las representaciones sociales nos permiten comprender como se dan los procesos de construcción de esas realidades acerca de la sexualidad y como influyen los diferentes factores sociales en tal construcción socio-cognitiva, pero sobre todo nos permite dar con el contenido de tal representación, nos permite dar cuenta de los conceptos o el contenido de la representación que orienta la conducta sexual de los hombres y de las mujeres de una manera diferente.

Comenzamos éste capítulo definiendo lo que es una representación social.

#### 2.1 CONCEPTO DE REPRESENTACION SOCIAL.

Para Moscovici (1984),. Una Representación social es: **"...Una forma de conocimiento específico, el saber de sentido común (...) Designa una forma de pensamiento social..."**.

Este conocimiento se constituye a partir de nuestras experiencias, pero también de las informaciones, conocimientos y modelos de pensamiento que recibimos y transmitimos a través de la tradición, de la educación y la comunicación social. De este modo, éste conocimiento es en muchos aspectos, un conocimiento socialmente elaborado y compartido.

Para Jodelet (1986) representar es: **"...sustituir a ... estar en lugar de... En éste sentido, la representación social es la representación mental de algo: objeto, idea, persona, acontecimiento, etc. Y se refiere a la manera como nosotros sujetos sociales, conocemos los acontecimientos de la vida diaria, las características de nuestro entorno próximo o lejano..."**

Abric (1976), dice que para Moscovici, las representaciones sociales son **GUIAS PARA LA ACCIÓN.**

Define las representaciones sociales como: **"...conjuntos sociocognitivos, organizados de manera específica y regidos por reglas de funcionamiento que le son propias..." Abric (1976)**

En éste sentido la representación social de la Sexualidad guía nuestro comportamiento sexual a partir de un contenido y de una organización y estructura el cual consta de elementos que orientan la conducta a través del contenido de opiniones, actitudes, creencias, acerca de ella.

Esto se ve por ejemplo: en el capítulo anterior donde explicamos que la concepción de la sexualidad en la mujer, según su rol estaba centrada en la época colonial en el amor y no en el placer o en el goce, ya que la época histórica y la religión la definían al infundir determinadas normas subjetivas como las siguientes "el sexo es un pecado", "la mujer es más afectiva", etc. La mujer se guiaba en ésta época y actuaba según está concepción de sí misma y de la condición social de su sexo, por éste tipo de ideas o de creencias, no va a actuar en su sexualidad basándose en "el sentir placer también y en el goce de su cuerpo". En cambio el hombre al ser definido como fuerte, y no como el sexo débil: "tiene el derecho de disfrutar su sexualidad", "sentir placer corporal".

Esta teoría al tratar de reglas que rigen el pensamiento social, pensamiento ingenuo "de sentido común", nos da a conocer como los sujetos sociales organizan este tipo de creencias, y como las utilizan en su vida cotidiana y en éste caso en su vida sexual.

La teoría de las Representaciones sociales de Moscovici (1988), trata del conocimiento en un sentido amplio, es decir, incluyendo contenidos cognitivos, afectivos y simbólicos, que juegan un papel significativo para las personas en su vida privada, es decir en su subjetividad, y también para la vida y la organización de los grupos en los que viven, es decir para su vida pública y para su vida privada.

Es una visión funcional del mundo, permite al individuo o al grupo dar sentido a sus conductas de comprender la realidad a través de su propio sistema de referencia, de adaptarse, de definirse un lugar.

“...Las representaciones sociales parten de la idea, de que la particular complejidad de los contactos entre hombres proviene, del papel que en ellos desempeña el LENGUAJE, <<gesto perfeccionado>>, exclusivo de la especie humana, portador de emociones, pero también de ideas y de imágenes. El lenguaje eleva la comunicación al "nivel simbólico"; al tener el mismo significado para quien habla y para quien escucha, el lenguaje permite tanto "REPRESENTAR", un objeto ausente o invisible, como evocar el pasado o el futuro, liberando así las relaciones humanas de las limitaciones del espacio y el tiempo...”. ( FARR, 1986).

Este tipo de conocimiento que crea las representaciones sociales tiene unas características específicas:

- a) el carácter social de su génesis
- b) el hecho de que es compartido ampliamente y distribuido dentro de una colectividad, es decir, que se caracteriza por una forma específica de pensamiento, sentimiento y actuación de los grupos sociales.
- c) permite orientar a los sujetos en su entorno material y social.

#### **RESUMIENDO:**

1. Es una forma de conocimiento socialmente elaborado y compartido teniendo que tiene una mirada práctica y concurrente hacia la construcción de una realidad común. (JODELET; 1989, p36)
2. Es producto y proceso de una actividad mental por la cual el individuo o un grupo reconstituye lo real (...) y le atribuye una significación específica.
3. **Es una organización significativa, la significación depende de: las circunstancias, naturaleza y coacciones de la situación, contexto inmediato, finalidad de la situación, contexto social e ideológico, el lugar del individuo dentro de la organización social, la historia del individuo o grupo y las posturas sociales.**
4. Es un sistema de interpretación de la realidad, que rige las relaciones de los individuos a su entorno físico y social, determina sus comportamientos o sus prácticas.
5. Orienta las acciones y las relaciones sociales.
6. Es un sistema pre-co-dificado de la realidad, que determina un conjunto de anticipaciones y previsiones.

## 2.2. FUNCIONES DE LA REPRESENTACION.

Abric (1994), define la existencia de funciones de la representación: así las representaciones son importantes para nuestro estudio por sus diferentes funciones, las cuales son:

**EL SABER.** Las representaciones sociales tienen como función hacer comprender y explicar la realidad, permite adquirir conocimientos en coherencia con su funcionamiento cognitivo y los valores a los cuales los sujetos se adhieren.

Facilitan y son la condición necesaria a la comunicación social. Definen el marco de referencia común que permite el cambio social, permite la transmisión y la difusión del saber ingenuo, permiten comprender y comunicar (cognición social).

Así los sujetos sociales obtienen determinado saber acerca de diversos aspectos de la sexualidad, como los anticonceptivos, el SIDA, y las prácticas sociales que están alrededor del uso de los anticonceptivos y de la adquisición del SIDA, o de alguna enfermedad de transmisión sexual.

Así como el conocimiento de que "las mujeres son afectivas y no deben de sentir placer corporal" o que "los hombres tienen derecho de disfrutar la sexualidad plenamente", ese también es un tipo de conocimiento cognitivo y social que los sujetos utilizan para orientarse en la vida cotidiana.

**LA IDENTIDAD.** Definen la identidad y permiten salvaguardar la especificidad de los grupos.

- Sitúa a los individuos dentro del campo social (identidad social y personal gratificante) compatible con los sistemas de normas y de valor social e históricamente determinados.
- Le da un papel importante dentro del control social, ejercido por la colectividad sobre cada uno de los miembros en particular dentro de los procesos de socialización.

La representación social de la sexualidad sitúa a los sujetos dentro del grupo social al que pertenecen. La definición de la mujer y el hombre en la sociedad mexicana es una prueba de ello; esta representación le da forma a la identidad de la mujer y el hombre como sujetos que realizan o tienen un rol social-sexual determinado.



**LA ORIENTACION.** Guían los comportamientos y las prácticas por medio de 3 factores:

1. interviene dentro de la definición de la finalidad de la situación determinando el tipo de relaciones para el sujeto
2. Produce igualmente un sistema de anticipaciones y previsiones es una acción sobre la realidad, selección y filtración de informaciones, interpretaciones apuntando a expresar esta realidad conforme a la representación. La representación precede a la interacción y la determina.
3. es prescriptiva de comportamientos o de prácticas obligadas, define lo que es lícito, tolerable, inaceptable, dentro del contexto social dado.

Este tipo de conocimiento de la sexualidad guía el comportamiento de los sujetos, por ejemplo: el tener o no tener relaciones sexuales, el dejar fluir o no el placer sexual o solamente enfocarse en el amor.

**JUSTIFICACION DE LOS ACTOS.** Justifican las tomas de posición y los comportamientos.

- permiten explicar y justificar sus conductas
- tienen como función perpetuar y justificar la diferenciación social del grupo.
- conservar o reforzar la posición social del grupo.

La Representación social de la sexualidad es importante porque, según las funciones de las representaciones, permiten la formación de identidades, a partir de saberes comunes, permiten las definiciones del ser mujer o ser hombres, permiten orientar las conductas de los sujetos de manera colectiva e individual, ya sea hacia el placer o hacia el amor o hacia los dos, ya que tienen dos componentes: el componente cognitivo y el social que funcionan al mismo tiempo y permiten al orientar dichas conductas, justificar las razones por las cuales esas conductas son llevadas a cabo o no.

Este mismo conocimiento acerca de la sexualidad sirve como base de los comportamientos de los sujetos, es su justificación por ser su forma de creer, en esta práctica.

### **2.3. LA CONSTRUCCION SOCIAL DE LA REALIDAD COMO FUNCION IMPORTANTE DE LAS REPRESENTACIONES SOCIALES**

La función más importante de las representaciones sociales, es que define un tipo de realidad para cada individuo y para cada grupo que ellos mismos construyen. Define lo que es objetivo y lo subjetivo .

Las representaciones Sociales favorecen la posibilidad de que cada persona se forme su propia visión y elabore su particular modo de ver la realidad social, es decir, que elabore **esquemas de referencia**.

**"...La realidad no es absolutamente la misma para todas las personas, depende tanto de factores sociales, como culturales, cognitivos, de personalidad. Y presenta una serie de propiedades que conforman la realidad objetiva pero que resultan de las actividades cognitivas y (...) de las actividades simbólicas desarrolladas por los individuos. (...) La realidad tal y como es, está parcialmente determinada por la realidad tal y como es para nosotros, pasando a ser, (...) el resultado o el producto de nuestra propia actividad de construcción subjetiva (intersubjetiva) de la misma..."( Ibañez, 1988: 157)**

Creemos en la existencia de una concepción diferente de la sexualidad para hombres y las mujeres ya que como vimos en el capítulo anterior, la forma en como se dan el tipo de socialización primaria (con la familia) y el tipo de socialización secundaria (con los amigos, en la escuela, etc) determina la diferente forma de ver la realidad y en este caso la sexualidad.

Percibimos la realidad con **propiedades objetivas**. Estas son reconstruidas de forma incompleta y sesgada por los distintos protagonistas sociales en función de:

- sus intereses particulares;
- sus posiciones sociales;
- sus experiencias concretas y;
- sus influencias culturales.

Las percibimos como **propiedades** que aún siendo realmente constitutivas de la misma, no dejan de ser sin embargo, absolutamente **subjetivas**. Son propiedades que conforman la realidad objetiva, pero que resultan de las actividades cognitivas individuales y en términos más generales de las actividades simbólicas desarrolladas por los individuos. Es decir los sujetos perciben una realidad común (de manera objetiva) acerca de la sexualidad, pero a medida que la internalizamos, y con la ayuda de nuestras propias experiencias la hacemos nuestra (la realidad común acerca de la sexualidad), se convierte en parte de nuestra subjetividad y de ésta manera la utilizamos.

**"...La realidad objetiva producida en una sociedad es "aprehendida" por los seres humanos mediante la internalización de la misma y que ésta misma subjetividad se exterioriza y objetiva la misma realidad, es decir es una relación dialéctica la que hay entre individuo y sociedad. Los procesos que dan cuenta de ésta relación dialéctica entre el individuo y la sociedad son para ellos: la externalización, la objetivación y la internalización..." BERGER Y LUCKMAN (1989: 89)**

- **La externalización.- es lo que puede ser conocido o creado por los sujetos de una sociedad, dependiendo de sus necesidades**
- **La objetivación.- es la designación de una serie de objetos que hacen que una realidad cobre determinado significado para una sociedad y ;**
- **La internalización.- es la interpretación inmediata de un acontecimiento objetivo en cuanto expresa significado, o sea, en cuanto es una manifestación de los procesos subjetivos de otro, y que en consecuencia se vuelven subjetivamente significativos para mí, (...) constituye la base para la comprensión del mundo en cuanto realidad significativa. Esta aprehensión comienza cuando el individuo asume el mundo social ordenado por otros, a través de su comprensión, volviéndose así significativo para el propio sujeto.**

Los sujetos expresan su subjetividad, sus sentimientos, sus actitudes, sus opiniones, sus creencias acerca de su realidad sexual, sus experiencias, emociones, expectativas, de lo que para ellos es la sexualidad hoy en día, aquí en México.

Es a partir de su inserción en los diferentes grupos de referencia y de pertenencia, y los roles sexuales y sociales a través de los cuales se lleva a cabo su socialización. Es decir expresan los significados que objetivan su vida privada, su subjetividad y que expresa además su identidad social y su identidad sexual.

Para Berger y Luckman (1967) la realidad objetiva es: todo aquello que es nombrado por una sociedad, es decir, lo que tiene significación para esa sociedad y por lo tanto es conocido por ésta. La realidad subjetiva es aquello que un sujeto aprende de su grupo social. La realidad objetiva que es aprendida es la consecuencia individual de un sujeto.

Nuestros conocimientos cotidianos acerca de nuestra realidad, se formulan con palabras, otros son más simbólicos ó icónicos. En la teoría de las representaciones sociales al igual que en la sociología del conocimiento de Berger y Luckman, se habla de este tipo específico de conocimiento social de la realidad, que juega un papel crucial en como la gente piensa y organiza su vida cotidiana.

**“No existe a priori una realidad objetiva, toda realidad es representada, apropiada por el individuo o el grupo, reconstruida dentro de su sistema cognitivo, integrada dentro de su sistema de valores dependiendo de su historia y del contexto social e ideológico que lo rodea. Y es ésta realidad apropiada y reconstruida la que constituye para el individuo o el grupo la realidad misma. Toda representación es una forma de visión global y unitaria de un objeto, pero también de un sujeto”(ibid:45)**

La teoría de las representaciones sociales constituye tan sólo una manera de enfocar la construcción social de la realidad. Pero éste enfoque presenta la gran ventaja de situarse en un punto que conjuga por igual la toma en consideración de las dimensiones cognitivas y de las dimensiones sociales de la construcción de la realidad. Las representaciones sociales tienen 2 componentes: un cognitivo y un social, ya que son construcciones sociocognitivas de la realidad. En el **Componente cognitivo** la representación social está sometida a las reglas que rigen los procesos cognitivos. En el **Componente social**, la puesta en marcha de estos procesos cognitivos está directamente determinada por las condiciones sociales dentro de las cuales se elabora, o se transmite una representación, genera las reglas que pueden ser muy diferentes a la lógica cognitiva.

## 2.4 CONTENIDO DE LAS REPRESENTACIONES SOCIALES

Para Moscovici (1968), una representación social cualquiera que sea la naturaleza exacta de sus elementos constitutivos, es analizable según varias dimensiones las cuales según Moscovici son: la actitud, la información y el campo de representación.

### LA ACTITUD.

Se manifiesta como la disposición más o menos favorable que tiene hacia el objeto de la representación y expresa por lo tanto la orientación evaluativa con relación a ese objeto.

Los diversos componentes afectivos que forman parte de cualquier representación se articulan precisamente sobre ésta dimensión evaluativa. El componente actitudinal dinamiza y orienta decisivamente las conductas hacia el objeto representado, suscitando un conjunto de reacciones emocionales implicando a las personas con mayor o menor intensidad.

- un aspecto cognitivo, originado por las ideas o proposiciones que expresan la relación que hay entre las situaciones y los objetos de las actitudes;
- un aspecto afectivo, relacionado con la emoción o sentimiento que acompañan una idea y;
- un aspecto conductual, perteneciente a la predisposición o destreza para la acción.

## LA INFORMACION.

La información sobre los objetos representados varían notablemente, tanto en calidad como en cantidad. Los diversos grupos sociales y las personas que las integran, disponen de medios de acceso a la información, que son muy variables según los diversos objetos. Tal grupo puede acceder mucho más fácilmente que tal otro a la información sobre un determinado objeto y tener sin embargo, muchas más dificultades que este último en relación con otro objeto. Estas diferencias inciden por supuesto, en el tipo de representación que se elabora de un objeto social y, por consiguiente, sobre la naturaleza misma del objeto para los distintos grupos sociales. Es así, como las pertenencias grupales y las ubicaciones sociales mediatizan la cantidad y la precisión de la información disponible, incidiendo en el tipo de representación social que se forma.

La información que surge de un contacto directo con el objeto, y de las prácticas que uno desarrolla en relación, tiene unas propiedades bastante diferentes de las que presenta la información recogida a través de la comunicación social. Remite pues, a la suma de conocimientos poseídos a propósito de un objeto social.

**Para los fines de ésta investigación el concepto que nos interesa de la Teoría de Moscovici es la del campo de representación:**

*El campo de representación hace referencia a la ordenación y a la jerarquización de los elementos que configuran el contenido de la misma (de la representación social). Se trata concretamente del tipo de organización interna que adoptan esos elementos cuando quedan integrados en la representación.*

## 2.5 ORGANIZACIÓN Y ESTRUCTURA DE LAS REPRESENTACIONES SOCIALES.

### 2.5.1 CAMPO DE REPRESENTACION.

El campo de representación para Moscovici se organiza en torno al esquema figurativo o núcleo figurativo. Este constituye la parte más sólida y más estable de la representación y además ejerce una función organizadora para el conjunto de la representación. Es él quien confiere su peso y su significación a todos los demás elementos que están presentes en el campo de la representación.

El núcleo figurativo se construye a través del proceso de objetivación y proviene de la transformación de los diversos contenidos conceptuales relacionados con un objeto, en imágenes. **Estas imágenes contribuyen a que las personas se forjen una visión menos abstracta del objeto representado, substituyendo sus**

**dimensiones conceptuales más complejas por elementos figurativos que son más accesibles al pensamiento concreto.**

Las ideas abstractas se convierten así en formas icónicas, dice Moscovici (1986).

El núcleo figurativo central se construye como ya dijimos a partir del proceso de objetivación.

Para Moscovici (1961), los otros elementos de la representación van entonces a ser retenidos, categorizados e interpretados en función de la naturaleza del núcleo figurativo.

Abric (1976) introduce una nueva concepción del núcleo en su teoría "del núcleo central", la cual se refiere al igual que Moscovici al núcleo que organiza los elementos de la representación, el núcleo figurativo o núcleo central. Pero en la nueva definición de Abric, establece que **no es necesario que sea un núcleo figurativo el que estructure tal representación.**

**"...El núcleo central es el elemento esencial de toda representación constituida y que puede no necesitar de aspectos figurativos, ni esquematización, ni la misma concretización..."** Abric (1976)

**"...El núcleo, es simple concreto, imaginado y coherente, corresponde igualmente al sistema de valores a los cuales se refiere el individuo, lleva la marca de la cultura y de las normas sociales ambientales. Es el fundamento estable alrededor del cual se va a construir el conjunto de la representación..."** (ibid: 39)

**"Dentro de los procesos de percepción social se manifiestan entonces los elementos centrales, constitutivos que le parecen del pensamiento social, permitiéndole poner en orden y comprender la realidad vivida".** (ibid: 40)

### **2.5.2 TEORIA DEL NUCLEO CENTRAL.**

Este trabajo esta orientado principalmente en la parte teórica que desarrolla Abric (1976), sobre el núcleo central. Abric dice que toda representación está organizada alrededor de un núcleo central. Elemento fundamental de la Representación pues es el que determina a la vez la significación y la organización de la representación.

### **2.5.2.1. EL SISTEMA CENTRAL.**

**Determina lo esencialmente social, vinculado a las condiciones históricas, sociológicas e ideológicas, asociado a los valores y a las normas, define los procesos fundamentales alrededor de los cuales se constituyen las representaciones.**

Son base común social y colectiva que define la homogeneidad de un grupo a través de los componentes individualizados que pueden aparecer como contradictorios. Estabiliza y da coherencia, asegura la perennidad, la conservación dentro del tiempo, independiente del contexto inmediato dentro del cual el sistema utiliza o verbaliza sus representaciones.

Su origen está en el contexto global-histórico-social-ideológico que define las normas y los valores de los individuos y de los grupos dentro de un sistema social dado

**Tiene 2 funciones:**

1. **Generadora.** Crea o transforma la significación de otros elementos, así estos permiten un sentido, un valor.
2. **Organizadora.** Determina la naturaleza de los vínculos de los elementos de la representación, elemento estabilizador y unificador de la representación. Asegura la perpetuidad dentro de los contextos cambiantes y evolutivos. Elemento que más va a resistir el cambio.

Para que dos representaciones sean diferentes, deben estar organizadas alrededor de 2 núcleos centrales diferentes. Así queremos encontrar los diferentes núcleos centrales que organizan la representación social de la sexualidad en hombres y mujeres jóvenes. Si existe tal núcleo central debe ser diferente en ambos grupos .

El núcleo central tiene una dimensión cualitativa, pero la importancia cuantitativa de los vínculos (inducción) que mantiene un elemento con el conjunto de los otros aparece como indicador pertinente de la centralidad.

El núcleo central está constituido de uno o de algunos elementos que ocupan dentro de la estructura de la representación una posición privilegiada. El núcleo central está determinado por:

1. la naturaleza del objeto representado
2. la relación que mantiene con ese objeto el sujeto o grupo.
3. por los sistemas de valores y normas
4. normas sociales que constituyen el medio ambiente ideológico del momento y del grupo.

Según la naturaleza del objeto y la finalidad de la situación el núcleo podrá tener 2 dimensiones:

- ◆ **dimensión funcional.-** tiene una finalidad operatoria donde según la situación estarán dentro del núcleo los elementos más importantes para la realización de la tarea.
- ◆ **normativa.-** dentro de todas las situaciones donde intervienen las dimensiones socio-afectivas, sociales e ideológicas, una norma, un estereotipo, una actitud fuertemente marcada será el centro de la representación.

### **2.5.2.2 ELEMENTOS PERIFERICOS DE LA REPRESENTACION.**

**Sistema periférico.-** La determinación es más individualizada y contextualizada, permite la adaptación, permite las modulaciones personales enfrente de un núcleo central común generando las representaciones sociales individualizadas, protege al núcleo central, permite el anclaje dentro de la realidad.

Alrededor del núcleo central se organizan los elementos periféricos, su presencia, su ponderación, su valor y su función están determinados por el núcleo central.

Es la parte más accesible, la más viva y la más concreta.

**Comprende:**

- **informaciones retenidas, seleccionadas e interpretadas**
- **juicios formulados a propósito del objeto y de su entorno**
- **estereotipos y las creencias**
- **pueden ser elementos jerarquizados próximos del núcleo central**
- **concretizan la significación de la representación, la explicitan o la justifican.**
- **son la interfase entre el núcleo central y la situación concreta dentro de la cual se elabora o funciona la representación. (ABRIC; 1994)**

**Funciones:**

1. **concretización.-** Dependientes del contexto resultan del anclaje de la representación y permiten su concreción en términos comprensibles y transmisibles, integran los elementos de la situación, dentro de la cual se produce la representación, dicen el presente y lo vivido de los sujetos.
2. **Regulación.-** Son más flexibles que las centrales, juegan un papel esencial dentro de la adaptación de la representación a las evoluciones del contexto, pueden integrar



dentro de la periferia tal o cual información y transformación del entorno, constituyen el aspecto motor y evolutivo de la representación.

3. Defensa.- El núcleo central resiste al cambio, pues si no ocasionaría su transformación un cambio completo, así el sistema periférico funciona como defensa de la representación como un "para -choque". Así la transformación de la representación será en su mayor parte en los elementos periféricos.

Son los esquemas organizadores del Núcleo central los que "aseguran el funcionamiento de la Representación como rejilla de desciframiento de una situación. Y además son:

- ◆ prescriptores de componente, de tomas de posición de sujetos indican que es normal hacer, decir dentro de una situación dada teniendo en cuenta la significación y la finalidad de la situación, guían la acción o las reacciones de los sujetos sin tener que llamar a las significaciones centrales.
- ◆ permiten la modulación personalizada de las Representaciones y de las conductas que le son asociadas.
- ◆ protegen al núcleo central e caso de necesidad.

## **2.6 PRINCIPALES PROCESOS DE FORMACION DE LAS REPRESENTACIONES SOCIALES**

### **2.6.1 PROCESO DE OBJETIVACIÓN:**

**La objetivación traslada la ciencia al dominio del ser. La objetivación muestra como los elementos representados de una ciencia se integran en una realidad social. (MOSCOVICI; 1979: 121 Y 123)**

La objetivación da cuenta o concierne a la forma en que los saberes y las ideas acerca de determinados objetos entran a **formar parte** de las representaciones sociales de dichos objetos mediante una serie de transformaciones específicas.

**"...El pensamiento social tiende a traducir los conceptos en preceptos, transformando lo que es abstracto en elementos concretos. El proceso de objetivación no es sino esta proyección reificante que nos hace materializar en imágenes concretas lo que es puramente conceptual. La objetivación presenta tres fases netamente diferenciables: la construcción selectiva, la esquematización estructurante, y la naturalización..." (Ibanéz:1989)**

1. la construcción selectiva.

**“...Se trata del proceso mediante el cual los distintos grupos sociales, y los individuos que los integran, se apropian, de una forma que es específica de cada uno de ellos. Las informaciones y los saberes sobre un objeto determinado. Esta apropiación consiste en retener ciertos elementos de información, rechazando otros que pasan desapercibidos o se olvidan rápidamente. Los elementos retenidos sufren un proceso de transformación para que puedan encajar en las estructuras de pensamiento que ya están constituidas en el sujeto. Se trata por lo tanto de un proceso de adaptación de los nuevos elementos de información, bastante similar al proceso que describió Piaget bajo el nombre de fenómeno de asimilación...” (ibid:78)**

2. la esquematización estructurante.

**“...Los diversos elementos de la información que han sido seleccionados, y convenientemente adaptados, a través del proceso de apropiación, se organizan para proporcionar una imagen del objeto representado suficientemente coherente y fácilmente expresable. El resultado de esta organización interna es el esquema figurativo (núcleo central en la teoría de Abrić), al que ya hemos aludido anteriormente viendo como este esquema figurativo repercutía a su vez sobre el conjunto de la representación dándole su significado global...” (ibid:79)**

3. la naturalización.

**El esquema figurativo adquiere un status ontológico que lo sitúa como un componente más de la realidad objetiva . El esquema figurativo no es sino el resultado de un proceso de construcción social de una representación mental, sin embargo se olvida el carácter artificial y simbólico del núcleo figurativo y se le atribuye plena existencia fáctica. *Así el esquema figurativo pasa a ser la expresión directa de una realidad que se le corresponde perfectamente y de la que no parece constituir sino un reflejo fiel. Una vez que ha quedado constituido el núcleo figurativo tiene toda la fuerza de los objetos naturales que se imponen "por sí mismos" a nuestra mente. El núcleo figurativo pasa a ser un objeto que ya estaba ahí, esperando que pudiéramos percibirlo o pensarlo. (Ibañez; 1989:79-80)***

Esta imagen elaborada como simple traducción figurativa de una serie de abstracciones conceptuales, consigue hacerse pasar por la representación de la realidad objetiva.

Aquello de lo que se puede hablar existe efectivamente, detrás de cada palabra existe algún objeto que se le corresponde. Una imagen debe tener su contrapartida en la realidad. El mecanismo de objetivación no actúa en un vacío social, sino que está notablemente influenciado por una serie de condiciones sociales, tales como la

inserción de las personas en la estructura social. Por otra parte las diversas inserciones sociales inciden también sobre la configuración del núcleo figurativo en función de los intereses y de los valores que son propios de cada categoría social y que van a filtrar la información disponible. **En definitiva la posición que ocupa una persona determina en parte el tipo de núcleo figurativo que ésta puede elaborar.**

Junto con el de Objetivación, el segundo mecanismo básico que describe Moscovici es el mecanismo de anclaje.

### **2.7.2 EL PROCESO DE ANCLAJE:**

**A través del proceso de anclaje, la sociedad cambia el objeto social por un instrumento del que puede disponer, y este objeto se coloca en una escala de preferencia en las relaciones existentes. El anclaje transforma la ciencia en marco de referencia y en red de significados. (MOSCOVICI; 1979: 121)**

Como ya dijimos la objetivación traslada la ciencia al dominio del ser y el anclaje la delimita en el del hacer. El objeto pasa de un estado de dejar de ser "aquello de lo que se habla" para convertirse en "aquello a través de lo cual se habla" (Ibid: 122). El objeto pasa a ser un instrumento referencial, un modelo de acción que tiene una dimensión simbólica e imaginaria y que no permanece en el nivel de los conceptos.

Así como la objetivación muestra como son los elementos representados de una ciencia se integran en una realidad social, el anclaje permite captar la manera como contribuyen a moldear las relaciones sociales y como las expresan.

**El anclaje da cuenta de como inciden las estructuras sociales sobre la formación de las representaciones sociales, y de como intervienen los esquemas ya constituidos en la elaboración de nuevas representaciones. (Ibañez; 1989:89)**

Su función consiste en integrar la información sobre un objeto, dentro de nuestro sistema de pensamiento tal y como está ya constituido. Así, el anclaje es el mecanismo que permite afrontar las innovaciones o la toma de contactos con objetos que no nos son familiares. Utilizamos las categorías que nos son ya conocidas para interpretar y dar sentido a los nuevos objetos que aparecen en el campo social. En cierto sentido siempre vemos lo nuevo a través de lentes antiguos, y lo deformamos lo suficiente como para hacerlo entrar en los esquemas que nos son familiares.

El proceso de asimilación está acompañado por un proceso de acomodación.

El anclaje expresa el enraizamiento social de las representaciones y su dependencia de las diversas inserciones sociales. Los intereses, los valores propios de los diversos grupos actúan con fuerza sobre los mecanismos de selección de

información, abriendo más o menos los esquemas establecidos para que la innovación pueda ser integrada.

Anclar es:

1. Clasificar o nombrar algo, esto es, cuando una cosa, objeto, concepto o idea resulta extraña, desconocida o amenazante. Lo primero que se hace es ubicarlo en una categoría conocida y proporcionarle un nombre familiar.
2. Categorizar, es darle el nombre a ese objeto, idea, concepto, cosa, se da también un valor, ya sea éste positivo o negativo, asegurando que lo representado se ubique dentro de la jerarquía de valores.
3. Y por último, también al anclar se está asignando un prototipo, es decir, al clasificar el objeto, concepto o idea de representación, se está atribuyendo un conjunto de conductas y reglas que son características sólo para esa clase de individuo.

Los prototipos conllevan clasificaciones que tienen por supuesto propiedades taxonómicas y hay un correspondiente con las expectativas y coacciones que definen los comportamientos adoptados. A lo largo de la interacción con ellos se confirman los caracteres que se le atribuyen, así el anclaje garantiza la relación básica de la representación y de su función social.

## **CAPITULO 3.**

### **METODOLOGIA.**

#### **3.1 PLANTEAMIENTO DEL PROBLEMA.**

Queremos saber:

1. ¿Cuál es el contenido de la representación social de la sexualidad en hombres y mujeres jóvenes de 19 a 26 años de edad de la colonia paseos de churubusco?.
2. ¿Sí la representación social de la sexualidad esta organizada alrededor del amor en las mujeres de 19 a 26 años de la colonia paseos de churubusco?
3. ¿ si la representación social de la sexualidad esta organizada al rededor del placer en los hombres de 19 a 26 años de edad de la colonia paseos de churubusco?.
4. si 2 y 3 se responden afirmativamente, las representaciones sociales de la sexualidad se organizan en torno al amor para las mujeres y entorno al placer para los hombres.

#### **3.2 OBJETIVOS GENERALES.**

1. Describir cuales son las principales diferencias del contenido de la representación de la sexualidad en hombres y mujeres jóvenes 19 a 26 años de edad de la colonia paseos de churubusco?.

#### **3.3 OBJETIVOS ESPECIFICOS.**

1. Conocer el contenido de la representación social de la sexualidad en el grupo de mujeres de 19 a 26 años de la Colonia Paseos de Churubusco.

2. Conocer el contenido de la representación social de la sexualidad en el grupo de mujeres de 19 a 26 años de la Colonia Paseos de Churubusco.

### **3.4HIPOTESIS**

***H01                    EXISTEN DIFERENCIAS EN CUANTO AL CONTENIDO DE LA REPRESENTACION SOCIAL DE LA SEXUALIDAD EN HOMBRES Y MUJERES JOVENES DE 19 A 26 AÑOS DE EDAD DE LA COLONIA PASEOS DE CHURUBUSCO?.***

***HA1                    NO EXISTEN DIFERENCIAS EN CUANTO AL CONTENIDO DE LA REPRESENTACION SOCIAL DE LA SEXUALIDAD EN HOMBRES Y MUJERES JOVENES DE 19 A 26 AÑOS DE EDAD DE LA COLONIA PASEOS DE CHURUBUSCO?.***

***H02                    LA REPRESENTACION SOCIAL DE LA SEXUALIDAD ESTA ORGANIZADA AL REDEDOR DE EL AMOR EN LAS MUJERES DE 19 A 26 AÑOS DE LA COLONIA PASEOS DE CHURUBUSCO?***

***HA2                    LA REPRESENTACION SOCIAL DE LA SEXUALIDAD NO ESTA ORGANIZADA AL REDEDOR DE EL AMOR EN LAS MUJERES DE 19 A 26 AÑOS DE LA COLONIA PASEOS DE CHURUBUSCO?***

***H03                    LA REPRESENTACION SOCIAL DE LA SEXUALIDAD ESTA ORGANIZADA AL REDEDOR DEL PLACER EN LOS HOMBRES DE 19 A 26 AÑOS DE EDAD DE LA COLONIA PASEOS DE CHURUBUSCO?***

***HA3                    LA REPRESENTACION SOCIAL DE LA SEXUALIDAD NO ESTA ORGANIZADA AL REDEDOR DEL PLACER EN LOS HOMBRES DE 19 A 26 AÑOS DE EDAD DE LA COLONIA PASEOS DE CHURUBUSCO?***

Hipótesis complementarias, cuyos contenidos serán definidos después de la primera parte del estudio sobre la estructura de la representación, se formularon en el apartado 3.9.4 con el propósito de probar diferencias significativas entre las representaciones en hombres y mujeres de la colonia Paseos de Churubusco.

### 3.5 VARIABLES.

VARIABLES DEPENDIENTES:

- REPRESENTACION SOCIAL DE LA SEXUALIDAD

VARIABLES INDEPENDIENTES:

- EDAD
- SEXO
- Descriptor AMOR
- Descriptor PLACER

#### 3.5.1 DEFINICIONES CONCEPTUALES DE LAS VARIABLES.

VARIABLES DEPENDIENTES:

**REPRESENTACION SOCIAL DE LA SEXUALIDAD:** La forma de conocimiento específico, el saber de sentido común que se tiene acerca de la sexualidad. Que se constituye a partir de nuestras experiencias, pero también de las informaciones, conocimientos y modelos de pensamiento que recibimos y transmitimos a través de la tradición, de la educación y la comunicación social. De este modo, éste conocimiento es en muchos aspectos, es un conocimiento socialmente elaborado y compartido acerca de la sexualidad.

VARIABLES INDEPENDIENTES:

**EDAD.** Es tiempo de vida cronológico con el que cuenta una persona.

**SEXO.** Es la diferenciación sexual de género que define si un sujeto es hombre o mujer.

**Concepto AMOR.** Es el elemento que hipotéticamente organiza la representación social de la mujer y se refiere al sentimiento de intimidad, fusión, pasión y compromiso que los seres humanos somos capaces de expresar.

**Concepto PLACER.** Es el elemento que hipotéticamente organiza la representación social de la sexualidad del hombre y se refiere a las sensaciones de satisfacción y de goce que los sujetos pueden sentir en una relación sexual.

### 3.5.1 DEFINICIONES OPERACIONALES DE LAS VARIABLES.

VARIABLES DEPENDIENTES:

**REPRESENTACION SOCIAL DE LA SEXUALIDAD.** Conjunto de elementos que aparezcan en el análisis de contenido y en el tratamiento de los datos con el Análisis de Similitudes.

VARIABLES INDEPENDIENTES:

**CONCEPCION DE AMOR.** Elemento central que resulte en los árboles máximos de la población de mujeres.

**CONCEPCION DE PLACER.** Elemento central que resulte en los árboles máximos de la población de hombres.

### 3.7 TIPO DE ESTUDIO

Nuestro tipo de estudio es descriptivo, ya que deseamos describir los elementos que organizan la estructura de la Representación Social de la Sexualidad en hombres y mujeres y posteriormente diferenciar esa estructura y sus contenidos en ambos grupos.

### 3.8 SUJETOS

POBLACION:

La Colonia Paseos de Churubusco cuenta con una población de Hombres y mujeres jóvenes de 19 a 26 años, con un nivel socioeconómico (+) ó (-) elevado, no es una colonia popular. Para que nuestra población fuera homogénea decidimos muestrear únicamente en la zona semiresidencial de la Colonia Paseos de Churubusco,. Se tomó como nivel de estudios mínimo el bachillerato, es decir la población muestra consta de un nivel de instrucción medio superior, y con un nivel socioeconómico más elevado de lo normal.

MUESTRA:

La muestra es de tipo no probabilística intencional.

Para cada instrumento que se realizó se utilizó una n= determinada.



Para la entrevista abierta se utilizó una n=24 15 mujeres y 9 hombres, para el cuestionario de Asociación libre se utilizó una n= 60 sujetos, 30 hombres y 30 mujeres, para el primer cuestionario de caracterización de 30 ítems, se utilizó una n= 30 sujetos, 25 mujeres y 15 hombres, para el segundo cuestionario de caracterización de 15 ítems se utilizó una n= 60 sujetos, 30 mujeres y 30 hombres. Para la escala de tipo Likert, se utilizaron para el piloteo 60 sujetos: 30 mujeres y 30 hombres, y para la aplicación final fueron 120: 60 mujeres y 60 hombres.

### **3.9 APARATOS O INSTRUMENTOS.**

Por sustentarnos en la teoría de las Representaciones Sociales que habla del Núcleo central, (Abric, 1976; 1984) y al concepto de campo de Representación que se refiere a la organización y a la estructura de la misma, más que a su contenido (actitudes, informaciones), utilizamos un método enfocado a identificar y hacer emerger los elementos constitutivos de la Representación (núcleo central, elementos periféricos, su jerarquía etc.); queremos identificar las relaciones que existen entre esos elementos, su importancia relativa y su jerarquía.

#### **3.9.1 entrevista.**

El primer instrumento utilizado fue la entrevista abierta. La utilizamos para identificar el contenido de la Representación social, ya que nos permite obtener un discurso por cada sujeto sobre lo que piensa y opina sobre la sexualidad, permite el acceso al contenido de la Representación y a las actitudes de la misma. Se aplicó a 24 sujetos con las características ya mencionadas. ( ANEXO 1)

Se utilizó una grabadora portátil para registrar el discurso de los sujetos y que no se perdiera información valiosa al transcribir la entrevista.

#### **3.9.2 Cuestionario de asociación libre.**

Para obtener más producción verbal, utilizamos a la par de la entrevista el método de la Asociación Libre. Consiste en a partir de una palabra inductora, pedir a los sujetos producir 10 términos o palabras, expresiones o adjetivos que le vengan a la mente de inmediato al pensar en tal palabra, en éste caso SEXUALIDAD, y de una segunda parte en donde se les pide a los sujetos que expliquen cada uno de los términos que escribieron, es decir que expresen lo que quieren decir con ellos. (ANEXO 2)

**La Asociación libre Permite acceder mucho más fácilmente que la entrevista a los elementos que constituyen el universo semántico del término ó del objeto estudiado. "Hace aparecer las dimensiones latentes que estructuran el universo semántico, específico de la Representación Social, permite acceder a núcleos figurativos... están más aptos para sondear los núcleo estructurales latentes de la Representación" ( Abric, 1979:19).**

### **3.9.3 cuestionario de caracterización.**

Como técnica de identificación de la organización y de la estructura de la representación Social se utilizaron 2 cuestionarios de caracterización. El primero con los 30 ítems ( ANEXO 3) resultado de la categorización de los términos que aparecieron más frecuentemente en la entrevista y en el cuestionario de asociación libre; a éste primer cuestionario de caracterización se le analizó con el Análisis de Similitudes, y se utilizó como filtro para producir otro, el instrumento de caracterización con los 15 ítems más representativos de la sexualidad que produjeron nuestros sujetos.

El cuestionario de caracterización consiste en un conjunto de ítems (en el primer cuestionario de 30 ítems) los cuales van a ser escogidos o clasificados por los sujetos en bloques o paquetes. En la primera parte del cuestionario se les pide a los sujetos que definan lo que para ellos significa, en éste caso la sexualidad. En la segunda parte se tienen que clasificar 12 ítems que sean característicos de la sexualidad, luego que de esos 12, escoger 6 de los que les parece más más característico de la sexualidad, en la siguiente hay que escoger de los 18 ítems restantes 12 que sean no característicos de la sexualidad, y en la última parte, de los 12 anteriores que escoger los 6 menos menos característicos de la sexualidad.

Se utiliza una escala de tipo ordinal para clasificar cada paquete de ítem y va desde el -2 al +2. Del primer bloque deben quedar 6 de los característicos de la sexualidad a esos se les asigna el valor (+1), del siguiente bloque quedan los 6 más más característicos de la sexualidad y se les asigna el valor (+2), del tercer bloque quedan los 6 no característicos de la sexualidad (-1) , del siguiente bloque los 6 menos menos característicos de la sexualidad (-2), queda un último bloque de ítems, 6 que no se escogieron y se les asigna el valor (0).

El segundo cuestionario de caracterización consiste en un conjunto de 15 ítems. ( ANEXO 4) . Aquí se clasifican primero 6 ítems que sean característicos de la sexualidad, luego que de esos 6, escoger 3 de los cuales les parecen más más característicos de la sexualidad, en la siguiente hay que escoger de los 9 ítems restantes 6 que sean no característicos de la sexualidad, y en la última parte, de los 6 anteriores que escoger los 3 menos menos característicos de la sexualidad.

De igual manera se utiliza una escala de tipo ordinal para clasificar cada paquete de ítem y va desde el -2 al +2. Del primer bloque deben quedar 3 de los característicos de la sexualidad a esos se les asigna el valor (+1), del siguiente bloque quedan los 3 más más característicos de la sexualidad y se les asigna el valor (+2), del tercer bloque quedan los 3 no característicos de la sexualidad (-1) , del siguiente bloque los 3 menos menos característicos de la sexualidad (-2), queda un último bloque de ítems, 3 que no se escogieron y se les asigna el valor (0).

### **3.9.4 escala de actitudes tipo Likert.**

En una segunda parte del estudio formulamos nuevas hipótesis para complementarlo, estas nos ayudan a encontrar el tipo de actitudes que tienen ambos grupos de hombres y mujeres con respecto a la sexualidad, pero dentro de las tendencias definidas por su representación, es decir queremos identificar que atributos resaltan, si los aspectos relacionados con el amor y el placer o los aspectos negativos relacionados con la frustración, los lamentos o el no hablar de sexualidad.

#### **OBJETIVO.**

- ◆ Conocer cual de los 2 conjuntos de términos que organizan más la socioconceptualización de la sexualidad.

#### **HIPOTESIS.**

Ho. El amor, la comprensión, la comunicación, el placer, son los elementos que organizan la socioconceptualización de la sexualidad en ambos grupos.

Ha. La frustración, los lamentos, el no hablar de sexualidad, el aborto, son los elementos que organizan más la socioconceptualización de la sexualidad en ambos grupos.

#### **DIMENSIONES POSITIVAS:**

AMOR, PLACER, COMPRENSION, COMUNICACIÓN.

#### **DIMENSIONES NEGATIVAS:**

FRUSTRACION, LAMENTOS, NO HABLAR DE SEXUALIDAD.

Con las categorías o unidades temáticas del análisis de contenido de la sexualidad y con los árboles máximos de hombres y mujeres de 30 y 15 ítems, se elaboró un primer cuestionario piloto con 79 ítems (anexo 5) sobre actitudes hacia la sexualidad el cual contiene 2 dimensiones: las dimensiones positivas de la sexualidad como son amor, comprensión, comunicación, respeto, placer y las dimensiones negativas con respecto a la sexualidad como son la frustración, los lamentos, el no hablar de sexualidad y el aborto. Fueron en total 41 positivas y 38 negativas. ( ANEXO 5)

### **3.10 PROCEDIMIENTO.**

#### **3.10.1 PROCEDIMIENTO DE APLICACION.**

3.10.1.1 entrevista. Se establece el rapport correspondiente, diciéndoles a los sujetos que se les hará una pequeña entrevista, ya que estamos realizando un estudio de opinión y que necesitamos de su colaboración. Si el sujeto dice que si, se le pregunta su edad y su dirección. Comenzamos cada entrevista hablando de otros tema como la contaminación y se proseguía a decirles ¿qué opinas sobre la sexualidad?, Háblame sobre la sexualidad, al terminar de explicar su opinión se les preguntó si deseaban agregar algo más a la entrevista sobre cualquiera de los temas, y finalmente se les dieron las gracias. Esta producción discursiva de grabó en un audiocasette, para posteriormente transcribir las entrevistas, las frases y las palabras relevantes o síntomas de la sexualidad.

3.10.1.2 asociación libre. Se llegaba con los sujetos y se les decía que se estaba realizando un estudio de opinión y que necesitábamos de su colaboración para contestar un cuestionario, se les indicaba que el cuestionario tenía 2 fases: la primera, producir 10 palabras que se les viniera a la mente de inmediato sobre el tema de la SEXUALIDAD, y luego que explicaran que querían decir con esa palabra, que significaba, porque la asociaban a la palabra SEXUALIDAD. Esto con el fin de que supiéramos cual era el significado o el uso del término. Al terminar se les daba las gracias por su colaboración (ANEXO 2)

3.10.1.3 cuestionario de caracterización. De la misma manera se les explicaba a los sujetos que se estaba realizando un estudio de opinión y que requeríamos de su colaboración para contestar un cuestionario., se les explicaba que siguieran con detenimiento cada una de las instrucciones y que después de contestar la primer pregunta, leyeran con detenimiento el cuestionario.

En la primera parte del cuestionario se les pide a los sujetos que definan lo que para ellos significa, en éste caso la sexualidad. En la segunda parte se les pide a los sujetos que elijan 12 ítems que les parezcan característicos de la sexualidad, luego que de esos 12 escojan 6 de los cuales les parecen más más característicos de la sexualidad, en la siguiente parte se les pide que escojan de los 18 ítems restantes escojan 12 que les parezcan no característicos de la sexualidad, y en la última parte, de los 12 anteriores que escojan los 6 menos menos característicos de la sexualidad (ANEXO 3).

En el segundo cuestionario son 15 ítems (anexo 4), se les pide a los sujetos que elijan 6 ítems que les parezcan característicos de la sexualidad, luego que de esos 6 escojan 3 de los cuales les parecen más más característicos de la sexualidad, en la siguiente parte se les pide que escojan de los 9 ítems restantes escojan 6 que les parezcan no característicos de la sexualidad, y en la última parte, de los 6 anteriores que escojan los 3 menos menos característicos de la sexualidad.

Este método permite un análisis de similitud tradicional y los índices de antagonismo o de exclusión. Es decir dentro de la escala de tipo ordinal que se construye y que va de +2 a -2 puede ser calculados varios índices de relación: de similitud, de exclusión de conexidad, de evaluación y de valencia.

#### 3.10.1.4. Escala de actitudes de tipo Likert.

Se les dijo a los sujetos que se estaba realizando una encuesta de opinión acerca de la sexualidad, y la encuesta consta de algunas afirmaciones con las que algunas personas están de acuerdo y otras no están de acuerdo, (ANEXO 5) se les pide su participación para contestar la encuesta. Posteriormente se les dice que lean las instrucciones y que traten de responder lo más sinceramente posible.

### **3.10.2 PROCEDIMIENTO METODOLOGICO DE ANALISIS DE LOS DATOS OBTENIDOS EN CADA UNO DE LOS INSTRUMENTOS.**

**3.10.2.1. ANALISIS DE CONTENIDO DE LA ENTREVISTA.** La entrevista se sometió a un **Análisis de Contenido**: se obtienen las palabras más relevantes o que nos indican los significados más importantes asociados con la sexualidad. Con el entramado de palabras se hacen las inferencias de los significados, a partir de una técnica de análisis de contenido llamada "índices o síntomas"; un índice es un correlato de otros fenómenos. Se toma en cuenta la frecuencia con la que aparece un símbolo, idea, o tema en el interior de la corriente de mensajes del discurso de la entrevista, estos términos se categorizan según la sinonimia y se les asigna un nombre tomando en cuenta el significado o/y la frecuencia más importante. Se construye un mapa de categorías, donde quedan los índices más relevantes que hablan sobre sexualidad, se hacen las inferencias correspondientes y se plasman en un mapa de categorías o metacategorías que nos explicitan los antecedentes, comportamientos, consecuencias, valores etc, asociados al objeto de estudio.

**3.10.2.2. FORMACION DE CATEGORIAS DEL CUESTIONARIO DE ASOCIACION LIBRE.-** Junto con la producción de categorías de las entrevistas tenemos una producción de palabras o de términos, alrededor de 600 términos producidos por el cuestionario de Asociación Libre, junto con los 271 términos de las entrevistas, se someten a categorización también produciendo un universo de categorías que indicaran los términos o síntomas, o índices relacionados con la SEXUALIDAD.

#### **3.10.2.3 ANALISIS DE SIMILITUD y CUESTIONARIO DE CARACTERIZACION.**

. Abric (1976, 1984) propone describir la representación Social a partir de una teoría llamada "Núcleo Central", define a este núcleo como un conjunto estructurado de

elementos cognitivos, en éste conjunto los elementos centrales son fuertemente conexos y determinan la significación de los elementos periféricos.

La representación está compuesta por elementos significativos (cognemas), en interdependencia, ésta interdependencia está organizada por múltiples relaciones: implicación, causalidad, jerarquía, equivalencia, semejanza, antagonismo, es decir van juntas, además de relaciones de similitud, conexidad.

El Análisis de Similitud, en sí nos proporciona un diagnóstico de la representación El ANASIM, es una técnica descriptiva que se relaciona en general con los indicadores. Nos permite reconocer cuales son las relaciones más interesantes entre esos indicadores y produce así una organización. Para analizar los datos producidos por el primer cuestionario de caracterización del conjunto de ellos a partir de la cual se puede ejercer la reflexión teórica.

El análisis de los datos del cuestionario de caracterización fue de la siguiente manera:

1. A partir de los 30 ítems y de los 15 ítems respectivamente, se construyeron 2 matrices una de 30 x 30 y una de 15 x 15, a partir de ésta matriz se construye un grafo valuado de Similitud o árbol máximo (uno general y 1 de cada uno de los sexos: femenino y masculino) la matriz de datos genera las relaciones de similitud de los ítems, a cada uno de los pares se les asigna según el número de veces que han aparecido juntos un valor ó índice calculado a partir de la proporción de la concurrencia, este es el índice de similitud.

2. El árbol se construye tomando en cuenta como punto de partida para construirlo el algoritmo de Kruskal que nos dice: 1) ordenar las aristas (par de ítems relacionados) según el orden de similitud decreciente; 2) conservar la primera y luego la segunda arista y; 3) considerar las aristas siguientes sucesivamente y las que no forman ciclo con las aristas retenidas anteriormente. El árbol máximo es aquel que en el sistema considerado es caracterizado por él más alto valor.

3. El árbol que se va formando no debe de cerrarse jamás, es decir no debe repetirse algún número, pues de ser así se evita el graficado de las 30 ó 15 palabras respectivamente. Al cierre del árbol se le conoce como CICLO. En caso de que al graficar, se llegará a un ciclo entonces se procede a buscar en las combinaciones de frecuencia menor (índice de similitud menor) al corte para poder completar en la gráfica el total de términos.

4. Se procede a hacer los cliques, en el cual se busca representar triangulaciones entre las palabras. Para hacer el clique se toma en cuenta el trabajo hecho anteriormente para el árbol máximo, se representan en el gráfico todos los

términos no importando que formen ciclos; una vez graficado, sólo se toman en cuenta las palabras que formen una triangulación.

#### INDICES DE RELACIONES QUE SE BUSCAN:

**El índice de similitud** .- es un análisis de datos fundado en la teoría de grafos. Se trata de explorar el grafo de una relación que liga a dos de los elementos de un conjunto a fin de evidenciar la estructura subyacente en la organización interna de éste conjunto. Esta estructura hace aparecer las relaciones fuertes de proximidad, similitud, semejanza e incluso de antagonismo entre los elementos del conjunto.

A cada uno de los pares se les asigna según el número de veces que han aparecido juntos un valor numérico calculado a partir de la proporción de la concurrencia, este es el índice de similitud. Se calcula a partir de la cantidad de veces que aparecen relacionados ítems entre el número de sujetos que pertenecen a la muestra.

**El índice de valencia.** La valencia es la propiedad de un ítem de entrar dentro de un número de relaciones más o menos grandes de tipo inducción. Ya que el elemento central determina la significación de los otros elementos, su valencia debe ser significativamente más elevada que la de los ítems periféricos.

**El índice de conexidad.** La conexidad es la cantidad de relaciones con las que puede estar relacionado un ítem.

**El índice de evaluación.** Es el índice que indica la evaluación positiva o negativa que pueden tener los ítems, es decir representa la actitud positiva o negativa de los sujetos hacia ese ítem.

Se calcula por medio del tipo de asociaciones que hicieron los propios sujetos en los instrumentos. Por ejemplo si la arista: AMOR- PLACER tiene 10 relaciones y de esas 10 relaciones, 2 se evaluaron con 0 (los sujetos no las relacionaron), 2 se evaluaron con 1 (es decir las relacionaron juntas como representativas de la sexualidad), 2 con 2 (es decir las relacionaron juntas como más representativas de la sexualidad), 2 con -1 (es decir tienen menos representatividad con respecto a la sexualidad) y 2 con -2 (son menos representativas de la sexualidad). Se multiplican esos valores  $2(0)=0$ ,  $2(1)=2$ ,  $2(2)=4$ ,  $2(-1)=-2$ , y  $2(-2)=-4$ , se suman y el resultado se divide entre el número de sujetos de la muestra. El resultado se encuentra en una escala del 2 al -2 y constituye la evaluación positiva o negativa hacia la relación del par de aristas.

### 3.10.2.4 ESCALA DE ACTITUD DE TIPO LIKERT, SU VALIDEZ Y SU CONFIABILIDADN.

Las opciones del cuestionario se calificaron de 1 a 5, respetando la favorabilidad del reactivo.

#### VALIDEZ DE LA ESCALA LIKERT.

Para determinar si la escala de actitud es valida, es decir si mide la actitud acerca de la sexualidad se analiza cada ítem por separado para saber si es válido.

Se hizo una tabla, donde la variable dependiente son los sujetos y la variable independiente son las afirmaciones. Se introducen los valores (del 1 al 5 respetando la favorabilidad del reactivo) calificación que le corresponde a cada respuesta de cada sujetos a cada afirmación. Se computan los totales de cada sujeto y se ordenan los sujetos de mayor a menor puntaje.

Con la información ya jerarquizada. Se seleccionan el 25% de los sujetos con puntajes altos y el 25% de los sujetos con los valores bajos (los sujetos con valores intermedios se eliminan).

#### ANALISIS DE LOS ITEMS.

Se utilizó el procedimiento para el cálculo del poder discriminatorio de cada ítem. Es decir, una vez separados el grupo alto y el grupo bajo, se calculan las frecuencias de respuesta a cada uno de los valores de respuesta en cada ítem.

Y se vacían en cuadros como los siguientes cuadros:

CUADRO 1. SUJETOS ALTOS

x	fa	fxa	fxa2
1	0	0	0
2	0	0	0
3	0	0	0
4	4	16	256
5	6	30	900
	10	46	1156

CUADRO 2. SUJETOS BAJOS.

X	fb	fxb	fxb2
1	3	3	9
2	2	4	16
3	5	15	225



4	0	0	0	
5	0	0	0	
	10	22	250	

donde:

**f** = frecuencia de la respuesta (número (n) de los sujetos que respondieron).

**fx**= frecuencia por alternativa.

**x**= alternativa de la 1 a la 5

**fx<sup>2</sup>**= frecuencia por alternativa cuadrada

**a**= **sujetos altos**

**b**= **sujetos bajos**

Se calcula **t de student**. Como el número de sujetos altos es igual al número de sujetos bajos se calcula la siguiente fórmula.

$$t = \frac{X_a - X_b}{\frac{\sum (X_a - X_a)^2 + \sum (X_b - X_b)^2}{n(n-1)}}$$

$$X_a = \text{MEDIA DE LOS PUNTAJES ALTOS} = \frac{\sum f_x a}{\sum f_a}$$

$$X_b = \text{MEDIA DE LOS PUNTAJES BAJOS} = \frac{\sum f_x b}{\sum f_b}$$

Criterios de decisión:

Si el puntaje de t student es mayor o igual a 1.96 ( $\sigma = .05$  con n-2 grados de libertad) se **ACEPTA** el reactivo para que forme parte del cuestionario final. Si el puntaje t student es menor a 1.96 se **RECHAZA** la afirmación.

## CONFIABILIDAD DE LA ESCALA LIKERT.

### ALFA DE CRONBACH:

Para probar la ausencia relativa de errores de medición en la escala, se calculó la confiabilidad del instrumento por medio de coeficiente de confiabilidad alfa de cronbach (índice de correlación). ( ANEXO 8)

$$\sigma = \frac{K}{k-1} \left(1 - \frac{\sum Si^2}{St^2}\right)$$

Donde K = al número de ítems.

$\sum Si^2$ = sumatoria de las varianzas de cada ítem.

$St^2$ = Varianza de los valores totales que asigna a cada ítem cada sujeto.

Cualquier valor de la  $\sigma$  que caiga en el siguiente rango (.70 → 1) se puede decir que la escala es CONFIABLE.

## ANALISIS DE LOS RESULTADOS DE LA ESCALA DE ACTITUDES TIPO LIKERT.

Para efectos del análisis de la escala final, se calificaron nuevamente los reactivos, respetando su favorabilidad y desfavorabilidad que va de 1 a 5 según si es positivo o negativo el reactivo. Posteriormente se realizó una sábana de datos, de donde se sacaron los siguientes valores: Frecuencias de respuestas según la favorabilidad del reactivo: **EL PROMEDIO O LA MEDIA, LA MEDIANA, LA MODA, LA DESVIACIÓN ESTANDAR Y LA VARIANZA DE CADA REACTIVO.**

Se calcularon t s', anovas por cada grupo de edad, correlaciones de Pearson, Factorial por componentes principales y Factorial por varianza máxima.

## CAPITULO 4

### RESULTADOS

#### **4.1 entrevistas y cuestionario de asociación libre:**

En la aplicación de los: la entrevista y el cuestionario de asociación libre se obtuvieron 600 términos del cuestionario y 271 términos de la entrevista (ANEXO 1), los cuales después de un análisis de contenido dieron un total de **47 categorías**.

Presentamos índices y categorías ( cuadro 1), las más importantes para definir el contexto de la sexualidad: En el cuadro 2 presentamos el contenido de las 47 categorías que surgieron de los 2 instrumentos. Y en el tercer cuadro se presentan las 17 categorías que se desecharon por su poca frecuencia. Quedando en total 30 categorías que posiblemente definen los elementos que en nuestra población organizan la representación social de la sexualidad.

La organización y la estructura de dicha representación social de la sexualidad se encontró en base al Análisis de Similitudes que aplicamos a 2 cuestionarios de caracterización. Uno de las 30 categorías (ANEXO 3) resultado del análisis de contenido y otro de 15 que se filtro del de 30 categorías (ANEXO 4), nuestra propia población discriminó esos ítems para que quedaran los más representativos de la sexualidad.

Del primer cuestionario de caracterización de 30 ítems, obtuvimos 3 árboles máximos que nos muestran como están organizados y estructurados los contenidos de la posible representación. En el árbol máximo femenino (figura 1), se tiene 2 bloques el primero es el de los elementos negativos en donde FRUSTRACION tiene 3 conexidades con MANUPULACION con un índice de similitud de .8 y con LAMENTOS con un índice de similitud de .86, esto quiere decir que un alto porcentaje de los sujetos femeninos los asocian mucho, además de que tienen índices de actitud negativos (para ver las relaciones entre las aristas se puede ver la TABLA 1). En e segundo bloque de la fig. 1 se pueden observar 8 elementos relacionados entre si y que son los elementos que nos hablan de las cuestiones subjetivas y positivas de la sexualidad en las mujeres vemos (fig 1) que EL AMOR, está unido a la idea de pareja con una similitud de .4 pero está evaluada esta arista con 2 que es el valor más alto y más positivo en

la escala de evaluación, es decir los sujetos evalúan esta relación de manera muy positiva. AMOR se encuentra además unido a RESPONSABILIDAD con .46 de similitud y 2 de evaluación (ver tabla 1 ).

**CUADRO 1**  
**MAPEO DE CATEGORIAS RESULTADO DEL CUESTIONARIO DE ASOCIACION LIBRE Y LAS ENTREVISTAS.**  
**SEXUALIDAD**

<b>ANTECEDENTES:</b>	<b>QUIEN HACE QUE Y COMO</b>	<b>CON QUE:</b>	<b>CONSECUENCIAS</b>
<b>AMOR 61</b>	<b>EDUCACION 6</b>	<b>PRECAUCION 6</b>	
<b>FIDELIDAD 6</b>		<b>PREVENCIÓN 4</b>	
<b>COMPRESION 15</b>		<b>PROTECCION 6</b>	
<b>COMUNICACION 13</b>		<b>ANTICONCEPTIVOS 18</b>	
<b>RESPONSABILIDAD 28</b>	<b>HOMBRE 13</b>	<b>ORGASMO 14</b>	
<b>SEGURIDAD 10</b>	<b>MUJER 13</b>		
<b>RESPTO 12</b>	<b>PAREJA 20</b>		<b>FRUSTRACION 5</b>
<b>LIBERTAD 8</b>	<b>CUERPO 13</b>		<b>CONSECUENCIAS 5</b>
<b>DISFRUTAR 5</b>			<b>MANIPÚLACION 7</b>
<b>PLACER 28</b>			<b>LAMENTOS 7</b>
<b>DESEO 14</b>	<b>NO HABLAR DE .... 3</b>		
<b>PASION 16</b>			<b>ENFERMEDADES 20</b> <b>EMBARAZOS 8</b> <b>ABORTO 6</b>

**CUADRO 2**  
**CONTENIDO DE LAS CATEGORIAS :**

<b>AMOR 61</b>		
amistad 4		
cariño 6		
calidez 1		
alegría 1		
dulzura 1		
enamoramiento 1		
entrega 1		
sentimientos 8		
simpatía 1		
sinceridad 1		
ternura 7		
romance 1		
alma 2		
corazón 2		
espíritu 1		
<b>FIDELIDAD 6</b>		
experiencias diferentes 1		
solo con tu pareja 1		
<b>COMPRESION 15</b>		
entendimiento 1		
afinidad 6		
compartir 2		
compañía 2		
compatibilidad 3		
compañerismo 1		
<b>COMUNICACION 13</b>		
hablar 2		
comentar 1		
se está hablando mas 2		
<b>RESPONSABILIDAD 28</b>		
analizar 1		
asimilar1		
conciencia4		
inconciencia2		
irresponsabilidad2		
convencido1		
decisión 1		
dejar de pensar en abortos3		
no tomarlos a la ligera 3		
no hacerlo con cualquiera 1		
pensar 1		
razonar 1		
seriedad 1		
ver con quien te metes1		
pensar con quien hacerlo1		
dejar de tener miedo 1		
<b>SEGURIDAD 10</b>		
confianza 6		
apoyo 1		
compromiso 1		
reciprocidad1		
respaldo1		
<b>convencido1</b>		
<b>RESPTO 12</b>		
<b>LIBERTAD 8</b>		
ilusión 2		
sueños 1		
derecho 1		
esperanza 3		
realidad 1		
voluntad 1		
no acto de miedo 2		
tiempo 1		
tolerancia 1		
<b>DISFRUTAR 5</b>		
diversión 1		
emoción 3		
bienestar 1		
felicidad 1		
gusto 1		
goze3		
realizacion2		
<b>PLACER 28</b>		
satisfacción 2		

- DESEO 14**  
 ganas 1  
 instintos 1  
 excitar2  
 erección  
 lubricación 4  
 hormona 3  
 mesntruaci  
 calor 1  
 sudor 1  
 cachondeo 1  
 frío 1  
 atracción física 15  
 erotismo 3  
 autoerotismo 1  
 imaginación 1
- PASION 16**
- EDUCACION 6**  
 falta de conocimiento 2  
 consultar 1  
 información 8  
 cultura1  
 maestros 2  
 orientación 2  
 que alguien te oriente 1  
 saber 2  
 apodos genitales 1  
 ignorancia 1  
 poca información 1  
 informado 1
- HOMBRE 13**  
 masculino 1  
 concepto de hombre 1  
 genero 1  
 virilidad 1
- MUJER 13**  
 femenino 1  
 concepto de mujer 1  
 virginidad 1
- PAREJA 20**  
 relacion 8  
 unión 5  
 noviazgo 1  
 conocimiento de la pareja 2  
 complemento de la pareja 1  
 reafirmación de la pareja 1
- CUERPO 13**  
 biológico 2  
 transformación del cuerpo 1  
 distinción bitológica 1  
 fisico 2  
 necesidad física 5  
 labios vaginales 1  
 matriz 1  
 ovario 1  
 punto g 4  
 senos 2  
 nalgas 2  
 trompas de falopio 1  
 vagina 1  
 lengua 2  
 dedos 1
- rostros 1**  
 pene 6  
 abrazos 1  
 besos 2  
 caricias 1  
 coqueteo chupetones 1  
 movimientos 2  
 acción 5  
 posiciones 1
- NO HABLAR DE... 3**  
 tabú 3  
 mito 3  
 nadie toca 1  
 ocultan cosas 3  
 poca información 1  
 no se habla 1  
 hay represión 1  
 tema difícil 1  
 casi nadie habla de.. 1  
 no les gusta hablar de 1
- PRECAUCIÓN 6**  
 planificación 2  
 estar preparado 1  
 no embarazarse 1  
 no se puede hacer con cualquiera
- PREVENCION 4**
- PROTECCION 6**  
 cuidar la salud 5  
 higiene 1  
 no contraer enfermedades 1  
 salud 2

pendiente 1  
de cuidado 5

**ANTICONCEPTIVOS 18**

pastillas 1  
mejor usarlos 1  
hay muchos 1  
condon 10  
preservativos 1

**ORGASMO 14**

climax 4  
eyaculación 3  
esperma 2  
líquidos 2  
semen 1

**FRUSTRACION 5**

hastio 1  
temor 1  
miedo 3  
angustia 1  
compasión 1  
dolor 1  
soledad 1  
arrepentimiento 1  
abandono de la pareja 2

**CONSECUENCIAS 5**

fallas 1  
problemas 3  
peligro 3  
consecuencias desagradables 2

**LAMENTOS 7**

**MANIPULACION**

uso para obtener algo 1  
solo palabras 1  
derroche 1  
desgaste 1  
absorción 1  
comerciales 1  
televisión 1  
películas 3

**ENFERMEDADES 20**

SIDA 9

**EMBARAZOS 8**

HIJOS 3

ABORTO 6



**CUADRO 3**  
**CATEGORIAS IAS QUE NO SE**  
**TOMARON EN CUANTA POR SU POCA**  
**FRECUENCIA.**

<b>MARAVILLOSO 3</b>		<b>SEXO 25</b>
arte 1	cama 4	coito 1
don 1	casa 1	penetración 2
importantes 2	playa 2	relaciones sexogenitales 1
bonito 3	saunas 3	relaciones sexuales 6
lo máximo	yacuzzi 1	sexo oral 1
normal 4		hacer el amor 3
natural 3		
<b>PROSTITUCION 1</b>		
<b>ALCOHOL 1</b>		
<b>DROGAS 1</b>		
<b>DESVIACIONES 1</b>		
morvosidades 1		
promiscuidad 1		
perversion 1		
morbo 1		
<b>RITO 1</b>		
constancia 1		
<b>OCASION 2</b>		
fiestas 1		
noche 1		
<b>LUGARES 1</b>		
baño		
	<b>RELIGION 2</b>	
	principios 2	
	Moralidad 2	
	prejuicios 1	
	<b>REPRODUCCION 3</b>	
	origen 2	
	procrear 1	
	vida 3	
	caracteristico del hombre 1	
	finalidad no animal 1	
	<b>ETAPA 1</b>	
	adolescencia 2	
	edad 1	
	desarrollo 5	
	infancia 1	
	madurez sexual 2	
	ubertad 3	
	<b>HOMOSEXUAL 3</b>	
	<b>HETEROSEXUAL 2</b>	
	<b>BISEXUAL 2</b>	
	<b>EXPERIMENTAR 3</b>	
	curiosidad 1	
	duda 1	
	expectación 1	
	exploración 1	
	inquietud	
	interés 1	
	<b>ASPECTOS PSICOLOGICOS 3</b>	
	individualidad 2	
	no sólo órganos genitales 1	
	autoestima 1	
	conocerse a sí mismo 3	
	identificación de cada ser 1	
	conocimiento de cada ser 1	
	conocimiento de uno mismo 1	
	algo psicológico 1	

**Tabla 1.**  
**Arbol Máximo Femenino de 30 items.**

<b>par de aristas</b>	<b>índice de similitud</b>	<b>índice de actitud o de evaluación</b>
FRUSTRACION-LAMENTOS	.86	-2
MANIPULACION-FRUSTRACION	.80	-1.92
NO HABLAR DE-FRUSTRACION	.73	-1.90
LAMENTOS- ABORTO	.66	-2
ABORTO-CONSECUENCIAS	.6	-1.66
FIDELIDAD-LIBERTAD	.53	.50
CONSECUENCIAS-EMBARAZOS	.46	-1.14
ENFERMEDAD-SEGURIDAD	.46	-0.14
RESPONSABILIDAD-COMUNICACIÓN	.46	2
PREVENCION- PRECAUCION	.46	1.14
COMPRESION-PAREJA	.46	1.14
HOMBRE-MUJER	.43	1.14
PLACER-SEGURIDAD	.40	.50
DISFRUTAR-CUERPO	.40	.66
PREVENCION-PROTECCION	.40	.50
EDUCACION-PROTECCION	.40	1.5
RESPECTO-FIDELIDAD	.40	.33
AMOR-RESPONSABILIDAD	.40	2
PAREJA-AMOR	.40	2
EMBARZO -DESEO	.33	-0.6
DESEO-MUJER	.33	0
CUERPO-MUJER	.33	.80
DISFRUTAR-PRECAUCION	.33	-0.2
PRECAUCION-ANTICONCEPTIVOS	.33	1.14
SEGURIDAD-DISFRUTAR	.33	-0.2
PROTECCIÓN -COMPRESIÓN	.33	.42
COMPRESION-FIDELIDAD	.33	.50
PASION-PAREJA	.33	1.2
ORGASMO-PASION	.33	0



2 igualmente muy negativa. En el segundo bloque se encuentran los elementos positivos en donde EL AMOR, EL PLACER Y LA PASION están en el centro de 3 conexiones, AMOR está ligada a FIDELIDAD, a RESPONSABILIDAD y a RESPETO, el PLACER, está ligado a PREVENCIÓN, A DISFRUTAR a COMPRENSION Y A PASION el cual está unido a su vez con ORGASMO Y CON ENFERMEDADES (si se quieren ver los valores de similitud y de evaluación entre las aristas, ver la tabla 3). Pareciera que hay entonces 4 ejes, el primero negativo define las principales preocupaciones en cuanto a las problemáticas en la sexualidad, y los otros 3 definen la manera integral de ver de los hombres la cuestión de la sexualidad en el bloque de AMOR, se ve su preocupación por aspectos de responsabilidad, fidelidad y respeto, en el segundo bloque están unidos los elementos de satisfacción como el placer, y el disfrute, pero unidos siempre a la idea de prevención, como si ésta fuera la base para poder sentir placer y la idea de la pasión unida al orgasmo y al placer, para los hombres es muy importante la pasión para llegar al orgasmo y sentir placer. La idea de la pareja está unida a la idea de precaución, es decir los hombres piensan que la precaución debe de ser a nivel de la pareja.

En los Cliques (fig 4), se ve claramente que la preocupación de los hombres está en cuanto a los aspectos negativos, igual que en las mujeres. La idea de CONSECUENCIAS, LAMENTOS Y ABORTO, es una cuestión que preocupa a los hombres. Pero todos los elementos están interrelacionados. (Los valores de los demás cliques se pueden ver en la tabla 4)

**Tabla 2**

**CLIQUE MAXIMO FEMENINO DE 30 ITEMS**

<b>CLIQUES:</b>	<b>SIMILITUD</b>	<b>EVALUACION</b>
<b>1. ABORTO-FREUSTRACION-LAMENTOS</b>		
LAMENTOS-FRUSTRACION	.86	(-2)
ABORTO- LAMENTOS	.66	(-2)
FRUSTRACION-ABORTO	.66	(-2)
<b>2. LAMENTOS- NO HABLAR DE- FRUSTRACION</b>		
FRUSTRACION-LAMENTOS	.86	(-2)
LAMENTOS-NO HABLAR DE	.73	(-1.90)
NO HABLAR DE-FRSUTRACION	.73	(-1.90)
<b>3. FRUSTRACION.-LAMENTOS-MANIPULACION</b>		
FRUSTRACION-LAMENTOS	.86	(-2)
MANIPULACION- FRUSTRACION	.8	(-2)
LAMENTOS-MANIPULACION	.73	(-1.94)
<b>4. MANIPULCION- NO HABLAR DE- LAMENTOS</b>		
NO HABLAR DE- LAMENTOS	.73	(-1,90)
LAMENTOS- MANIPULACION	.73	(-1.90)
MANIPULACION- NO HABLAR DE	.66	( -1. 90)
<b>5. MANIPULACION- NO HABLAR DE- FRUSTRACION</b>		
FRUSTRACION- MANIPULACION	.8	(-2)
NO HABLAR DE- FRUSTRACION	.73	(-1.90)
MANIPULACION- NO HABLAR DE	.66	(1.90)
<b>6. ABORTO-FRUSTRACION-NO HABLAR DE</b>		
FRUSTRACION- NO HABLAR DE	.73	(-1.90)
ABORTO- FRUSTRACION	.66	(-2)
NO HABLAR DE- ABORTO	.6	(-1.92)

**FIGURA 2.**  
CLIQUE MAXIMO FEMENINO (30 ITEMS)

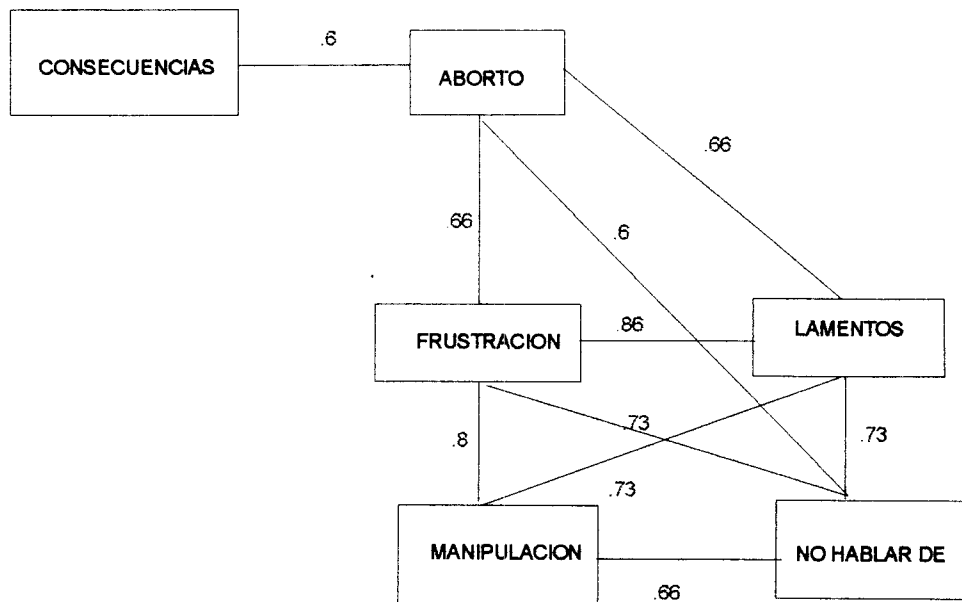

**TABLA 3**

**ARBOL  
MAXIMO:MASCULINO  
30 ITEMS**

<b>par de aristas</b>	<b>índice de similitud</b>	<b>índice de actitud o de evaluación</b>
CONSECUENCIA-LAMENTOS	.73	-1.72
LAMENTOS-ABORTO	.73	-1.72
LAMENTOS-FRUSTRACION	.73	-1.72
FRUSTRACION-MANIPULACION	.66	-2
RESPECTO-AMOR	.66	-1.6
AMOR-FIDELIDAD	.66	1.37
MUJER-HOMBRE	.61	-0.3
FRUSTRACION-NOHABLAR DE SEXUALIDAD	.53	-2
LIBERTAD-MUJER	.53	0
RESPONSABILIDAD-COMUNICACIÓN	.53	1.5
PRECAUCION-LIBERTAD	.46	-0.14
HOMBRE-CUERPO	.46	-0.28
PRECAUCION-ENFERMEDADES	.46	-0.57
COMPRESNION-RESPECTO	.46	1.71
AMOR-RESPONSABILIDAD	.46	.185
RESPONSABILIDAD-EDUCACION	.46	1.42
DESEO-LIBERTAD	.40	-0.53
CUERPO-SEGURIDAD	.40	.33
ORGASMO-PASION	.40	1.33
PASION-PLACER	.40	-0.16
PLACER-DISFRUTAR	.40	.50
PLACER-PREVENCION	.40	.116
PLACER-COMPRESNION	.40	1.16
RESPECTO-ANTICONCEPTIVOS	.40	1.16
NOHABLAR DE SEXUALIDAD-EMBARAZOS	.33	1.16
PRECAUCION-PAREJA	.33	-0.14
PROTECCION-PRECAUCION	.33	.5
EMBARAZOS-DESEO	.33	1





**Tabla 4**

**CLIQUE MAXIMOS- MASCULINO 30 ITEMS**

<i>CLIQUE</i>	<i>SIMILITUD</i>	<i>EVALUA-</i>
1. MANIPULACION-CONSECUENCIA-FRSUTRACION		
MANIPULACION- CONSECUENCIAS	.61	(-1.72)
CONSECUENCIAS- FRSTRCAION	.66	(-1.72)
FRUSTRACION- MANIPULACION	.73	(-1.72)
2. MANIPULACION- CONSECUENCIAS- LAMENTOS		
MANIPULACION- CONSECUENCIAS	.61	(-1.71)
CONSECUENCIAS- LAMENTOS	.73	(-1.72)
LAMENTOS- MANIPULACION	.61	(-1.72)
3. LAMENTOS- CONSECUENCIAS- ABORTO		
LAMENTOS- CONSECUENCIAS	.73	(-1.71)
CONSECUENCIAS- ABORTO	.6	(-1.84)
ABORTO- LAMENTOS	.73	(-1.72)
4. ABORTO- FRUSTRACION- COSNSECUENCIAS		
ABORTO- FRUSTRACION	.73	(-1.72)
FRUSTRACION- CONSECUENCIAS	.66	(-1.72)
CONSECUENCIAS- ABORTO	.6	(-1.72)

# CLIQUE MAXIMO HOMBRES

30 ITEMS

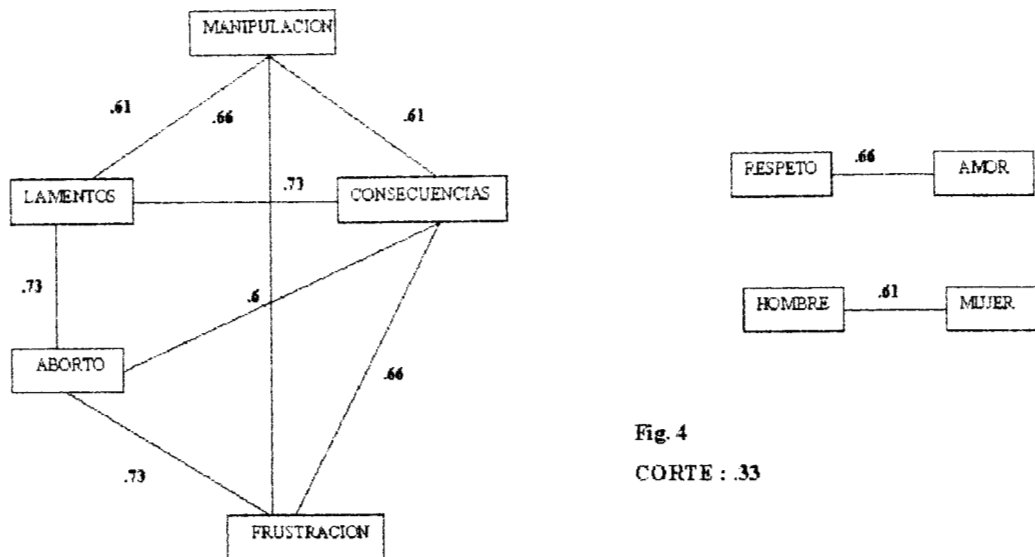

Fig. 4  
CORTE : .33

FIGURA 4.

En el árbol máximo de hombres y mujeres (fig 5) se ve claramente que la representación social en ambos grupo está dividida 2 bloques, el de los elementos negativos y el de los elementos positivos. La idea de FRUSTRACION en ambos grupos continua con 4 conexidades y con altos índices de evaluación negativos (ver tabla 5), con NO HABLAR DE SEXUALIDAD, LAMENTOS, MANIPULACION Y ABORTO. Y en los elementos positivos AMOR está unido a 3 conexiones Y PAREJA están unida a 4 conexiones. AMOR con RESPETO, EDUCACION, FIDELIDAD Y COMUNICACIÓN. Y PAREJA unido a COMPRENSIÓN, A RESPONSABILIDAD Y A PASION.COMUNICACIÓN Y RESPONSABILIDAD unen estas 2. (fig 5).

**TABLA 5**  
**ARBOL MAXIMO DE HOMBRES Y MUJERES DE 30 ITEMS**

<b>par de aristas</b>	<b>índice de similitud</b>	<b>índice de actitud o de evaluación</b>
FRUSTRACION-LAMENTOS	.76	-2
ABORTO-FRUSTRACION	.7	-2
NO HABLAR DE SEXUALIDAD-FRSUTACION	.66	-1.95
LAMENTROS-CONSECUANCIAS	.63	-1.84
AMOR-COMUNICACIÓN	.56	1.94
COMUNICACIÓN-RESPONSABILIDAD	.5	1.26
RESPECTO-AMOR	.46	1.64
EDUCACION-AMOR	.46	1.64
RESPONSABILIDAD-PAREJA	.43	1.46
AMOR-FIDELIDAD	.43	1.30
PAREJA-COMPRESION	.36	1.23
ORGASMO-PASION	.36	-0.09
CUERPO-SEGURDAD	.36	.36
MUJER-DESEO	.36	-.9
PREVENCION-PRECAUCION	.36	.27
PREVENCION-PLACER	.46	.81
CONSECUANCIAS-EMBARAZOS	.33	-1.4
FIDELIDAD-CUERPO	.33	.8
CUERPO-HOMBRE	.33	.4
HOMBRE-MUJER	.33	.2
LIBERTAD-MUJER	.33	05
PREVENCION-ENFERMEDADES	.33	.2
PLACER-DSIFRUTAR	.33	1.1
EMBARAZO-ORGASMO	.3	-0.77
SEGURIDAD-PREVENCION	.3	.44
PRECAUCION-PROTECCION	.3	.3
PASION-PAREJA	.23	.85

FIGURA 5.

ARBOL MAXIMO HOMBRES Y MUJERES  
30 ITEMS

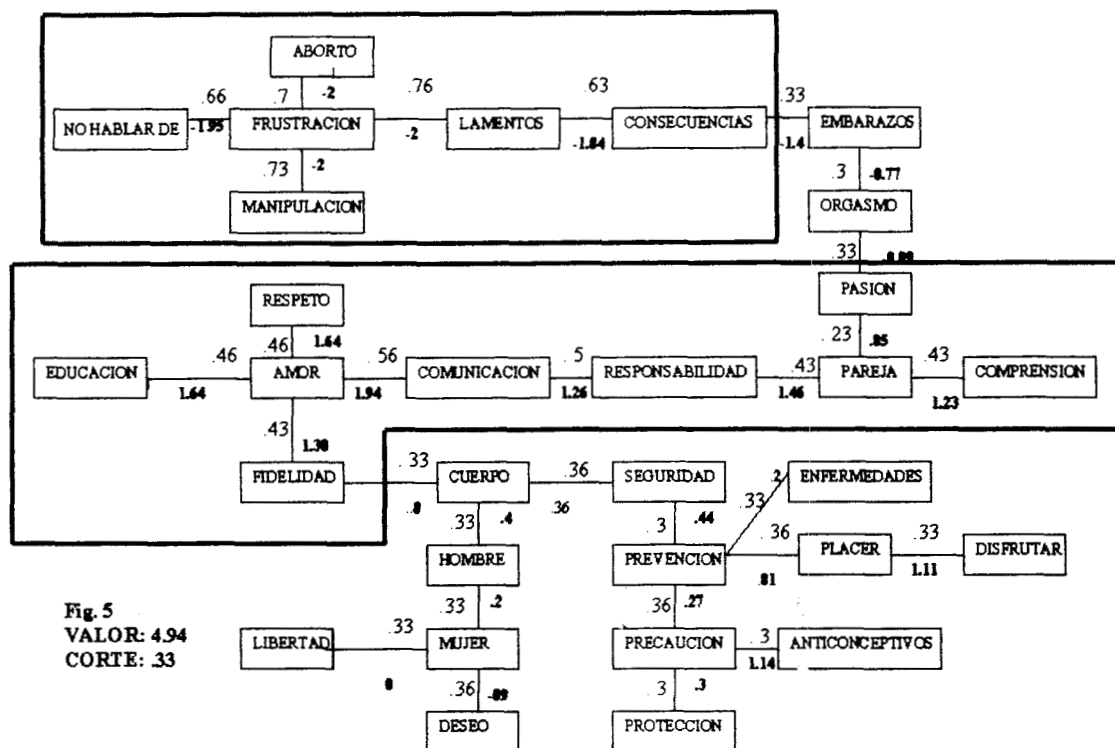

En la fig 6, se pueden apreciar los cliques, para estos 2 grupos, en donde nuevamente FRUSTRACION aparece en 3 cliques, unido a ABORTO, LAMENTOS Y MANIPULACION, y LAMENTOS Unido a CONSECUENCIAS, ABORTO Y MANIPULACION. Y ABORTO UNIDO A LAMENTOS Y CONSECUENCIAS. El clique nos da cuenta de la idea de que la manipulación con respecto a la sexualidad, genera frustración y lamentos y que el aborto es una consecuencia que genera frustración y lamentos generados por el NO HABLAR DE SEXUALIDAD. (si se desean ver los valores de los cliques ver la tabla 6).

**Tabla 6**

**CLIQUE MACXIMOS: MASCULINO Y FEMENINO 30 ITEMS**

<i>CLIQUES</i>	<i>SIMILITUD</i>	<i>EVALUACION</i>
1. FRSUTACION-ABORTO-LAMENTOS		
FRUSTRACION- ABORTO	.7	(-2)
ABORTO- LAMENTOS	.63	(-1.84)
LAMENTOS-FRUSTRACIONES	.76	(-2)
2.FRUSTRACION-LAMENTOS Y MANIPULACION		
FRUSTRACION- LAMENTOS	.76	(-2)
FRSUTRACION- MANIPULACION	.73	(-2)
LAMENTOS- MANIPULACION	.66	(-1.94)
3. LAMENTOS- CONSECUENCIAS- ABORTO		
LAMENTOS- CONSECUENCIAS	.63	((-1.84)
CONSECUENCIAS- ABORTO	.63	(-1.84)
ABORTO- LAMENTOS	.63	(-1.94)

**FIGURA 6.**

CLIQUE MAXIMO MASCULINO Y FEMENINO  
(30 ITEMS)

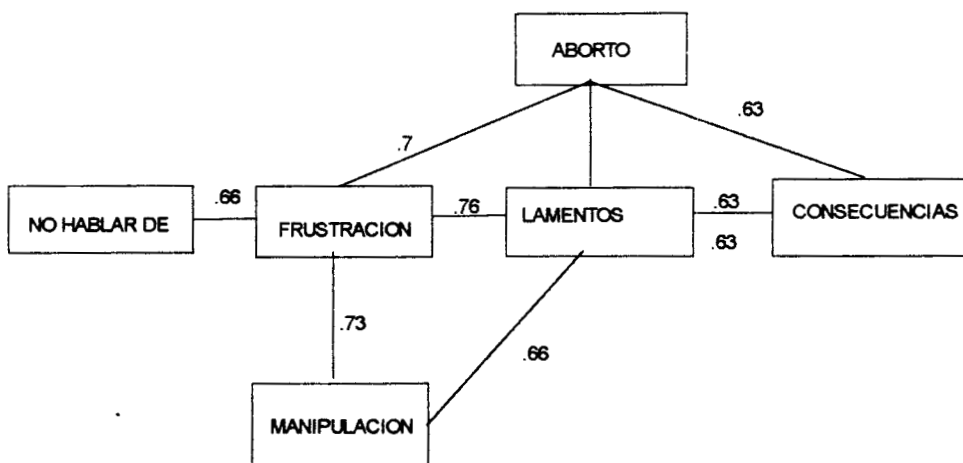

En el segundo instrumento de caracterización de 15 ítems (ANEXO 4) Tenemos que en el árbol máximo femenino de 15 ítems (fig 7), aparecen los 2 bloques otra vez, negativos y positivos, en los elementos negativos aparece NO HABLAR DE en medio de 2 conexidades, LAMENTOS Y FRUSTRACION, con elevados índices de similitud y negativos de evaluación (ver tabla 7). En el lado positivo de la fig 7, aparece AMOR unido a PAREJA, COMPRENSION, PLACER Y RESPONSABILIDAD, en donde la evaluación más positiva es AMOR Y RESPONSABILIDAD. Pareja está unida a comunicación.

En el árbol máximo de hombres (fig 8) aparecen 3 bloques, el primer bloque es el de los elementos negativos, en donde FRUSTRACION liga la idea de que las enfermedades, los embarazos y el aborto generan FRUSTRACION y lamentos por NO HABLAR DE SEXUALIDAD, lo cual es una consecuencia de la EDUCACION. En el segundo bloque aparece la idea de AMOR ligada a PLACER, a PAREJA Y A RESPONSABILIDAD, pareja y responsabilidad tienen altos índices de evaluación positiva. A igual la responsabilidad tiene su base en la educación, y el tercer bloque, vemos aspectos importantes como LA COMUNICACIÓN, EL RESPETO, LA COMPRENSION Y LA FIDELIDAD, estos tres últimos teniendo su base en la comunicación y esta a su vez en la educación. (Para revisar los valores ver la tabla 8)

Por último en el árbol máximo de ambos grupos (fig 9) se ven estos mismo 2 bloques en donde LAMENTOS, aparece ligado a 3 ítems como son, ABORTO, HO HABLAR DE Y FRUSTRACION. Y en el segundo bloque AMOR, está ligado A

PLACER, COMPRENSION Y RESPONSABILIDAD. (Para ver los valores, revisar la tabla 9)

En las fig 10, 11, 12 y 13 se ven los cliques respectivos de ambos grupos, el cual coincide en los 3 la idea de LAMENTOS, FRUSTRACION que resumen la verdadera preocupación de ambos grupos está ligada a NO HABLAR DE... como posible causa de estos. (ver los valores en la tabla 10).

**Tabla 7**  
**ARBOL MAXIMO FEMENINO DE 15 ITEMS**

<b>Par de aristas</b>	<b>Índice de similitud</b>	<b>Índice de actitud o evaluación</b>
RESPONSABILIDAD-AMOR	.56	2
FRUSTRACION-NO HABLAR DE SEXUALIDAD	.53	-1.68
NO HABLAR DE SEXUALIDAD-LAMENTOS	.5	-1.93
LAMENTOS-ABORTO	.4	-1.92
AMOR-PLACER	.43	1.30
PAREJA-COMUNICACIÓN	.36	.27
RESPECTO-EDUCACION	.36	.36
PAREJA-AMOR	.33	1.9
AMOR-COMPRENSION	.33	1.3
COMUNICACIÓN-EDUCACIÓN	.33	0
COMUNICACIÓN-FIDELIDAD	.26	.37
EMBARAZOS-ENFEREMEDADES	.26	-0.57
ENFERMEDADES-NO HABLAR DE SEXUALIDAD	.26	-1.12
FIDELIDAD-EMBARAZOS	.2	-0.66

**Tabla 8**  
**ARBOL MAXIMO MASCULINO DE 15 ITEMS**

<b>par de aristas</b>	<b>índice de similitud</b>	<b>índice de actitud o evaluación</b>
FRUSTRACION-LAMENTOS	.43	-1.61
LAMENTOS-NO HABLAR DE SEXUALIDAD	.4	-1.83
ENFERMEDADES-EMBARAZOS	.33	0
ABORTO-ENFERMEDADES	.3	-1.66
NO HABLAR DE SEXUALIDAD-EDUCACION	.3	-0.88
RESPONSABILIDAD-AMOR	.3	2
FRUSTRACION-ABORTO	.26	-1.5
EDUCACION-COMUNICACION	.26	1.12
COMUNICACION-RESPECTO	.26	.25
RESPECTO-COMPRESION	.26	.62
COMPRESION-FIDELIDAD	.26	.62
EDUCACION-RESPONSABILIDAD	.23	1.14
AMOR-PLACER	.23	1.57
AMOR-PAREJA	.23	2

**Tabla 9**  
**ARBOL MAXIMI MASCULINO Y FEMENINO DE 15 ITEMS**

<b>par de aristas</b>	<b>índice de similitud</b>	<b>índice de actitud o evaluación</b>
LAMENTOS-NO HABLAR DE SEXUALIDAD	.45	-1.82
FRUSTRACION-LAMENTOS	.43	-1.84
RESPONSABILIDAD-AMOR	.43	2.93
ENFERMEDADES-EMBARAZOS	.4	-0.75
LAMENTOS-ABORTO	.38	-1.82
AMOR-PLACER	.33	1.4
EDUCACION-RESPECTO	.3	0.44
PAREJA-COMUNICACION	.26	.93
AMOR-COMPRESION	.26	1.5
PAREJA-RESPONSABILIDAD	.25	1.73
NO HABLAR DE SEXUALIDAD-ENFERMEDADES	.23	-1.21
NO HABLAR DE SEXUALIDAD-EDUCACION	.23	-0.78
EDUCACION-RESPONSABILIDAD	.23	1
FIDELIDAD-EMBARAZO	.21	-0.15



**TABLA 10**  
**CLIQUES MAXIMOS FEMENINO**

	FEM		MAS		M Y F	
1.NO HBLAR DE- FRUSTRACION- LAMENTOS	SIM	EVAL	SIM	EVAL	SIM	EVAL
NO HABLAR DE- FRUSTRACION	.53	(-1.68)	.43		.33	
FRUSTRACION- LAMENTOS (-1.84)		.43		.43	(-1.61)	.42
LAMENTOS- NO HABLAR DE	.5		.45	(-1.83)	.4	(-1,88)

**FIGURA 7.**

**ARBOL MAXIMO FEMENINO**  
15 ITEMS



FIGURA 8.

CLIQUE MAXIMO FEMENINO

15 ITEMS

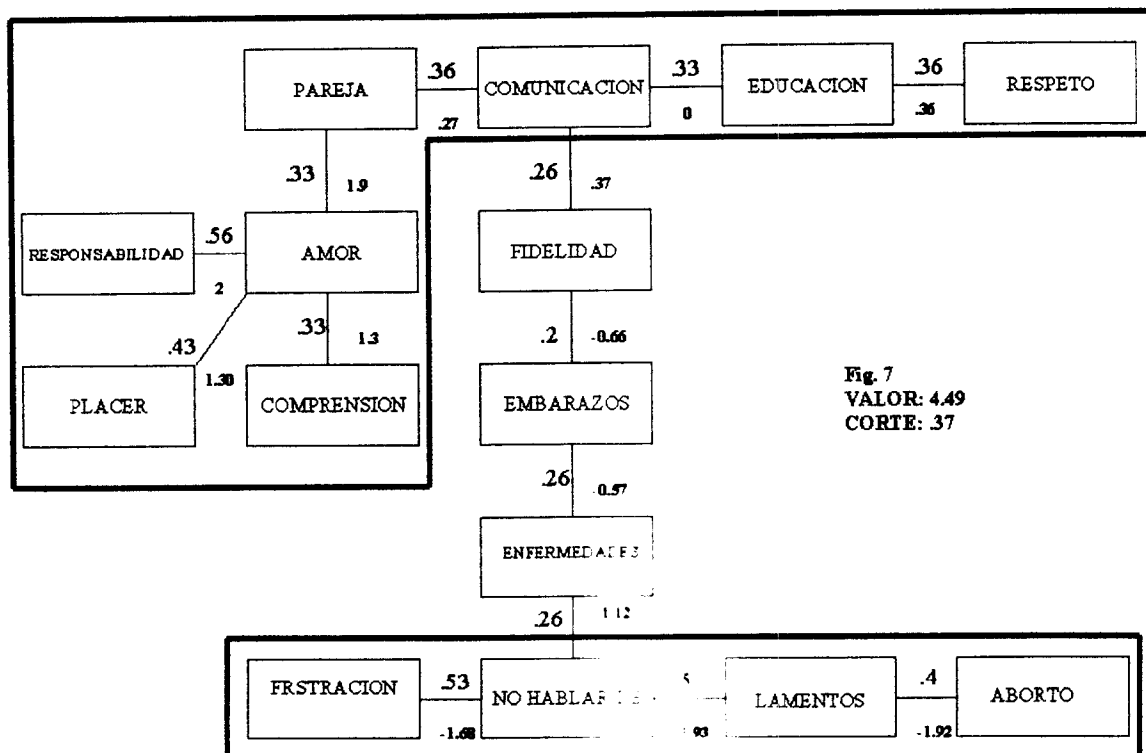
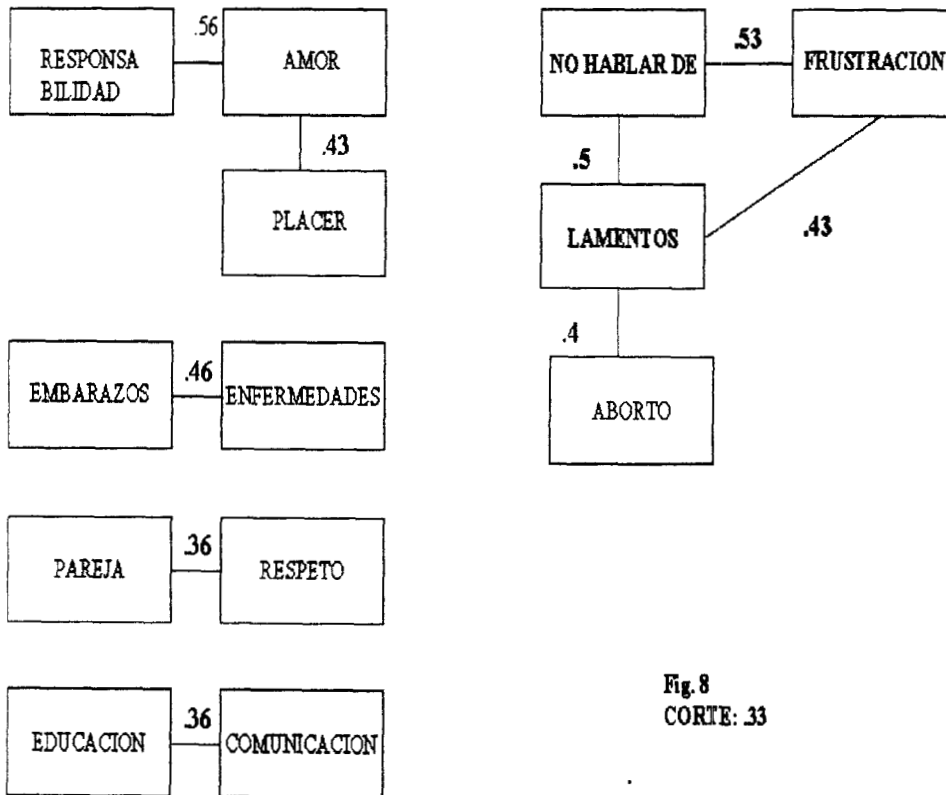
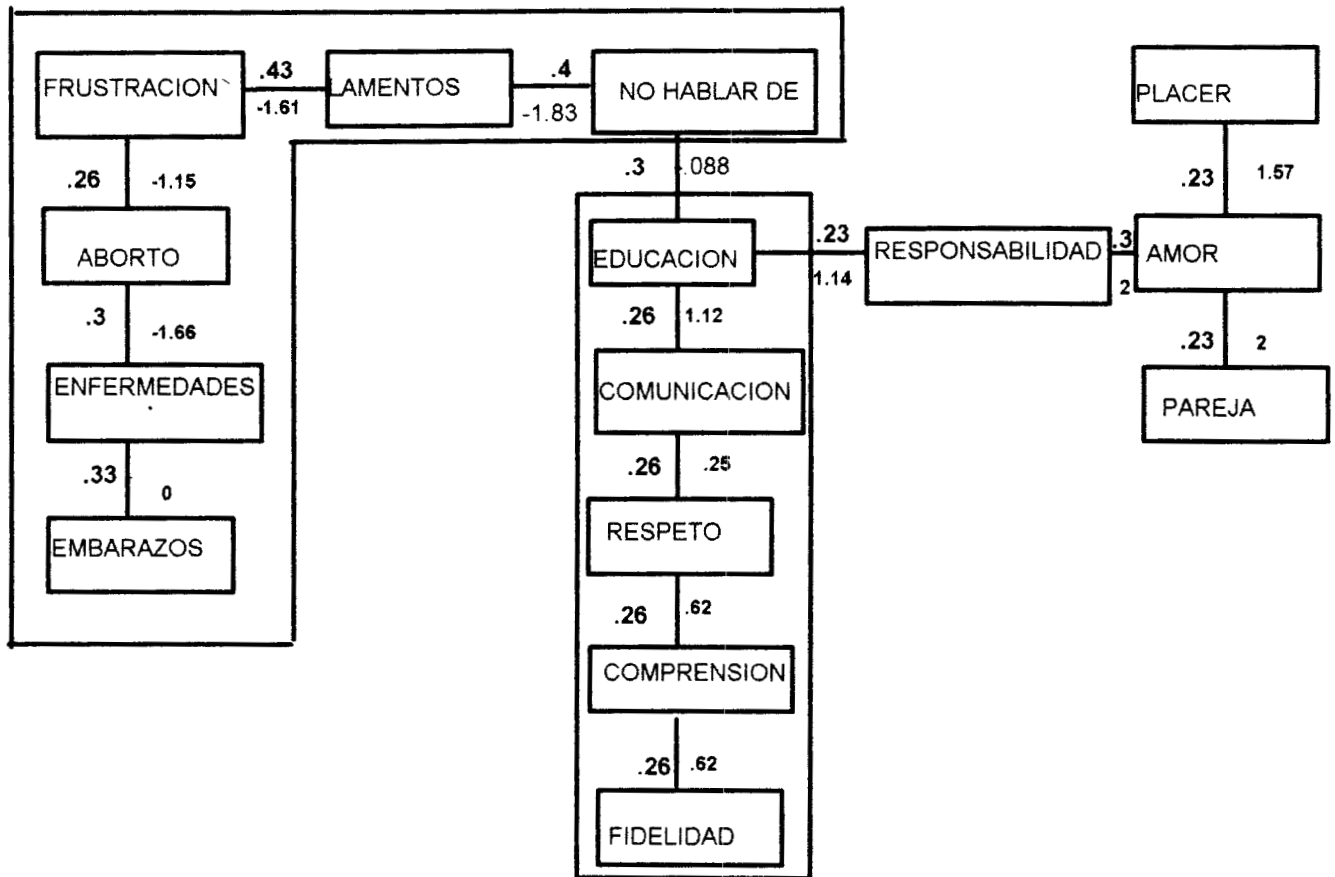

Fig. 8  
CORTE: 33

**FIGURA 9.**

ARBOL MAXIMO MASCULINO  
15 ITEMS



**VALOR: 4.40**  
**CORTE: .23**

FIGURA 10.

**CLIQUE MAXIMO MASCULINO**  
15 ITEMS

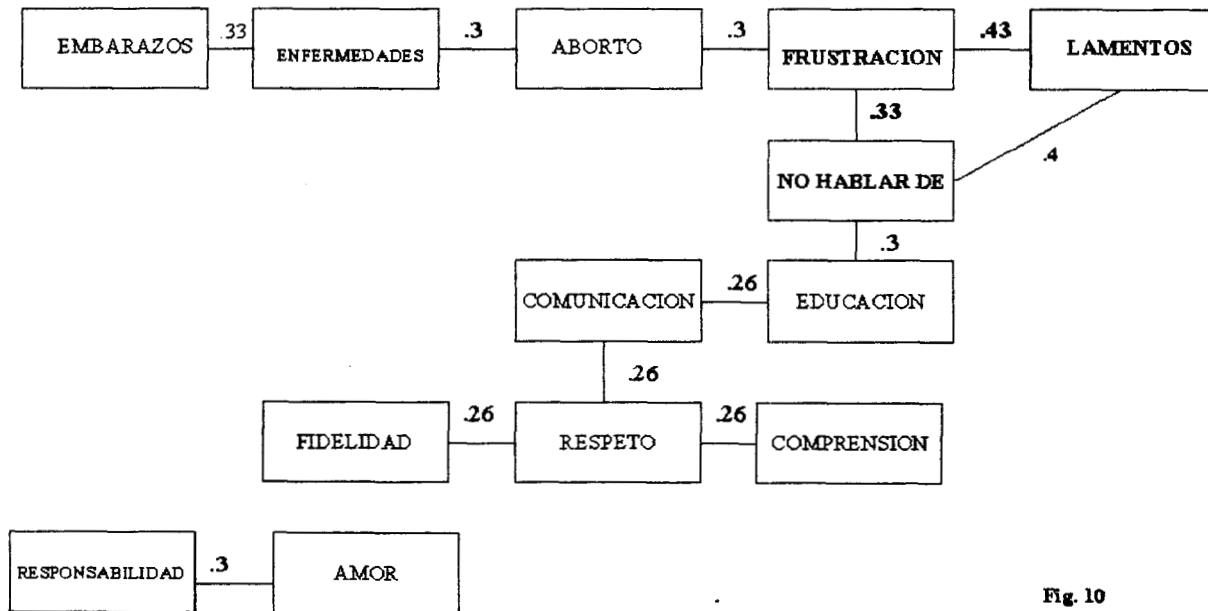

Fig. 10  
CORTE: .23

FIGURA 11.

ARBOL MAXIMO MASCULINO Y FEMENINO  
15 ITEMS

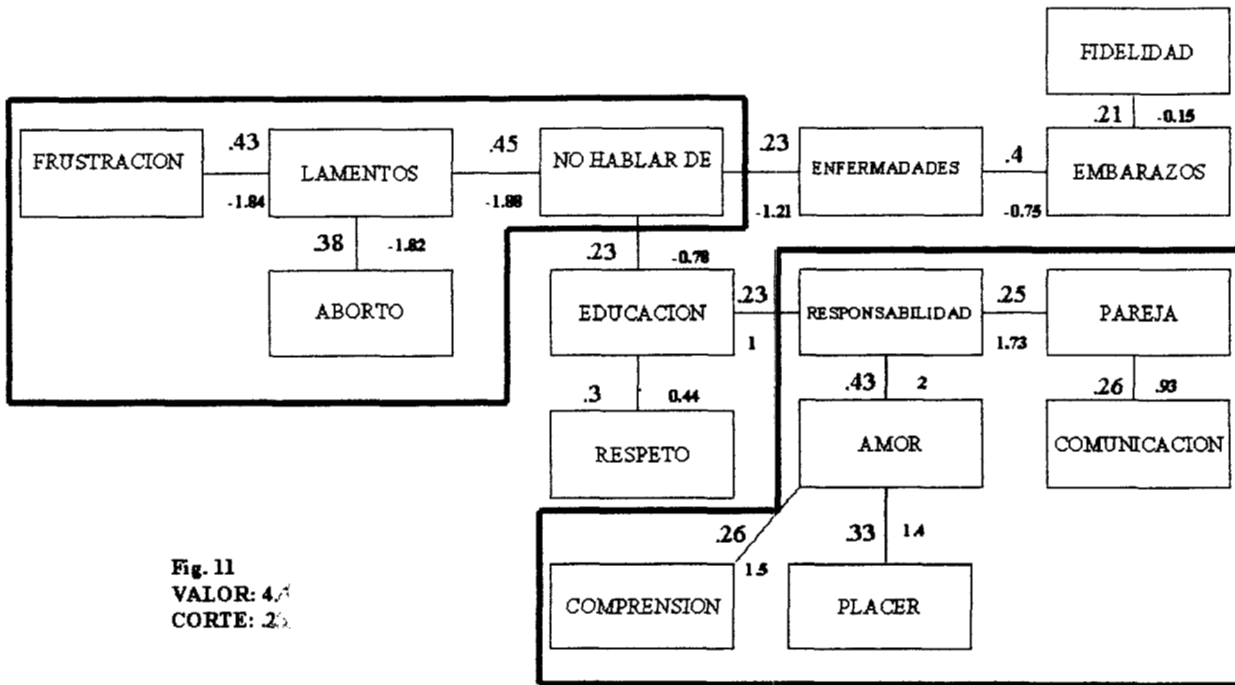

Fig. 11  
VALOR: 4.7  
CORTE: .25

CLIQUE MAXIMO MASCULINO Y FEMENINO  
15 ITEMS

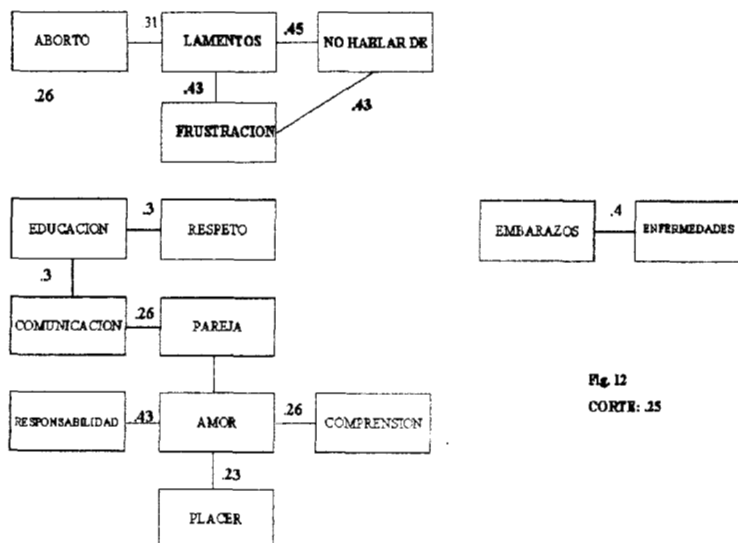

Fig. 12  
CORTE: .25

FIGURA 12.

## 4.2 RESULTADOS DE LA ESCALA DE ACTITUD TIPO LIKERT.

### 4.2.1 VALIDEZ.

En la escala de actitud de tipo likert (VER ANEXO 5), después de aplicar el piloteó y mediante el proceso de validación de la prueba t de student resultaron 46 ítems validos validados , los cuales tuvieron un valor de t= mayor a 1.96 con n-2 grados de libertad (VER anexo 8), de los cuales se sacaron solo 22 para conformar la última escala de actitud tipo Likert (VER ANEXOS 9 Y 10).

### 4.2.2. ANALISIS ESTADISTICOS.

Para efectos del análisis de la escala final, se calificaron nuevamente los reactivos, respetando su favorabilidad y desfavorabilidad que va de 1 a 5 según si es positivo o negativo el reactivo. Posteriormente se realizó una sábana de datos de donde se sacaron los siguientes valores: Frecuencias de respuestas según la favorabilidad del reactivo: **EL PROMEDIO O LA MEDIA, LA MEDIANA, LA MODA, LA DESVIACIÓN ESTÁNDAR Y LA VARIANZA** de cada reactivo, los cuales se presentan en la siguiente tabla:

TABLA 11

**FRECUENCIAS, MEDIA, MEDIANA, MODA DESVEST Y VARIANZA DE LOS ÍTEMS DE LA ESCALA FINAL DE ACTITUDES LIKERT.**

	1	2	3	4	5	6	7	8	9	10	11	12	13	14	15	16	17	18	19	20	21	22
FREC. 1	0	13	3	4	12	3	2	2	7	4	4	6	14	9	7	4	10	12	3	1	14	9
FREC. 2	7	20	1	1	13	4	3	5	6	3	1	6	11	8	1	6	15	20	0	4	39	9
FREC. 3	3	18	2	1	37	15	35	22	24	29	10	7	14	21	1	9	12	15	11	25	40	2
FREC. 4	39	34	42	23	30	31	25	26	40	52	51	36	37	40	11	26	41	24	44	44	17	28
FREC.5	71	35	72	91	28	67	55	65	43	32	53	65	44	42	100	75	42	49	58	46	10	71
SUMA	120	120	120	120	120	120	120	120	120	120	120	120	120	120	120	120	120	120	120	120	120	120
PROM.	4.5	3.5	4.5	4.6	3.4	4.3	4.1	4.2	3.9	3.9	4.2	4.2	3.7	3.8	4.6	4.4	3.8	3.7	4.3	4.1	2.8	4.2
MEDIANA	5	4	5	5	3	5	4	5	4	4	4	5	4	4	5	5	4	4	4	4	3	5
MODA	5	5	5	5	3	5	5	5	5	4	5	5	5	5	5	5	5	5	5	5	3	5
DESVEST	0.8	1.4	0.8	0.8	1.2	1	1	1	1.1	0.9	0.9	1.1	1.4	1.2	1	1	1.3	1.4	0.9	0.9	1.1	1.3
VAR	0.7	1.8	0.6	0.7	1.5	1	1	1	1.3	0.9	0.8	1.2	1.8	1.4	1	1.1	1.7	2	0.9	0.8	1.2	1.6

### **4.2.3. RESULTADOS DEL ANALISIS FACTORIAL.**

Para poder explicar el fenómeno de la representación social de la sexualidad, necesitamos reducir las masas de información y fenómenos que nos rodean en una forma y dimensión manejables. Para esto recurrimos al análisis factorial ya que necesitamos reducir la complejidad de nuestras variables de la escala de actitudes tipo Likert que mencionamos en el apartado 3.9.4, a una simplicidad mayor.

El análisis factorial constituye un método analítico para determinar el número y naturaleza de las variables que sustentan a un número mayor de medidas. Nos dice que pruebas o medidas van juntas, ¿cuáles miden las mismas cosas?, con otras palabras y con cuanta efectividad lo hacen. De esto resultan los factores que son las variables subyacentes. Un factor es una construcción hipotética, una entidad hipotética, una variable no observable que se supone que sustenta las pruebas, escalas, reactivos y de hecho las medidas de cualquier tipo.

El análisis factorial consta de análisis de correlaciones entre las mismas variables y factorial por componentes principales y por varianza máxima, que explicamos en el siguiente apartado.

#### **4.2.3.1 CONFIABILIDAD.**

En la tabla 11, tenemos el resultado de confiabilidad de la escala de actitudes de tipo likert por medio de la prueba alpha , la cual nos reporta una confiabilidad de .6145. Según los criterios de confiabilidad de alpha el rango de confiabilidad es de .70 a 1, lo cual quiere decir que nuestra escala es poco confiable o tiene un nivel de confiabilidad bajo, sin embargo continuamos con el análisis.

#### **4.2.3.2. MATRIZ DE CORRELACIONES, FACTORIAL POR COMPONENTES Y VARIMAX.**

En la matriz de correlaciones (tabla 12) se muestra que existen correlaciones bajas entre variables, las mas altas son de .46, es decir, hay muy poca linealidad entre las variables; en análisis no nos deja captar la totalidad de las relaciones ya que son muchas variables y no podemos observar a simple vista que variables están similarmente cargadas y que grupos forman, por lo tanto nos enfocamos con mayor detenimiento al análisis de los factores.

Por medio del método de componentes principales se extrajeron 8 factores con cargas factoriales cercanas a 1.00 y mayores que .40.





En la tabla de los estadísticos finales (tabla 14) se nos proporciona la información relativa al conjunto de los 8 factores extraídos. La tabla contiene 2 subtablas, en la izquierda se encuentra la información relativa a cada una de las 22 variables (o 22 ítems de la escala de actitudes) y la segunda relativa a cada uno de los 8 factores.

El primer factor es el que tiene la mínima deformación a la obtenida sobre cualquier otro factor; es decir, el primer factor es el que mejor proyecta la variabilidad de la muestra, el segundo mejor y así sucesivamente hasta el último.

Teniendo en cuenta que el autovalor asociado al primer factor es igual a 3.09965, el porcentaje de variabilidad está explicado por éste factor, tal porcentaje es de 14.1 y acumulados los porcentajes de los 8 factores entre todos explican el 60% de la variabilidad de la muestra.

Se conservan los factores cuyo valor asociado es mayor a 1.00, según en la tabla 14 y siguiendo éste criterio en nuestro análisis se conservarían los primeros 7 factores.

Las proyecciones, saturaciones o cargas se disponen en el denominado factor matriz o matriz factorial (tabla 16). Dos variables tales que sus saturaciones sean muy parecidas en un factor están correlacionadas entre sí, todas aquellas saturaciones inferiores a .2 en valor absoluto han sido eliminadas de la matriz.

Sin embargo para simplificar o minimizar el número de variables o saturaciones altas en valor absoluto sobre un mismo factor y bajas sobre el resto se realiza una rotación varimax de los factores. Si 2 variables presentan saturaciones altas o están cargadas próximas a 1.00 en valor absoluto sobre un mismo factor, entonces están correlacionadas entre sí. Si las saturaciones altas se presentan en 2 factores distintos estarán incorrelacionadas.

En la tabla 18 vemos que: las variables 7, 11, 17, 20 y 10 están cargadas en el factor 1; en el factor 2 están cargadas las variables 1,2 y 5; en el factor 3 están cargadas 9, 10, 14, 21 y 22; en el factor 4 están cargadas las variables 8, 13 y 16; en el factor 5 están cargadas las variables 6, 12 y 15 y en el factor 6 están cargadas las variables 5, 19 y 22. En los factores 7 y 8 sólo hay dos saturaciones por factor, por lo que no se tomaron en cuenta.

Como los factores 2 y 3 tienen una mínima deformación y comparten cargas con el factor 6, éste factor se eliminó del análisis, cuantitativa y cualitativamente.

La variable 10 pertenece al primer y tercer factor pero cualitativamente y para efectos de nuestro análisis decidimos que pertenece al tercer factor. Así nos quedan sólo 5 factores que son los siguientes:

**FACTOR 1.  
AMOR Y PLACER.**

**VARIABLES:**

- 7. Me molesta que mi pareja me pida que lo abrace después del coito.
- 11. Me gusta disfrutar mi cuerpo y el de mi pareja.
- 17. el sexo es la entrega amorosa de la pareja.
- 20. Después de una relación sexual viene el arrepentimiento.

**FACTOR 2.  
EVITAR LAMENTOS (PRECAUCIONES).**

**VARIABLES:**

- 1. Usar métodos anticonceptivos evita lamentos.
- 2. Soy fiel si me siento comprendido por mi pareja.
- 5. Ponerme un condón me permite sentir placer sin culpa.

**FACTOR 3.  
PLACER.**

**VARIABLES:**

- 9. Me hace sentir satisfecho lograr un orgasmo.
- 10. Me gusta hablar con mi pareja sobre el orgasmo.
- 14. Me hace sentir realizado que mi pareja logre un orgasmo.
- 21. Cuando el coito no es placentero me enoja.
- 22. Al ya no amar a mi pareja es mejor decírselo.

**FACTOR 4.  
PLACER Y AMOR.**

**VARIABLES:**

- 8. Me importa tener relaciones sexuales no ganarme a un compañero.
- 13. Es mejor ocultarle a mi pareja una infidelidad.
- 16. El sexo no es para amar ni ser amados es para gozar.

**FACTOR 5.  
OTROS ASPECTOS.**

**VARIABLES:**

- 6. No me pasa nada si no me pongo condón.
- 12. Me gusta compartir mi cuerpo no mis sentimientos.
- 15. Es mejor ocultar cualquier información sobre sexo a los jóvenes.

Podemos concluir que los 3 primeros factores componen o agrupan las variables asociadas a la representación social de la sexualidad de hombres y mujeres de la colonia Paseos de Churubusco. Y por lo tanto aceptamos la Ho. Y rechazamos la Ha. del apartado 3.9.4, que no dice que las dimensiones positivas de la representación social de la sexualidad son los elementos que organizan la socioconceptualización de la sexualidad en ésta población.

FACTOR

```

/VARIABLES a1 b2 c3 d4 e5 f6 g7 h8 i9 j10 k11 l12 m13 n14 o15 p16 q17 r18
s19 t20 u21 v22 /MISSING LISTWISE /ANALYSIS a1 b2 c3 d4 e5 f6 g7 h8 i9 j10
k11 l12 m13 n14 o15 p16 q17 r18 s19 t20 u21 v22
/PRINT CORRELATION SIG DET EXTRACTION
/CRITERIA MINEIGEN(1) ITERATE(25)
/EXTRACTION PC
/ROTATION NOROTATE .

```

### Factor

----- FACTOR ANALYSIS -----

TABLE 12.

analysis number 1 Listwise deletion of cases with missing values

Correlation Matrix:

	A1	B2	C3	D4	E5	F6	G7
1	1.00000						
2	.41417	1.00000					
3	.07093	-.05063	1.00000				
4	.20812	.17948	-.11733	1.00000			
5	.44406	.23191	.04162	.16117	1.00000		
6	.06618	.01317	-.12001	.24290	.04629	1.00000	
7	.13908	.16195	-.00980	.01931	-.01533	.04839	1.00000
8	.19609	.06801	.06022	.00901	-.00695	.01819	.21142
9	.19576	.24565	.05468	.05190	.10610	.06112	.08845
10	.04110	.19796	.09282	-.01583	-.01339	.11159	.31822
11	.02258	.27642	-.01473	-.01523	.00874	.07184	.17805
12	.02273	-.05957	.04054	-.09785	-.01502	.19351	.08504
13	-.15124	-.15844	.23845	-.06256	-.10564	-.07000	-.07264
14	.27597	.17372	-.10658	.15766	.16902	.15243	.15674
15	.01865	.03877	.09046	.02859	-.00023	.16055	.14150
16	-.00898	.08756	.10441	-.06338	-.03998	.03078	.13839
17	.06070	.25851	-.14116	.05453	.30191	-.02830	.21538
18	.16128	-.07783	.22824	-.08081	.03431	-.04696	.05226
19	.11653	.12258	-.01964	.12818	.30915	.02967	.08055
20	-.01744	.14002	.07153	-.04850	-.01579	-.02791	.26572
21	.08966	.04226	-.13599	-.10901	-.01076	.01359	.03806
22	.23096	.08406	.08170	.00134	.14530	.03224	.00895

	H8	I9	J10	K11	L12	M13	N14
8	1.00000						
9	.00854	1.00000					
10	.02104	.36984	1.00000				
11	-.02363	.14374	.31187	1.00000			
12	.12785	.09649	.09276	-.03210	1.00000		
13	.27087	-.11495	-.01471	-.17118	.22561	1.00000	
14	-.09825	.39188	.16393	.18926	.08998	-.20246	1.00000
15	.04942	-.03798	.11031	.01523	.23080	.04038	.05526
16	.09475	-.00784	.20605	-.01032	.33921	.14223	-.10931
17	.08995	.14737	.18093	.23482	-.05360	-.13758	.11152
18	.00863	-.04155	-.08938	-.02551	.16151	.10587	-.10247
19	.06503	.08321	.05435	.24712	.19784	-.09599	.19768
20	.01645	.09273	.25998	.34091	.11696	.06821	.20975

----- FACTOR ANALYSIS -----

	H8	I9	J10	K11	L12	M13	N14
21	-.10108	.07076	.14668	-.08279	.01389	-.03096	.14273

V22	.19089	.22536	.12139	-.00031	.14190	-.00952	.17669
	O15	P16	Q17	R18	S19	T20	U21
O15	1.00000						
P16	.17190	1.00000					
Q17	.03909	.07215	1.00000				
R18	.08064	.11247	-.09957	1.00000			
S19	.03574	.09033	.19191	-.06668	1.00000		
T20	-.02185	.09466	.25960	-.00998	.10529	1.00000	
U21	-.00760	-.12803	-.21068	-.11611	-.12614	-.04690	1.00000
V22	.06143	.20162	-.01963	.03215	.26375	.09714	.08697

V22

V22 1.00000

Determinant of Correlation Matrix = .0175637

-t-tailed Significance of Correlation Matrix:

. ' is printed for diagonal elements.

	A1	B2	C3	D4	E5
A1	.				
B2	.00000	.			
C3	.22071	.29143	.		
D4	.01128	.02491	.10094	.	
E5	.00000	.00541	.32586	.03932	.
F6	.23633	.44323	.09585	.00376	.30784
G7	.06489	.03860	.45772	.41707	.43401
H8	.01592	.23023	.25675	.46109	.46998
I9	.01607	.00342	.27655	.28674	.12438
J10	.32789	.01510	.15664	.43189	.44229
K11	.40331	.00112	.43655	.43443	.46226
L12	.40267	.25906	.33009	.14384	.43534
M13	.04958	.04196	.00436	.24862	.12542
N14	.00114	.02888	.12332	.04274	.03249
O15	.41988	.33709	.16291	.37829	.49903

FACTOR ANALYSIS

	A1	B2	C3	D4	E5
P16	.46123	.17080	.12820	.24582	.33230
Q17	.25509	.00218	.06204	.27709	.00040
R18	.03922	.19908	.00608	.19014	.35493
S19	.10250	.09114	.41571	.08147	.00030
T20	.42501	.06359	.21875	.29941	.43206
U21	.16507	.32337	.06931	.11798	.45356
V22	.00557	.18066	.18750	.49423	.05666
	F6	G7	H8	I9	J10
F6	.				
G7	.29985	.			
H8	.42185	.01023	.		
I9	.25361	.16836	.46311	.	
J10	.11248	.00020	.40978	.00002	.
K11	.21776	.02585	.39890	.05865	.00026
L12	.01710	.17787	.08202	.14722	.15680
M13	.22370	.21520	.00138	.10563	.43665

V14	.04825	.04366	.14286	.00000	.03680
O15	.03991	.06158	.29598	.34021	.11519
P16	.36929	.06586	.00054	.46615	.01198
Q17	.37950	.00908	.16429	.05411	.02399
R18	.30528	.28538	.46273	.32616	.16583
S19	.37383	.19091	.24019	.18311	.27775
T20	.38112	.00168	.42923	.15688	.00207
J21	.44145	.33993	.13600	.22124	.05495
Z22	.36333	.46136	.01838	.00667	.09330

K11                      L12                      M13                      N14                      O15

<11	.	.	.	.	.
L12	.36391	.	.	.	.
413	.03079	.00661	.	.	.
V14	.01921	.16420	.01329	.	.
O15	.43445	.00560	.33072	.27444	.
P16	.45545	.00008	.06061	.11732	.03024
Q17	.00492	.28047	.06700	.11263	.33580
R18	.39106	.03901	.12490	.13271	.19064
S19	.00325	.01996	.14850	.01522	.34918
T20	.00007	.10165	.22957	.01074	.40639
J21	.18435	.44015	.36855	.05995	.46718
Z22	.49865	.06106	.45892	.02677	.25256

- - - - - F A C T O R   A N A L Y S I S   - - - - -

P16                      Q17                      R18                      S19                      T20

P16	.	.	.	.	.
Q17	.21679	.	.	.	.
R18	.11067	.13964	.	.	.
S19	.16326	.01787	.23466	.	.
T20	.15189	.00210	.45692	.12621	.
J21	.08173	.01045	.10332	.08491	.30549
Z22	.01361	.41576	.36371	.00180	.14561

U21                      V22

J21	.	.
Z22	.17245	.

Extraction 1 for analysis 1, Principal Components Analysis (PC)

PC extracted 8 factors.

Factor Matrix:

TABLA 13.

	Factor 1	Factor 2	Factor 3	Factor 4	Factor 5
41	.51123	-.09280	.57998	.00874	.24988
42	.58512	-.16203	.07195	-.14523	.12723
43	-.03283	.43002	.11897	-.09227	.47893
44	.24086	-.26694	.32704	-.07022	-.41254
45	.42798	-.19583	.51418	-.26290	.09687
46	.21126	-.00756	.11135	.33895	-.60197
47	.43970	.21618	-.28688	-.02047	-.05321
48	.16554	.48617	.19904	-.18810	-.06920
49	.52632	-.06626	-.04116	.32185	.27920
50	.51210	.19098	-.43040	.25801	.11428
<11	.48010	-.07001	-.46114	-.18699	.01332

L12	.17660	.57506	.09526	.29365	-.26304
M13	-.25014	.56679	.05362	-.01466	.06524
N14	.56296	-.25209	.01421	.35577	.01197
O15	.15315	.33406	.05818	.17070	-.34966
P16	.18651	.64667	.01203	-.06777	-.16510
Q17	.48173	-.09272	-.21073	-.51347	-.12174
R18	-.06496	.36320	.25962	-.09128	.25472
S19	.45860	.03442	.16574	-.22598	-.18518

- - - - - F A C T O R   A N A L Y S I S   - - - - -

	Factor 1	Factor 2	Factor 3	Factor 4	Factor 5
T20	.40783	.19265	-.47847	-.13625	.12714
U21	.02207	-.17108	-.02302	.66105	.22722
V22	.36907	.24186	.31203	.21791	.17671

	Factor 6	Factor 7	Factor 8
A1	.26634	.13770	-.07781
B2	.34684	.03646	-.00897
C3	-.13876	.33531	.32183
D4	.16680	.13173	.47954
E5	-.13202	.01635	-.14303
F6	.01011	.23491	.23049
G7	.39301	.14712	-.23080
H8	.43439	-.38272	.11145
I9	-.07885	-.04786	.31159
J10	.14125	.04345	.14755
K11	-.17427	.16812	.04053
L12	-.28841	-.00201	-.14838
M13	.06237	-.13886	.38120
N14	-.21784	.04516	.06981
O15	.04051	.37538	-.26828
P16	.09497	-.17002	-.12735
Q17	.04552	-.08550	-.13307
R18	-.09410	.56742	-.18852
S19	-.52017	-.24888	-.10677
T20	-.15666	.01463	.09673
J21	.21863	-.18014	-.29895
V22	-.23443	-.38902	-.02247

Final Statistics:

TABLA 14.

Variable	Communality	* Factor	Eigenvalue	Pct of Var	Cum Pct
A1	.76470	* 1	3.09965	14.1	14.1
B2	.53277	* 2	2.17015	9.9	24.0
C3	.67329	* 3	1.74261	7.9	31.9
D4	.68648	* 4	1.53238	7.0	38.8
E5	.60256	* 5	1.38488	6.3	45.1
F6	.64275	* 6	1.20952	5.5	50.6
G7	.55499	* 7	1.17246	5.3	56.0
H8	.69115	* 8	1.02371	4.7	60.6
I9	.57023	*			
J10	.60720	*			

- - - - - F A C T O R   A N A L Y S I S   - - - - -

Variable	Communality	* Factor	Eigenvalue	Pct of Var	Cum Pct
K11	.54347	*			
L12	.63158	*			
M13	.55965	*			

V14	.56175	*
U15	.50437	*
P16	.53911	*
Q17	.59063	*
R18	.64311	*
S19	.66825	*
T20	.50121	*
J21	.68852	*
V22	.57758	*

Skipping rotation 1 for extraction 1 in analysis 1

---



```

FACTOR
/VARIABLES a1 b2 c3 d4 e5 f6 g7 h8 i9 j10 k11 l12 m13 n14 o15 p16 q17 r18
s19 t20 u21 v22 /MISSING LISTWISE /ANALYSIS a1 b2 c3 d4 e5 f6 g7 h8 i9 j10
k11 l12 m13 n14 o15 p16 q17 r18 s19 t20 u21 v22
/PRINT INITIAL EXTRACTION ROTATION
/FORMAT BLANK(.40)
/CRITERIA MINEIGEN(1) ITERATE(25)
/EXTRACTION PC
/CRITERIA ITERATE(55)
/ROTATION VARIMAX .

```

## Factor

----- F A C T O R   A N A L Y S I S -----

Analysis number 1    Listwise deletion of cases with missing values

Extraction    1 for analysis    1, Principal Components Analysis (PC)

Initial Statistics:

TABLA 15.

Variable	Communality	*	Factor	Eigenvalue	Pct of Var	Cum Pct
A1	1.00000	*	1	3.09965	14.1	14.1
B2	1.00000	*	2	2.17015	9.9	24.0
C3	1.00000	*	3	1.74261	7.9	31.9
D4	1.00000	*	4	1.53238	7.0	38.8
E5	1.00000	*	5	1.38488	6.3	45.1
F6	1.00000	*	6	1.20952	5.5	50.6
G7	1.00000	*	7	1.17246	5.3	56.0
H8	1.00000	*	8	1.02371	4.7	60.6
I9	1.00000	*	9	.94078	4.3	64.9
J10	1.00000	*	10	.88824	4.0	68.9
K11	1.00000	*	11	.85661	3.9	72.8
L12	1.00000	*	12	.81562	3.7	76.5
M13	1.00000	*	13	.74378	3.4	79.9
N14	1.00000	*	14	.71696	3.3	83.2
O15	1.00000	*	15	.69342	3.2	86.3
P16	1.00000	*	16	.62073	2.8	89.1
Q17	1.00000	*	17	.50697	2.3	91.4
R18	1.00000	*	18	.43596	2.0	93.4
S19	1.00000	*	19	.42554	1.9	95.4
T20	1.00000	*	20	.36889	1.7	97.0
U21	1.00000	*	21	.36281	1.6	98.7
V22	1.00000	*	22	.28832	1.3	100.0

PC    extracted    8 factors.

Factor Matrix:

TABLA 16.

	Factor 1	Factor 2	Factor 3	Factor 4	Factor 5
A1	.51123				
B2	.58512		.57988		
C3		.43002			.47893

----- F A C T O R   A N A L Y S I S -----

Factor 1    Factor 2    Factor 3    Factor 4    Factor 5

04				
05	.42798		.51418	-.41254
06				
07	.43970			-.60197
08		.48617		
09	.52632			
10	.51210		-.43040	
11	.48010		-.46114	
12		.57506		
13		.56679		
14	.56296			
15				
16		.64667		
17	.48173			
18				-.51347
19	.45860			
20	.40783		-.47847	
21				.66105
22				

Factor 6      Factor 7      Factor 8

01				
02				
03				
04				
05			.47954	
06				
07				
08	.43439			
09				
10				
11				
12				
13				
14				
15				
16				
17				
18		.56742		
19	-.52017			
20				
21				
22				

----- FACTOR ANALYSIS -----

Final Statistics:

TABLA 17.

Variable	Communality	*	Factor	Eigenvalue	Pct of Var	Cum Pct
01	.76470	*	1	3.09965		
02	.53277	*	2	2.17015	14.1	14.1
03	.67329	*	3	1.74261	9.9	24.0
04	.68648	*	4	1.53238	7.9	31.9
05	.60256	*	5	1.38488	7.0	38.8
06	.64275	*	6	1.20952	6.3	45.1
07	.65499	*	7	1.17246	5.5	50.6
08	.69115	*	8	1.02371	5.3	56.0
09	.57023	*	9		4.7	60.6
10	.60720	*				
11	.54347	*				
12	.63158	*				
13	.55965	*				
14	.56175	*				

D15 .50437 \*  
 P16 .53911 \*  
 Q17 .59063 \*  
 R18 .64311 \*  
 S19 .66825 \*  
 T20 .50121 \*  
 U21 .68852 \*  
 V22 .57758 \*

VARIMAX rotation 1 for extraction 1 in analysis 1 - Kaiser Normalization.

VARIMAX converged in 20 iterations.

TABLA 18.

Rotated Factor Matrix:

	Factor 1	Factor 2	Factor 3	Factor 4	Factor 5
A1		.81305			
B2		.60556			
C3					
D4					
E5		.61747			
F6					.41917
G7	.48082				

----- F A C T O R   A N A L Y S I S -----

	Factor 1	Factor 2	Factor 3	Factor 4	Factor 5
H8				.80560	
I9			.66171		
J10	.54880		.48048		
K11	.69901				
L12					.61512
M13				.54801	
N14			.55644		
O15					.69466
P16				.57926	
Q17	.57820				
R18					
S19					
T20	.65785				
U21			.54531		
V22			.46841		

	Factor 6	Factor 7	Factor 8
A1			
B2			
C3		.80171	
D4			.78326
E5	.44760		
F6			.63988
G7			
H8			
I9			
J10			
K11			
L12			
M13			
N14			
O15			
P16			
Q17			

R18		.62228
S19	.77290	
T20		
U21		
V22	.47099	

----- FACTOR ANALYSIS -----

Factor Transformation Matrix:

	Factor 1	Factor 2	Factor 3	Factor 4	Factor 5
Factor 1	.59156	.53444	.43745	.07860	.17828
Factor 2	.08652	-.24071	-.01699	.68191	.48387
Factor 3	-.70514	.52723	-.01913	.12319	.06352
Factor 4	-.34584	-.23066	.77623	-.14657	.34720
Factor 5	.01794	.24743	.32183	-.06415	-.45012
Factor 6	-.02619	.41189	-.08487	.42462	-.03190
Factor 7	.13969	.15786	-.19648	-.51499	.42347
Factor 8	.07222	-.26356	.23678	.20621	-.47597

	Factor 6	Factor 7	Factor 8
Factor 1	.30642	-.09229	.18079
Factor 2	.06577	.44115	-.19029
Factor 3	.33274	.21169	.22293
Factor 4	-.24996	-.14171	.00793
Factor 5	-.14407	.50055	-.59737
Factor 6	-.75720	-.24881	.07667
Factor 7	-.35639	.53796	.23666
Factor 8	-.08638	.36072	.68015

## DISCUSION Y CONCLUSIONES

En este estudio expresamos como objetivos la idea de conocer el contenido de la representación social de la sexualidad del sexo femenino y del sexo masculino en la colonia Paseos de Churubusco ubicada en la delegación Iztapalapa y sus principales diferencias; fundamentándonos en la teoría de las representaciones sociales, como una forma de conocimiento común y de pensamiento social organizado que orienta la conducta de los sujetos.

Vimos que las representaciones sociales son: una forma de conocimiento específico, el saber de sentido común, son una forma de pensamiento social que se constituye a partir de nuestras experiencias, pero también de las informaciones, conocimientos y modelos de pensamiento que recibimos y transmitimos a través de la tradición, de la educación y la comunicación social o la comunicación a nivel interpersonal y en todos sus niveles. De este modo, éste conocimiento es en muchos aspectos, un conocimiento socialmente elaborado y compartido.

Principalmente son guías para la acción y son conjuntos socio-cognitivos, organizados de manera específica, regidos por reglas de funcionamiento que le son propias. Al ser una especie de conocimiento nos dota de una serie de normas sociocognitivas que vamos a hacer nuestras, mediante diferentes procesos psicosociales y que vamos a utilizar en nuestra vida cotidiana..

Por lo tanto la representación social de la Sexualidad son formas de conocimiento de sentido común que guían nuestro comportamiento o nuestra acción acerca de nuestra sexualidad a partir de un contenido, de una organización y una estructura de elementos representacionales, de una serie de opiniones, actitudes, creencias e informaciones acerca de ella, fundamentados en el contexto histórico en el que se vive, en las influencias sociales y culturales (como lo vimos en el primer capítulo sobre en las diferentes etapas históricas de México), en la inserción en determinados grupos sociales, en los roles sociales que los sujetos desempeñan en estos grupos, y además individualmente en los intereses particulares de cada persona, nuestras posiciones sociales y experiencias concretas.

En la teoría de las representaciones sociales, en su versión de Abric (1994), nos dice que: toda representación **está organizada alrededor de un núcleo central**, elemento fundamental de la Representación pues es el que determina a la vez la significación y la organización de la representación y que no necesariamente es un núcleo figurativo o una imagen.

El núcleo central determina lo **esencialmente social, vinculado a las condiciones históricas, sociológicas e ideológicas, asociado a los valores y**

**a las normas**, define los procesos fundamentales alrededor de los cuales se constituyen las representaciones. Además estabiliza da coherencia y asegura la perennidad, la conservación dentro del tiempo de la representación, independiente del contexto inmediato dentro del cual el sistema utiliza o verbaliza. Su origen está en el contexto global-histórico-social-ideológico que define las normas y los valores de los individuos y de los grupos dentro de un sistema social dado

El núcleo central está constituido de uno o de algunos elementos que ocupan dentro de la estructura de la Representación una posición privilegiada.

Cada grupo tiene diferente representación social de un objeto determinado, en éste caso de la sexualidad, dependiendo del contexto y otros factores; pensamos que en la colonia paseos de churubusco, los hombres y la mujeres difieren en la organización y la estructura de su representación.

En nuestro estudio las hipótesis se basan en la idea de que en las mujeres de la Colonia Paseos de Churubusco la representación social de la sexualidad está organizada en torno al elemento central del amor y en los hombres en torno al elemento central del placer. Nuestra población no es de bajos recursos, sino es una población que tiene un nivel sociocultural mas elevado que el de las clases populares.

Teóricamente hacemos hincapié en que el rol social (de identidad genérica) que juegan ambos sexos, los contenidos de el "ser Mujer" y "ser hombre", en nuestra sociedad, es decir, la cultura y los valores sociales que definen esto juegan un papel muy importante en cuanto a las creencias de ambos grupos y en como están organizadas las diferentes representaciones de la sexualidad , al igual que el contexto y los medios de comunicación.

Hablamos que durante siglos se dijo que el "ser femenina", significaba ser cálida, afectuosa, tierna, temperamental, ilógica, quejosa, débil, sumisa., y que eso llevaba a que la mujer sublimara aspectos de satisfacción y de placer corporal y desconociera su propio erotismo y que solo estuviera al servicio del placer del hombre y de sus demás demandas sociales. A la mujer se le pedía que fuera "el corazón del hogar". Para los hijos y para el esposo tenía que ser el consuelo y ayuda en sus aspectos afectivos. Se les enseñó a ser obedientes, tiernas, dulces. Su rol era atender a otros y expresar su afecto y ser seres dependientes, tenía muy pocos estudios y su labor se centraba en el hogar y en el ser madre.

En cambio ser "masculino", significaba ser fuerte, estable, lógico, competitivo, agresivo, independiente, autosuficiente, severo, arrogante y que anteriormente al hombre se le exigía ser un "super hombre" con una serie de prerrogativas que lo hacían sentirse que llevaba al mundo sobre sus hombros

que tenía que ser la cabeza del hogar, que se esperaba que estuviera orientado hacia el establecimiento y logro de metas, a ser independientes y a valerse por sí mismos. No se les permitía sentir miedo, ni debilidad, ni expresar sentimientos, porque esto era propio de la mujer y solo se preocupaban por su placer y no por la pareja o la satisfacción de sentimientos como el amor.

Todas estas normas sociocognitivas expresadas por las formas de comunicación social, estaban basadas en una ideología y en un contexto social-histórico determinado que sublimo todos estos aspectos diferentes en cada grupo y en cada época, pero ahora pensamos que el estereotipo y el rol de cada sexo ha cambiado, por lo menos el estereotipo y el rol de la mujer, este cambio se dio en este siglo por la polución de varios movimientos sociales que dieron origen a la liberación del sexo o de la sexualidad y al feminismo y que han dado un giro a la concepción de la sexualidad, además de que ciencias como la sexología, la medicina etc, tomaron las riendas acerca de los conocimientos acerca de ella.

Ahora se piensa en que los hombres sean capaces de manifestar sus sentimientos, su capacidad de amar, hacer a un lado sus temores irracionales de "macho", en donde esto ayudará a que la relación entre hombres y mujeres será mejor y lo definirá más como un hombre que como un macho, es decir a expresar sus sentimientos y su amor.

Que la mujer es igualmente complementaria al hombre, que no es sólo ama de casa o esposa y madre, que se puede desempeñar como estudiante y en trabajos como los que desempeña el hombre, así como puede ser capaz de conocerse a sí misma y expresar sus capacidades sexuales, su placer y sentir satisfacción sexual al igual que el hombre.

No se puede negar que ha cambiado la noción de hombre y mujer y esto ha propiciado que cada uno como sujetos sociales defina su forma de vivir, su forma de ver la vida, su forma de verse así mismos y a su sexualidad de diferente manera, esto ha permitido que los sujetos objetiven una serie de valores y creencias acerca de ésta y que se formen saberes diferentes a los de anteriores épocas acerca de la sexualidad.

El contexto social en el que vivimos actualmente permite la difusión de ese tipo de creencias acerca del hombre y de la mujer y de la pareja, la idea de planificación familiar, la pastilla anticonceptiva, el condón, etc. permiten dar cuenta de que ambos sexos son libres de expresar su placer y su sexualidad. Parece un poco contradictorio, el planteamiento de nuestras hipótesis con nuestra base teórica, pero en realidad quisimos probar que las mujeres ya no siguen pensando en el amor únicamente y que los hombres en el placer.

Por lo tanto basándonos en nuestras observaciones acerca de la representación social de la sexualidad y de su contenido decimos que **si existe una Representación social de la sexualidad en hombres y mujeres, la cual tiene los mismo elementos, pero cambia su organización y su estructura.**

En ambos grupos la representación está organizada alrededor de un núcleo de elementos, dentro de los desfavorables se encuentran ideas como la FRUSTRACION y del lado positivo la idea del AMOR.

Ya que el núcleo central determina lo esencialmente social, vinculado a las condiciones históricas, sociológicas e ideológicas, asociado a los valores y a las normas, vemos que actualmente la sexualidad se fundamenta en una serie de problemáticas sociales como el aborto, los embarazos, las enfermedades (los cuales están unidos a la idea de frustraciones, lamentos, miedos, angustias), que engloban una serie preocupaciones sociales que afectan en ambos grupos y a la percepción de la sexualidad, dando origen temores con respecto a este tema y a su práctica originados principalmente por el hecho de no hablar de sexualidad, por la falta de comunicación y de orientación o por no tener una educación que lleve a que realmente se conozca medidas para que se minimicen y no sean tan determinantes en la sexualidad.

Además existe una concepción ideal en el plano de la sexualidad basada en cuestiones subjetivas como el amor y otros valores que hacen posible una buena relación entre hombres y mujeres, es decir lo que todos en alguna ocasión hemos deseado tener de nuestra pareja: comprensión, comunicación, fidelidad, respeto, etc aunado a una idea de responsabilidad en la pareja pero con base a la misma relación.

En cuanto a la representación social de la sexualidad en el grupo femenino en la primera observación la idea de Frustración está unida a la idea de una sexualidad manipulada, no sabemos en que aspecto, si por el hombre o por los medios de comunicación, pero la sexualidad es manipulada, además esto generando una idea de lamentos por tal manipulación. Tal parece que en las mujeres su sexualidad se siente como utilizada y esto les genera una serie de cuestiones de frustración más por el lado subjetivo y afectivo así como de su propia identidad. Además de otro tipo de lamentos y frustraciones generadas por la idea del aborto, las consecuencias que este genera, los embarazos, y las enfermedades lo cual se ve que tiene muy preocupadas a las mujeres de éste grupo.

Por el otro lado en las cuestiones positivas: la idea del amor en las mujeres con respecto a la sexualidad es muy importante, sobre todo el amor fundamentado en la pareja, con una idea de responsabilidad, pero una responsabilidad en cuanto a la misma relación en sí, no en cuestiones de reproducción, si no de la interacción de hombre y mujer. La idea de la



responsabilidad, está unida a una idea de comunicación interpersonal de la pareja. También aparecen la idea de la comprensión y la fidelidad unidas a las cuestiones de libertad y de respeto en la pareja. Es decir, las mujeres toman en cuenta la idea de que la comprensión en la pareja da como resultado la fidelidad y que la fidelidad es una cuestión de respeto y de libertad que ellas mismas tienen que decidir, a quien se atan.

La idea del placer en éste grupo, y en ésta observación está fuera de estos dos grupos de ideas tanto positivas como negativas y está ligada a la seguridad en dos planos, se ve expresada la idea en la mujer de que al placer solo se puede acceder si se está bien segura en cuanto a cuestiones de enfermedades o de prevención o de salud y en cuanto a cuestiones de disfrute hasta de su propio cuerpo. Todo esto viene como ya vimos de la propia cultura que ha provista a la mujer de la carencia del propio disfrute de su sexualidad y por lo tanto de su propio cuerpo. No se puede sentir placer si no se está seguro de cuestiones como las enfermedades y/o el disfrute del propio cuerpo.

En la segunda observación aparecen nuevamente las preocupaciones sobre el aborto, principalmente y la idea de lamentos y frustraciones acerca de esto por no hablar específicamente sobre los embarazos y las enfermedades. Por el otro lado, la idea del amor unido a la pareja persiste al igual que la responsabilidad, pero aparecen unidos a amor el placer y la comprensión.

El placer se ve que en las mujeres aparece, pero sostenido precisamente por el amor, es decir sublimado. Esto nos habla de la falta de seguridad del género femenino en cuestiones de su propia identidad y de su propio conocimiento corporal, como si el placer que ellas pudiesen tener fuera meramente un placer espiritual. Las mujeres exaltan la idea de la comunicación como base de la fidelidad y la educación como base de el respeto y de la comunicación interpersonal.

En los hombres aparece la idea de frustración igual que en las mujeres como centro de una preocupación acerca de la sexualidad, igualmente caracterizada por las condiciones sociales de materialización y de decadencia en las que se vive actualmente, aunque se podría decir que por el nivel socio-cultural en el que están inmersos los sujetos, esto no debería de ser algo que apareciera, pero sin embargo se ve que en toda la sociedad estos problemas tienen una incidencia que no se ha llegado a suprimir, no se les ha dado una solución ni la suficiente información para que puedan minimizarse.

Además en esta concepción de la sexualidad en los hombres se ve también claramente la idea de manipulación de la sexualidad. ¿será que los hombres también sienten manipulada su sexualidad?. Por otro lado están los lamentos por cuestiones como el aborto y otras consecuencias de la sexualidad.

Como causa fundamental de estas preocupaciones está el no hablar de sexualidad.

En cuanto a las cuestiones positivas aparecen hay ejes importantes en la concepción de sexualidad en los hombres que organizan la representación social: AMOR, PLACER Y PASION Y LIBERTAD. La idea del amor en la sexualidad, está unida en éste grupo a la idea de respeto, de fidelidad y de responsabilidad. La responsabilidad en sus dos dimensiones, la interpersonal a nivel de relación o a nivel de pareja fundamentada en la comunicación y la responsabilidad a nivel de la práctica de la sexualidad, basada en una idea de educación sexual .

El placer en los hombres tiene 3 dimensiones, una afectiva, otra corporal , y otra social: la afectiva está basada en la idea de comprensión y de respeto hacia ellos, que está muy unida a la idea de amor y estos valores subjetivos personales, la corporal basada en la pasión y en el orgasmo. Y la social basada en cuestiones como la prevención de enfermedades y de reproducción. Es decir hay 3 condiciones para el placer del hombre: la afectiva con respecto al amor, la corporal con respecto al orgasmo y la basada en la cuestión de la reproducción y las enfermedades.

Pareciera que hay entonces 5 ejes, el primero negativo define las principales preocupaciones en cuanto a las problemáticas en la sexualidad, y los otros 4 definen la manera integral de ver los hombres la cuestión de la sexualidad.

La idea de la pareja está unida a la idea de precaución, es decir los hombres piensan que la precaución con respecto a la práctica del sexo debe de ser a nivel de la pareja.

En la segunda observación en los hombres, vemos la persistencia de los elementos negativos, la idea de que los embarazos, las enfermedades, el aborto, que ocasionan frustración en el grupo de los hombres por nos no hablar de sexualidad que provoca lamentos y problemas.

Se observa que los mismos sujetos dan como solución a la educación sexual. También aparece al igual que en las mujeres, el amor en el centro de: pareja, placer y responsabilidad, y como base de todo esto también la educación. Estos sujetos expresan la falta de educación como solución y fundamento de una buena sexualidad. Parece que para ellos hace falta una especie de cultura de educación en cuanto a diferentes valores como la comunicación, el respeto, la comprensión y la fidelidad en la sexualidad. expresando así la carencia que había habido en éste género en cuanto a la comprensión y la puesta en práctica estos valores. .

La representación se mantiene con los mismos elementos negativos, en los 2 grupos, pero en los positivos hay diferentes significaciones.

El amor y la son los elementos importantes que comparten ambos grupos. El amor como ya dijimos unido a valores subjetivos como la fidelidad, la comunicación, la educación y el respeto, y la pareja unida a la comprensión, a la pasión. Expresando las 2 caras de la moneda, la afectiva y la de satisfacción o deseo en la sexualidad.

La comunicación y responsabilidad unen a amor y a pareja. Esta representación de la sexualidad en ambos grupos, es más integral y une todos los elementos que deben tomarse en cuenta en la sexualidad, las cuestiones sociales, biológicas y de reproducción y las sociales.

En la segunda observación, queda como representativo de la sexualidad el amor, en el centro de responsabilidad, placer y comprensión. Y la idea de pareja unida a la responsabilidad y a la educación. Es decir, el amor puede ser posible gracias a que haya comunicación y responsabilidad en la pareja, generando que pueda haber placer y comprensión en la relación sexual, esto es en común en ambos grupos.

## **CONCLUSIONES.**

Por lo tanto la hipótesis nula que dice que:

ho1 existen diferencias significativas en cuanto al contenido de la representación social de la sexualidad en hombres y mujeres jóvenes de 19 a 26 años de edad de la colonia paseos de churubusco?.

Se acepta y se rechaza la hipótesis que dice que:

ha1 no existen diferencias significativas en cuanto al contenido de la representación social de la sexualidad en hombres y mujeres jóvenes de 19 a 26 años de edad de la colonia paseos de churubusco?.

Además se acepta la hipótesis nula que dice:

ho2 la representación social de la sexualidad esta organizada al rededor de el amor en las mujeres de 19 a 26 años de la colonia paseos de churubusco?

Se rechaza la hipótesis alterna que dice:

ha2 la representación social de la sexualidad no esta organizada al rededor de el amor en las mujeres de 19 a 26 años de la colonia paseos de churubusco?

Se rechaza la hipótesis nula que dice:

ho3 la representación social de la sexualidad esta organizada al rededor del placer en los hombres de 19 a 26 años de edad de la colonia paseos de churubusco?

Se acepta la hipótesis alterna que dice:

ha3 la representación social de la sexualidad no esta organizada al rededor del placer en los hombres de 19 a 26 años de edad de la colonia paseos de churubusco?

Vemos entonces que ambas representaciones tienen los mismos elementos, pero en algunas partes están organizados de diferente manera.

Las mujeres tienen en el centro de la representación el amor, pero aparece como elemento importante el placer. Los hombres toman en cuenta el placer, pero no como elemento central, sino como parte de los elementos importantes que definen su sexualidad, y como nuevo elemento presentan la idea del amor y otros valores asociados a este.

Las principales diferencias que vemos son en cuanto a las cuestiones relacionadas con el placer, ya que dijimos que para las mujeres, el placer puede ser posible si se sienten seguras con respecto a las enfermedades y a las cuestiones del propio disfrute de su cuerpo.

En los hombres el placer es posible debido a 3 dimensiones, si se siente bien comprendido por su pareja, si llega a sentir pasión y llega a tener un orgasmo y si esta completamente tranquilo con respecto a la prevención de enfermedades. Además de que la cuestión de la comprensión en los hombres es hacia ellos y no a nivel de pareja y en la mujer todo es a nivel de pareja.

Para los hombres solo es a nivel de pareja la relación sexual, todas las demás cuestiones dependen solo de él y de como se sienta consigo mismo.

En cuanto a las semejanzas vemos que en ambos grupos, las cuestiones negativas son una preocupación constante, que se sienten por un lado preocupados por la manipulación de la sexualidad y de su propia sexualidad y esto les genera frustración y además están preocupados por los lamentos que pueden generar consecuencias como el aborto, las enfermedades, el embarazo,

etc. En cuanto a las cuestiones positivas, encontramos en ambos grupos al amor unido al placer y a la responsabilidad.

Los sujetos se han apropiado de una serie de ideas o de elementos como el amor y el placer y la Frustración que han sido transformados o han sufrido una transformación de significado, los sujetos que los han asimilado dentro del contexto social actual y que han modificado. Estos dos conceptos forman parte de la imagen o el concepto de sexualidad que les permite expresarlo fácilmente.

Estos 3 son los componentes de la realidad objetiva, y son la expresión directa de la sexualidad. Este núcleo central elaborado como simple traducción de una serie de abstracciones conceptuales, consigue hacerse pasar por la representación de la realidad objetiva. Influenciado por una serie de condiciones sociales, tales como la inserción de las personas en la estructura social.

El contexto social en el que viven actualmente los sujetos, que ya no es tan cerrado como lo vimos en la reseña histórica donde la sexualidad estaba dominada por la iglesia y por la idea de la reproducción, sino que es más abierto, basado en otras ideologías, principalmente en la ciencia, y que no está determinado por la reproducción, sino por la satisfacción de cada persona, ha permitido que los sujetos puedan pensar en el placer y en el amor en la pareja al mismo tiempo, pero existe un problema que todavía no se ha podido solucionar: las preocupaciones acerca de las enfermedades, los abortos y los embarazos, así como la manipulación individual y social que se hace de la sexualidad. Esto también es parte del contexto en el que se vive, ya que ni los medios de comunicación han podido fomentar una solución a estos problemas y si les han dado auge, y han confundido más a los sujetos permitiendo la idea de una sexualidad manipulada y manipuladora.

Estas concepciones toman parte en como los sujetos viven actualmente su sexualidad. Es decir el amor y el placer son esquemas de referencia en la vida sexual y sentimental de estos sujetos. Cuando tengan una relación pensarán en que estos elementos no pueden faltar, pero también pensarán en el tipo de problemas que deben enfrentar al tener una relación sexual, pensarán en el aborto, en los embarazos, en las enfermedades, en que no se quieren sentir frustrados, que no quieren lamentarse por las consecuencias negativas que está práctica les valla a ocasionar, todas estas cuestiones rigen su acción y justifican su comportamiento. Además de que ayudan a los sujetos a verse a sí mismo de diferente manera, las mujeres se ven un poco más seguras de expresar un poco el placer en su sexualidad, pero sigue estando condicionada por otras cuestiones ya que todavía no saben como hacer uso de su propio cuerpo y de su propio placer, lo fundamenta o lo justifican con el amor. Y los hombres se ve que saben que pueden ser más expresivos y no ser tan fríos al tomar una relación, que les hace falta el respeto, la comprensión a nivel de relación, pero que también es fundamental la pasión, el orgasmo en el placer y sobre todo su libertad.

Pensamos en que estos problemas se deben solucionar, conforme a la educación, pero no vienen solos, vienen con toda una falta de cultura acerca de cuestiones de pareja, de relaciones interpersonales y de intimidad, de sentimientos y de afectividad que no han sido tomados en cuenta como elementos fundamentales de la sexualidad y que se expresan como algo ideal y fundamental en ésta representación social en ambos grupos.

No sólo son las cuestiones corporales las que se deben de tomar en cuenta en la sexualidad o cuestiones biológicas como ya dijimos, sino todas esas carencias afectivas y de relación que hemos estado viviendo a través de muchos siglos. Si todos estos aspectos se tomaran más en cuenta, podrían minimizarse el tipo de problemas sociales que está generando, el tipo de preocupaciones que expresan estos sujetos, la manipulación, cuestiones como el aborto, los embarazos no deseados, las enfermedades. Hay que afianzar estas cuestiones de relación interpersonal, hay que aprender a relacionarnos afectivamente con los demás.

## **ANEXOS**

**ANEXO 1**  
**ENTREVISTAS.**

Sujeto femenino 1.

¿QUE ME PUEDES DECIR SOBRE SEXUALIDAD?.

Es una cosa muy bonita, siempre y cuando tú como persona... este no lo tomes a la ligera , ¿no?, porque hay muchas personas que con respecto a éste tema, este piensan que es lo máximo, ¿no?, pero no todos tenemos este punto de vista, porque almenos en mi persona, este... algunas chavas lo toman así, a la ligera, para gozar y para disfrutar, pero en cambio a mi no me gusta así como piensan, sino que pienso que la sexualidad, sí es muy bonita, ¿no?, y más con tú pareja, claro al menos con ella o con quien tú sientas que va a ser tu pareja para toda la vida.

Sujeto femenino 2.

¿QUE ME PUEDES DECIR SOBRE SEXUALIDAD?.

La sexualidad ¡mmh!, es un tema difícil, se ha hecho más gracias a que realmente hay poca información acerca de éste tema, en la actualidad y creo que casi nunca se habla de sexualidad aunque no debería de ser así, porque la sexualidad es algo normal, pero de cuidado, ya que uno nunca está exento de contraer alguna enfermedad venérea o de cualquier tipo como el SIDA, es por eso que definitivamente hay que prevenirse, estar informado y tomas muchas precauciones para cuidar lo más importante que es la salud.

Sujeto femenino 3.

¿QUE ME PUEDES DECIR SOBRE SEXUALIDAD?.

Aparentemente se está hablando mucho más de eso, pero sin embargo, creo que siguen existiendo todavía muchos tabúes. Se siguen ocultando muchas cosas, este... a la gente no le gusta que hables de sexualidad y no sé... la poca información que te dan es acerca nada más de como prevenir enfermedades no más; no de todo lo que implica verdaderamente la sexualidad.

Sujeto femenino 4.

¿QUE ME PUEDES DECIR SOBRE SEXUALIDAD?.

La sexualidad implica el sexo, es decir la diferenciación entre hombre y mujer, la relación mutua que hay entre los 2 sexos, el respeto, el conocimiento de uno mismo, la... individualidad, creo yo y la madurez sexual, ya que no sólo son órganos genitales, sino que implica algo... algo también de tipo psicológico.

Sujeto femenino 5.

¿QUE ME PUEDES DECIR SOBRE SEXUALIDAD?.

Pues... hasta cierto punto... es algo muy normal, pero que debe de ser tomado con mucha conciencia. No tomarlo a la ligera, porque puede tener consecuencias también en un futuro, entonces... pues por decir, sexualidad antes de tener una pareja definitiva, sería que pues, te cuides antes de tomar precauciones, tanto por no quedar embarazada o contraer alguna enfermedad. Pues nada más que se tomen las suficientes medidas preventivas.

Sujeto femenino 6.

¿QUE ME PUEDES DECIR SOBRE SEXUALIDAD?.

Para mí... el sexo es, "solo con tu pareja", ¿no?, como en la película de Claudia Ramírez, no... lo que pasa es que este tiempo hay que cuidarse de las enfermedades, ya que estas se van a dar si no se toman las debidas precauciones. A la sexualidad actualmente le faltan más principios, es manipulada por la



televisión, las revistas, las películas pornográficas, los comerciales, existe mucho morbo, es un hastío ya, un peligro.

Sujeto femenino 7.

¿QUE ME PUEDES DECIR SOBRE SEXUALIDAD?.

El tener relaciones sexuales significa... comprensión ¡eh!, conocimiento de la pareja, sentimientos. Es el complemento de una relación amorosa, es algo... maravilloso, de cuidado, ya que no se puede hacer con cualquier persona y hay que estar muy convencido y muy bien informado para no tener consecuencias desagradables como lo es al aborto o un abandono por parte de la pareja o cualquier tipo de enfermedad de transmisión sexual.

Sujeto femenino 8.

¿QUE ME PUEDES DECIR SOBRE SEXUALIDAD?.

Yo creo que la sexualidad es para disfrutar... pero con responsabilidad, la que se debe de tener, porque es difícil, no se puede ser inconsciente a estas alturas, es una realidad de la cual debemos conscientizarnos, aunque la mayoría de las veces es cuestión de educación, de falta de educación, de principios y de información, por lo que se dan los problemas, pero aún así hay que tratar de ser conscientes de todas las situaciones que con respecto al sexo o a las relaciones sexuales se deba de tener.

Sujeto femenino 9.

¿QUE ME PUEDES DECIR SOBRE SEXUALIDAD?.

Pues... ¿como de qué o qué?, LO QUE OPINES SOBRE SEXUALIDAD. Pues... es un tema muy importante actualmente, que ha sido durante muchos años un tabú, de hecho casi nunca nos hablaron de sexualidad, un poco a lo mejor, en las escuelas a lo mejor sí, pero se limitaban a darnos una lista de métodos anticonceptivos, sin nosotros saber como usarlos en realidad, esto realmente no nos sirvió de mucho, porque cuando te decides a iniciar una relación sexual estas lleno de dudas, quieres que alguien te oriente, pero no se habla con cualquier persona, y por eso luego a veces se cometen muchas fallas, que llegan hasta embarazos, enfermedades y hasta abortos de mujeres de muy poca edad.

Sujeto femenino 10.

¿QUE ME PUEDES DECIR SOBRE SEXUALIDAD?.

Pues... yo siento que la sexualidad debería ser la finalidad no animal del hombre, ¿no?, es decir, no debería ser sólo instintos sin estar acompañados de los sentimientos, del amor, y otras cosas como las caricias en el acto sexual, los besos, etc. Yo siento que,, las emociones, el sentimiento es lo más importante, ya que te brinda seguridad, tanto en ti mismo como con tu pareja, es más una cuestión del corazón que del cuerpo.

Sujeto femenino 11.

¿QUE ME PUEDES DECIR SOBRE SEXUALIDAD?.

¡Eh!... pues, es un tema que nadie toca, ¿sí?, o sea, que casi en las escuelas no se habla de ese tema, no hablan sobre sexualidad, entonces uno crece no informado, a veces... y por lo mismo creemos que la sexualidad es algo mecánico, como se ha tratado de manipular en la televisión, y es una cuestión que se debe de tomar pues con la debida responsabilidad, debemos de analizarla y pues si no se tiene o no se dan

la suficiente información los mayores o la gente que está enterada, puedes tratar de consultar por tu propia cuenta porque es algo normal y natural.

Sujeto femenino 12.

¿QUE ME PUEDES DECIR SOBRE SEXUALIDAD?.

Pues... la sexualidad es algo de mucho cuidado, yo... conozco una persona que tiene SIDA, apenas se lo acaban de detectar, y... esto es un riesgo que debemos de tratar de prevenir, las enfermedades, la homosexualidad, eso es elemental, tener cuidado y precaución para no tener consecuencias que después nos lamentemos.

Sujeto femenino 13.

¿QUE ME PUEDES DECIR SOBRE SEXUALIDAD?.

Cuando tú tienes una relación sexual con una persona de la cual estás enamorada, el sexo no es lo que se piensa en la entrega de la pareja, con sentimientos de apoyo, de afinidad, compañerismo, con suficiente madurez una relación sexual te permite llegar al conocimiento pleno de la pareja que has escogido y con ella puedes llegar a tener miles de experiencias diferentes en el amor, es importante, la comprensión entre los dos, la amistad, la confianza que se puede llegar a tener aunados con la pasión y el deseo natural de la relación, cuando... el sexo va acompañado de todos estos ingredientes, la satisfacción para los 2 miembros de la pareja es plena.

Sujeto femenino 14.

¿QUE ME PUEDES DECIR SOBRE SEXUALIDAD?.

Pues, biológicamente es una necesidad física, que implica no sé... también otro tipo de cosas, se debe de estar bien convencido al momento de querer tenerlas, porque pueden tener consecuencias como abandono de la pareja, y si te embarazas es peor porque sin apoyo, ¿qué haces?, piensas en cosas como el aborto, por eso es mejor tener precaución, pensar con quien hacerlo y cómo, con protección, usando el condón o cualquier tipo de anticonceptivo, hay muchos y es mejor usarlos.

Sujeto femenino 15.

¿QUE ME PUEDES DECIR SOBRE SEXUALIDAD?.

Yo creo que la sexualidad es algo maravilloso, implica sentimientos negativos como sentimientos positivos, depende de muchas cosas.

Sujeto masculino 1.

¿QUE ME PUEDES DECIR SOBRE SEXUALIDAD?.

Es algo de lo que nadie realmente habla, uno... por ejemplo crece y no sabe que hacer, se practica la sexualidad sin responsabilidad alguna, por eso hay tantos embarazos no deseados, abortos ilegales, ..., pero también es parte de la educación que uno tiene, todos esos problemas son por esa irresponsabilidad que tenemos.

Sujeto masculino 2

¿QUE ME PUEDES DECIR SOBRE SEXUALIDAD?.

En estos tiempos en lugar de ser un acto placentero, es un acto de responsabilidad. Aunque no todos lo ven así, se debe de pensar en todas las consecuencias que éste puede traer, embarazos no deseados, enfermedades de transmisión sexual como el SIDA, la sexualidad puede ser maravillosa si se

tiene la información necesaria y la responsabilidad adecuada. No debe de ser un acto de miedo, cuando realmente se está informado.

Sujeto masculino 3.

¿QUE ME PUEDES DECIR SOBRE SEXUALIDAD?.

La sexualidad implica desde el concepto de hombre y mujer, no sólo los órganos sexuales, sino aspectos psicológicos y la identificación de cada ser como ente social, en todo esto interviene la sociedad y la religión.

Sujeto masculino 4.

¿QUE ME PUEDES DECIR SOBRE SEXUALIDAD?.

Pienso que es normal, el hombre porque es natural busca la relación sexual, es algo necesario para el ser humano, es la relación en todo aspecto con una pareja, es todo un placer. Es como te digo algo muy normal.

Sujeto masculino 5.

¿QUE ME PUEDES DECIR SOBRE SEXUALIDAD?.

Pues es algo normal, ¿no?, es algo de mucha responsabilidad para poder disfrutarla libremente, el placer que genera. Es tomar también conciencias de lo que puede suceder, puede haber si no proteges o usas el condón, embarazos, y creo que si no los esperas esto de provoca frustración, angustia y miedo, que a la larga sólo genera abortos, madres solteras, etc.

Sujeto masculino 6.

¿QUE ME PUEDES DECIR SOBRE SEXUALIDAD?.

Tener sexo con alguien, con tu pareja, es un derecho que nadie te puede quitar, es natural en los seres humanos, es algo muy importante para el hombre y la mujer, significa tener una relación de caldes, compañerismo, de intimidad y de placer, no es sólo la penetración lo que importa o el tener una erección o no, sino la responsabilidad que tienes con tu pareja, contigo y con los demás

Sujeto masculino 7.

¿QUE ME PUEDES DECIR SOBRE SEXUALIDAD?.

Creo que lo que se debe de tomar en cuenta es que la sexualidad es algo tan importante que no se puede tomar sin la debida responsabilidad no se puede tomar con ignorancia, hay que informarse sobre todo lo que implica, el uso de anticonceptivos, de las enfermedades, la madurez sexual, es importante también conocer tu cuerpo, para no tener dudas y después te arrepientas de no haberte informado bien.

Sujeto masculino 8.

¿QUE ME PUEDES DECIR SOBRE SEXUALIDAD?.

¿sexualidad?, pues... que será, pues hay mucha represión, con respecto a la sexualidad ¿no?, se oculta la información acerca de ella, tal vez tenga mucho que ver la religión, pero yo creo que es importante dejar de tener miedo, y pensar en las consecuencias si uno no adquiere el conocimiento necesario. La

sexualidad es algo que realmente te da felicidad y satisfacción, el sexo es para disfrutar y para disfrutar a tu pareja.

Sujeto masculino 9.

¿QUE ME PUEDES DECIR SOBRE SEXUALIDAD?.

Te puedo decir, que la sexualidad actualmente se usa para obtener algo a cambio, ya sea placer, o alguna otra cosa, se ve en las películas pornográficas.

FRASES:

- Es una cosa muy bonita,
- siempre y cuando tú como persona... este no lo tomes a la ligera , ¿no?,
- porque hay muchas personas que con respecto a éste tema, este piensan que es lo máximo, ¿no?,
- pero no todos tenemos este punto de vista,
- porque al menos en mi persona, este... algunas chicas lo toman así, a la ligera, para gozar y para disfrutar,
- pero en cambio a mi no me gusta así como piensan,
- sino que pienso que la sexualidad, si es muy bonita, ¿no?, y más con tu pareja, claro al menos con ella o con quien tú sientas que va a ser tu pareja para toda la vida.
- La sexualidad ¡mmh!, es un tema difícil,
- se ha hecho más gracias a que realmente hay poca información acerca de éste tema,
- en la actualidad y creo que casi nunca se habla de sexualidad
- aunque no debería de ser así, porque la sexualidad es algo normal, pero de cuidado,
- ya que uno nunca está exento de contraer alguna enfermedad venérea o de cualquier tipo como el SIDA,
- es por eso que definitivamente hay que prevenirse,
- estar informado y
- tomar muchas precauciones
- para cuidar lo más importante que es la salud.
- Aparentemente se está hablando mucho más de eso,
- pero sin embargo, creo que siguen existiendo todavía muchos tabúes.
- Se siguen ocultando muchas cosas, este...
- a la gente no le gusta que hables de sexualidad y no sé...
- la poca información que te dan es acerca nada más de como prevenir enfermedades no más;
- no de todo lo que implica verdaderamente la sexualidad.
- La sexualidad implica el sexo, es decir la diferenciación entre hombre y mujer,
- la relación mutua que hay entre los 2 sexos,
- el respeto,
- el conocimiento de uno mismo,
- la... individualidad,
- creo yo y la madurez sexual,
- ya que no sólo son órganos genitales, sino que implica algo...
- algo también de tipo psicológico.
- Pues... hasta cierto punto... es algo muy normal
- pero que debe de ser tomado con mucha conciencia
- No tomarlo a la ligera,
- porque puede tener consecuencias también en un futuro
- entonces... pues por decir, sexualidad antes de tener una pareja definitiva, sería que pues, te cuides antes de tomar precauciones,
- tanto por no quedar embarazada o contraer alguna enfermedad.
- Para mí... el sexo es, "solo con tu pareja", ¿no?,
- como en la película de Claudia Ramírez, no...
- lo que pasa es que este tiempo hay que cuidarse de las enfermedades,
- ya que estas se van a dar si no se toman las debidas precauciones.
- A la sexualidad actualmente le faltan más principios,
- es manipulada por la televisión, las revistas, las películas pornográficas, los comerciales,

- ya que te brinda seguridad, tanto en ti mismo como con tu pareja, es más una cuestión del corazón que

- existe mucho morbo, es un hastió ya,
- El tener relaciones sexuales significa... comprensión ¡eh!,
- conocimiento de la pareja, sentimientos.
- Es el complemento de una relación amorosa,
- s algo... maravilloso,
- de cuidado, ya que no se puede hacer con cualquier persona
- y hay que estar muy convencido y
- muy bien informado para no tener consecuencias desagradables como lo es al aborto o un abandono por parte de la pareja o cualquier tipo de enfermedad de transmisión sexual.
- Yo creo que la sexualidad es para disfrutar...
- pero con responsabilidad, la que se debe de tener,
- porque es difícil, no se puede ser inconsciente a estas alturas,
- es una realidad de la cual debemos conscientizarnos,
- aunque la mayoría de las veces es cuestión de educación,
- de falta de educación,
- de principios y de información,
- por lo que se dan los problemas,
- pero aún así hay que tratar de ser conscientes de todas las situaciones que con respecto al sexo o a las relaciones sexuales se deba de tener.
- Pues... es un tema muy importante actualmente,
- que ha sido durante muchos años un tabú,
- de hecho casi nunca nos hablaron de sexualidad,
- un poco a lo mejor, en las escuelas a lo mejor sí, pero se limitaban a darnos una lista de métodos anticonceptivos ,
- sin nosotros saber como usarlos en realidad,
- esto realmente no nos sirvió de mucho,
- porque cuando te decides a iniciar una relación sexual estas lleno de dudas,
- quieres que alguien te oriente, pero no se habla con cualquier persona,
- y por eso luego a veces se cometen muchas fallas,
- que llegan hasta embarazos, enfermedades y hasta abortos de mujeres de muy poca edad.
- Pues... yo siento que la sexualidad debería ser la finalidad no animal del hombre, ¿no?,
- es decir, no debería se sólo instintos
- sin estar acompañados de los sentimientos,
- del amor, y otras cosas como las caricias en el acto sexual,
- los besos, etc.
- Yo siento que,, las emociones, el sentimiento es lo más importante,
- ya que te brinda seguridad, tanto en tí mismo como con tu pareja, es más una cuestión del corazón que del cuerpo.
- ¡Eh!... pues, es un tema que nadie toca, ¿si?,
- o sea, que casi en las escuelas no se habla de ese tema,
- no hablan sobre sexualidad, entonces uno crece no informado,
- a veces... y por lo mismo creemos que la sexualidad es algo mecánico,
- como se ha tratado de manipular en la televisión
- y es una cuestión que se debe de tomar pues con la debida responsabilidad,
- debemos de analizarla
- y pues si no se tiene o no te dan la suficiente información los mayores o la gente que está enterada, puedes tratar de consultar por tu propia cuenta
- porque es algo normal y natural.
- Pues... la sexualidad es algo de mucho cuidado,
- yo... conozco una persona que tiene SIDA, apenas se lo acaban de detectar,
- y... esto es un riesgo que debemos de tratar de prevenir,
- las enfermedades,
- la homosexualidad, eso es elemental,
- tener cuidado y precaución para no tener consecuencias que después nos lamentemos.
- Cuando tú tienes una relación sexual con una persona de la cual estás enamorada, el sexo no es lo que se piensa
- es la entrega de la pareja,
- con sentimientos de apoyo,

- de afinidad,
- compañerismo,
- con suficiente madurez una relación sexual te permite llegar al conocimiento pleno de la pareja que has
- y con ella puedes llegar a tener miles de experiencias diferentes en el amor,
- es importante, la comprensión entre los dos,
- la amistad,
- la confianza que se puede llegar a tener aunados con la pasión
- y el deseo natural de la relación,
- cuando... el sexo va acompañado de todos estos ingredientes,
- la satisfacción para los 2 miembros de la pareja es plena.
- Pues, biológicamente es una necesidad física,
- que implica no sé... también otro tipo de cosas,
- se debe de estar bien convencido al momento de querer tenerlas,
- porque pueden tener consecuencias
- como abandono de la pareja,
- y si te embarazas es peor porque sin apoyo, ¿qué haces?,
- piensas en cosas como el aborto,
- por eso es mejor tener precaución,
- pensar con quien hacerlo y cómo,
- con protección,
- usando el condón o cualquier tipo de anticonceptivo,
- hay muchos y es mejor usarlos.
- Yo creo que la sexualidad es algo maravilloso,
- implica sentimientos negativos como sentimientos positivos,
- Es algo de lo que nadie realmente habla, uno...
- por ejemplo crece y no sabe que hacer,
- se practica la sexualidad sin responsabilidad alguna,
- por eso hay tantos embarazos no deseados, abortos ilegales, ...,
- pero también es parte de la educación que uno tiene,
- todos esos problemas son por esa irresponsabilidad que tenemos.
- En estos tiempos en lugar de ser un acto placentero,
- es un acto de responsabilidad.
- Aunque no todos lo ven así, se debe de pensar en todas las consecuencias que éste puede traer,
- embarazos no deseados,
- enfermedades de transmisión sexual como el SIDA,
- la sexualidad puede ser maravillosa si se tiene la información necesaria y la responsabilidad adecuada.
- No debe de ser un acto de miedo, cuando realmente se está informado.
- La sexualidad implica desde el concepto de hombre y mujer,
- no sólo los órganos sexuales,
- sino aspectos psicológicos y
- la identificación de cada ser como ente social,
- en todo esto interviene la sociedad y la religión.
- Pienso que es normal,
- el hombre porque es natural busca la relación sexual,
- es algo necesario para el ser humano,
- es la relación en todo aspecto con una pareja,
- es todo un placer.
- Es como te digo algo muy normal.
- Pues es algo normal, ¿no?,
- es algo de mucha responsabilidad para poder disfrutarla libremente,
- el placer que genera.
- Es tomar también consciencias de lo que puede suceder,
- puede haber si no proteges o usas el condón,
- embarazos, y creo que si no los esperas esto de provoca frustración,
- angustia y miedo,
- que a la larga sólo genera abortos,
- madres solteras, etc.

## DIFERENCIAS EN LA CONCEPCION DE SEXUALIDAD EN HOMBRES Y MUJERES JOVENES

---

- Tener sexo con alguien, con tu pareja, es un derecho que nadie te puede quitar,
- es natural en los seres humanos,
- es algo muy importante para el hombre y la mujer, significa tener una relación de calidez,
- compañerismo,
- de intimidad y
- de placer
- no es sólo la penetración lo que importa o el tener una erección o no,
- sino la responsabilidad que tienes con tu pareja, contigo y con los demás
- Creo que lo que se debe de tomar en cuenta es que la sexualidad es algo tan importante
- que no se puede tomar sin la debida responsabilidad
- no se puede tomar con ignorancia,
- hay que informarse sobre todo lo que implica,
- el uso de anticonceptivos,
- de las enfermedades,
- la madurez sexual,
- es importante también conocer tu cuerpo,
- para no tener dudas y después te arrepientas de no haberte informado bien.
- ¿sexualidad?, pues... que será, pues hay mucha represión,
- con respecto a la sexualidad ¿no?,
- se oculta la información acerca de ella
- tal vez tenga mucho que ver la religión,
- pero yo creo que es importante dejar de tener miedo, y
- pensar en las consecuencias
- si uno no adquiere el conocimiento necesario.
- La sexualidad es algo que realmente te da felicidad y
- satisfacción,
- el sexo es para disfrutar y para disfrutar a tu pareja.
- Te puedo decir, que la sexualidad actualmente se usa para obtener algo a cambio,
- ya sea placer,
- o alguna otra cosa, se ve en las películas pornográficas.

### PALABRAS CLAVE:

### FRECUENCIAS.

• a la ligera	3
• abandono	2
• abandono de la pareja,	
• aborto	5
• acto de miedo,	1
• acto de responsabilidad.	1
• acto placentero,	1
• afinidad,	1
• algo tan importante	1
• amistad,	1
• amor	2
• analizarla	1
• angustia	1
• anticonceptivo,	2
• apoyo	1
• arrepientas	1
• aspectos psicológicos y	1
• bonita	2
• caricias en el acto sexual	1
• comerciales,	1
• compañerismo,	2

## DIFERENCIAS EN LA CONCEPCION DE SEXUALIDAD EN HOMBRES Y MUJERES JOVENES

---

• complemento de una relación amorosa,	1
• comprensión entre los dos,	2
• concepto de hombre y mujer,	1
• conciencia.	3
• confianza	1
• conocer tu cuerpo,	1
• conocimiento	5
• conscientes	1
• consecuencias	6
• consultar por tu propia cuenta	1
• convencido	2
• corazón	1
• cuerpo.	1
• cuidarse	7
• deseo natural	1
• diferenciación entre hombre y mujer,	1
• difícil,	1
• disfrutar y para disfrutar a tu pareja.	4
• dudas	2
• educación	2
• embarazada	6
• emociones	1
• enamorada	1
• enfermedad de transmisión sexual.	7
• entrega de la pareja	1
• erección o no,	1
• escueias	1
• experiencias diferentes	1
• falta de educación,	1
• fallas,	1
• felicidad y	1
• finalidad no animal del hombre, ¿no?,	1
• frustración,	7
• gozar	1
• habla	3
• hastió ya	1
• homosexualidad	1
• identificación	1
• ignorancia,	1
• importante	2
• Inconsciente	1
• individualidad,	2
• información	2
• necesaria y la	1
• informacion	8
• instintos	
• intimidad y	1
• irresponsabilidad que tenemos.	1
• lamentemos.	1
• lista de métodos anticonceptivos ,	1
• lo máximo,	1
• los besos	1
• madres solteras, etc.	1
• madurez sexual,	3
• manipulada	2
• maravillosa si se tiene la	3
• mecánico	1



## DIFERENCIAS EN LA CONCEPCION DE SEXUALIDAD EN HOMBRES Y MUJERES JOVENES

• miedo,		2
• morbo		1
• nadie toca, ¿si?,		1
• natural busca la relación sexual,		3
• necesario para el ser humano		1
necesidad física,	2	
• no hablan sobre sexualidad,		3
• no informado,		2
• no nos sirvió de mucho,		2
• no saber como usarlos en realidad,		6
• normal		5
• obtener algo a cambio		1
• oculta la información acerca de ella		3
• órganos genitales		2
• oriente		1
• pareja		3
• pasión		1
• películas pornográficas		2
• penetración		1
• pensar con quien hacerlo y cómo,		1
• placer		7
• poca información		2
• precaución,		4
• prevenir enfermedades		3
• principios		3
• problemas		1
• protección,		2
• psicológico		2
• realidad de la cual debemos conscientizarnos,		1
• relación de calidez,		2
• religión		2
• represión		1
• respeto,		1
• responsabilidad		6
revistas		1
• riesgo que debemos de tratar de		1
• satisfacción		1
• se habla con cualquier persona,		1
• seguridad		1
• sentimiento		6
• sexo		1
• SIDA		1
• sociedad		1
• tabú		2
• televisión		1
• tema difícil		2
• <i>tí mismo como</i>		1
• usarlos.		2

**ANEXO 2  
UNIVERSIDAD AUTONOMA METROPOLITANA  
ESTUDIO DE OPINION.**

- 1. ESCRIBE LAS 10 PRIMERAS PALABRAS QUE SE TE OCURRAN EN RELACION AL SIGUIENTE TERMINO:**

**SEXUALIDAD.**

- |           |            |
|-----------|------------|
| <b>1.</b> | <b>6.</b>  |
| <b>2.</b> | <b>7.</b>  |
| <b>3.</b> | <b>8.</b>  |
| <b>4.</b> | <b>9.</b>  |
| <b>5.</b> | <b>10.</b> |

- 2. EXPLICA QUE SIGNIFICA PARA TI CADA UNO DE ESOS TERMINOS.**

- 1.
- 2.
- 3.
- 4.
- 5.
- 6.
- 7.
- 8.
- 9.
- 10.

ANEXO 3  
UNIVERSIDAD AUTONOMA METROPOLITANA

I. Escriba con sus propias palabras lo que para usted es la **SEXUALIDAD**.

A continuación encontrará una lista de 30 palabras, que en otras investigaciones han definido lo que es **SEXUALIDAD**. Por favor, léalas con detenimiento y siga las instrucciones de cada sección.

- |               |                     |                                    |                  |
|---------------|---------------------|------------------------------------|------------------|
| 1. ABORTO     | 8 FIDELIDAD         | 15. COMUNICACIÓN                   | 23. PLACER       |
| 2. RESPETO    | 9. DESEO            | 16. PASION                         | 24. CONSECUENCIA |
| 3. HOMBRE     | 10. ORGASMO         | 17. EMBARAZOS                      | 25. COMPRENSION  |
| 4. PREVENCIÓN | 11. PROTECCIÓN      | 18. FRUSTRACION                    | 26. LAMENTOS     |
| 5. AMOR       | 12. RESPONSABILIDAD | 19. DISFUTAR                       | 27. ENFERMEDADES |
| 6. LIBERTAD   | 13. EDUCACION       | 20. MANIPULACION                   | 28. SEGURIDAD    |
| 7. CUERPO     | 14. PRECAUCION      | 21. MUJER                          | 29. PAREJA       |
|               |                     | 22. NOHABLAR DE<br>ANTICONCEPTIVOS | 30.              |

II. Elija de la lista anterior *doce* palabras que de acuerdo a su criterio son **CARACTERISTICAS (+)** de la **SEXUALIDAD**.

_____	_____	_____	_____
_____	_____	_____	_____
_____	_____	_____	_____

III. De las doce palabras que eligió, seleccione las *seis más (++)* importantes para definir a la **SEXUALIDAD**.

_____	_____	_____	_____
_____	_____	_____	_____

IV. Ahora de las 18 palabras restantes, elija las *doce* palabras que de acuerdo a su opinión **NO SON CARACTERISTICAS (-)** de la **SEXUALIDAD**.

_____	_____	_____	_____
_____	_____	_____	_____
_____	_____	_____	_____

V. Para finalizar, de éstas últimas *doce* palabras que eligió como no características, seleccione *seis* aún **menos (-)** importantes para definir la **SEXUALIDAD**.

_____	_____	_____	_____
_____	_____	_____	_____

**ANEXO 4**  
**UNIVERSIDAD AUTONOMA METROPOLITANA**  
**ESTUDIO DE OPINION**

I. Escriba con sus propias palabras lo que para usted es la **SEXUALIDAD**.

---

---

A continuación encontrará una lista de 15 palabras, que en otras investigaciones han definido lo que es **SEXUALIDAD**. Por favor, léalas con detenimiento y siga las instrucciones de cada sección.

- |                        |                            |                      |
|------------------------|----------------------------|----------------------|
| 1. <b>AMOR</b>         | 6. <b>NO HABLAR DE</b>     | 11. <b>PLACER</b>    |
| 2. <b>ENFERMEDADES</b> | 7. <b>FRUATRACION</b>      | 12. <b>ABORTO</b>    |
| 3. <b>COMUNICACION</b> | 8. <b>EDUCACIÓN</b>        | 13. <b>RESPETO</b>   |
| 4. <b>EMBARAZOS</b>    | 9. <b>PAREJA</b>           | 14. <b>LAMENTOS</b>  |
| 5. <b>COMPRESNION</b>  | 10. <b>RESPONSABILIDAD</b> | 15. <b>FIDELIDAD</b> |

II. Elija de la lista anterior *SEIS* palabras que de acuerdo a su criterio son **CARACTERISTICAS (+)** de la **SEXUALIDAD**.

---

---

---

---

III. De las *SEIS* palabras que eligió, seleccione las **TRES más (++) importantes** para definir a la **SEXUALIDAD**.

---

---

IV. Ahora de las **NUEVE** palabras restantes, elija las *SEIS* palabras que de acuerdo a su opinión **NO SON CARACTERISTICAS (-)** de la **SEXUALIDAD**.

---

---

---

---

V. Para finalizar, de éstas últimas *SEIS* palabras que eligió como no características, seleccione **TRES** aún **menos (- -) importantes** para definir la **SEXUALIDAD**.

---

---

**ANEXO 5.**  
**UNIVERSIDAD AUTONOMA METROPOLITANA**  
**ESTUDIO DE OPINION**

**INSTRUCCIONES:**

A continuación se le presentan una serie de cuestiones con las que algunas personas están de acuerdo y otras en desacuerdo. Le pedimos que conteste con toda seriedad y según su opinión cada una de las cuestiones utilizando la siguiente escala:

- (TA) TOTALMENTE DE ACUERDO  
 (A) DE ACUERDO  
 (INDIF) INDIFERENTE  
 (D) EN DESACUERDO  
 (TD) TOTALMENTE DESACUERDO

Marque con una cruz la opción de la escala que en su opinión conteste la cuestión. Ejemplo:

1. las mujeres son un objeto sexual. (TA) (A) (INDIF) (D) (TD)

**Continúe.**

1. no me agrada que haya información sobre sexualidad. (TA) (A) (INDIF) (D) (TD)

2. el sexo es para disfrutar (TA) (A) (INDIF) (D) (TD)

3. no son importantes las caricias en el acto sexual. (TA) (A) (INDIF) (D) (TD)

4. tomar pastillas evita el aborto (TA) (A) (INDIF) (D) (TD)

5. es mejor ocultar cualquier información sobre el sexo a los jóvenes. (TA) (A) (INDIF) (D) (TD)

6. el sexo es la entrega amorosa de la pareja. (TA) (A) (INDIF) (D) (TD)

7. los sentimientos sobran en el acto sexual (TA) (INDIF) (D) (TD)

8. prevenir evita la formación de una familia apresuradamente. (TA) (A) (INDIF) (D) (TD)

9. no pasa nada si no me pongo condón (TA) (A) (INDIF) (D) (TD)

10. poder hablar con mi pareja de nuestra sexualidad es muy importante. (TA) (A) (INDIF) (D) (TD)

11. el amor no es indispensable en una relación sexual (TD) (TA) (A) (INDIF) (D)

12. el usar métodos anticonceptivos evita lamentos (TA) (A) (INDIF) (D) (TD)

13. es mejor no hablar sobre sexo (TA) (A) (INDIF) (D) (TD)

14.hablar sobre el aborto invita a su práctica	(TA)	(A)	(INDIF)	(D)	(TD)
15.tener sexo me satisface	(TA)	(A)	(INDIF)	(D)	(TD)
16.el sexo no es para amar ni ser amados es para gozar	(TA)	(A)	(INDIF)	(D)	(TD)
17.hablar del aborto evita el arrepentimiento	(TA)	(A)	(INDIF)	(D)	(TD)
18prefiero no hablar sobre enfermedades venéreas	(TA)	(A)	(INDIF)	(D)	(TD)
19.al ya no amar a mi pareja es mejor decírselo	(TA)	(A)	(INDIF)	(D)	(TD)
20.el sexo me es indiferente	(TA)	(A)	(INDIF)	(D)	(TD)
21.el abortar genera problemas psicológicos	(TA)	(A)	(INDIF)	(D)	(TD)
22.me gusta hablar con mi pareja sobre lo que me excita en una relación sexual.	(TA)	(A)	(INDIF)	(D)	(TD)
23.la planificación es una forma de manipular mi sexualidad	(TA)	(A)	(INDIF)	(D)	(TD)
24.hablar con mi pareja sobre sexualidad es absurdo	(TA)	(A)	(INDIF)	(D)	(TD)
25.me siento frustrado cuando no hay ternura ni caricias en la intimidad con mi pareja.	(TA)	(A)	(INDIF)	(D)	(TD)
26.si tengo alguna enfermedad de TS prefiero ocultarlo.	(TA)	(A)	(INDIF)	(D)	(TD)
27.si amo a mi pareja evito transmitirle alguna enfermedad.	(TA)	(A)	(INDIF)	(D)	(TD)
28.no me agrada el tema de la planificación familiar	(TA)	(A)	(INDIF)	(D)	(TD)
29.a veces me siento utilizado sexualmente por mi pareja.	(TA)	(A)	(INDIF)	(D)	(TD)
30.decirles a mis padres que estoy esperando un hijo me daría pavor.	(TA)	(A)	(INDIF)	(D)	(TD)
31.me gusta disfrutar mi cuerpo y el de mi pareja	(TA)	(A)	(INDIF)	(D)	(TD)
32.soy fiel si me siento comprendido por mi pareja	(TA)	(A)	(INDIF)	(D)	(TD)
33.después de un aborto me sentiría arrepentido (a)	(TA)	(A)	(INDIF)	(D)	(TD)
34.pensar en un hijo me genera angustia	(TA)	(A)	(INDIF)	(D)	(TD)
35.me hace sentir satisfecho lograr un orgasmo	(TA)	(A)	(INDIF)	(D)	(TD)
36.disfrutar el sexo es inmoral	(TA)	(A)	(INDIF)	(D)	(TD)

**DIFERENCIAS EN LA CONCEPCION DE SEXUALIDAD EN HOMBRES Y MUJERES JOVENES**

---

37.no es necesario el romance para tener una relación sexual.	(TA)	(A)	(INDIF)	(D)	(TD)
38.pensar en contraer SIDA en una relación sexual me genera angustia.	(TA)	(A)	(INDIF)	(D)	(TD)
39.si te embarazas es mejor el aborto	(TA)	(A)	(INDIF)	(D)	(TD)
40. ponerme un condón me permite sentir placer sin culpa	(TA)	(A)	(INDIF)	(D)	(TD)
41.me gusta compartir mi cuerpo no mis sentimientos.	(TA)	(A)	(INDIF)	(D)	(TD)
42.es mejor que alguien oriente a los jóvenes	(TA)	(A)	(INDIF)	(D)	(TD)
43.para evitar habladurías es mejor deshacerse del feto	(TA)	(A)	(INDIF)	(D)	(TD)
44.me prevengo porque amo a mi pareja	(TA)	(A)	(INDIF)	(D)	(TD)
45.es mejor ocultarle a mi pareja una infidelidad	(TA)	(A)	(INDIF)	(D)	(TD)
46.educar es no lamentar	(TA)	(A)	(INDIF)	(D)	(TD)
47.si hablo de sexo con mi pareja pensaré mal de mi	(TA)	(A)	(INDIF)	(D)	(TD)
48.prevención es responsabilidad	(TA)	(A)	(INDIF)	(D)	(TD)
49.el sexo se realiza no se analiza	(TA)	(A)	(INDIF)	(D)	(TD)
50.prefiero tomar pastillas a abortar	(TA)	(A)	(INDIF)	(D)	(TD)
51.si hablo de sexo son un (a) degenerado (a)	(TA)	(A)	(INDIF)	(D)	(TD)
52.tener relaciones sexuales me da miedo	(TA)	(A)	(INDIF)	(D)	(TD)
53.la ternura es parte de la relación sexual	(TA)	(A)	(INDIF)	(D)	(TD)
54.me gusta tener sexo sin compromiso	(TA)	(A)	(INDIF)	(D)	(TD)
55.prefiero el aborto a algún método anticonceptivo que mate la pasión.	(TA)	(A)	(INDIF)	(D)	(TD)
56.después de una relación sexual viene el arrepentimiento.	(TA)	(A)	(INDIF)	(D)	(TD)
57.el sexo es placer	(TA)	(A)	(INDIF)	(D)	(TD)
58.el deseo es suficiente para una relación sexual	(TA)	(A)	(INDIF)	(D)	(TD)
59.me causa frustración el no tener una relación sexual orgásmica.	(TA)	(A)	(INDIF)	(D)	(TD)
60.hablar de sexo genera más dudas	(TA)	(A)	(INDIF)	(D)	(TD)

**DIFERENCIAS EN LA CONCEPCION DE SEXUALIDAD EN HOMBRES Y MUJERES JOVENES**

61. educar permite tener una relación sexual mas placentera.	(TA)	(A)	(INDIF)	(D)	(TD)
62. solo me importa tener relaciones sexuales no ganarme un (a) compañero (a).	(TA)	(A)	(INDIF)	(D)	(TD)
63. cuando una relación sexual no es igualmente placentera para el hombre y para la mujer genera frustración	(TA)	(A)	(INDIF)	(D)	(TD)
64. me gusta hablar con mi pareja sobre el orgasmo	(TA)	(A)	(INDIF)	(D)	(TD)
65. es importante sentir amor y placer en una relación sexual.	(TA)	(A)	(INDIF)	(D)	(TD)
66. el placer es de animales	(TA)	(A)	(INDIF)	(D)	(TD)
67. cuando el coito no es placentero me enoja	(TA)	(A)	(INDIF)	(D)	(TD)
68. es difícil hablar con mi pareja sobre nuestro placer	(TA)	(A)	(INDIF)	(D)	(TD)
69. el sexo es amor	(TA)	(A)	(INDIF)	(D)	(TD)
70. después de tener sexo lo único que quiero es descansar.	(TA)	(A)	(INDIF)	(D)	(TD)
71. complacer a mi pareja cuando no quiero tener sexo me genera culpa.	(TA)	(A)	(INDIF)	(D)	(TD)
72. no me gusta hablar con mi pareja sobre mis orgasmos.	(TA)	(A)	(INDIF)	(D)	(TD)
73. suelo llorar después de una relación sexual	(TA)	(A)	(INDIF)	(D)	(TD)
74. me molesta que mi pareja me pida que lo abrace después del coito.	(TA)	(A)	(INDIF)	(D)	(TD)
75. cuando una relación sexual no es cariñosa me siento desesperado (a).	(TA)	(A)	(INDIF)	(D)	(TD)
76. me da asco hablar sobre enfermedades de transmisión sexual.	(TA)	(A)	(INDIF)	(D)	(TD)
77. me hace sentir realizado que mi pareja logre un orgasmo.	(TA)	(A)	(INDIF)	(D)	(TD)
78. el respeto en una relación sexual sale sobrando	(TA)	(A)	(INDIF)	(D)	(TD)
79. no hablar con mi pareja sobre nuestro placer	(TA)	(A)	(INDIF)	(D)	(TD)



**DIFERENCIAS EN LA CONCEPCION DE SEXUALIDAD EN HOMBRES Y MUJERES JOVENES**

ANEXO 6 AFIRMACIONES VALIDAS	VALORES DE T
<p><b>Positivas: AMOR</b> cuando una relación sexual no es cariñosa me siento desesperado (a). el sexo es la entrega amorosa de la pareja. Es importante sentir amor y placer en una relación sexual.</p>	<p>3.2297 2.4639 3.1539</p>
<p><b>Negativas de AMOR:</b> no son importantes las caricias en el acto sexual. el amor no es indispensable en una relación sexual el sexo no es para amar ni ser amados es para gozar me gusta compartir mi cuerpo no mis sentimientos. me molesta que mi pareja me pida que lo abrace después del coito. el respeto en una relación sexual sale sobrando</p>	<p>2.9649 2.7771 3.1176 2.1961 2.3009 2.6010</p>
<p><b>Positivas de PLACER:</b> me gusta disfrutar mi cuerpo y el de mi pareja el sexo es placer el sexo es para disfrutar tener sexo me satisface me hace sentir satisfecho lograr un orgasmo 4.0653 me hace sentir realizado que mi pareja logre un orgasmo. cuando el coito no es placentero me enoja</p>	<p>5.1342 4.6672 4.3506 3.8257  3.6666 2.4356</p>
<p><b>Negativas de PLACER</b> me importa tener relaciones sexuales no ganarme un (a) compañero (a). después de tener sexo lo único que quiero es descansar.</p>	<p>2.4758 1.9577</p>
<p><b>Positivas de COMUNICACION:</b> soy fiel si me siento comprendido por mi pareja al ya no amar a mi pareja es mejor decíselo 4.2257 me gusta hablar con mi pareja sobre el orgasmo</p>	<p>4.3790  4.0176</p>
<p><b>Negativas de COMUNICACION:</b> no hablar con mi pareja sobre nuestro placer nos aleja me gusta hablar con mi pareja sobre lo que me excita en una relación sexual es mejor ocultarle a mi pareja una infidelidad, es mejor ocultar cualquier información sobre el sexo a los jóvenes. no me agrada que haya información sobre sexualidad. es mejor no hablar sobre sexo hablar sobre el aborto invita a su práctica prefiero no hablar sobre enfermedades venéreas me da asco hablar sobre enfermedades de transmisión sexual si hablo de sexo con mi pareja pensará mal de mi si hablo de sexo soy un (a) degenerado (a)</p>	<p>2.0446 1.8755 3.3466 3.8510 3.5745 2.7475 2.8493 3.5777 3.2376 2.9535 2.4933</p>
<p><b>Positivas de EDUCACION:</b> educar permite tener una relación sexual mas placentera. 4.4194</p>	
<p><b>Negativas de EDUCACION- LAMENTOS:</b> educar es no lamentar</p>	<p>2.6112</p>

DIFERENCIAS EN LA CONCEPCION DE SEXUALIDAD EN HOMBRES Y MUJERES JOVENES

<b>Positivas de PREVENCIÓN:</b>	
prefiero tomar pastillas a abortar	4.278
prevenir evita la formación de una familia apresuradamente.	
	4.2488
prevención es responsabilidad	2.4350
<b>Positivas de FRUSTRACION Y LAMENTOS:</b>	
hablar del aborto evita el arrepentimiento	2.1166
ponerme un condón me permite sentir placer sin culpa	3.3504
contraer SIDA en una relación sexual me genera angustia.	1.9898
usar métodos anticonceptivos evita lamentos	2.4825
<b>Negativas de FRUSTRACION Y LAMENTOS:</b>	
después de una relación sexual viene el arrepentimiento.	2.2704
para evitar habladurías es mejor deshacerse del feto	2.7735
si tengo alguna enfermedad de TS prefiero ocultarlo.	2.2283
no pasa nada si no me pongo condón	2.2450

**DIFERENCIAS EN LA CONCEPCION DE SEXUALIDAD EN HOMBRES Y MUJERES JOVENES**

<b>ANEXO 7</b>	
<b>AFIRMACIONES DEFINITIVAS DE LA ESCALA:</b>	<b>VALORES:</b>
<b>AFIRMACIONES DE AMOR</b> POSITIVAS: el sexo es la entrega amorosa de la pareja.	2.4639
NEGATIVAS el amor no es indispensable en una relación sexual	2.7771
el sexo no es para amar ni ser amados es para gozar	3.1176
me gusta compartir mi cuerpo no mis sentimientos.	2.1961
74 me molesta que mi pareja me pida que lo abrace después del coito. 2.3009	
<b>AFIRMACIONES DE PLACER:</b> POSITIVAS: .me gusta disfrutar mi cuerpo y el de mi pareja	5.1342
me hace sentir satisfecho lograr un orgasmo 4.0653	
me hace sentir realizado que mi pareja logre un orgasmo.	3.6666
cuando el coito no es placentero me enoja	2.4356
NEGATIVAS: me importa tener relaciones sexuales no ganarme un (a) compañero (a).	2.4758
<b>AFIRMACIONES DE COMUNICACIÓN:</b> POSITIVAS: soy fiel si me siento comprendido por mi pareja	4.3799
al ya no amar a mi pareja es mejor decíselo 4.2257	
me gusta hablar con mi pareja sobre el orgasmo	4.0176
NEGATIVAS: es mejor ocultarle a mi pareja una infidelidad.	3.3466
es mejor ocultar cualquier información sobre el sexo a los jóvenes.	3.8510
si hablo de sexo con mi pareja pensará mal de mi	2.9535
<b>AFIRMACIONES DE LAMENTOS Y FRUSTRACION</b> POSTITIVAS: ponerme un condón me permite sentir placer sin culpa	3.3504
usar métodos anticonceptivos evita lamentos	2.4825
NEGATIVAS: después de una relación sexual viene el arrepentimiento	2.2704
no pasa nada si no me pongo condón	2.2450
<b>OTRAS</b> Educar permite tener una relación sexual mas placentera	4.4194
prevenir evita la formación de una familia apresuradamente	4.2488

**ANEXO 8.  
ALFA DE CRONBACH.**

4	4	4	4	4	4	4	4	3	4	4	3	4	2	3	4	4	3	2	4	4	76
4	4	4	5	5	5	4	5	5	4	4	4	5	2	1	2	1	4	4	5	5	82
5	1	5	3	1	5	2	4	2	1	3	3	5	4	5	5	5	4	1	5	2	71
5	1	5	3	1	3	2	4	2	1	3	3	5	4	5	5	5	4	1	5	2	69
5	5	5	5	5	5	4	5	5	5	5	4	5	5	5	4	5	4	4	4	4	98
5	5	1	5	1	5	5	5	1	1	3	5	5	4	5	5	5	3	3	3	5	80
5	5	5	4	5	5	5	5	5	5	5	2	5	5	5	5	5	4	1	5	5	96
2	4	4	2	2	5	3	5	5	4	1	2	2	4	4	4	4	4	3	3	3	70
5	5	5	5	5	5	4	5	5	3	5	3	5	4	4	4	5	3	4	4	5	93
5	5	4	5	3	1	4	4	5	4	3	3	5	5	5	4	4	4	3	3	3	82
5	4	4	5	5	5	5	5	5	5	5	5	4	5	5	5	4	5	2	5	5	98
5	5	5	1	5	5	4	5	5	5	4	2	5	4	4	4	5	4	2	4	5	88
5	5	5	5	5	4	5	5	4	5	4	4	5	3	5	2	5	3	3	3	3	88
5	5	5	5	4	5	5	5	5	1	5	5	5	5	5	5	5	4	5	5	5	99
3	4	5	4	5	5	3	5	5	2	4	3	5	3	5	5	5	4	3	4	4	86
5	5	5	5	5	5	5	5	5	4	5	5	4	2	5	3	4	4	3	4	4	92
2	5	5	4	5	5	2	5	5	5	3	1	5	5	5	3	5	3	3	3	3	82
5	5	5	5	5	5	5	5	5	5	3	1	5	5	4	3	5	3	3	3	5	90
4	1	5	4	4	5	5	4	3	4	3	2	4	4	2	2	5	3	3	4	2	73
4	5	5	3	4	4	3	3	3	5	5	5	2	2	2	5	4	1	3	5	5	78
5	5	5	5	4	5	4	3	2	4	3	5	5	4	4	4	5	2	2	3	3	82
1	5	5	4	2	5	5	5	4	4	3	3	5	5	5	2	5	3	1	3	3	78
5	1	5	5	5	5	1	5	5	5	5	1	5	1	5	5	5	5	5	1	5	85
4	4	4	2	4	4	4	5	4	2	3	3	5	4	4	3	3	4	3	3	4	76
5	5	4	5	4	5	5	5	4	4	2	5	4	4	4	4	4	1	3	4	4	85
5	5	5	5	5	5	5	5	4	5	4	4	5	5	5	5	3	5	4	4	3	96
5	1	3	4	5	1	4	1	4	3	4	2	3	3	4	4	4	3	4	3	2	67
2	5	5	1	5	5	4	4	3	2	3	4	4	4	5	4	5	3	3	3	3	77
4	1	4	5	5	4	5	4	4	4	4	4	2	2	4	4	4	4	4	4	4	80
5	4	5	4	4	5	5	5	5	1	3	3	5	5	5	3	5	3	3	3	5	86
1	1	2	4	5	5	5	5	5	3	5	3	1	3	3	2	3	4	4	5	1	70
5	5	4	5	5	5	4	5	5	5	4	4	4	2	5	4	4	5	4	5	5	94
4	2	4	4	4	2	4	5	4	2	3	3	4	4	4	3	3	3	3	3	4	72
4	5	4	4	5	5	2	4	5	5	5	2	4	5	5	4	5	4	2	4	4	87
1	2	5	5	5	5	5	5	5	5	3	1	1	5	5	5	1	5	1	5	5	80
2	4	2	2	2	4	2	4	4	3	4	2	3	3	4	4	3	3	2	3	3	63
2	4	4	4	5	5	5	5	4	5	4	3	5	4	3	2	4	4	4	4	3	83
5	4	5	2	5	5	5	5	5	5	4	4	5	4	5	5	5	5	4	5	5	97
5	5	5	4	5	5	5	5	5	5	5	5	3	5	5	5	5	5	4	5	5	101
1	1	2	5	5	5	5	5	5	1	1	1	2	5	5	5	4	5	5	5	2	75
5	5	2	5	5	5	5	4	5	5	5	3	5	3	3	4	4	4	4	4	4	89
5	4	5	5	5	5	5	5	5	5	4	5	5	4	5	5	5	5	4	5	5	101
4	3	1	1	3	1	1	1	1	1	5	1	5	1	5	5	3	5	1	5	5	58
5	5	5	5	5	1	1	5	1	1	1	1	5	5	5	5	5	5	1	5	1	73
5	1	5	1	4	5	1	5	3	5	3	4	4	2	4	4	1	4	4	1	4	70
5	1	5	5	5	5	2	4	5	3	5	5	4	5	5	4	5	5	1	5	5	89
5	5	3	5	4	5	5	4	5	5	5	4	2	1	2	4	3	4	3	2	5	81
5	5	4	4	5	5	5	5	5	3	5	4	5	4	5	5	5	5	4	2	5	95
4	2	5	1	4	5	4	5	4	2	5	4	4	4	4	4	4	5	4	2	5	81
5	5	5	5	5	1	1	5	1	1	1	1	5	5	5	5	5	5	1	5	1	73
5	4	5	5	5	5	5	5	5	5	4	5	5	4	5	5	5	5	4	5	5	101

DIFERENCIAS EN LA CONCEPCION DE SEXUALIDAD EN HOMBRES Y MUJERES JOVENES

5	4	5	5	5	5	5	5	5	5	5	4	5	5	4	5	5	5	5	4	5	5	101
2	4	2	2	2	4	2	4	4	3	4	2	3	3	4	4	3	3	2	3	3	63	
5	5	3	5	4	5	5	4	5	5	5	4	2	1	2	4	3	4	3	2	5	81	
2	4	4	4	5	5	5	5	4	5	4	3	5	4	3	2	4	4	4	4	3	83	
2	4	4	4	5	5	5	5	4	5	4	3	5	4	3	2	4	4	4	4	3	83	
4	2	5	1	4	5	4	5	4	2	5	4	4	4	4	4	4	5	4	2	5	81	
5	1	5	5	5	5	2	4	5	3	5	5	4	5	5	4	5	5	1	5	5	89	
4	5	4	5	5	5	5	5	5	3	5	4	5	4	5	5	4	5	4	5	5	97	
4	5	4	5	5	5	5	5	5	3	5	4	5	4	5	5	4	5	4	5	5	97	
1.7	2.4	1.2	1.8	1.3	1.4	1.9	0.7	1.4	2.2	1.3	1.7	1.3	1.4	1	1	1.1	1	1.3	1.3	1.5	116.1	30.06

**ANEXO 9.**  
**UNIVERSIDAD AUTONOMA METROPOLITANA**  
**ESTUDIO DE OPINION**

**INSTRUCCIONES:**

A continuación se le presentan una serie de cuestiones con las que algunas personas están de acuerdo y otras en desacuerdo. Le pedimos que conteste con toda seriedad y según su opinión cada una de las cuestiones utilizando la siguiente escala:

- (TA) TOTALMENTE DE ACUERDO**  
**(A) DE ACUERDO**  
**(INDIF) INDIFERENTE**  
**(D) EN DESACUERDO**  
**(TD) TOTALMENTE DESACUERDO**

**Marque con una cruz la opción de la escala que en su opinión conteste la cuestión.**

- |  |      |      |         |         |      |
|--|------|------|---------|---------|------|
| 1. usar métodos anticonceptivos evita lamentos                           | (TA) | (A)  | (INDIF) | (D)     | (TD) |
| 2. soy fiel si me siento comprendido por mi pareja                       | (TA) | (A)  | (INDIF) | (D)     | (TD) |
| 3. si hablo de sexo con mi pareja pensará mal de mi<br>(TD)              |      | (TA) | (A)     | (INDIF) | (D)  |
| 4. prevenir evita la formación de una familia apresuradamente.           | (TA) | (A)  | (INDIF) | (D)     | (TD) |
| 5. ponerme un condón me permite sentir placer sin culpa                  | (TA) | (A)  | (INDIF) | (D)     | (TD) |
| 6. no pasa nada si no me pongo condón                                    | (TA) | (A)  | (INDIF) | (D)     | (TD) |
| 7. me molesta que mi pareja me pida que lo abrace después del coito.     | (TA) | (A)  | (INDIF) | (D)     | (TD) |
| 8. me importa tener relaciones sexuales no ganarme un (a) compañero (a). | (TA) | (A)  | (INDIF) | (D)     | (TD) |
| 9. me hace sentir satisfecho lograr un orgasmo                           | (TA) | (A)  | (INDIF) | (D)     | (TD) |
| 10. me gusta hablar con mi pareja sobre el orgasmo                       | (TA) | (A)  | (INDIF) | (D)     | (TD) |
| 11. me gusta disfrutar mi cuerpo y el de mi pareja                       | (TA) | (A)  | (INDIF) | (D)     | (TD) |
| 12. me gusta compartir mi cuerpo no mis sentimientos.                    | (TA) | (A)  | (INDIF) | (D)     | (TD) |
| 13. es mejor ocultarle a mi pareja una infidelidad.                      | (TA) | (A)  | (INDIF) | (D)     | (TD) |
| 14. me hace sentir realizado que mi pareja logre un orgasmo.             | (TA) | (A)  | (INDIF) | (D)     | (TD) |

---

DIFERENCIAS EN LA CONCEPCION DE SEXUALIDAD EN HOMBRES Y MUJERES JOVENES

---

15. es mejor ocultar cualquier información sobre el sexo a los jóvenes.	(TA)	(A)	(INDIF)	(D)	(TD)
16. el sexo no es para amar ni ser amados es para gozar	(TA)	(A)	(INDIF)	(D)	(TD)
17. el sexo es la entrega amorosa de la pareja.	(TA)	(A)	(INDIF)	(D)	(TD)
18. el amor no es indispensable en una relación sexual	(TA)	(A)	(INDIF)	(D)	(TD)
19. educar permite tener una relación sexual mas placentera.	(TA)	(A)	(INDIF)	(D)	(TD)
20. después de una relación sexual viene el arrepentimiento.	(TA)	(A)	(INDIF)	(D)	(TD)
21. cuando el coito no es placentero me enoja	(TA)	(A)	(INDIF)	(D)	(TD)
22. al ya no amar a mi pareja es mejor decíselo	(TA)	(A)	(INDIF)	(D)	(TD)

**ANEXO 10**  
**AFIRMACIONES DE LA ESCALA FINAL Y SU CLASIFICACION.**

1. usar métodos anticonceptivos evita lamentos	POSITIVO- LAMENTOS
2. soy fiel si me siento comprendido por mi pareja	POSITIVO-COMUNICACIÓN
3. si hablo de sexo con mi pareja pensará mal de mi	NEGATIVO-COMUNICACIÓN
4. prevenir evita la formación de una familia. apresuradamente.	OTRAS-
5. ponerme un condón me permite sentir placer sin culpa	POSITIVO-LAMENTOS Y FRUS
6. no pasa nada si no me pongo condón	NEGATIVO-LAMENTOS Y FRUS
7. me molesta que mi pareja me pida que lo abraze después del coito.	NEGATIVO-AMOR
8. me importa tener relaciones sexuales no ganarme un (a) compañero (a).	NEGATIVO-PLACER
9. me hace sentir satisfecho lograr un orgasmo	POSITIVO-PLACER
10. me gusta hablar con mi pareja sobre el orgasmo	POSITIVO-PLACER
11. me gusta disfrutar mi cuerpo y el de mi pareja	POSITIVO-PLACER
12. me gusta compartir mi cuerpo no mis sentimientos.	NEGATIVO-AMOR
13. es mejor ocultarle a mi pareja una infidelidad.	NEGATIVO-COMUNICACIÓN
14. me hace sentir realizado que mi pareja logre un orgasmo.	POSITIVO-PLACER
15. es mejor ocultar cualquier información sobre el sexo a los jóvenes.	NEGATIVA-COMUNICACION
16. el sexo no es para amar ni ser amados es para gozar	NEGATIVA-AMOR
17. el sexo es la entrega amorosa de la pareja.	POSITIVA-AMOR
18. el amor no es indispensable en una relación sexual	NEGATIVA-AMOR
19. educar permite tener una relación sexual mas placentera.	OTRAS
20. después de una relación sexual viene el arrepentimiento.	POSITIVO-LAMENTOS FRUSTRA
21. cuando el coito no es placentero me enoja	NEGATIVO-PLACER
22. al ya no amar a mi pareja es mejor decíselo	POSITIVO-COMUNICACION



REFERENCIAS BIBLIOGRAFICAS:

ABRIC, Jean, Claude.(1994).Prácticas Sociales y Representaciones. Francia: .Puf,

ALAIN, D, Pierre,V. Teoría de Grafos. UNAM

ALATORRE, R, Javier. (1994). Criterios para la elaboración de documentos psicológicos. México, Df: Centro de Documentación, UNAM (Facultad de Psicología) 110p

CABRAL, Juan. (1985). La sexualidad del hombre. España: de lidium.

CLEMENTE, Miguel. (1992) Psicología Social, Métodos y técnicas de investigación. Madrid: EUDEMA, pp 165-207

DÖRING, H. Ma.(1989). El mexicano ante la sexualidad., México: ediciones y distribuciones hispánicas, 250 p

FESTINGUER, Leon. (1953) Los métodos de investigación de las ciencias sociales. Buenos Aires: Paidós, 558 p

FROMM, Erich. (1995). El arte de amar. México: Paidós estudio, 128 p

GRAY, John. (1995) Los hombres son de marte y las mujeres son de Venus. Atalnta Océano ,324p

JEANNIENEN, A. (1976). Antropología Sexual. México: de Estela.

KERLINGER,N Fred. (1988) Investigación del comportamiento. México: McGraw-Hill, 748 p

KRIPPENDORFF, Klaus. (1990). Metodología del Análisis de Contenido, Teoría y práctica México: Paidós

KRUSKOF, Diana (1994) "Procesos psicológicos entrales en el adolescente", en: Lecturas básicas sobre educación sexual para maestros de primaria y secundaria. CONAPO,SEP, MEXFAM, 3edición.

LEACH, Crhis. (1982) Fundamentos de Estadística, enfoque no parametrico

de las Ciencias Sociales. México: Limusa, 442 p

MASTERS William H y Johnsons, V. (1983). El vínculo del placer. México: Grijalbo, 344 p.

MARIN (1977) Manual de Investigación en Psicología Social. México:Trillas 155 p

MONRROY de Velasco Anameli, (1985). Salud, sexualidad y adolescencia. CORA,AC, México.

MORALES, J,F, (Coordinador). (1994) Psicología Social. Madrd: McGraw Hill, 982 p

MORGAN, Ma Isabel, (1987). Manual de orientación sexual. CONAPO, SEP.

MOSCOVICI, S. (1979) . Coloquio de Representaciones Sociales. Maison des sciences de l'homme. Paris, Francia.

MOSCOVICI S. (1979). El psicoanálisis su imagen y su público. Huemul, 366 p.

MOSCOVICI, S. Introducción a la Psicología Social. Madrid :planeta.

MOSCOVICI, S. y JODELET, D. Psicología Social. Argentina: paidós.  
. Vol 2.

MUNNE, Federico. (1986) Psicología Social. Barcelona España : Ceac,. P  
174.

NALDELSTICHER, A. "Prontuario para investigadores".\_ En: Teoría e investigación en Psicología Social. UAM-I. Col Cuadernos  
Universitarios, s/f, 83-119pp.

ORTEGA Y GASSET. (1971). Estudios sobre el amor. Méxcio: Alianza editorial, 144 p.

ORTEGA, Jesús, (1984). La educación sexual., libros MC, segunda edición.

QUEZADA, Noemi, (1996). Sexualidad, amor y erotismo. México prehispánico

**y México Colonial. México:Plaza y Valdez.**

**SAGREA, Martín, (1968). El desarrollo sexual. México: PAX-México.**

**RAGE, Atala. (1996). La pareja. México : Plaza y Valdés, 426 p**

**RODRIGUEZ, Aroldo. (1995) Psicología Social. México :Trillas, . P 540.**

**RUIZ, J.I; ISPIZUA, Ma. (1989) La decodificación de la vida cotidiana, Métodos de investigación cualitativa. Bilbao : Publicaciones de la universidad de Deusto. Pp 181-217.**

**SAMPIERI, Hernandez, Roberto. (1991) Metodología de la investigación. México: McGraw Hill. 505. Pp**

**SELLTIZ. C. (1991) Métodos de Invesyiqación en las relaciones sociales. Madrid: Rialp.**

**WESTHEIMER, Ruth, (1988). Guia sexual de la pareja. De Roca.**