

UNIDAD: IZTAPALAPA

DIVISION: CIENCIAS SOCIALES Y HUMANIDADES

CARRERA: PSICOLOGIA SOCIAL

MATERIA: SEMINARIO DE INVESTIGACION

TITULO: LA IDENTIDAD DEL MEXICANO DE DOS REGIONES DIFERENTES.

FECHA: 26 DE JULIO DE 1998.

ALUMNO: MENDEZ MORALES SILVIA

MATRICULA: 853335357

ASESOR: LIC. JUANA JUAREZ ROMERO

## INDICE

### CAPITULO I.- DEL PENSAMIENTO SOCIAL A LA REPRESENTACIÓN SOCIAL.

#### 1.1.- El pensamiento social.

##### 1.1.1.- El sentido común.

##### 1.1.1.- La formación de ideas.

##### 1.1.3.- Estereotipos.

#### 1.2.- La representación social como una expresión del pensamiento social.

#### 1.3.- El enfoque estructural de la representación social.

### CAPITULO II.- LA IDENTIDAD Y EL MEXICANO.

#### 2.1.- Antecedentes de la identidad.

##### 2.1.1.- El origen de la identidad.

##### 2.1.2.- Aspectos sobresalientes de la identidad

##### 2.1.3.- La influencia del medio cultural.

##### 2.1.4.- Mención de algunos estudios de la identidad.

### CAPITULO III.- CONTEXTO.

#### 3.1.- Condiciones actuales de la ciudad de México.

##### 3.1.1.- Situación económica, política y social de Iztapalapa.

#### 3.2.- La inserción de los Mexicanos en la dinámica de Pomona.

##### 3.1.2.- Condiciones Actuales.

### CAPITULO IV.- INVESTIGACION DE CAMPO.

#### 4.1.- Preguntas de investigación

#### 4.2.- Análisis de información

### CAPITULO V.- REFLEXIONES FINALES.

## INTRODUCCION

Ante la gran variedad de problemáticas y/o dificultades por los que atraviesa el país Mexicano y que día a día se van tomando mas difíciles no solo en lo económico, político y social, sino tambien en la forma de organización tanto individual, familiar, social como grupal. Considerando esta crisis como un factor que influye en el deterioro de las condiciones de vida del sujeto, y lo orrilla a buscar diferentes modos de vida para poder subsistir y en otras muchas ocasiones a emigrar a otros países.

De lo anteriormente dicho, se podría considerar que la crisis del país no solo afecta económicamente al mexicano, sino que existe la posibilidad de que pudiera influir en la identidad del individuo, debiendo entender por esta, como la imagen o percepción que se tiene de sí mismo; tomando en cuenta el entorno en el que se desenvuelve esté. Sin embargo cabe decir que esta identidad no es producto únicamente del aquí y el ahora ya que tiene sus antecedentes en el devenir histórico, con sus normas valores, creencias, prejuicios, estereotipos, forjados por la cultura del país y aceptados o rechazados por la experiencia del propio individuo.

La finalidad que persigue este proyecto, con trabajadores de dos regiones diferentes es mostrar la concepción que tienen los mexicanos de los mismos mexicanos, tomando en cuenta las variables, sexo, edad, contexto, para determinar si hay relación entre las ideas o características entre estos dos grupos.

Considerando que uno de los grupos, en el caso de los que radican en el extranjero, se enfrentan a un sistema diferente de vida, de normas, valores, creencias, costumbres diferentes ajenas a su forma de vivir, en un sistema social diferente la suyo, el esfuerzo por dominar el idioma predominante, ingles, el rechazo en el trato con los grupos que convive y las condiciones de vida, pudiera hacernos creer o pensar en primera instancia, la crisis del país (para ambos) y

segundo un contexto diferente ( grupo en el extranjero) trae consigo un deterioro en la forma de como se percibe y caracteriza el mexicano, aunque también hay la posibilidad de que no ocurra de la misma manera para todos ellos.

La investigación se reporta en cinco capítulos. En el primer capítulo, se considera en primera instancia al pensamiento social como el conocimiento que adquiere el individuo a través de la experiencia cotidiana o sentido común, siendo la representación social una de las formas de dicho pensamiento. Teniendo en cuenta que la teoría de la representación social incluye contenidos tanto cognitivos, afectivos como simbólicos que juegan un papel importante y determinante en la vida y la organización de los grupos en los que vive el individuo que tiene como fin último la construcción de su identidad individual mediatizado por la sociedad.

El capítulo II comprende un panorama general sobre los antecedentes de la identidad, mención de los aspectos sobresalientes al igual que algunos estudios y/o investigaciones realizadas, donde esta se adquiere a través de la influencia cultural.

En el capítulo III se hará referencia al contexto, es decir, se hará una descripción del lugar donde viven los sujetos que fueron entrevistados, tomando en cuenta su situación económica, política y social.

El capítulo IV, haremos el análisis de los datos obtenidos utilizando la aproximación estructural de la representación social, como apoyo metodológico, es necesario mencionar que no existe ninguna técnica que permita recuperar la información de una manera conjunta de dichos elementos, utilice un instrumento de jerarquización, apoyado con otro de información general, tomando como técnica el análisis de similitud.

El capítulo V muestra las conclusiones a las que llegamos en este trabajo de investigación.

## **CAPITULO 1.- DEL PENSAMIENTO SOCIAL A LA REPRESENTACION SOCIAL**

### **1.1.- EL PENSAMIENTO SOCIAL.**

#### **1.1.1.- EL SENTIDO COMUN.**

#### **1.1.2.- LA FORMACION DE LA IDEAS.**

#### **1.1.3.- LOS ESTREOTIPOS.**

### **1.2.- LA REPRESENTACION SOCIAL COMO UNA EXPRESION DEL PENSAMIENTO SOCIAL.**

### **1.3.- EL ENFOQUE ESTRUCTURAL DE LA REPRESENTACION SOCIAL.**

## 1.1.- EL PENSAMIENTO SOCIAL.

En este apartado tratare de explicar en que consiste el pensamiento social, considerándolo como un pilar importante dentro de la psicología social sobre todo desde el punto de vista cognitivista.

En nuestra vida cotidiana a menudo empleamos la palabra "pensar" en diversos contextos: ¿que piensas?; estaba pensado por que actúa de esa manera; creo que no sabe pensar; estoy pensando como resolver este asunto; no debe uno de hablar sin antes pensar; pienso salir mañana; estoy pensando en un ausente; no debe uno decir cuanto piensa; pero en realidad ¿que es el "pensamiento"? basándome en una definición, este es considerado como: "la facultad de comparar, combinar y estudiar las ideas; el pensamiento es la vida interior". (Diccionario Larousse, pag. 786). A partir de las expresiones anteriores y de la definición podemos decir que el pensar es un proceso no observable, que se desenvuelve en el interior de nuestra mente, al pensar nosotros recordamos, evaluamos, reflexionamos, analizamos, resolvemos, nos formamos ideas, razonamos, creemos, pero nos surge otra pregunta ¿como los seres humanos piensan, razonan y/o resuelven sus problemas?

Si bien es cierto, el proceso mental del hombre es complicado, quizá el mas complejo con el que la psicología tiene que enfrentarse. Ya desde la antigüedad con Aristóteles, se mostraba interés por las formas de como funcionaba el pensamiento, la cual ha ido evolucionando en el transcurso del tiempo y es en 1913 cuando Setz, propone la primera teoría de pensamiento asociacionista; en los 20 aparece en Alemania la teoría de la Gestalt y es a partir de ahí que se desarrollan varios métodos para estudiar el pensamiento, además el método de la introspección, criticado en un principio, fue perfeccionado.

Este interés por desentrañar y comprender la mente humana es lo que da pauta al desarrollo de la psicología cognitiva o cognitivismo, la cual describe los procesos psicológicos implicados en la obtención, uso, almacenamiento y modificación del conocimiento, acerca de la cultura, del mundo y de las personas. En definitiva, parece que son los fenómenos de la conciencia los que especifican la mente humana y no exclusivamente los fenómenos "aferentes" (codificación, almacenar, transformar simbólicamente, etc.) sino también y principalmente los "emergentes", es decir, la intencionalidad y la programación de conductas sobre ambientes sociales" ( De la Vega, 1986; 18).

Por lo tanto, el pensamiento, lo podemos considerar como un proceso mental de imágenes, símbolos e ideas, donde, esta actividad psíquica nos permite hacer algo a partir de nuestras percepciones, donde utilizamos la información que el medio ambiente, la sociedad o la misma cultura y nuestros recuerdos nos proporcionan para tomar decisiones respecto de lo que deberíamos decir y hacer.

El pensamiento está mediado por la formación de ideas, por el sentido común, por las actitudes, por la sociedad y/o la cultura misma, con sus normas, valores, creencias, y al considerar a este desde un tipo de vista más social, debe ser entendido como el "conocimiento de cualquier objeto humano bien sea un individuo, ya sea uno mismo, un grupo, roles o instituciones" (Fiske y Taylor, 1991; 124). Es decir este conocimiento social debe comprender no solo los procesos de pensamiento, sino también los contenidos de dicho conocimiento, no solo en un nivel individual o dentro del individuo, sino tomando en cuenta la relación que existe entre las personas a nivel social.

El pensamiento social, por un lado, engloba diferentes corrientes teóricas y analiza como los sujetos extraen y procesan información de su medio social. Aquí encontramos dos corrientes una de tipo constructivista, la cual hace hincapié en el

procesamiento de información, de los conjuntos de ideas de la persona hacia la realidad, considerado como un procedimiento de arriba hacia abajo, o como un conocimiento científico. El otro de tipo empirista el cual se basa de datos de la realidad hacia la mente del sujeto y este procedimiento es considerado de abajo hacia arriba o conocido como sentido común, el cual el sujeto utiliza para ser más estable su estancia en la sociedad.

Por lo que podemos concluir que el pensamiento social nos permite integrar la organización de las personas, de sus relaciones, respondiendo así mismo a la necesidad de poner orden en la estructura social, en sus reglas de organización, cumpliendo así una función dentro de la constitución y mantenimiento del poder social "el funcionamiento del pensamiento social tiene por efecto el control, la producción y la reproducción de los comportamientos interpersonales" (Moscovici, 1984; 398), siendo el factor fundamental de esta estructura la persona, teniendo en cuenta que desde la antigüedad hasta nuestros días y en su largo recorrido el hombre ha de encontrar sus ecos sucesivos en el sistema de la representación de las personas y en la construcción de su identidad individual y/o personal.



### 1.1.1.- SENTIDO COMUN.

Fue en vacaciones....

Percibí un extraño ruido en la tierra

El cielo se oscureció. El viento volaba furioso...

¡Tiembala mamá, esta temblando!

¡ A la calle, vámonos a la calle!

Precipitadamente salimos.

Doña Carmen gritaba:

¡hínquense! ¡hínquense...!

¿que pecado cometimos señor?

Apládate de nosotros.

Perdónanos.

¿Por qué nos castigas, si somos tus hijos?

Pasó.....

La tranquilidad volvió a las gentes. El miedo se despedazo en comentarios.

Mis pasos no eran firmes. Arrastraba mi miedo, mi terror.

Si yo era el culpable. Desaté la cólera de dios por soñar con Lourdes desnuda, con sus senos blancos, sus hermosas piernas...

¿Que me pasa?

Dios mío, perdóname. Yo quiero olvidarla, pero no puedo....

Llegue a la iglesia. Necesitaba confesarme,

No, no estaba arrepentido por soñar a Lourdes.

Pero tenia miedo. Miedo de morir en pecado....

Iría al infierno...

(Sánchez Andraka, J.)

Este conocimiento espontáneo, ingenuo, que tanto interesa a las ciencias sociales, es al que se le denomina sentido común, o bien pensamiento natural, con oposición al conocimiento científico.

El sentido común es un cuerpo o serie de conocimientos basados en tradiciones compartidas y enriquecidas por miles de "observaciones" de "experiencias" dadas por la práctica. En dicho cuerpo las cosas reciben nombres, los individuos son clasificados en categorías (que da pauta a la estereotipia), se hacen conjeturas de forma espontánea durante la acción o la comunicación cotidiana, se atribuyen características, se hacen representaciones tratando de darle un sentido a los acontecimientos, comportamientos e interrelaciones con otros individuos.

De esta manera podemos ver al sentido común como un cuerpo de conocimientos reconocidos por otros mediante palabras. Este conocimiento se constituye a partir, por medio de nuestras experiencias, pero también de las informaciones, conocimientos y modelos de pensamiento que recibimos y nos son transmitidos a través de la cultura, la tradición, la educación, la religión, la comunicación, de hecho se puede ver en el ejemplo de un Mexicano más, el niño al no tener una explicación científica de lo que sucede, considera que él es el culpable del temblor, da una explicación de "sentido común" "... intuitivamente sabemos que todo organismo es activo, trabaja para satisfacer necesidades, entre ellas la de la actividad, y que intenta siempre ir más allá del dato. Hace hipótesis busca significaciones, transforma los objetos, corrige los desequilibrios de su universo de vida y, hasta cierto punto lo constituye". (Moscovici, 1986; 77)

Retomando el ejemplo anterior de un mexicano más podemos inferir que dicha situación está mediatizada por medio de la representación que el individuo se hace del acontecimiento o situación atribuyéndole o asignándole ciertas características a dicho fenómeno o acontecimiento "dicha inferencia introduce un elemento de coherencia y estabilidad". (Moscovici, 1986; 78).

Por lo que podemos decir que el sentido común se adquiere o aparece de dos formas: primero, producido de una forma espontánea por los miembros de un grupo, basado en la tradición y el consenso, segundo por medio de imágenes mentales y de lazos de origen científico, consumidos y transformados para servir en la vida cotidiana pero independientemente de esto "la andadura es normal: las ciencias o las artes no son, por lo general en sus comienzos sino recopilaciones, recetas de ideas, prácticas corrientes" (Moscovici, 1986, 82).

De esto podemos concluir que en todas partes, el sentido común, es esencial para la vida en sociedad, por medio de las conversaciones y los rumores y a pesar de parecer desestructurado o incongruente desde la estructura del pensamiento científico, sin embargo, este "sentido común", nutre la dinámica social, constituye el motor de la vida en sociedad, de la comunicación, organización y desarrollo del individuo tanto personal como social.

### 1.1.2.- LA FORMACION DE IDEAS.

Anteriormente consideramos al pensamiento como un proceso mental que esta mediado por imágenes, símbolos, formación de ideas, sentido común, actitudes, dados por la sociedad y/o la cultura misma, con sus normas valores, creencias. Siendo la formación de ideas una de las partes que componen el pensamiento social, trataremos de explicarla.

Basándonos en la definición de James Mill de la idea encontramos que estas son percepciones que tenemos por medio de los sentidos, que existen solamente por la presencia del objeto, desaparecen cuando no están presentes, pero cuando nuestras percepciones desaparecen, por la ausencia del objeto, hay algo que permanece..... a esta huella que permanece después de desaparecer el objeto recibe el nombre de idea.

Las ideas pueden ser imágenes mentales, casi copias de las percepciones, o símbolos mentales, estos son sustitutos sin imágenes de las percepciones.

Si nos preguntamos cual es la idea de "perro", ante esta palabra encontramos varias reacciones, puede ser un posible compañero de juegos, propiedad de uno mismo o de otra persona, un enemigo. O cuando alguien dice "voy a ir a la oficina mañana" se codifica en esa expresión una variedad de objetos y experiencias "voy a ir" es un proceso de trasladarse de un lugar a otro "oficina" lugar donde ocurren determinadas actividades "mañana" es un fragmento de tiempo.

A partir de estos ejemplos podemos decir que la formación de ideas se apoya en la codificación " la codificación es un proceso primitivo que se realiza de modo automático y que ejecuta el análisis de propiedades o dimensiones particulares del ambiente o de propiedades semánticas de la información" (De la Vega, 1986: 369), y en los procesos perceptivos "La percepción se apoya en los fenómenos de

codificación y supone el reconocimiento o identificación de un patrón sensorial o su categorización como un objeto o un evento conocido. Ejemplo: percibimos una mesa, una palabra, o un suceso físico" (De la Vega, 1986: 369), aunque esto no es suficiente si consideramos que los sujetos tienen un sistema de conocimiento del mundo, un conocimiento general, "un sentido común" el cual lo aplica para darse las explicaciones de lo que sucede en su entorno y para ser más estable su estancia en él.

Es decir para la formación de las ideas no solo se requiere de la codificación, la percepción y comprensión sino que supone operaciones más complejas, requiere esquemas conceptuales muy elaborados; "los esquemas son unidades estructuradas de conocimientos que reúnen conceptos, categorías, y relaciones entre ellos en conjunto de bloques de conocimientos basados en la experiencia social, estos serían unidades molares de la memoria, estructuras de conocimiento complejas y totalizantes que procesan activamente información del medio" (Morales, 1994:156). Si bien es cierto, el conocimiento que tenemos de la realidad está almacenado en nuestra mente con una cierta estructura, la mente no es una especie de saco donde el individuo va arrojando, sin orden, todo lo que va conociendo y aprendiendo a lo largo de su vida, estas estructuras por un lado simplifican, cuando hay demasiada información y, por otra, añaden información cuando es escasa, permitiendo así, ir más allá de la información suministrada por la realidad.

El concepto que se utiliza con mayor frecuencia para designar a las estructuras cognitivas es el "esquema". "El esquema es una estructura cognitiva que representa un conocimiento organizado acerca de un concepto dado o de un tipo de estímulo" (Morales, 1996; 112).

Darío Páez y colaboradores en el libro de Psicología Social de Morales clasifica

los esquemas en cuatro tipos: el primero comprende los esquemas individuales, del yo y de personas. El segundo aparecen los esquemas de roles (normas y expectativas de roles) y los esquemas de grupos o categorías sociales (representaciones sociales o estereotipos grupales), siendo este de gran interés e importancia en nuestro trabajo de investigación la representación social y el estereotipo los cuales se desarrollaran en los siguientes apartados, considerando a "los estereotipos como esquemas socialmente compartidos que organizan el conocimiento sobre rasgos, motivos y conductas asociados a la pertenencia a grupos y categorías sociales". (Morales.1994;162).

En el tercer nivel los esquemas de sucesos (tales como los escenarios o guiones) y en el cuarto la resolución de problemas.

Por lo que podemos concluir que los esquemas por un lado son, representaciones válidas para todo tipo de dominios de conocimiento ya sea ambiental, social, de acciones, de planes, de sentido común y por el otro tienen un carácter multifuncional, pues mediatizan la formación de ideas, la comprensión, la memoria y el comportamiento.

### 1.1.3. ESTEREOTIPOS

Ya anteriormente mencionamos que el estereotipo es considerado como un esquema, y a fin de ayudarnos a tomar sentido de nuestro mundo, de nuestro entorno, a veces clasificamos a la gente de acuerdo a nuestra expectativa de como se conducirá, las expectativas que tenemos acerca de una categoría de gente se conoce como estereotipo "son percepciones o creencias que sostenemos de los demás, consisten en cogniciones de características atribuidas a grupos socialmente definidos" (Perlman & Cozby, 1979; 25), por otro lado Morales nos dice que es un concepto articulador entre procesos psicológicos primordialmente motivacionales, cognitivos y sociales, ya que son creencias que versan sobre grupos, que se comparten entre grupos dentro de una cultura, "Un estereotipo consiste en un conjunto de creencias compartidas, acerca de los atributos personales que poseen los miembros de un grupo" (Morales, 1996;163).

De acuerdo a esta diferenciación podemos considerar que los estereotipos tienen su origen, desde luego en la mente de cada individuo, como resultado de la pertenencia a grandes grupos humanos, por medio de la socialización, dándose esta a través de la adquisición de información, de actitudes tanto de nuestros padres como de nuestros hermanos, vecinos, medios de comunicación y se funda también por el contacto entre los miembros de otros grupos.

El término "estereotipo" es el resultado de combinar dos palabras de origen griego: stereos (rígido, sólido) y tupos (señal, huella), (Morales 1996;164), por lo tanto el estereotipo vendría a ser un concepto o tipo sólido, firme o fuertemente integrado, este término fue utilizado por primera vez Lippmann un periodista y pensador político quien a su vez lo tomo de las artes gráficas, donde designaba las planchas y moldes tipográficos.

En los estudios de estereotipo ha habido diferentes orientaciones, desde orientaciones cognitivas hasta orientaciones socioculturales sin dejar de pasar por alto las teorías de la personalidad donde cada una de ellas pone énfasis en las funciones del estereotipo.

En el polo individual estarían las teorías que basan el estereotipo en la personalidad, entre estas podemos encontrar la teoría de la "personalidad autoritaria" de (Adorno y cols., 1950). "Dicha teoría dice que la personalidad autoritaria, los estereotipos y la estereotipia son parte de una configuración de la personalidad que se denomina "síndrome autoritario" (Morales, 1996; 167). Es decir este síndrome se desarrolla como consecuencia del tipo de educación que se recibió de niños. Entre otras esta la del "chivo expiatorio" (Allport, 1954; Bettelheim y Janowitz, 1950), que se asocian a la teoría de la frustración-agresión, es decir los miembros de un exogrupo minoritario son objeto de la agresión producto de la frustración.

La orientación cognitiva, es una de las formas más dominantes de la actualidad, esta orientación ha sido objeto de un buen número de revisiones. En gran medida tienen su origen, primero, en el proceso cognoscitivo de la categorización y segundo en el de la atribución. Donde la función principal de dicho proceso es la base de simplificar o sistematizar para lograr la adaptación cognitiva o de la conducta, sobre la información recibida del medio por parte del organismo humano, pero este proceso no terminan ahí, ya que los estereotipos llegan a ser sociales en la medida en que son compartidos por un gran número de personas dentro de los grupos o entidades sociales y además deben tener difusión.

Como se puede observar hay una interpelación entre los procesos individuales - cognoscitivos o motivacionales- y su contexto ya que los estereotipos son mantenidos en común por un gran número de personas, proceden de y son estructurados por las relaciones entre los grupos o entidades sociales.



En la orientación sociocultural, "social por comprender las relaciones entre los hombres; y el cultural recoge la totalidad de la obras o producciones humanas" (Miguel Salazar, 1994: 81). Desde esta perspectiva, los estereotipos son fundamentalmente algo que suministra la cultura (sociedad o grupo, etc.) que tienden al perpetuarse al ser aceptados por los individuos que son socializados dentro de esa cultura (Ashmore y Del Boca, 1981).

Dentro de esta dimensión social o grupal de los estereotipos pueden establecerse, líneas de investigación diferentes, se distinguen teorías del conflicto y aprendizaje social, las del conflicto encuadran los estudios de (Sheriff y Campbell, 1967) y la de la Identidad Social (Tajfel y Turner, 1979). Los primeros se basan en las amenazas que supone un exogrupo, el origen de conflicto entre grupos y del etnocentrismo, con la contrapartida de estereotipos negativos. Los segundos, la de la Identidad Social de Tajfel, considera que es necesario, el conflicto para producirse una asimetría de las diferencias en los estereotipos de los grupos. Mientras las teorías del aprendizaje social supone que los estereotipos proceden de la percepción de diferencias reales o de la influencia de agentes sociales.

De lo que podemos concluir que los estereotipos han sido concebidos, por un lado, como mecanismos cognitivos, "Los estereotipos han sido concebidos como una consecuencia del funcionamiento de la mente humana, estos constituyen los mecanismos necesarios para que el individuo pueda manejar la enorme cantidad de información que recibe del medio social" (Morales, 1996; 167). Por el otro, como sistemas de defensa del individuo, es decir, como mecanismos que la gente desarrolla para defenderse de conflictos internos, para proteger sus intereses personales o para justificar su hostilidad hacia los miembros de otros grupos, " Los estereotipos servían como defensas que los propios individuos desarrollaban para defender sus posiciones en la sociedad" (Lippmann, 1922) ó "se consideraba que los estereotipos, tienen la función de justificar (racionalizar) nuestra conducta en

relación con una categoría" (Allport, 1954; 187) o en su defecto cumplen una función no solo para los individuos que pertenecen a tales grupos, sino también para el grupo como tal. Y por último los estereotipos tienen un afán integrador ya que vincula las funciones cognitivas y motivacionales, y además articula estas explicaciones o categorizaciones centradas en el individuo, lo cual da pauta a la identidad, identidad social, la cual es fruto de nuestras pertenencias categoriales, "la identidad social es aquella parte del autoconcepto de un individuo que deriva del conocimiento de su pertenencia a un grupo (s) social junto con el significado valorativo y emocional asociado a dicha pertenencia" (Tajfel, 1984; 292)

## 1.2.- LA REPRESENTACION SOCIAL COMO UNA EXPRESION DEL PENSAMIENTO SOCIAL.

Es bien sabido que el individuo esta en constante interacción con otros individuos y con su medio social, al participar en dicha interacción es portador de una serie de representaciones, éstas deben ser entendidas como sucesos externos que se representan o forman un código mental interno. Estas representaciones son construidas y adquiridas a través de situaciones anteriores por medio de la interacción con otros sujetos, lo cual permite tener una visión mas clara de la realidad.

Anteriormente dijimos que el pensamiento social debería ser entendido como el conocimiento que se adquiere de cualquier "objeto humano", ya sea un individuo, ya sea uno mismo, un grupo, instituciones o simple y sencillamente de los roles.

Si bien es cierto en nuestras ideologías, estas entendidas como formas de pensar o ideas propias del individuo, en gran escala, y en nuestro sentido común, en menor escala, abundan imágenes, palabras, conductas, razonamientos, algunas veces sacados de la física, de la medicina, de la sociología, psicología, o de otras ciencias. Y si observamos con gran detalle, el procedimiento que utiliza el individuo, mejor dicho la mayoría de ellos, para poder explicar y entender lo que sucede en su entorno, lo hacen por medio de la representación. De ahí se le confiere la importancia como expresión del pensamiento social.

El concepto de representación social - o mas bien colectiva - aparece en Sociología, ciencia en la que sufre un largo eclipse, pero en Psicología Social va a ser esbozada por Serge Moscovici.

La representación social puede ser considerada como una estrategia del sentido común mediante el cual es posible para el hombre "corriente" conocer su mundo social y apropiarse de la realidad, por un lado, la representación social se

define por sus contenidos: imágenes, opiniones, actitudes etc., donde este contenido se relaciona con un objeto. Y por la otra la relación que tiene el individuo en relación con otros. Se construye la representación social, según Serge Moscovici a través de dos procesos: el de objetivación y el anclaje.

La objetivación puede definirse como una operación formadora de imagen y estructura, es decir se refiere a la transformación de conceptos abstractos, extraños en experiencias o materializaciones concretas. En este proceso intervienen tres fases: primero una selección del objeto; segundo, la formación de un núcleo figurativo, en el cual se materializa la entidad abstracta en una imagen y tercero una naturalización, donde la transformación de un concepto pierde su carácter simbólico, convirtiéndose en una realidad con existencia autónoma. "Lo que percibimos no son ya las, informaciones sobre los objetos, sino la imagen que reemplaza y extiende de forma natural lo percibido" (Moscovici, 1984: 481).

El anclaje, al igual que el proceso de objetivación permite transformar lo que es extraño en familiar y hacer inteligible lo que no es familiar. El anclaje y la objetivación, son procesos básicos en la generación y el funcionamiento de la representación social, hay una relación "dialéctica" entre ellos (Moscovici, 1984: 487). Se combinan para hacer inteligible la realidad, y para que de esa resulte un conocimiento práctico y funcional; un conocimiento social que nos permita desenvolvernos en las relaciones y situaciones que implica la vida cotidiana. "El anclaje se refiere al enraizamiento social de la representación y de su objeto, el significado y la utilidad que les son conferidos. Este proceso de anclaje en relación con la objetivación, articula tres funciones básicas de la representación a saber: la función cognitiva de integración de la novedad, función de la interpretación de la realidad y función de orientación de las conductas y las relaciones sociales". (Moscovici, 1984: 488)

Por lo que podemos decir que la representación social tiene por misión primero, describir; segundo, clasificar y tercero explicar. La representación incluye teorías implícitas que en algunas ocasiones sirven únicamente a personas o comportamientos o a esquemas de atribución destinados a explicarlas. La representación social tiene como finalidad englobarlas ya que no puede utilizar solamente una de ellas.

La teoría de la representación social se ocupa de un tipo específico de conocimiento y juega un papel crucial en como la gente piensa y organiza su vida cotidiana, no solo privada y/o individual sino también para la vida y organización de los grupos en los que vive.

Esta representación social "en tanto que proceso social" aparece en grupos y sociedades en las que el discurso social incluye la comunicación (compartidos como divergentes) siendo el resultado el estilo de pensamiento de los individuos, grupos y/o sociedades.

Por lo que podemos concluir que la persona común cuenta con procedimientos socialmente contruidos para adjudicarse a la realidad. Una forma de convertir en familiar lo extraño es el pensamiento de grupo, el pensamiento que deviene social, a partir del cual se hacen o se deshacen referencias, hasta que llegado el punto, lo extraño tiene un sentido o una explicación.

Si el científico se apoya en el pensamiento teórico para explicar la realidad en la que esta interesado, la persona común se guía por el pensamiento social para adjudicarse a la realidad de su interés.

Para comprender como se hace posible acceder a las explicaciones que construimos de la realidad social de la cual formamos parte, podemos suponer que sin pensamiento -cualquiera que sea su contenido- es imposible asegurarse de la realidad, y es a través de él, que podemos conocer la realidad.

### 1.3.- EL ENFOQUE ESTRUCTURAL DE LA REPRESENTACION SOCIAL

Se a tratado de explicar que la representación social es un tipo de conocimiento cotidiano, para el desenvolvimiento del individuo en la sociedad. Dicho conocimiento es elaborado socialmente, es decir, su origen se da entre los grupos sociales y los individuos que los componen, esto es por un lado, por el otro, este conocimiento dentro del grupo(s) trata de ser funcionalmente consensual y además este, es de naturaleza social y tiene una estrecha relación con los procesos y contenidos del pensamiento social. Donde dicho pensamiento y la reflexión de los grupos, mediatizados por la comunicación, se complementan mutuamente y dan la identidad del individuo.

Si bien es cierto la teoría de la representación social no se ha estancado, ha ido evolucionando teórica y metodológicamente como es el caso del enfoque estructural de las representaciones sociales. Este enfoque ha sido desarrollado por J. Abric la cual considera que estas cuentan con dos sistemas: una central y otro periférico.

En el sistema central es el que determina la organización y significación de la representación, se considera central porque a partir de ahí se estructura la representación general del objeto de representación el cual es mas resistente al cambio, este esta protegido por los sistemas periféricos.

El sistema periférico se encuentran significados, que están determinados por el sistema central, estos se encuentran al rededor del sistema central, de alguna manera protegen a este último, se puede considerar como un sistema de defensa ante nuevas informaciones.

El sistema central tiene dos funciones una generadora y otra organizadora. La primera consiste en darle sentido significado a los elementos que forman la

representación social y la segunda organiza las relaciones entre los elementos de la representación social (Abric, 1994: 22). El sistema central también cuenta con dos dimensiones una normativa (ligados a la historia colectiva y a los valores de referencia del grupo) y otra funcional (ligado al inserción del objeto de una práctica social) (Abric, 1994: 23).

El sistema periférico cuenta también con tres funciones: la de concretización, directamente dependiente del contexto, como resultado del anclaje de la representación en la realidad. La función de regulación donde los elementos periféricos juegan un papel importante en la adaptación de las representaciones a la evolución del contexto. La función de defensa, la cual defiende la representación ante la llegada de nueva información. (Abric, 1994: 24-25)

El enfoque estructural de la representación social gira alrededor del sistema central y el periférico para su explicación.

## **CAPITULO II.- LA IDENTIDAD DEL MEXICANO.**

### **2.1.- ANTECEDENTES DE LA IDENTIDAD.**

#### **2.1.1.- EL ORIGEN DE LA IDENTIDAD.**

#### **2.1.2.- ASPECTOS SOBRESALIENTES EN LOS ESTUDIOS DE LA IDENTIDAD.**

#### **2.1.3.- LA INFLUENCIA DEL MEDIO CULTURAL.**

#### **2.1.4.- MENCION DE ALGUNOS ESTUDIOS DE LA IDENTIDAD.**

### **2.2.- LA IDENTIDAD DEL MEXICANO.**

#### **2.2.1.- ESTUDIOS DEL MEXICANO.**

#### **2.2.2.- ESTEREO TIPOS DEL MEXICANO.**



### 2.1.1.- EL ORIGEN DE LA IDENTIDAD.

A fin de participar en la sociedad como miembros efectivos de ella, es decir, a fin de entrar en interacción permanente con los demás, debemos establecer quienes somos en términos sociales. Al igual que el individuo atribuye significado a las personas, objetos y sucesos del mundo que le rodea, también debe asignarse un significado a sí mismo, y al hacerlo establece su identidad.

En su definición más simple, la identidad es la respuesta que damos a la pregunta ¿quien soy yo?, la identidad es el sentido que cada persona tiene de su lugar en el mundo y el significado que asigna a los demás dentro del contexto más amplio de la vida humana.

El concepto del sí-mismo está estrechamente ligado al de la identidad, y algunos los emplean como sinónimos. Aunque en realidad el concepto teórico del sí-mismo tiene una tradición mucho más antigua que el de la identidad, esta se remonta a la obra de William James, filósofo y psicólogo del siglo pasado. En cambio el de la identidad cobró interés en la década de 1960, con la divulgación de la obra de Erikson.

Allport también hizo énfasis del concepto de sí-mismo dentro de la psicología social dentro de la orientación psicológica, y subraya la importancia del desarrollo óptimo, "actualización" o "realización" del sí-mismo.

Dentro de la psicología social de orientación sociológica, Cooley y Mead, hicieron contribuciones precursoras para la comprensión del sí-mismo. Estas fueron continuadas por los sociólogos interaccionistas los cuales destacan que la condición humana deriva de los efectos, que cada individuo tiene del otro. Esta perspectiva ocupa un lugar central en la noción de que vivimos en un mundo de símbolos

verbales y no verbales, que nos permite tomar cuenta interna de las cosas, evaluarlas y asignarles un significado. Los interaccionistas consideran a las personas como agentes activos que modelan su historia personal y la del mundo que los rodea, es decir, el sí-mismo, surge gradualmente en el curso de la interacción y la lucha entre el individuo y su medio, toma forma de acuerdo con las condiciones y coacciones del ambiente y cambia en la misma medida que esté.

De esto podemos concluir que, donde se intersecta las dimensiones psicológicas, sociológicas y culturales del individuo, es donde surge la identidad del esté. Es decir es de esas relaciones entre el individuo y la sociedad de donde emerge la identidad del sujeto.

## 2.1.2. ASPECTOS SOBRESALIENTES EN LOS ESTUDIOS DE LA IDENTIDAD.

El problema de autodefinición del individuo en el contexto social, puede plantearse en términos de la noción de la identidad social. Si bien es cierto el individuo se esfuerza por lograr un concepto o imagen de sí-mismo satisfactorio y el énfasis interindividual desatiende aspectos importantes que contribuyen a la autodefinición del individuo, es el hecho de que el individuo es miembro de numerosos grupos sociales y de que esa pertenencia contribuye, mas o menos, a la imagen que cada uno tiene de si mismo.

De lo anteriormente dicho, podemos considerar que los grupos a los que pertenece el individuo sirven de marco de referencia en la constitución del sí-mismo del individuo, teniendo en cuenta que el "mi" del individuo esta constituido por la interiorización de actividades organizadas y el "otro generalizado" esta constituido por los grupos, las comunidades a los cuales pertenece el individuo, en términos de Mead " la comunidad organizada y el grupo social dan al individuo la unidad del sí-mismo".

Tajfel, considera que la identidad social de un individuo, además de ir ligada al conocimiento de su pertenencia a ciertos grupos sociales y al significado emocional y valorativo resultante de esa pertenencia, está interrelacionado con la categorización social, la cual sirve para sistematizar y ordenar el ambiente social, y juega un papel en la orientación para la acción y la actualización de sus valores. Se considera la " categorización como un proceso psicológico que tiende a ordenar el entorno en términos e categorías: grupos de personas, de objetos, de acontecimientos, o grupos de atributos, en tanto que son semejantes, equivalentes unos a otros para la acción, las intenciones o las actitudes del individuo" ( Moscovici, 1984 ).

---

Así pues un individuo se definirá, así mismo y a otro en relación a los lugares ocupados en un sistema de categorías sociales.

Para Turner, la identidad social, además de compartir las ideas de Tajfel, depende de una comparación entre grupos, comparación en la cual cada uno de los grupos intentara diferenciarse respecto a los demás y cada uno hacia el polo más positivo de la dimensión de la comparación. Donde cada grupo intentara diferenciarse del otro grupo siendo "mejor" lo que da pauta a lo que Turner denomina la comparación social. Esta lleva consigo una tendencia a la competición en las relaciones intergrupales que se manifiesta por la tendencia a establecer una diferencia positiva en favor del grupo de pertenencia.

Por lo que podemos concluir que para la formación de la identidad del individuo intervienen varios factores, como el de la pertenencia al grupo, la categorización, la comparación que hace el sujeto, tanto personal como social, junto con el significado valorativo y emocional que le otorga a cada uno de estos factores.

---

### 2.1.3.-INFLUENCIA DE LA CULTURA.

En primera instancia, estamos conscientes de que el hombre se encuentra inmerso en un medio físico, dicho ambiente físico consiste de los objetos, de los recursos o medios, de la geografía, del ambiente y de los medios para vivir y sobrevivir. El medio ambiental o medio físico forma parte de la cultura, donde esta última ocupa el lugar central entre el medio ambiente y el medio social

La cultura incrementa el sentido, el control, del medio ambiente, ella provee humanos con costumbres, normas, valores, creencias, mitos, etc.. Donde la gente ha trabajado en el pasado para hacer mas fácil la vida conductual presente, donde las costumbres hacen mas predecibles el ambiente social; las normas, son ideas que se tienen y pueden hacerse afectivas en determinada situación social; los valores, provee estándares que la gente puede utilizar para evaluar una conducta u otra.

Por lo que podemos decir, que la cultura influye en la selección humana, en la interpretación, en los procesos y usos de la información además podemos considerarla como multifacetica, ya que el humano al formar parte del ambiente, ha permitido hablar de una cultura objetiva, considerando a todos los objetos físicos como las mesas, sillas, puertas, ropa etc.; y de una cultura subjetiva, normas, valores, creencias, valores, mitos etc. . Además la cultura es transmitida y emerge de una interacción adaptativa, de compartir elementos a través de periodos de tiempo y generaciones por medio de la radio, de la televisión, de películas, del comercio que juegan un papel fundamental en la transmisión de la cultura.

El factor social por otro lado, es considerado como todas las relaciones que existen entre los hombres y la trata de globalizar estos tres elementos, tienen un tipo de influencia sobre el proceso de percepción individual que a su vez afecta y transforma el medio ambiente en función de su desarrollo cultural y social, la cual al rebasar las fronteras o los límites de esta percepción, son transpolados a una manera transcultural.

#### 2.1.4.- MENCION DE ALGUNOS ESTUDIOS DE LA IDENTIDAD.

El individuo desde la antigüedad hasta la actualidad siempre se ha tenido la inquietud de tratar de explicar la identidad del individuo, donde los procedimientos utilizados, han sido listas de calificativos, escala de actitudes, ensayos autobiográficos, inventarios de personalidad, sin embargo una técnica mas utilizada es el estudio de la identidad social ha sido la de Kuhn y Mc. Partland (1954) se trata del test ¿Quién soy yo?, estos parten de la hipótesis de que la conducta de un individuo depende de su identidad y que esta emana de la posición que el ocupa en la sociedad.

Bruner (1958) considera a la categorización como un proceso básico en la percepción social que ordena y simplifica la realidad, pero manteniendo un grado suficiente de adecuación a esta.

Gordon (1968) emplea la misma técnica, antes mencionada, en la cual demuestra que las categorías de identidad social como la edad, la ocupación, el sexo forman parte del sí-mismo del individuo. Sin embargo estas investigaciones revelan que el concepto del sí-mismo varía en función de las categorías sociales a las que pertenece el individuo. Ahí, establece una distinción entre identidad social e identidad personal que van del polo social al polo personal.

Tajfel (1972) señala que la función de la categorización consiste en agrupar objetos, personas y acontecimientos de forma que resulten equivalentes entre sí de cara a la acción.

Zavalloni (1972) introduce un nuevo instrumento de exploración: el inventario de la identidad social. Con este trata de analizar la forma en que la permanencia a determinados grupos (nación, clase social, sexo, etc...) son susceptibles de afectar el sí-mismo y los valores personales y viceversa.

Tajfel (1978) considera que la interacción social puede situarse en un continuo que va del polo interpersonal al intergruparal.

Turner y Brown (1978) consideran que no basta con una identidad social inadecuada para que se produzca una reacción de diferenciarse positivamente del exogrupo.

Brown y Wade (1987) estudiaron los efectos de las variables de ambigüedad del rol y diferencias de estatus en las relaciones intergrupales cuando existe una meta supraordenada.

Ellemers y colaboradores (1998) se ocupan de los efectos de la permeabilidad y la no permeabilidad de las fronteras de grupo sobre la identificación con él considerando al mismo tiempo los efectos del estatus del grupo y del estatus relativo del individuo en el grupo.

De lo anterior podemos concluir que el factor predominante en los estudios de la identidad es la categorización, esta categorización de los estímulos sociales también nos afecta a nosotros mismos, es decir, de la misma manera que los demás nos categorizan y nos perciben como miembros de categorías basadas en el sexo, nacionalidad, religión, edad, equipos deportivos, ocupación etc., también nosotros nos vemos como miembros de esas categorías. Además nuestra identidad social es fruto de nuestras pertenencias categoriales, los grupos a los que pertenecemos y que influyen sobre nuestra identidad, no están solos en la sociedad, sino inmersos en una estructura social en la que los grupos se diferencian en poder, prestigio, valoración, etc. Y teniendo en cuenta de que las personas siempre buscamos tener una identidad positiva, esto nos lleva a intentar que los grupos a los que pertenecemos salgan beneficiados al compararlos con otros y nos puedan proporcionar una identidad social positiva.

## 2.2.- LA IDENTIDAD DEL MEXICANO.

Después de hacer un pequeño recorrido en los factores que intervienen en la explicación de la identidad, trataremos de enfocarnos al tema central de nuestra investigación, a saber: las características que se le otorgan al concepto mexicano, considerando que el individuo está inmerso en la sociedad y considerando a esta como un sistema múltiple de interrelaciones de distintos subsistemas, como el cultural, el organizacional, el político, el económico, el individual, el ambiental o geográfico.

Siendo la cultura uno de los principales lugares en donde podemos obtener la información necesaria de las características del mexicano, ya que este es el espacio históricamente donde se acumula y se desarrolla la significación y el simbolismo valorativo de las tradiciones, costumbres, usos, hábitos sociales que dan permanencia, continuidad y transformación al carácter nacional del mexicano. Donde la cultura se manifiesta como un subsistema complejo que permite la integración de las instituciones, básicas de la sociedad y su aceptación por los diversos grupos sociales.

Por otro lado la cultura también establece relación con otros subsistemas de la sociedad proporcionando a través de los procesos y estructuras. La cultura es una estructura de influencia, centrada en las instituciones educativas considerada de una manera formal y las informales en el vecindario, en la calle, en el cine etc, que cumplen de alguna manera funciones educativas, que median los modos de vida, relaciones interpersonales y moldean aspiraciones.



### 2.2.1.- ESTUDIOS DEL MEXICANO.

La mayor parte de los trabajos que se han realizado sobre caracteres nacionales y cultura de la nación asombran por su carencia, por lo que me basare en el libro de "El mexicano" de Béjar Navarro. Sin embargo la inquietud sobre carácter nacional ha sido un tema tratado desde la antigüedad, donde se desarrollo la tendencia de presentar a los pueblos como poseedores de caracteres propios y diferentes de otros pueblos.

En México, las primeras manifestaciones de la formación de imágenes en el ámbito nacional, tiene sus manifestaciones en la época de la conquista donde se intenta ya hacer una caracterización de los indígenas mexicanos.

En el presente siglo una serie de autores, mediante ensayos, estudios e investigaciones, han tratado de desentrañar y definir el carácter, el modo de ser, peculiaridades, rasgos distintivos, comportamientos, actitudes etc., del "mexicano", empleando para ello, perspectivas diversas:

Desde la perspectiva filosófica, la principal tarea a sido presentar un conjunto de proposiciones para desentrañar la "realidad" del mexicano. Esta perspectiva tiene dos tendencias fundamentales: una se basa en la proposición según la cual toda filosofía esta determinada por la circunstancia peculiar en que se da, es decir estudiar al mexicano como tal, al margen de los demás hombres, la segunda tendencia considera que el problema esta en conocer las peculiaridades del mexicano dentro de un contexto universal. Donde dicha perspectiva filosófica trata de mostrar que es mexicano, ya sea dentro de su circunstancia particular o bien con posibilidades y realidades universales, es sujeto de ontología que obedece a la necesidad de un pensamiento organizado y congruente con el.

La perspectiva psicológica, ha intentado analizar los diferentes aspectos de la psicología del mexicano, sus antecedentes históricos, su medio social, etc., y la forma en que esto repercute en su comportamiento psicosocial.

Considerando que la mayor parte de las perturbaciones del mexicano se debe al choque entre las dos culturas; la indígena y la española, siendo los conflictos históricos los que modelan la actitud del mexicano ante la vida y su medio familiar.

En relación con la perspectiva literaria, en México, es la que posee mayor riqueza, tanto por la cantidad de estudios como por la calidad de estos. Los novelistas han aportado numerosas imágenes del mexicano, enfatizando muchos de ellos, la situación social de sus personajes y la repercusión que sobre ciertos estratos de la sociedad ha tenido la Revolución Mexicana. La perspectiva de los novelistas, a pesar de ser descriptiva y literaria, proporciona el punto de vista del escritor que ha tratado de captar al mexicano y su medio, aunque siempre limitado a la conducta de éste en la ciudad.

Otros autores han tratado de encontrar el origen y la formación de la identidad del mexicano a partir de sus antecedentes históricos. Algunos han realizado encuestas, otros mas, basan sus generalizaciones en sus experiencias y contactos personales. Por su parte, Díaz Guerrero, desde el ámbito de la psicología social, ha realizado una variedad de estudios en torno al comportamiento individual y social de los mexicanos. Apoyado en sociólogos, psicólogos y trabajadores sociales, analiza los rasgos que distinguen a los mexicanos de otras nacionalidades, a partir de lo cual es posible conocer y comprender mejor los aspectos que conforman su cultura y personalidad así como los factores que intervienen en la formación de esta última como: la familia, relaciones interpersonales, motivaciones laborales, herencia histórica, valores socioculturales entre otros.

Algunos estudios recientes hablan también sobre los estereotipos, entre ellos esta el elaborado en Michigan U.S.A. en 1994 por Phenice, Lilian; Griffore, Robert, los cuales analizan los estereotipos positivos y negativos de estudiantes Africanos y

**Mexicanos Americanos.** Este estudio fue aplicado a 210 estudiantes del College los cuales describieron a los africanos-americanos y a los mexicanos-americanos en términos de características positivas y negativas. Comparado con los datos de 1992, el estereotipo positivo en hombres en 1992 bajo, y el estereotipo negativo de hombres fue alto para ambos, africanos-americanos y mexicanos-americanos. Varios atributos negativos fueron compartidos por ambos grupos, y la baja frecuencia de atribución fue vista por los africanos-americanos y los mexicanos-americanos en atributos positivos. El diseño de los cambios parecen ser generalmente congruente directamente con los reportes de prejuicio y étnico minoritario en los estudiantes de college y en el campo universitario y con esto conlleva a la tensión racial y la etnoviolencia que se ve en el campo Universitario. (Journal 1994, septiembre vol.28(3) pag.373-375).

Otros estudios realizados lo hacen desde un enfoque transcultural como el de la personalidad en adultos mexicanos e ingleses. Este estudio se aplicó a 988 sujetos (474 mujeres, 514 hombres las edades fluctúan entre 17 y 70 años, representando un campo de sección de la gente mexicana) fue comparado lo encontrado con estos estudios en Inglaterra con 4 factores, neurótico, psicótico, extroversión y deshabilitación social o escala de mentira. Los resultados se mostraron virtualmente idénticos entre las culturas, exceptuando a los hombres mexicanos se mostró pequeñamente alto en extroversión, mentira y psicotismo y las mujeres bajas en neurosis.

Otros analizan la perspectiva de la identidad, como el realizado en 1994 por Bautista y Crawford de Chicago los cuales hacen un análisis bicultural relacionado con el stress o el mejor ajuste de Mexicanos Americanos. Se estudio la identidad étnica de su estima y disconformidad psicológica en 62 mexicanos-americanos, estudiantes de la High School. Este fue hipotetizado con la identidad bicultural podría demostrar el mejor o mas grande estima y psicosocial existencia de estos,

quien identifico primariamente con mexicanos y con la cultura estadounidense. El criterio de la cultura consciente, la lealtad étnica, el autoconcepto y estados de animo estos obtenidos de los sujetos. Los sujetos reportan una mejor autoestima, una habilidad para socializarse en diversos ambientes, y el bienestar psicológico de ellos primariamente estadounidense o mexicanos igualmente aculturados. Lo encontrado sugiere que los adolescentes biculturales pueden ser mayor ajustados, mas flexibles, y mejor disponible para mediatizar el estress aculturativo en circunstancias ambiguas culturalmente ( Journal, junio vol23(3) pag. 197- 206).

Algunos otros se basan en investigaciones de aculturación como el realizado por Menchaca Martha, en Texas, estados unidos, sobre la asimilación cultural del Chicano-mexicano y la cultura dominante anglosajona. Se examina cual es la noción de la superioridad anglosajona pone adelante la fundación filosófica la estructurada asimilación cultural de los grupos del origen mexicano en Santa Puala, California. Esto fue argumentado por la superioridad de la filosofía del anglosajón generando un culturalmente una clase social ordenada en Santa Paula esto sirve para describir el origen del los grupos mexicanos en una posición social inferior. Los datos indican que atraves de la ideología de la comunidad, es simultáneamente promete la unidad intragrupo durante los periodos de la intolerancia racial y prejuicio. (Journal, 1989, Agosto Vol. 11(3) 203-231)

De lo anterior podemos concluir que se han hecho varios estudios en relación "al mexicano" desde diferentes perspectivas, filosófica, psicológica, clínica, en menor grado desde el punto de vista de la psicología social, siendo la perspectiva literaria, en México, la que posee mayor riqueza, tanto por la cantidad de estudios como por la calidad de estos. La perspectiva de los novelistas, a pesar de ser descriptiva y literaria, proporciona el punto de vista del escritor que ha tratado de captar al mexicano y su medio, aunque debemos de tener en cuenta que esta

carece de una metodología estricta en comparación con los estudios e investigaciones de otros campos como el sociológico, el filosófico, el psicológico y lo social que son un mas rígidas para la obtención de información, pero no por ello la perspectiva literaria deja de ser importante.

## 2.2.2.- ESTEREOTIPOS DEL MEXICANO.

Si consideramos el estereotipo como generalizaciones acerca de la configuración total de un rasgo, carácter, comportamiento, etc., que puede presentar un individuo, grupo, clase, o nación a los cuales se les atribuye una serie de características distintivas y peculiares.

En este apartado trataremos de mencionar algunos de los estereotipos de el mexicano. Varios autores y desde diferente perspectivas han tratado de caracterizar al Mexicano. Algunos toman como referencia la Revolución Mexicana, como la iniciación de la individualidad y la originalidad del Mexicano, algunos otros consideran que se debe al choque entre las dos culturas, la indígena y la española, otros en las clases sociales, atribuyéndoles una gran diversidad de caracteres.

La diversidad de características atribuidas al mexicano se pueden observar en películas, en la canción ranchera, los corridos, la literatura, en estas se muestran las manifestaciones de la vida del mexicano.

El corrido Mexicano se sitúa históricamente, en la forma conocida actualmente, de 1910, donde se señalan una serie de factores que permanecen mas o menos constantes que caracterizan al mexicano, entre ellos se pueden citar el caballo, la pistola, el puñal, el gallo, la baraja, los celos, la inferioridad, el engaño, la infidelidad, recordando, a manera de ejemplo y de alguna manera mostrando la manera de pensar el mexicano

### CORRIDO DE LA MARTINA

Estaba en la conquista,  
cuando el marido llegó,  
¡Mi marido! ¡Su marido!  
Y dónde me escondo yo.

Pásele por esa puerta,  
que da por el comedor;  
eche la llave por dentro,  
el llavero lo guardo yo.

Quince años tenía Martina,  
cuando su amor me entregó;  
a los diez y seis cumplidos,  
una traición me jugó.

.....  
.....  
.....  
Que te ha pasado Martina,  
que no estás en tu color,  
has tenido calentura,  
o has tenido un nuevo amor.

¿De quién es esa pistola?  
¿de quién es ese reloj?

**¿de quién es ese caballo**

**que en el corral relincho?**

**Sí, sigieron hablando,**

**hasta que un tiro sonó**

**y la pobre de Martina,**

**dando suspiros murió.**

**Asustado el caballero,**

**de su escondite salió,**

**y de tres tiros fue muerto,**

**por el mismo matador.**

**Mientras la canción ranchera se reconoce como producto de la revolución y la época inmediatamente posterior, donde también se habla del machista del hombre, parrandero, enamorado y jugador.**

**EL MUCHACHO ALEGRE**

**Yo soy el muchacho alegre,**

**que me amanezco cantando;**

**con mi botella de vino**

**y mi baraja jugando.**



## A LA BRAVA

Mi caballo y mi perro están tristes,  
porque anoche me vieron llorar,  
yo se bien que los hombres no lloran  
pero ayer no me pude aguantar.

## JUAN CARRASQUEADO

.....  
lo que ha pasado allá en la hacienda de la Flor,  
la triste historia de un ranchero enamorado,  
que fue borracho, parrandero y jugador.

Estos son algunos párrafos relacionados con algunas canciones, donde mencionan algunos de los estereotipos del Mexicano. En relación a la literatura, Samuel Ramos, en su libro, "El perfil del hombre y la cultura en México", nos habla de tres tipos de hombres de -mexicano-, estos corresponden a tres capas o clases de la sociedad. El "pelado" que constituye el plano mas bajo, el "mexicano de la ciudad", el medio y "el burgués mexicano" el superior el mas alto. El análisis de estos tres tipos conduce, al descubrimiento de un conjunto de rasgos psicológicos que constituyen desde su punto de vista, la fisonomía particular del carácter del mexicano.

El carácter que mas resalta es la desconfianza, que se presenta, aunque tenga o no fundamento para ello. Una característica relacionada con la desconfianza es la susceptibilidad, esta temeroso de todo y vive alerta, presto a la defensiva. No admite superioridad alguna, no reconoce la veneración, el espeto y la disciplina. Es ingenioso par a desvalorizar al prójimo hasta el aniquilamiento.

Octavio Paz, en *El Laberinto de la Soledad*, hace referencia a la complejidad del Mexicano el cual dice que el disimulo le permite al mexicano, evitar el trato con su semejante, y lo manifiesta en todo, como excusa, como evasión. La simulación es la hombra y la máscara de "Señor".

En su apartado "Los hijos de la Malinché", Paz nos dice que el Mexicano es enigmático, puesto que nunca sabe cual es la categoría con la cual se ostenta. Donde el mexicano lo niega todo: a si mismo, a los demás, al pasado, al futuro, a la propia madre, y con mayor razón la ajena. El lenguaje del mexicano, dice Paz, lo guarda para ocasiones de violencia o patriotismo. Por medio de su lenguaje lépero, el mexicano se afirma y a la vez se ratifica como el ser capaz de quedarse completamente solo, de mandarlo todo a la "chingada".

Los autores, antes mencionados, le atribuyen al mexicano, un cierto temperamento, carácter, personalidad, etc., como resultado de antecedentes históricos, conjunción de razas, de dinámica social.

De lo cual podemos concluir que todas estas atribuciones, categorías, estereotipos, prejuicios etc., otorgadas al individuo, en este caso al mexicano, de alguna manera conforman su identidad aunque debemos tener en cuenta también el contexto en que desarrolla y la época, es decir el individuo evalúa la realidad desde sus propias normas, valores, creencias y sobre todo desde la propia posición que ocupa él en la realidad misma, en su contexto y sobre toda la experiencia y el conocimiento anterior que el haya tenido.

Los estereotipos, las categorías del mexicano nos muestran o reflejan las realidades y las relaciones existentes entre los individuos, los grupos, con la misma sociedad, la misma cultura, aunque también debemos tener en cuenta que los estereotipos son flexibles, en el sentido que en un lugar pueden tener determinado valor o connotación diferente.

### 3.1.- CONDICIONES ACTUALES DE LA CIUDAD DE MEXICO.

La influencia que ha ejercido la Ciudad de México desde su pasado mas remoto como centro hegemónico y político extiende su expresión geográfica a tres niveles, nacional, regional y local.

En el primero de ellos la más amplia de sus consecuencias fue la de dar nombre a nuestro país, que a través de su historia ha sido identificado como América Mexicana, Imperio Mexicano, República Mexicana, Estados Unidos Mexicanos. Simple y sencillamente, México.

Actualmente la Ciudad de México esta constituida por 16 delegaciones: Alvaro Obregón; Azcapotzalco; Benito Juárez; Coyoacán; Cuajimalpa de Morelos, Cuauhtémoc; Gustavo A. Madero; Iztacalco, Iztapalapa; Magdalena contreras; Miguel Hidalgo; Milpa Alta; Tláhuac; Talpan; Venustiano Carranza; Xochimilco.

La característica principal del México de hoy, es el cambio, aunque hay épocas en que los cambios son imperceptibles. En México, en este siglo, ha habido cambios de peso y además han sido acelerados.

El México de hoy es un país distinto al de los años de la revolución o al de 1910. En aquellas épocas era rural y ha cambiado vertiginosamente hacia la urbanización. México tiene mas y mejor vivienda, su porcentaje creció substancialmente. De manera semejante este se electrifico, mejoro su suministro de agua potable, la población viste mejor y se alimenta mejor que en 1940. Sin embargo los avances en materia de desarrollo no han sido para todos, ni han sido uniformes, en todas las entidades del país. Persiste un inmenso reto: producir mas satisfactores y hacer que lleguen a todas las capas sociales.

En el entorno internacional se profundizan cambios que se vienen gestando en las últimas décadas, donde México ha desplegado gran actividad en este renglón para fortalecer su modernización económica. Dicha liberación económica implica una apuesta a la sociedad civil que se organice, que sea más productiva, mejor preparada y más exigente. Es decir la urbanización y la industrialización, la emergencia de ciudadanos mejor informados, más conscientes de sus derechos, que se organicen en torno a peticiones concretas y con diferentes tipos de intereses.

Los cambios demográficos son lentos y quizá no se suelen percibir, pero son definitivos y trascendentes. El XI censo mostró que la velocidad de crecimiento poblacional bajó, porque la fecundidad disminuyó, este fenómeno se explica por los programas de control de fertilidad, el acceso de la mujer al trabajo y sobre todo por la urbanización del país. Pero a pesar de la disminución, el potencial reproductivo de los mexicanos es muy alto, actualmente la ciudad de México cuenta con..... habitantes.

El proceso de urbanización es parte del desarrollo económico del país, y su característica específica es el crecimiento y concentración de la población.

México hoy es un país urbano y continúa aún el crecimiento en las grandes ciudades.

El sector agropecuario enfrenta cambios importantes como la promoción de nuevas formas de organización para la producción entre ejidatarios y pequeños propietarios, comuneros, industriales e investigadores privados, con la finalidad del incremento de la producción y la productividad para mejorar el nivel de vida de la población rural y avanzar en el logro de la soberanía alimentaria.

El ambiente laboral permanece con relativa "calma y tranquilidad". Sin embargo, la modernización económica, política y los cambios internacionales exigen una

nueva mentalidad de trabajo e instituciones adecuadas. No se puede pensar en la modernización económica, en la competencia internacional, en la cantidad, sin modificar el marco institucional y jurídico de las relaciones laborales. A nivel regional, existe una concentración del empleo en la zona centro y norte del país, donde esta la mayor cantidad de áreas urbanas y por lo tanto la población. También se observa un crecimiento en la generación de plazas, principalmente en el sector maquilador y manufacturero (INEGI).

En relación con la educación, si bien es cierto que en este siglo se ha reducido el índice de analfabetismo, lo que es fruto de la atención prioritaria, a la enseñanza, hoy el sistema educativo debe atacar el bajo nivel promedio de años de escolaridad y la deficiente calidad de la educación.

Lo económico actualmente no vive separado de lo social y lo político. México necesita crear un ambiente de certidumbre en todos los campos de la vida social. Y al acercarse el inicio de un nuevo milenio, parece que lo único constante es el cambio. Las naciones se agrupan en bloques económicos y se distinguen las fronteras políticas. Las innovaciones tecnológicas son aceleradas e imprimen un sello en la cultura. México no es ajeno al cambio: en lo económico se perfila en nuevo modelo de desarrollo, en lo político crece la competencia y la concentración; en lo social hay un nuevo país urbano y menos concentrado. En fin hay un reto; es crear nuevas instituciones políticas, económicas y culturales que permitan dirigir y orientar dicho cambio que requiere el país.

### 3.1.2.- SITUACION ECONOMICA, POLITICA Y SOCIAL DE IZTAPALAPA

Hacia el siglo X fue fundada por los chichimecas en las faldas del Centro de la Estrella la Actual Iztapalapa y a su capital la llamaron Culhuacán.

A partir de 1525, Iztapalapa se encontraba ya colonizada, tenían como forma de gobierno las juntas, consejos y virreinos que duraron tres siglos.

En el año de 1861, el territorio del Distrito Federal estaba integrado por la municipalidad de México y cuatro prefecturas que eran: Guadalupe Hidalgo, Tacuba, Xochimilco y Tlalpan, esta última con cinco municipios; Iztapalapa, San Angel, Coyoacán, Iztacalco y Tlalpan (Diario Oficial). El 5 de marzo de 1862 Iztapalapa se erige como municipalidad del partido de Tlalpan a la cual se le asigna la categoría de pueblo (INEGI). Después de la Revolución, Iztapalapa siguió siendo un pueblo precario, hasta los años cincuenta, en que se inicio su expansión.

En el curso de las cuatro décadas siguientes, han surgido unas 200 colonias de carácter popular y unas 30 zonas de clase media alta, para 1987 presentaba la mas importante reserva territorial del Distrito Federal, que fue desarrollada casi en su totalidad. A la fecha se considera con reducidas posibilidades de crecimiento por limitaciones del suelo urbanizable. En el año de 1994 se modifica su limite oriente, mediante decreto del H. Congreso de la Unión (Diario Oficial).

El proceso de urbanización experimentado tuvo como causas principales la amplia oferta del suelo barato para vivienda popular, la mayor parte sin infraestructura básica, y la construcción de múltiples conjuntos habitacionales, aunado a la buena accesibilidad de la zona por medio de la red vial que la articula con el resto de la ciudad y a la disponibilidad de servicios de transporte público. El poblamiento acelerado ha provocado importantes rezagos en la dotación de infraestructura, condiciones de precarismo en la vivienda y situaciones de irregularidad en la tenencia de la tierra, principalmente en las colonias que se

localizan en la zona suroriente de la delegación, en faldas de la sierra de Santa Catarina.

El crecimiento demográfico de la delegación es muy alta proporción del Distrito Federal. En la década de 1970- 1980, correspondió al 54.3 % del crecimiento del Distrito Federal. En la década de 1980-1990, la delegación tuvo un crecimiento de 341,088 habitantes, superior 1.6 veces al crecimiento total del Distrito Federal, indicando que Iztapalapa fue asiento de numerosas familias que abandonaron las delegaciones centrales y destino de familias procedentes de otras entidades federativas. En el último lustro ha alojado el 83.7% del crecimiento total del distrito federal, agotando prácticamente su reserva urbanizable.(Diario Oficial).

Lo anterior señala que los últimos 25 años, Iztapalapa ha sido la principal reserva territorial para el crecimiento urbano del Distrito Federal, ha cumplido una importante función en la redistribución de la población, alojando una proporción muy significativa de la construcción de nueva vivienda. De igual forma la delegación ha alcanzado una etapa de estabilización demográfica, lo que facilitará en el futuro el mejoramiento gradual de sus servicios de infraestructura.

### 3.2. - LA INSERCIÓN DE LOS MEXICANOS EN LA DINÁMICA DE POMONA ESTADOS UNIDOS.

La ciudad de Pomona está en la parte este del Condado de los Angeles, aproximadamente a 28 millas del centro cívico de los Angeles. Ocupando un área aproximada de 20 millas cuadradas, teniendo una altitud entre los 760 y 1,150 pies sobre el nivel del mar, y se disfruta de un clima subtropical mediterráneo. (California, Cities, Towns & Counties).

Esta ciudad se sirve de tres principales vías férreas, Santa Fe, Sur del Pacífico, la Unión pacífica. su producción son principalmente cítricos, vegetales y frutas deliciosas, ganado, granja, aves de corral.

Podemos considerar que la formación de Pomona se puede basar en dos periodos; el primero, considerado de 1848-1875, en este periodo llega la primera ola de americanos, los cuales llegan y empiezan rápidamente a adquirir y a posesionarse de la tierra; el otro periodo la gente de habla hispana pierde virtualmente su tierra y empieza a ocupar en su mayor parte un segundo lugar en su escala étnica. ( Pomona Valley Community Book)

Lo que ahora es Pomona fue antes parte del Rancho San José, donado en 1837 a tres dueños. Ignacio Palomares, Ricardo Vejar y Luis Arenas, quienes usaron la tierra para el levantado de ganado.

La construcción de vías férreas, la llegada de los mexicanos y los habitantes del este, en tamaño bastante grande, fundaron el Pomona y el crecimiento de la industria cítrica local. Pomona después de ser bastante grande hoy es un pueblo pequeño, preponderantemente un área rural. ( Pomona Valley Community Book)

Por tres décadas (1900-1930), los mexicanos llegaron a Pomona en grandes números huyendo de la pobreza y las condiciones revolucionarias en México y



comienzan a llenar el estrato bajo de la sociedad de Pomona, generalmente Pomona esta constituido por gente del estado de Guanajuato y Aguascalientes.

Muchos de los descendientes, de las familias pioneras que hablaban español permanecen viviendo actualmente en el área de Pomona. El crecimiento de la población Mexicana de Pomona se incremento con forme fueron pasando los años: Pero la continua inmigración de los alrededores rurales y comunidades suburbanas de otras ciudades fue decreciendo la extensión de los mexicanos.

Los inmigrantes que generalmente llegan a Pomona vienen de algunos pueblos pequeños y de algunas ciudades, algunos tienen un status de clase media en México. Estos arriban en una tierra donde tienen mejores oportunidades de avanzar, de sobresalir económicamente, donde poco a poco aprenden la vida Americana. Algunos se naturalizan y se hacen ciudadanos Americanos. Los inmigrantes en Pomona viven en áreas iguales, participan en algunas organizaciones sociales y culturales.

### 3.2.1- CONDICIONES ACTUALES.

La ciudad de Pomona actualmente tiene una población estimada de 138,600 habitantes de los cuales 59,621 son solo Mexicanos ( California Cities, Towns & Counties).

Si bien es cierto las diferencias de índole económica, ideológica, política y social que presenta la población de origen mexicano establecida - y en proceso de asentamiento- en cualquiera de los condados de Estados Unidos constituye un obstáculo difícil al tratar, de hacer generalizaciones válidas para todos los individuos que, de alguna manera, podrían ubicarse dentro de la cultura mexicano-norteamericana.

La característica económica indudablemente es el factor mas relacionado y que generalmente marca el estatus social del mexicano en los Estados Unidos y es el bajo estatus ocupacional el cual marca su pobreza. Históricamente el mexicano tiene limitado sus oportunidades de empleo tanto para el avance económico como para su movilidad social. En los índices del Welfare, los mexicanos muestran el mas bajo nivel ocupacional en comparación con otros grupos minoritarios.

Generalmente las variedades de empleo son, agricultura, construcción, manufactura, empresas de servicio público, transporte y comunicación, considerando a un numero pequeño de Mexicanos tienen negocios y muchos de ellos están en áreas marginales, los negocios son de diversos tipos y están localizados en áreas para proveer generalmente a clientela mexicana.

Otro factor que puede determinar la situación del Mexicano en Pomona es la Lingüística y su herencia cultural y la exclusión o la apatía de mexicano por el

idioma inglés determinan su estatus social el aprendizaje de este puede servir como indicador para integrarse a la sociedad norteamericana

La conformación del sistema económico-político, norteamericano puede considerarse sólido. Por esta razón los descendientes de mexicanos, los mexicanos nacidos en México radicados en estados unidos, ya sean ilegales o residentes, han creado múltiples grupos que brindan en si toda clase de oportunidades para desarrollar actividades sociales y culturales a fin de que los individuos puedan hallar dentro de sus propios grupos étnicos cierta seguridad que les permitan desenvolverse en un ambiente externo, en muchos casos hostil, así como la posibilidad de ocupar un posición social de acuerdo con sus capacidades e inclinaciones.

**TEMA:** Estudio comparativo sobre las características del Mexicano en dos poblaciones diferentes.

**SUBTEMA:** Analizar, describir y/o comparar las características que se le atribuyen a la categoría Mexicano, dos grupos de trabajadores, mexicanos, de zonas diferentes, uno en la Ciudad de Pomona, en Estados Unidos y otro en la Delegación Iztapalapa de la Ciudad de México.

**A SABER:** ¿ Que características otorgan los mexicanos trabajadores en dos zonas diferentes a la categoría: Mexicano?

**HIPOTESIS:** Es mas positiva la imagen del mexicano fuera del territorio Nacional.

Existe diferencia entre las características que se le otorgan al Mexicano al interior de cada grupo según sean Hombres o Mujeres.

Existe diferencia entre las características que se le otorgan al mexicano entre dos grupos diferentes uno residente en el extranjero, Estados Unidos, y otro en la Ciudad de México.

Existe diferencia entre las características que se le otorgan al mexicano entre los residentes y los indocumentados.

## CAPITULO IV.- ANALISIS DE DATOS.

Ante la gran diversidad de problemáticas y/o la dificultades por las que atraviesa el país mexicano y que día a día se van tomando mas difíciles, no solo en lo económico, político y social, sino también es su forma de organización tanto individual, familiar como grupal. Considerando esta crisis como un factor determinante que también pudiera influir no solo en la identidad del individuo, sino en su forma de pensar, siendo una de las inquietudes que orienta este trabajo de investigación, es llegar a conocer el pensamiento, las ideas o elementos que prevalecen al caracterizar "al mexicano" en momentos de crisis social y que además nos posibilite conocer su identidad mas allá de los estereotipos, prejuicios, y valores forjados por la cultura del país.

El objetivo central de este trabajo es presentar la caracterización "del mexicano" de dos regiones diferentes; uno en el extranjero y otro en la ciudad de México, apoyándonos en el modelo teórico metodológico de la representación social, mas específicamente, en los datos proporcionados bajo la aproximación estructural de la representación social.

### APARTADO METODOLOGICO.

Se trata de una investigación de tipo exploratoria-descriptiva. Donde se utilizan dos instrumentos uno de información general y otro de caracterización.

He utilizado la aproximación estructural de la representación social como apoyo teórico metodológico, a partir de la cual ha sido posible recuperar aspectos importantes para la reflexión en torno a la caracterización del "mexicano".

El enfoque estructural de la representación social posee tres componentes esenciales: el contenido, la estructura interna y el núcleo central, es necesario mencionar que no existe ninguna técnica que permita recuperar información de manera conjunta de dichos elementos, por lo cuando el objetivo de una investigación

se propone o tiene como finalidad conocer la representación social de un objetivo social dado es necesario utilizar una plurimetodología.

#### **MUESTRA.**

La fase de entrevistas se realizo a 20 sujetos, para cada población, donde 10 fueron hombres y los otros restantes fueron mujeres.

A partir de esa información se diseño un instrumento de jerarquización donde la fase de piloteo fue de; 10 hombres y 10 mujeres para cada población. Apoyado con otro de información general.

La aplicación final fue de 60sujetos; 30 hombres y 30 mujeres en la Delegación Iztapalapa, Distrito Federal; 30 hombres y 30 mujeres en la Ciudad de Pomona, Los Angeles California siendo un total de 120 sujetos, utilizando como técnica el análisis de similitud

#### **PROCEDIMIENTO.**

En primera instancia se aplicó la técnica de la asociación libre, la cual consistió en preguntar a los sujetos: "mencione diez palabras que para usted describan al mexicano" a cada población. Esto dio pauta para después aplicar una entrevista donde se les pidió que describieran ¿como es el mexicano?, dichas respuestas nos muestran una serie de elementos que los sujetos entrevistados eligieron como mas característicos del "mexicano". De este análisis se obtuvieron 20 reactivos, los mas frecuentes de la pregunta planteada. A partir de esto se les propuso a los sujetos una lista con los 20 reactivos obtenidos a partir del análisis de contenido, ahora en forma de un cuestionario de caracterización.

Este cuestionario de caracterización, de los 20 reactivos se había de elegir 4 que a juicio del sujeto fueran mas característicos del mexicano, asignándoles la letra "a", de los 16 reactivos se pidió eligieran otros cuatros elementos, que fueran los menos característicos, asignándoles la letra "b", de los 12 restantes se pidió

eligieran otros 4 elementos mas característicos, asignándoles la letra "c" y por último, de los restantes se eligieran otros cuatro elementos los menos característicos, asignándoles la letra "d", quedando cuatro elementos sin contestaron la letra "e".

#### RESULTADOS.

Los esquemas siguientes muestran las elecciones que los sujetos entrevistados, masculinos y femeninos de los Estados Unidos, mas específicamente de la Ciudad de Pomona y de la colonia de Iztapalapa en la Ciudad de México, eligieron y pusieron en juego para caracterizar "al mexicano" haciéndolo en primera instancia en forma de bloques, en segundo termino se contabilizó el numero de veces que fue asociado cada ítem (característica), considerando a este como un índice de similitud.

Los resultados se muestran en un esquema denominado "árbol máximo", considerándolo como un grafo construido que retiene solamente las relaciones que tienen los índices de similitud mas altos entre los ítems (o características), "Michel-Louis Rouquette "similitud, conexidad y valencia" pag.2.), esto es por un lado, por el otro dicho "árbol máximo" muestra además los elementos positivos y negativos en relación "al mexicano", así como las relaciones jerárquicas entre ellos.

## ARBOL MAXIMO HOMBRES-POMONA

ARBOL MAXIMO HOMBRES

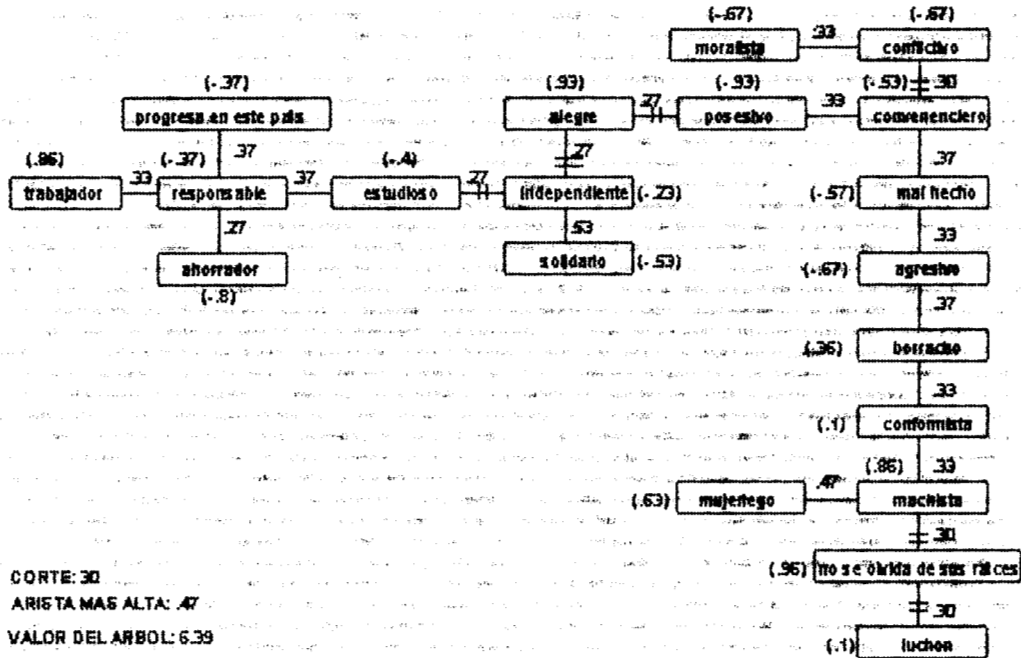

Los números sobre las líneas indican las relaciones más fuertes entre los elementos o frecuencia de asociación (arista).

Los números entre paréntesis indican el valor de la media.

Los números positivos y negativos indican lo que más caracteriza y lo que menos caracteriza al mexicano.

El esquema anterior muestra los 20 elementos elegidos por los hombres de la Ciudad de Pomona que más y menos caracterizan al mexicano.

Los elementos que más caracterizan al mexicano son; trabajador, alegre, borracho, conformista, machista, mujeriego, no se olvida de sus raíces y luchon, (los cuales los podemos identificar por medio de los números entre paréntesis con valor positivo).



Los elementos que menos caracterizan al mexicano son: agresivo, mal hecho, convenenciero, conflictivo, posesivo, moralista, independiente, solidario, estudioso, ahorrador, responsable, progresa en este país, (los cuales los identificamos por medio de los números entre paréntesis con valor negativo)

La arista mas alta fue de 0.47 y los elementos relacionados con esta arista son: machista y mujeriego considerando a estas dos como características comportamentales.

### ARBOL MAXIMO MUJERES-POMONA

ARBOL MAXIMO MUJERES

VALOR DEL ARBOL: 6.20  
ARISTA MAS ALTA: .43  
CORTE: .30

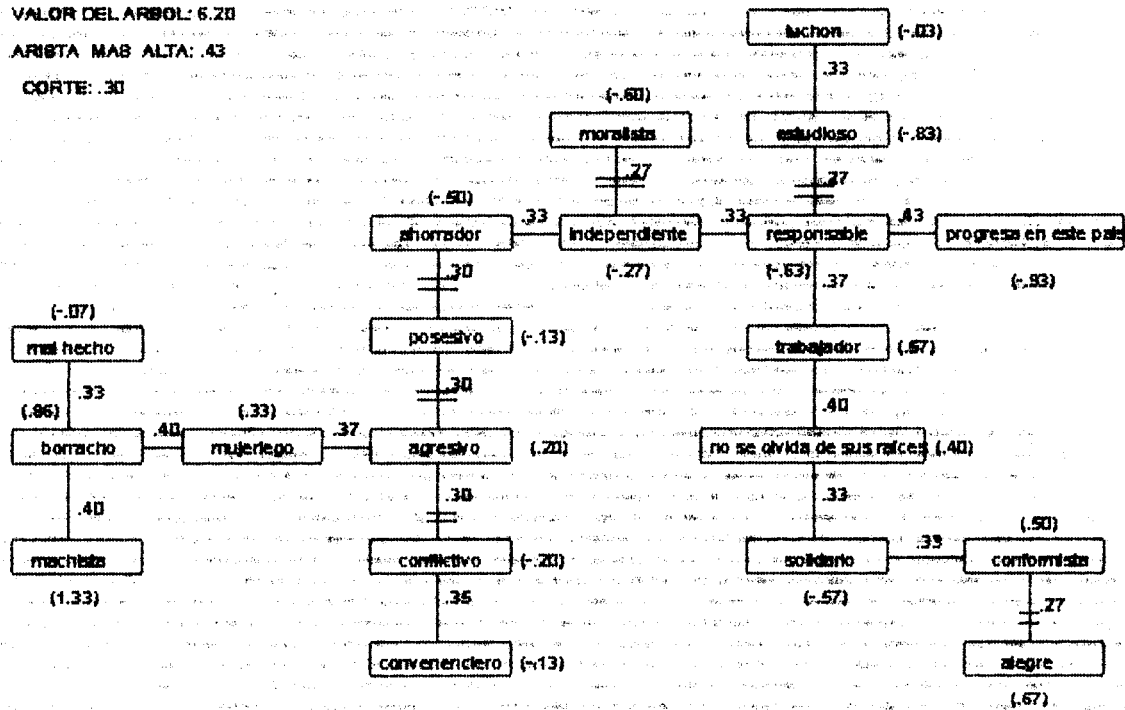

Los números sobre las líneas indican las relaciones mas fuertes entre los elementos o frecuencia de asociación (arista).  
Los números entre paréntesis indican el valor de la media.  
Los números positivos y negativos indican lo que mas caracteriza y lo que menos caracteriza al mexicano.

El esquema anterior muestra los 20 elementos elegidos por las mujeres de la Ciudad de Pomona que mas y menos caracterizan al mexicano.

Los elementos que mas caracterizan al mexicano son; alegre, conformista, no se olvida de sus raíces, trabajador, agresivo, ahorrador, mujeriego, machista, borracho (los cuales los podemos identificar por medio de los números entre paréntesis con valor positivo).

Los elementos que menos caracterizan al mexicano son: mal hecho, ahorrador, convenenciero, conflictivo, posesivo, moralista, independiente, luchon, estudioso, solidario, progresa en este país, (los cuales los identificamos por medio de los números entre paréntesis con valor negativo)

La arista mas alta fue de 0.43 y los elementos relacionados con esta arista son: responsable y progresa en este país, la primera considerada como una característica comportamental y la segunda una característica valorativa.

Con la finalidad de obtener mayor información sobre los elementos centrales de la caracterización, se dividió 0.47 y 0.43, respectivamente, entre cuatro, de este resultado de tomaron tres terceras partes, y a partir de ahí se procedió a ordenar el resto de la aristas en forma decreciente, los resultados se muestran en las mismas gráficas, donde los números que están sobre las líneas indican las relaciones entre los elementos (aristas) y las cifras entre los paréntesis indican el valor de la media.

A continuación se aplico los bloques de los cliques máximos, que permite profundizar mas en el análisis de las características "del mexicano". Las siguientes figuras resumen los elementos con conexión mas fuertes, es decir los que mejor caracterizan al mexicano y aquellos que para nada lo caracterizan.

CLIQUE MAXIMO  
HOMERES

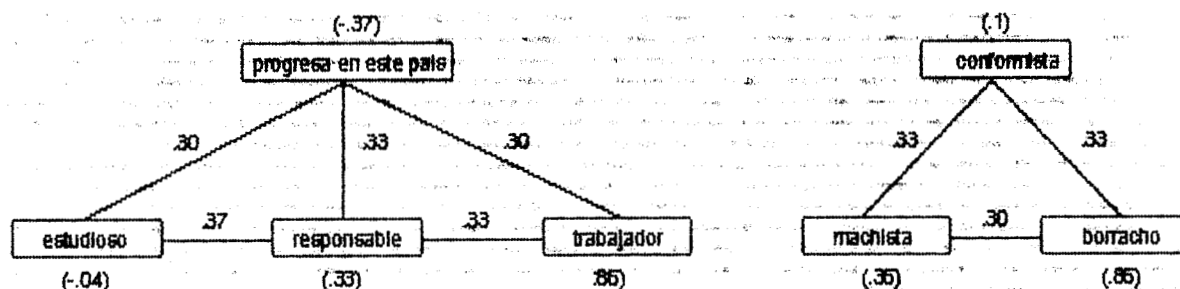

En los hombres de Pomona se centran los elementos fuertes o que mejor lo caracterizan: responsable, trabajador, conformista, borracho, machista consideradas como características comportamentales teniendo dos bloques triangulares, con valores combinados, esto es por un lado y por el otro los que menos lo caracterizan son estudioso y prograsa en este país considerando a la primera como una característica psicológica y la segunda como una característica de valor o valoración.

CLIQUE MAXIMOS  
MUJERES

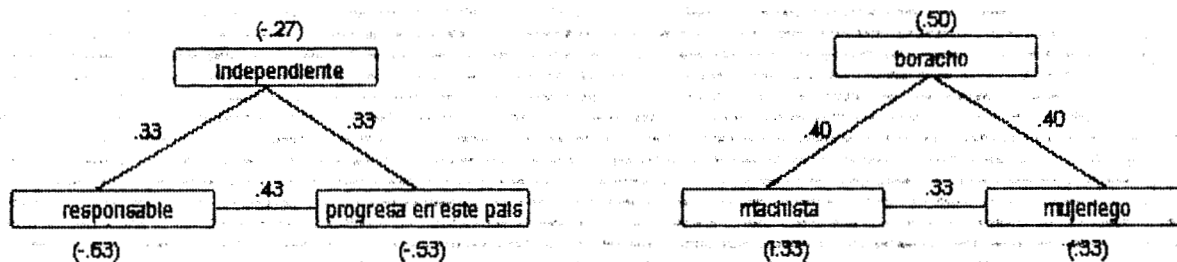

En los resultados femeninos aparecen también dos cliques, uno con los elementos que mejor lo caracterizan son; borracho, machista, mujeriego siendo comportamentales y otro con elementos que menos lo caracterizan son; independiente, responsable y prograsa en este país, las dos primeras

caracterizadas como comportamentales y la última como valorativa . De lo que podemos deducir a simple vista es que entre los hombres y la mujeres de la ciudad de Pomona hay coincidencia en caracterizar "al mexicano" al atribuirles características iguales, tal coincidencia nos permite observar una solidez en la manera de caracterizar "al mexicano".

### ARBOL MAXIMO HOMBRES IZTAPALAPA

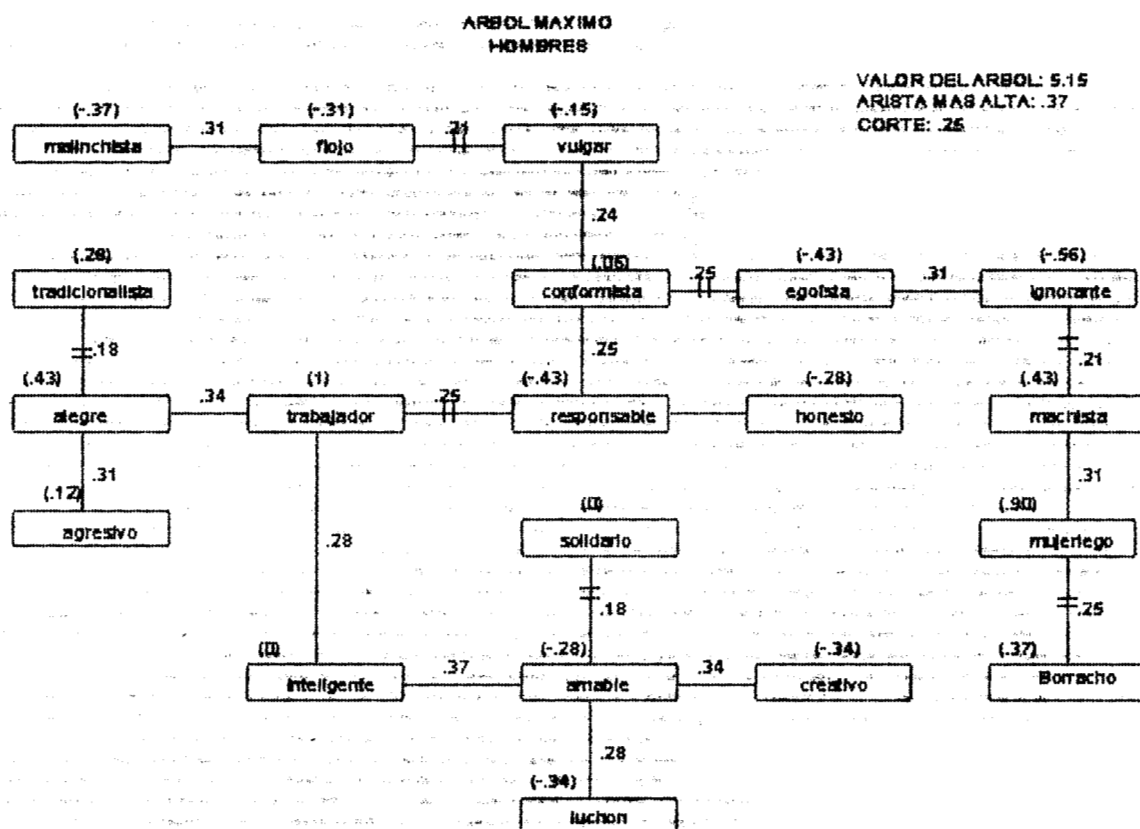

Los números sobre las líneas indican las relaciones más fuertes entre los elementos o frecuencia de asociación (arista).

Los números entre paréntesis indican el valor de la media.

Los números positivos y negativos indican lo que más caracteriza y lo que menos caracteriza al mexicano.

El esquema anterior muestra los 20 elementos elegidos por los hombres de la Ciudad de México de la delegación de Iztapalapa que más y menos caracterizan al mexicano.

Los elementos que más caracterizan al mexicano son: tradicionalista, alegre, alegre, agresivo, trabajador, inteligente, conformista, solidario, machista, mujeriego, borracho (los cuales los podemos identificar por medio de los números entre paréntesis con valor positivo).

Los elementos que menos caracterizan al mexicano son: malinchista, flojo, vulgar, responsable, amable, luchon, egoísta, honesto, creativo, ignorante (los cuales los identificamos por medio de los números entre paréntesis con valor negativo).

En el árbol máximo de los sujetos de Iztapalapa en la Ciudad de México las características asignadas "al mexicano" se muestran en la gráfica anterior, teniendo una arista alta de 0.37 relacionado con los elementos inteligente y amable, la primera considerada como una característica psicológica y la segunda como comportamental.

## ARBOL MAXIMO MUJERES-IZTAPALAPA

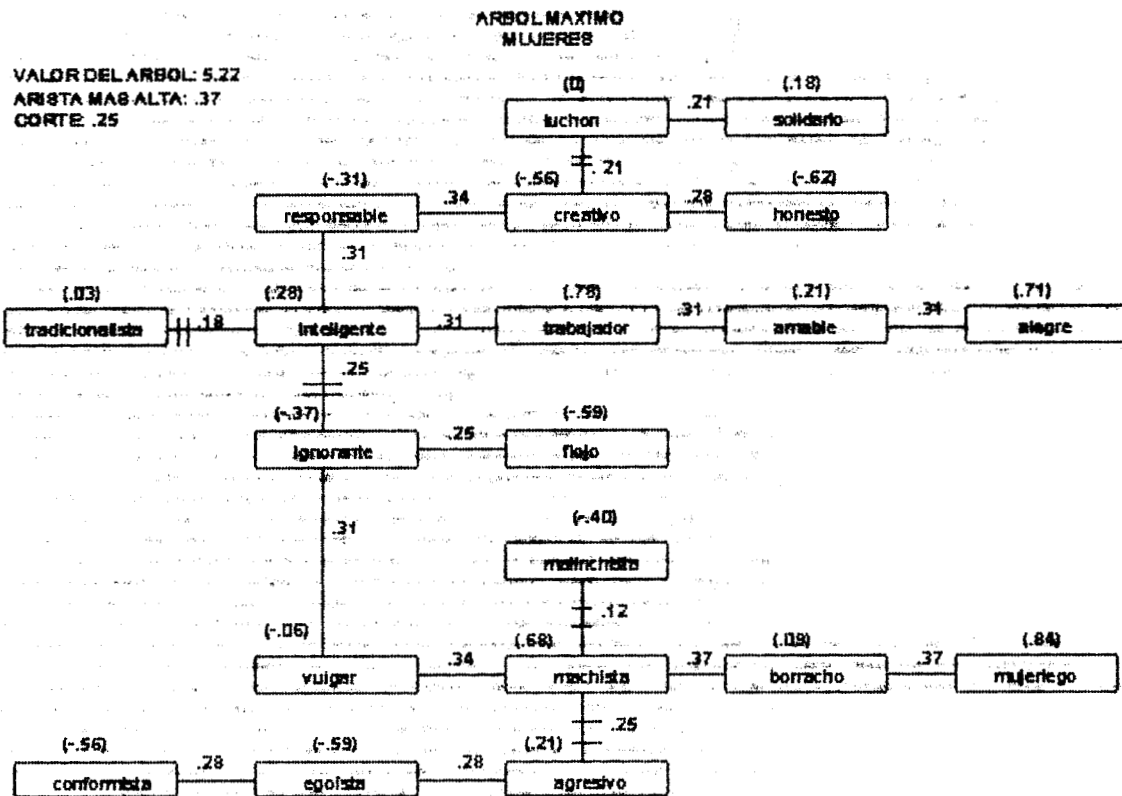

Los números sobre las líneas indican las relaciones más fuertes entre los elementos o frecuencia de asociación (arista).  
 Los números entre paréntesis indican el valor de la media.  
 Los números positivos y negativos indican lo que más caracteriza y lo que menos caracteriza al mexicano.

El esquema anterior muestra por 20 elementos elegidos por las mujeres de la Ciudad de México de la delegación de Iztapalapa que más y menos caracterizan al mexicano.

Los elementos que mas caracterizan al mexicano son; tradicionalista, inteligente, luchon, trabajador, machista, agresivo, solidario, amable, borracho, mujeriego, alegre (los cuales los podemos identificar por medio de los numeros entre paréntesis con valor positivo).

Los elementos que menos caracterizan al mexicano son: conformista, responsable, ignorante, vulgar, egoísta, creativo, malinchista, honesto (los cuales los podemos identificamos por medio de los números entre paréntesis con valor negativo)

En las mujeres de Iztapalapa se tiene una arista de 0.37 asociado con elementos negativos machista, borracho y mujeriego, considerando estas tres características como comportamentales. El corte para nuestros sujetos de Iztapalapa de hizo en 0.25.

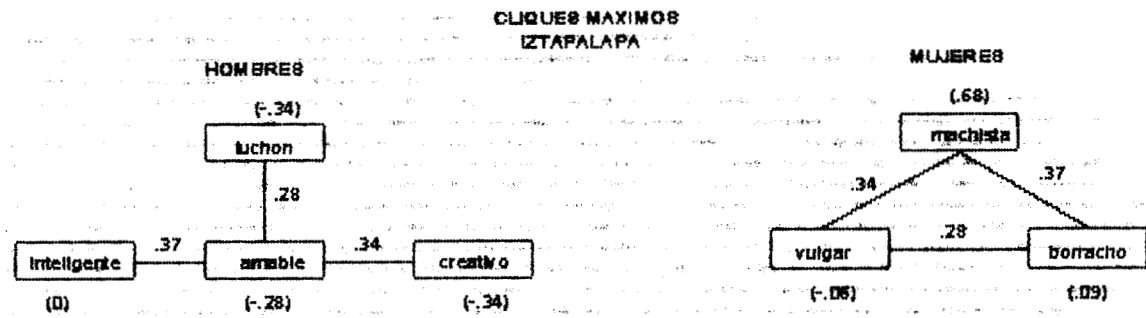

En los cliques de nuestra población de Iztapalapa entre los hombres y la mujeres existe diferencia en caracterizar "al mexicano", los hombres consideran que los elementos que menos lo caracterizan son: creativo, luchon

(comportamentales), amable, inteligente (psicológicas) , mientras las mujeres consideran los mas característicos borracho y machista siendo características comportamentales.

Por lo que podemos considerar que entre los hombres y mujeres de Iztapala, en la Ciudad de México, hay menos solidez en caracterizar al mexicano, también utilizan un menor número de características hacia "el mexicano" además no caracterizan de igual manera los hombres y mujeres.



## BIBLIOGRAFIA

- Abric, Jean-Claude. "Metodología de investigación de las representaciones sociales". En Jean Claude Abric, (eds) *Pratiques sociales et représentations*.
- Asch, Salomon E. "El ego" en Asch, Solomon E. (eds) *Psicología social*. Buenos Aires. ed. Eudeba.
- Béjar Navarro, Raúl. "¿existe una manera peculiar de ser del mexicano?" en Béjar Navarro, Raúl. (eds) *El mexicano. Aspectos culturales y psicosociales*. México. ed. UNAM.
- Cohen, Josef. *Procesos del Pensamiento*. ed. Trillas
- Cuaderno Estadístico Delegacional Iztapalapa. INEGI
- Denise, Jodelet. "La representación social: fenómenos concepto y teoría" en Moscovici y et. al. (eds.) *Psicología Social II*. 1984. España. Paidós.
- Distrito Federal, Perfil Sociodemográfico. INEGI.
- División Territorial del Distrito Federal de 1810 a 1995. INEGI.
- Doise, Willem. "definición del si mismo e identidad social" en Doise Willem. *Psicología Social Experimental*.
- Driscoll, Roy L. *Pomona Valley Community Book* Huici, Carmen.
- Honor, Edith R. *California Cities, Towns & Counties (Basic Data Profiles for all Municipalities & Counties)*.
- Jacques- Philippe. "identidad personal y pertenencia al grupo" en Jacques. P. *Psicología Social*.
- Morales, J.F. y Moya M.C. "El conocimiento social de la realidad" en Morales y et. al, *Tratado de Psicología Social*. 1996. ed. Síntesis.
- Morales, J.F. y Moya M.C. "estereotipos" en Morales y et. al. *Psicología Social*, 1994. ed. Mc Graw-Hill.

- Moscovici, Serge., Miles, Heaston. "De la ciencia al sentido común" en  
Moscovici y et. al. (eds) *Psicología Social II*. 1984. España. Paidós.
- Moscovici, Serge. "Hombre Maquina de responder maquina de discernir" en  
*Introducción a la Psicología Social I*. 1986. ed. Planeta.
- Moya, Miguel. " Procesos de inferencia y estereotipos" en Morales y et. al.  
*Psicología Social*. 1994. España. Mc Graw-Hill.
- Paicheler, Henri. "La epistemología del sentido común" en Moscovici y et. al.  
(eds) *Psicología social II*. 1984. España. Paidós.
- Páez, Darío, Marques José y et. al. "Estructura y procesos de cognición Social"  
en Morales y et. al. (eds.) *Psicología Social*. España. Mc Graw-Hill.
- Perlman & Cozby. *Psicología Social*. " estereotipos".
- Programa Delegacional Del Desarrollo Urbano de Iztapalapa. *Diario Oficial de la  
Federación*.
- Reboloso, Enrique. " Representaciones sociales" en Morales y et. al. (eds)  
*Psicología Social*. 1994. España. Mc Graw-Hill.
- Rozada Etchegaray, Agustín. *Mexico Social "Estudios Sociales " BANAMEX*.
- Sánchez Andraka, J. *Un Mexicano más*. de. Anaya editores, S.A.
- Statcal Abstract of the United States 1990. Washington D: Us Burea o the  
Census 1990.
- Tajfel, Henri. "La categorización social" en Moscovici, Serge. (eds) *Introdu-  
cción a la Psicología Social*. 1986. ed. Planeta.
- Tajfel, Henri. "categorización social, identidad social y comparación social" en  
Tajfel Henri. (eds) *Grupos humanos y categorías humanas: estudios  
de Psicología Social*.
- Tajfel, Herry. "Aspectos cognoscitivos de prejuicio, estereotipos sociales y  
grupos sociales" en Tajfel Henri (eds) *Grupos humanos y categorías  
humanas*.

## CAPITULO V.- REFLEXIONES FINALES

En este apartado trataremos de reflexionar sobre los resultados obtenidos de las entrevistas.

En los sujetos entrevistados, hombres y mujeres, de la Ciudad de Pomona, Condado de los Angeles, California, en relación a los resultados de los cliques máximos encontramos que ambos coinciden en caracterizar "al mexicano" como machista, borracho, mujeriego, como se puede observar, se mantiene el estereotipo, tal parece que al estar en un país con normas, valores, creencias, estilos de vida diferente a su cultura se fortalece este y trata de mantener y hacer mas fuerte su identidad esto es, por un lado, y por el otro, trata de diferenciarse de otras culturas, sobre todo la anglosajona. Teniendo en cuenta que la idiosincrasia del mexicano dada por la cultura misma, tipifican su identidad por medio de la interacción entre los individuos y con su medio ambiente.

En relación al otro clique maximo, a pesar de que hombres y mujeres atribuyen al "mexicano" como elementos mas característicos: responsable y trabajador y como elementos menos característicos no progresa en ese país, tampoco se le considera estudioso, considero que uno de los tantos factores que pudiese limitar a que el mexicano no sobresalga en la ciudad, no solo de Pomona sino de sino de los Estados Unidos además del racismo, que es muy pronunciado, es el estereotipo que el Anglosajón tiene de él, además del ritmo de vida al que esta acostumbrado el mexicano es muy diferente al del Anglosajón y esto se puede corroborar con nuestros resultados cuando al entrevistarlos se les preguntaba si radicarian en la Ciudad de Pomona, ellos respondían que no por el ritmo de vida que es "muy agitada", "hay mucho stress", "hay mucha presión", "se trabaja demasiado", "se vive una vida muy acelerada". Este es uno de los factores o formas de pensar que

diferencia entre la gente que tiene permiso, es residente o ciudadana de los indocumentados, otra son los años que tienen viviendo en los Estados Unidos hace que se adapten, acepten y se sientan parte de la cultura Anglosajona, ya que en relación a la caracterización de "el mexicano" no existe diferencia.

Sucede lo contrario con los sujetos entrevistado en la ciudad de México de la delegación de Iztapalapa de acuerdo con los resultados de los cliques máximos encontramos que si hay diferencia entre la percepción, al caracterizar "al mexicano" entre los hombres y la mujeres, los primeros lo caracterizan como amable, inteligente, creativo, luchon, mientras que las mujeres lo caracterizan como vulgar, machista y borracho, lo cual nos muestra en primer lugar que existe un menor numero de elementos para caracterizar "al mexicano" y segundo mientras que los hombres lo caracterizan positivamente las mujeres lo caracterizan negativamente. Lo cual muestra que para los hombres, considerando las dos regiones, hay diferencia al caracterizar al mexicano, mientras que en las mujeres no lo hay, de lo cual podemos deducir, que a pesar de vivir en regiones o contextos muy diversos la percepción de la mujer no cambia con respecto al caracterizar al mexicano negativamente

Un aspecto importante dentro de la percepción de la cultura subjetiva en esta investigación "del mexicano", es la forma de como se perciben estos mismos grupos, considerando que los estereotipos constituyen formas particulares de percepción y categorización de aspectos de la realidad, en este caso de los mismos individuos. Este proceso de clasificación cumple una función de economía que facilita la percepción de la realidad cuyos sistemas conceptuales son positivos o negativos en cuanto a su evaluación. Considerando que la influencia transcultural para los sujetos de Pomona es determinante para la cohesión que existe en ellos. Teniendo en cuenta que en los dos contextos, Pomona e Iztapalapa, los sujetos tengan la misma necesidad económica o iniciativa de salir adelante la percepción del contexto determina su solidez o la negación de ella.

Los resultados obtenidos por estas caracterizaciones nos muestra como los individuos entrevistados piensan y organizan su vida cotidiana, no solo privada, sino también la organización de los grupos en los que vive y se identifica. Esta identificación surge en el curso de la interacción de la lucha entre el individuo y el medio en que esta inmerso, al categorizar tiende a ordenar su entorno y formar su identidad afectadas o mediadas por los aspectos culturales, sociales, organizacionales, políticos, económicos, ambientales o geográficos y sobre todo individuales.

Los resultados encontrados significa en primera instancia que la identidad del mexicano es estereotipada para todos los grupos. Segundo se traduce también como una forma de corroborar, permear, delimitar una forma de pensar al mexicano, de interpretar los comportamientos y los hechos sociales. Además estos estereotipos nos muestra las practicas y formas de ser del mexicano, si bien es cierto los hombres y mujeres de la ciudad de Pomona caracterizan al mexicano de misma manera, entre los sujetos de la Ciudad de México de la Delegación Iztapalapa hay diferencia entre estos, pero entre las mujeres de Iztapalapa y los sujetos de Pomona caracterizan de la misma manera al mexicano lo que de alguna manera determina la percepción que se tiene del mexicano.