

U. A. M. IZTAPALAPA BIBLIOTECA

UNIVERSIDAD AUTÓNOMA METROPOLITANA  
UNIDAD IZTAPALAPA

CSH

LA PATERNIDAD: UNA FIGURA EN  
TRANSFORMACIÓN

LICENCIATURA: PSICOLOGÍA SOCIAL  
MABEL TANIA TORRES CORTÉS  
MATRÍCULA 88333788

  
SALVADOR ARCIGA BERNAL  
ASESOR

  
ALAN MENDOZA ROMERO  
LECTOR

  
JOSÉ LUIS TORRES FRANCO  
LECTOR



2000

## INDICE

INTRODUCCIÓN.....	3
<b>CAPÍTULO 1. LA REPRESENTACIÓN COLECTIVA DE LA PATERNIDAD Y SU TRÁNSITO HACIA UNA SOCIAL.....</b>	<b>17</b>
1.1. INTRODUCCIÓN.....	17
1.2. ELEMENTOS DEL SENTIDO COMÚN.....	17
1.3. FACTICIDAD VS. FLEXIBILIDAD DE LA REPRESENTACIÓN COLECTIVA.....	20
1.4. EL UNIVERSO SIMBÓLICO ALREDEDOR DE LA PATERNIDAD: UNA VISIÓN MASCULINA DE LA REALIDAD.....	22
1.5. LA REPRESENTACIÓN COLECTIVA DE LA PATERNIDAD.....	33
1.6. UNA SOCIEDAD CAMBIANTE: MÁS PADRES "DIFERENTES".....	37
1.7. LA TRANSICIÓN DE UNA REPRESENTACIÓN COLECTIVA A UNA SOCIAL.....	37
1.8. CONDICIONES NECESARIAS PARA HACER POSIBLE LA REPRESENTACIÓN SOCIAL DE LA PATERNIDAD.....	40
1.9. CONCLUSIÓN: UNA NUEVA PERSPECTIVA.....	47
<b>CAP. 2 REPRESENTACIÓN SOCIAL DE LA PATERNIDAD.....</b>	<b>50</b>
2.1. INTRODUCCIÓN.....	50
2.2. LA EMERGENCIA DE LA REPRESENTACIÓN SOCIAL DE LA PATERNIDAD.....	51
2.3. DIFERENCIAS REPRESENTACIONALES ENTRE GRUPOS.....	52
2.4. ANÁLISIS INTRAGRUPO.....	54
2.5. ANÁLISIS INTERGRUPO.....	57
2.6. ANÁLISIS POR TIPO DE EVALUACIÓN DE CADA REACTIVO.....	67
2.7. CLIQUÉS MÁXIMOS.....	85
2.8. CONCLUSIÓN.....	88

## INTRODUCCIÓN

"(...) Una teoría psicosocial es incompleta en tanto no se considere las condiciones sociales en que viven las personas y su influencia en las creencias y comportamientos colectivos" (Alvaro, 1995, p. 96)

Sobre esa base, la presente investigación gira en torno a la imagen de la paternidad en los padres y madres de familia, es decir, toma en cuenta el contexto natural donde ocurre –la vida cotidiana–, tanto como las explicaciones, perspectiva o conocimiento de los sujetos involucrados –el sentido común–.

En ese sentido, es del tipo *exploratoria*, puesto que sus objetivos fueron conocer el tipo de la imagen de paternidad prevaleciente (conocimiento proveniente de un universo simbólico anterior, al que estaban habituados) y cómo es transformada por la información que obtienen de un grupo de referencia.

El grupo de referencia se refiere a los grupos individuales y grupales.

El grupo de referencia se refiere tanto a la información que obtienen de los colaboradores de publicaciones dirigidas a padres de familia –para quienes las leen–, como a otros padres, a partir del aparato conversacional durante las interacciones entre ellos –incluso en los casos cuando no leen revistas "especializadas"–.

Es entonces cuando, a la par de cambios en la realidad social, el conocimiento transforma al sentido común, tanto como a la representación que se tiene en el desempeño de su rol.

Se consideraron los principales paradigmas científicos según los cuales el hombre común construye su conocimiento a partir de un papel

activo dentro de la cultura, de los cuales existen dos (Rodrigo, et. al. 1993):

1. Las personas construyen su conocimiento a partir de sus propias capacidades y esquemas cognitivos durante la interacción con su entorno: son procesadores activos de la información, al someterla a procesos de selección y simplificación propios (activan su percepción ante los estímulos de forma sesgada), obteniendo así un sello individual de un conocimiento "común".

2. En el orden cultural, el conocimiento es básicamente elaborado y transmitido al interior de los grupos, los cuales les proporcionan a sus miembros (a través de actividades cotidianas y símbolos convencionales, la mayoría lingüísticos) las ideas, palabras, imágenes o percepciones sobre el mundo. Desde esta perspectiva, hay propósitos funcionales del conocimiento que permiten cierto tipo de sociedad, donde la realidad es construida socialmente, mediante la comunicación e interacción entre individuos y grupos.

Se eligió una teoría psicosocial del sentido común porque se refiere tanto a una como otra postura: proviene de elementos elaborados culturalmente que son apropiados por los individuos, pero que puede ser transformado por ellos mismos; es decir, no es conocimiento puramente individual ni exclusivamente cultural.

Es el caso de las representaciones, cuyas funciones son adquirir tanto como transmitir conocimiento, guiar los pensamientos y las acciones de las personas, proporcionar claves o fórmulas sociales útiles en la vida cotidiana, al mismo tiempo que reflejan su posición social, valores básicos, hábitos de vida o instituciones sociales de los grupos e individuos (Moscovici, 1961).

Tanto las representaciones, como la percepción, comparación, eficacia o comunicación social, atribución, creencias, juicios sociales, prejuicios y estereotipos, actitud, identidad y la facilitación o control social, entre otras teorías psicosociales, permitieron entonces el desarrollo de una teoría psicosocial del sentido común.

Debido a que se trata de una investigación exploratoria, la muestra fue intencional (por tanto, no probabilística), dividida en grupos según los siguientes criterios:

De género, tomando en cuenta que la significación proveniente de las representaciones está determinada por el contexto: se trate de uno discursivo, dentro de las relaciones concretas desarrolladas en la interacción (producido en una situación cuya finalidad sea la de argumentar y convencer) o de uno social, donde se pone en juego una cierta ideología y tiene mucho peso el lugar ocupado por el individuo o grupo (Abric, 1994): si se trata de mujeres u hombres.

Asimismo, si las personas tienen un grupo de referencia a partir del cual replantean la imagen de paternidad, es decir, se trata de personas que deliberadamente buscan enriquecer su función de padres al acercarse a un grupo de referencia.

El número de la muestra fue de 60 personas, divididas en 30 mujeres y 30 hombres, así como en 30 que leen revistas para padres y 30 que no lo hacen, es decir, los grupos quedaron conformados en la siguiente tipología:

Grupo 1: 15 mamás que leen revistas dirigidas a padres de familia

Grupo 2: 15 mamás que no leen revistas dirigidas a padres de familia

Grupo 3: 15 papás que leen revistas dirigidas a padres de familia

Grupo 4: 15 papás que no leen revistas dirigidas a padres de familia

La técnica empleada fue la de *análisis de similitud* y el instrumento se aplicó en un lugar donde se tuviera acceso a los padres y madres de familia con hijos de 0 a 6 años de edad\*\* y donde fueran un grupo homogéneo (sobre todo en condiciones socioeconómicas), quedando circunscrita a una estancia infantil del Gobierno de la Ciudad de México, de la delegación Iztapalapa.

Asimismo, el desarrollo de esta tesina proviene de información bibliográfica; entrevistas a padres de familia para el área de psicología del CENDI del Gobierno de la Ciudad de México en Iztapalapa, donde se obtuvo la muestra, con quienes se mantuvo contacto durante prestación de servicio social; de las respuestas que dieron al instrumento; así como de la opinión de algunos expertos, como grupo de referencia.

Respecto a los últimos, debido a la imposibilidad de entrevistar a los colaboradores de las publicaciones dirigidas a padres de familia (especialmente cuando se trata de traducciones de otras editoriales con las que se mantienen convenios, porque no son los mismos siempre, además de un hermetismo empresarial) y con el fin de conocer la opinión de algunos especialistas sobre el papel de los padres de familia en la actualidad, se realizaron entrevistas a responsables de tres talleres del tipo "escuelas para padres" del Distrito Federal.

Por otra parte, cabe aclarar que se analizó la imagen de la paternidad a partir de los elementos propuestos para ser ordenados por los individuos, tomando en cuenta que la "representación de un objeto", ya sea éste físico o social, se refiere tanto a un proceso como a un producto (Fischer, 1990): en la presente investigación la técnica y los

---

\* \* Elegí ese rango de edad de los hijos ya que, como se verá más adelante, los padres ponen un especial interés en su desarrollo durante este periodo, pues en promedio, a partir del ingreso a la escuela primaria, delegarán cada vez más su función educativa en manos de otras instituciones.

datos recopilados sólo permiten conocerla como producto, es decir, las respuestas de los sujetos corresponden a la expresión de lo que ellos consideran qué es un padre, mas no cómo llegaron a pensarlo.

Existió una hipótesis de trabajo, que es: el conocimiento transforma al sentido común.

Esto significa que, la representación colectiva de la paternidad y el sentido común se están transformando para dar paso a una emergente representación social.

Por otro lado, los padres y madres cada vez se muestran más interesados en reconsiderar su papel como tales y, en tanto están cambiando los elementos de la realidad social o cuando sus expectativas sobre los hijos son más altas, buscarán obtener mayor información y no solamente se fiarán de su experiencia directa, por lo cual reconsideran también el conocimiento proveniente de su grupo de referencia.

Asimismo, de esa hipótesis, se desprendió que para los cuatro grupos de la muestra intencional, empieza a ser menos clara la imagen de la paternidad, la cual anteriormente era compartida colectivamente.

Pasos que se siguieron para la obtención de los datos:

1) Con el fin de introducir el discurso del grupo de referencia en las evaluaciones de los sujetos, se llevó a cabo análisis de contenido de las revistas dirigidas a padres de familia de mayor circulación: "Padres e hijos" y "Crecer feliz", así como otros con mayor contenido temático: "Niños & Pediatría" y "Revista Padhia", del periodo de un año (julio 1998 a julio 1999).

Sobre ellas se realizó análisis de contenido del tipo cualitativo:

En un preanálisis, del total de 55 revistas (13 revistas de cada editorial y 3 suplementos de "Padres e Hijos" para ese periodo), se eligieron 75 artículos considerados en las publicaciones como los principales: aquellos que en portada ocupaban de manera centrada el espacio inferior de la página, con colores más llamativos y letras más grandes; además de que estaban bajo la sección de "grandes temas" o similares.

A partir de esos títulos se obtuvieron los temas o indicadores y se descartaron, mediante la lectura de los artículos, aquellos que no estaban redactados para ambos padres, por ejemplo, los dirigidos expresamente a la mujer, los cuales versaban generalmente sobre embarazo, lactancia, alimentación, programación de actividades en el hogar o la salud de ella, así como artículos donde la edad de los hijos no correspondía al rango establecido para esta investigación (de 0 a 6 años), por lo que quedaron fuera artículos referentes al desarrollo del feto o a edades mayores de los seis años: al final resultaron útiles para el análisis 57 artículos.

De cada uno de ellos se formaron enunciados a partir de palabras y oraciones claves: "(...) una frase, o una frase compuesta, habitualmente un resumen o una frase condensada, tras la que puede resultar afectado un vasto conjunto de formulaciones singulares" (Berelson, citado por Bardin, 1977, p. 79).

De esta forma, quedaron registradas las siguientes unidades de contexto –los temas "eje"–, con sus unidades de registro –los enunciados–, de las cuales las últimas no se detallan por ser extensas (en total, 348):



UNIDADES DE CONTEXTO	U. DE REG.	UNIDADES DE CONTEXTO	U. DE REG.
Educación afectiva	61	Educación ambiental	9
Educación económica	13	Educación física y juegos	39
Educación social y ética	23	Salud e higiene	103
Educación espiritual	11	Educación sexual	10
Educación "formal"	21	"Cuidado cotidiano"	11
Desarrollo	47		

De la etapa de inventario del contenido completo en cada artículo (a partir de las categorías resultantes) se clasificaron, para reducir su número, elementos por sus caracteres comunes: las unidades de registro provenientes de la primera columna de cada texto iban a ser incluidas y desechadas el resto de ellas.

Después se analizaron cada uno de los enunciados para conformar en nuevas oraciones a aquellos que eran análogos y los que presentaran confusión en su redacción, así como descartar los que eran muy específicos (lo que comúnmente no hace un padre, como conocer el horóscopo de su hijo para determinar su personalidad); asimismo, se incluyó un reactivo de batería y otros sociodemográficos, quedando de esa manera conformado el instrumento para el piloteo.

2) El instrumento piloto se aplicó en el mismo lugar de la muestra intencional (CENDI del Gobierno del Distrito Federal, delegación Iztapalapa), a 15 madres y 15 padres de familia, presentado a los sujetos como un estudio de opinión:

Folio \_\_\_\_\_

**ESTUDIO DE OPINIÓN**

INSTRUCCIONES: A continuación encontrará una serie de enunciados; escriba una X sobre uno de los espacios, según lo que usted considere, qué tanto se acerca o no a las características de un padre (hombre) de familia.

1. En su tiempo libre juega con su hijo(a)

Sí \_\_\_\_\_ : \_\_\_\_\_ : \_\_\_\_\_ : \_\_\_\_\_ : \_\_\_\_\_ NO

2. Acompaña a su hijo(a) al doctor

Sí \_\_\_\_\_ : \_\_\_\_\_ : \_\_\_\_\_ : \_\_\_\_\_ : \_\_\_\_\_ NO

3. Habla con su hijo(a) sobre sexualidad

Sí \_\_\_\_\_ : \_\_\_\_\_ : \_\_\_\_\_ : \_\_\_\_\_ : \_\_\_\_\_ NO

4. Conoce los síntomas de las enfermedades más comunes en los niños

Sí \_\_\_\_\_ : \_\_\_\_\_ : \_\_\_\_\_ : \_\_\_\_\_ : \_\_\_\_\_ NO

5. Reflexiona sobre los valores que le enseña a su hijo(a)

Sí \_\_\_\_\_ : \_\_\_\_\_ : \_\_\_\_\_ : \_\_\_\_\_ : \_\_\_\_\_ NO

6. Realiza actividades para estimular el desarrollo de su hijo(a)

Sí \_\_\_\_\_ : \_\_\_\_\_ : \_\_\_\_\_ : \_\_\_\_\_ : \_\_\_\_\_ NO

7. Evalúa las funciones que tiene un juguete al adquirirlo

Sí \_\_\_\_\_ : \_\_\_\_\_ : \_\_\_\_\_ : \_\_\_\_\_ : \_\_\_\_\_ NO

8. Enseña a su hijo(a) sobre el cuidado del medio ambiente

Sí \_\_\_\_\_ : \_\_\_\_\_ : \_\_\_\_\_ : \_\_\_\_\_ : \_\_\_\_\_ NO

9. En ocasiones cocina los alimentos de su hijo(a)

Sí \_\_\_\_\_ : \_\_\_\_\_ : \_\_\_\_\_ : \_\_\_\_\_ : \_\_\_\_\_ NO

10. Considera que un padre de familia es el mejor maestro de sus hijos

Sí \_\_\_\_\_ : \_\_\_\_\_ : \_\_\_\_\_ : \_\_\_\_\_ : \_\_\_\_\_ NO

11. Enseña a su hijo(a) hábitos de higiene

Sí \_\_\_\_\_ : \_\_\_\_\_ : \_\_\_\_\_ : \_\_\_\_\_ : \_\_\_\_\_ NO

12. Conoce el desarrollo de los niños por etapas

Sí \_\_\_\_\_ : \_\_\_\_\_ : \_\_\_\_\_ : \_\_\_\_\_ : \_\_\_\_\_ NO

13. Cambia algunos de los pañales del bebé

Sí \_\_\_\_\_ : \_\_\_\_\_ : \_\_\_\_\_ : \_\_\_\_\_ : \_\_\_\_\_ NO

14. Se comunica más íntimamente con su hijo(a)

SÍ \_\_\_\_ : \_\_\_\_ : \_\_\_\_ : \_\_\_\_ : \_\_\_\_ NO

15. Sabe prevenir accidentes y enfermedades de los niños

SÍ \_\_\_\_ : \_\_\_\_ : \_\_\_\_ : \_\_\_\_ : \_\_\_\_ NO

16. Educa en la fe religiosa a su hijo(a)

SÍ \_\_\_\_ : \_\_\_\_ : \_\_\_\_ : \_\_\_\_ : \_\_\_\_ NO

17. Está al tanto de la vida escolar de su hijo(a)

SÍ \_\_\_\_ : \_\_\_\_ : \_\_\_\_ : \_\_\_\_ : \_\_\_\_ NO

18. Le proporciona reglas claras sobre cómo debe comportarse

SÍ \_\_\_\_ : \_\_\_\_ : \_\_\_\_ : \_\_\_\_ : \_\_\_\_ NO

19. Fomenta en su hijo(a) relaciones adecuadas entre hombre y mujer

SÍ \_\_\_\_ : \_\_\_\_ : \_\_\_\_ : \_\_\_\_ : \_\_\_\_ NO

20. Baña al bebé

SÍ \_\_\_\_ : \_\_\_\_ : \_\_\_\_ : \_\_\_\_ : \_\_\_\_ NO

21. Sabe qué debe contener una dieta balanceada para su hijo(a)

SÍ \_\_\_\_ : \_\_\_\_ : \_\_\_\_ : \_\_\_\_ : \_\_\_\_ NO

22. Lo acuesta a dormir por las noches

SÍ \_\_\_\_ : \_\_\_\_ : \_\_\_\_ : \_\_\_\_ : \_\_\_\_ NO

23. Enseña a su hijo(a) el valor del dinero

SÍ \_\_\_\_ : \_\_\_\_ : \_\_\_\_ : \_\_\_\_ : \_\_\_\_ NO

24. Sabe cómo tratar enfermedades y accidentes de sus hijos

SÍ \_\_\_\_ : \_\_\_\_ : \_\_\_\_ : \_\_\_\_ : \_\_\_\_ NO

25. Corrige las conductas agresivas en su hijo(a)

SÍ \_\_\_\_ : \_\_\_\_ : \_\_\_\_ : \_\_\_\_ : \_\_\_\_ NO

26. Transmite a su hijo(a) una actitud positiva hacia el trabajo

SÍ \_\_\_\_ : \_\_\_\_ : \_\_\_\_ : \_\_\_\_ : \_\_\_\_ NO

27. Lo(a) alienta para que exprese sus emociones

SÍ \_\_\_\_ : \_\_\_\_ : \_\_\_\_ : \_\_\_\_ : \_\_\_\_ NO

28. Ayuda a su hijo(a) a desarrollar su conciencia moral

SÍ \_\_\_\_ : \_\_\_\_ : \_\_\_\_ : \_\_\_\_ : \_\_\_\_ NO

29. Se llega a quedar en casa a cuidar a su hijo(a) enfermo(a)

SÍ \_\_\_\_ : \_\_\_\_ : \_\_\_\_ : \_\_\_\_ : \_\_\_\_ NO

30. Ayuda a su hijo(a) a tener una buena imagen de sí mismo

SÍ \_\_\_\_ : \_\_\_\_ : \_\_\_\_ : \_\_\_\_ : \_\_\_\_ NO

31. Castiga a su hijo(a) con afecto

SÍ \_\_\_\_ : \_\_\_\_ : \_\_\_\_ : \_\_\_\_ : \_\_\_\_ NO

32. Procura el bienestar emocional de los hijos ante una separación

SÍ \_\_\_\_ : \_\_\_\_ : \_\_\_\_ : \_\_\_\_ : \_\_\_\_ NO

33. Enseña a su hijo(a) a valorar su propio cuerpo

SÍ \_\_\_\_ : \_\_\_\_ : \_\_\_\_ : \_\_\_\_ : \_\_\_\_ NO

34. Busca información sobre el adecuado cuidado de los niños

SÍ \_\_\_\_ : \_\_\_\_ : \_\_\_\_ : \_\_\_\_ : \_\_\_\_ NO

SEXO \_\_\_\_\_ EDAD \_\_\_\_\_  
OCUPACIÓN \_\_\_\_\_ ESCOLARIDAD \_\_\_\_\_  
NÚMERO DE HIJOS \_\_\_\_\_ EDADES DE LOS HIJOS \_\_\_\_\_

¿Ha leído alguna revista destinada a padres para la educación y conocimiento de los hijos? (SÍ) (NO)

En caso afirmativo, ¿cuál? \_\_\_\_\_

¿Cuál es el tema que más llamó su atención? \_\_\_\_\_

¡MUCHAS GRACIAS POR SU COLABORACIÓN!

3) Se obtuvieron, mediante "cluster análisis" cuáles eran los enunciados que formaban familias (los más relacionados) y puntuaban más alto, para que en el instrumento final quedaran los reactivos más representativos de lo que es o hace un padre y desde ahí se facilitara el análisis de similitud.

Sin embargo, aquellos reactivos que resultaron menos representativos también fueron empleados en la presente investigación, dentro del capítulo 1, pues, aunque rechazados en la prueba final, son parte de la evaluación que hicieron los sujetos acerca de la paternidad.

4) De esta manera, el instrumento final quedó conformado (véase en el apartado 2.3) y se aplicó a la muestra intencional antes descrita, de 60 sujetos.

5) La información quedó codificada, tal como la expresaron los sujetos y después organizada en cinco rangos:

Con valor de +2 aquellos que los encuestados consideraban eran los enunciados más pero más relacionados (++) con el concepto padre (hombre) de familia.

Con valor de +1 aquellos que, descontando los más pero más relacionados, eran considerados solamente como los más relacionados (+)

Con valor de 0, los enunciados que no habían sido elegidos como los más (+), más pero más (++) , los menos (-) o menos pero menos (- -) relacionados con las características de un papá.

Con valor de -1 los menos (-) relacionados con el término padre (hombre) de familia (a partir de descontar los menos pero menos relacionados), y

Con valor de -2 los menos pero menos (- -) relacionados con el término "papá".

\*\*\*\*\*HIERARCHICAL CLUSTER ANALYSIS\*\*\*\*\*

Dendrogram using Average Linkage (Between Groups)

		Rescaled Distance Cluster Combine					
CASE	Num	0	5	10	15	20	25
V5	5	-+-+					
V19	19	-+++					
V11	11	---+ +---+					
V28	28	----+ +---+					
V6	6	---+---+					
V14	14	----+ +-+					
V25	25	---+----+					
V26	26	---+					
V17	17	-+---+ +---+					
V30	30	-+ +-+   +---+					
V8	8	-+---+ +-+					
V18	18	-+					
V24	24	----+   +---+					
V1	1	---+-----+					
V27	27	---+					
V33	33	-----+ +---+					
V12	12	----+----+					
V20	20	----+ +---+					
V13	13	-----+					
V2	2	---+---+ +---+					
V4	4	---+ +-----+   +---+					
V15	15	----+ +-+					
V29	29	-----+ +-+					
V32	32	-----+   +---+					
V9	9	-----+ +---+					
V34	34	-----+ +---+					
V7	7	-----+   +-+					
V23	23	-----+-----+					
V31	31	-----+   +-+					
V10	10	-----+-----+   +---+					
V22	22	-----+-----+					
V3	3	-----+-----+					
V21	21	-----+					
V16	16	-----+-----+-----+					

6) A partir de la organización de los reactivos por su valor numérico, se realizaron las matrices por grupo correspondientes y se tomaron en cuenta el orden de las aristas en valores decrecientes, basado en el algoritmo de Kruskal:

## GRUPO: MUJERES QUE LEEN REVISTAS PARA PADRES

VALOR	ARISTAS
.46	(1,3)
.40	(4,9)
.33	(1,6) (3,6) (2,8) (2,10) (10,14) (8,11) (13,15)
.26	(1,4) (1,9) (9,12) (12,13) (3,7) (3,11) (7,8) (4,10) (9,14)
.20	(11,14) (11,15) (8,15) (8,10) (10,13) (6,13) (6,12) (7,12) (2,12) (2,7) (5,7) (5,13) (5,15) (14,15) (3,5) (4,5) (4,14) (12,14) (2,6) (5,6)
.13	(6,7) (6,8) (8,14) (5,14) (5,11) (1,11) (1,12) (3,12) (12,15) (10,15) (7,15) (7,11) (9,11) (9,13) (2,13) (2,14) (2,15) (2,5) (2,4) (3,4) (4,7) (1,7) (5,9) (5,10) (9,10) (11,12) (11,13) (13,14)
.06	(7,14) (7,13) (4,13) (4,11) (10,11) (10,12) (8,12) (8,9) (6,9) (3,9) (3,8) (1,8) (1,5) (5,8) (8,13) (4,6) (4,15) (3,15) (1,15) (1,13) (2,11) (6,10) (10,15) (9,15) (7,10)
0	(3,10) (1,10) (1,14) (3,14) (3,13) (1,2) (2,3) (2,9) (7,9) (4,8) (4,12) (5,12) (6,11) (6,14)

## GRUPO: MUJERES QUE NO LEEN REVISTAS PARA PADRES

VALOR	ARISTAS
.40	(6,11)
.33	(6,7) (1,2) (1,13) (13,15) (3,8) (9,10) (9,14) (12,14) (5,12)
.26	(4,7) (4,8) (4,9) (3,11) (3,15) (1,15) (8,13)
.20	(8,12) (4,12) (4,14) (1,14) (1,10) (3,10) (3,6) (5,6) (1,4) (4,5) (1,5) (2,7) (2,11) (2,13) (7,9) (7,11) (11,14) (10,11)
.13	(10,12) (9,12) (9,11) (5,11) (5,13) (3,13) (3,12) (7,12) (7,10) (6,10) (6,15) (5,15) (5,14) (8,14) (8,15) (7,15) (2,15) (2,10) (2,9) (2,8) (2,6) (2,5) (2,3) (3,4) (4,6) (5,8) (8,10) (10,15) (11,15) (9,13) (12,13) (13,14)
.06	(10,14) (10,13) (11,13) (11,12) (12,15) (9,15) (4,15) (4,10) (5,10) (5,9) (6,9) (6,8) (7,8) (7,13) (7,14) (6,14) (6,12) (2,12) (2,14) (3,14) (3,7) (1,7) (1,8) (1,9) (8,9) (3,5) (5,7) (1,6)
0	(1,3) (1,11) (4,11) (4,13) (6,13) (2,4) (3,9) (8,11) (1,12) (14,15)

## GRUPO: HOMBRES QUE LEEN REVISTAS PARA PADRES

VALOR	ARISTAS
.66	(4,9)
.40	(4,12) (5,6)
.33	(2,5) (14,15)
.26	(13,15) (10,15) (3,15) (3,5) (5,7) (7,13) (11,13) (2,3) (1,4) (1,11) (8,11) (8,10) (6,10) (9,12) (8,14)
.20	(10,14) (10,13) (2,13) (13,14) (1,14) (11,14) (1,2) (2,7) (6,7) (6,12) (5,12) (3,4) (3,6) (7,10)
.13	(7,11) (5,11) (5,13) (1,13) (1,10) (3,10) (3,9) (1,9) (1,8) (3,8) (5,8) (5,15) (6,15) (6,9) (8,9) (8,12) (7,12) (7,8) (6,8) (8,15) (12,15) (12,14) (9,14) (9,10) (1,3) (1,6) (1,15) (11,15) (2,11) (2,12) (12,13) (13,14) (2,4) (3,7)
.06	(4,7) (4,8) (4,11) (6,11) (6,13) (4,13) (4,14) (7,14) (7,15) (9,15) (9,13) (8,13) (2,6) (2,9) (7,9) (1,7) (1,12) (10,12) (10,11) (11,12) (2,10)
0	(4,10) (5,10) (5,9) (5,14) (6,14) (3,14) (3,13) (3,12) (1,5) (4,5) (4,6) (4,15) (2,15) (2,8) (9,11)

## GRUPO: HOMBRES QUE NO LEEN REVISTAS PARA PADRES

VALOR	ARISTAS
.53	(9,10)
.46	(4,9)
.33	(4,10) (8,10) (2,6) (1,15)
.26	(1,3) (2,3) (2,11) (1,2) (3,5) (5,6) (5,13) (7,13) (13,14) (8,14) (8,12) (9,12)
.20	(9,14) (10,14) (10,13) (3,13) (3,12) (4,12) (4,8) (6,8) (6,12) (7,12) (7,15) (2,15) (2,13) (1,7) (1,14) (5,14) (11,14) (11,15) (12,15) (14,15) (5,7) (5,11) (8,11) (7,10)
.13	(6,10) (6,11) (4,11) (4,7) (3,7) (3,6) (1,6) (1,8) (1,11) (3,11) (3,14) (4,14) (4,5) (5,12) (10,12) (2,12) (6,7) (6,15) (3,15) (13,15) (7,9) (1,13)
.06	(1,9) (2,9) (2,8) (3,8) (3,9) (5,9) (5,8) (7,8) (8,9) (9,13) (11,13) (11,12) (12,13) (1,4) (1,5) (2,5) (2,7) (7,11) (10,11) (4,6) (4,13) (4,15) (5,15) (8,15) (6,13)
0	(6,14) (7,14) (2,14) (2,10) (3,10) (5,10) (1,10) (1,12) (12,14) (2,4) (3,4) (6,9) (9,11) (9,15) (10,15) (8,13)

7) Con base en esta información (organización y relaciones de las aristas con mayor frecuencia), se realizaron los árboles y cliques máximos, así como el análisis comprendido en el capítulo 2.



oírnos a nosotros mismos al hablar, es decir, las intenciones subjetivas se sincronizan, se hacen accesibles objetiva y continuamente.

"Aun (sic) 'hablando conmigo mismo' en el pensamiento solitario, en cualquier momento se me puede presentar un mundo entero por medio de la objetivación lingüística. En lo que a relaciones sociales se refiere, el lenguaje 'me hace presentes' no solo (sic) a los semejantes que están físicamente ausentes en ese momento, sino también a los del pasado recordado o reconstruido, como también a otros proyectados hacia el futuro como figuras imaginarias" (Berger y Luckman, 1968, p. 58).

Es decir, el lenguaje no sólo permite la comunicación en una situación dada, sino que constituye un vehículo por el cual se construye y mantiene todo un universo simbólico.

Por otra parte, el conocimiento común de los sujetos es resultado de experiencia directa previa de personas en situación cara a cara, acciones antes externalizadas, objetivadas mediante el lenguaje y transformadas en actividad ahora accesible, habitualizada y legitimada.

Sobre esa base, ocurre a su vez una internalización, es decir, mediante la socialización, la conciencia retiene y sedimenta el conocimiento común, simplificado en fórmulas institucionales, definidoras de roles y previsoras de comportamientos.

Como consecuencia de esta institucionalización y de un universo simbólico determinado, a lo largo de su historia personal, la representación de cierto rol será para el individuo un todo coherente que le dé sentido a sus propias acciones, es decir, en el tema de esta tesina, los padres (hombres) de

familia han sido socializados de manera específica y legitimada que no les permitiría actuar de manera diferente de como han internalizado lo que debe ser un padre.

Así es como los universos simbólicos son procesos de significación que se refieren a realidades no provenientes directamente de la experiencia cotidiana, sino que son significados objetivados socialmente, a partir de los cuales cada una de las fases biográficas -la adultez, adolescencia o niñez- y las acciones de las personas cobran sentido.

Ese sentido de quien vive "correctamente" es una legitimación en un alto nivel de generalidad: la forma como los papás "han aprendido" a serlo proviene de sus propios padres y a su vez será transmitida a sus hijos, porque "(...) el mundo institucional transmitido por la mayoría de los padres ya posee el carácter de realidad histórica y objetiva. El proceso de transmisión no hace más que fortalecer el sentido de la realidad de los padres, aunque no sea porque -expresado toscamente- si digo 'Así se hacen estas cosas', muy a menudo yo me convengo de ello" (Berger y Luckman, 1968, p. 82).

Es así como, dentro de un marco más general como es el universo simbólico, las representaciones colectivas son portadoras de un sentido cultural "común" dado a un objeto social (por ejemplo, la paternidad), ya que las creencias, interacciones, comunicación, etc. de las personas no ocurren *in vacuo*, sino que son la concreción de la vida cotidiana de lo presentado a las personas como "la" realidad.

Desde esta perspectiva, los sujetos actuarán en consecuencia de su representación colectiva: tanto su rol como su identidad se reifican, es

decir, pueden percibir que las instituciones persisten a pesar de ellos y, como un "destino ineludible", tomar como suyas y verdaderas las tipificaciones atribuidas socialmente, es decir, acaban haciendo lo que creen se espera de ellos.

### 1.3. FACTICIDAD VS. FLEXIBILIDAD DE LA REPRESENTACIÓN COLECTIVA

Cuando los sectores de la vida cotidiana son aprehendidos por rutina (ser papá, por ejemplo), pueden no presentar problema alguno para quienes "los viven", porque en cuanto tengan dilemas de algún tipo, la función del universo simbólico es la de integrar el sector problemático dentro de lo no problemático a través de "instrucciones lingüísticas" (como los proverbios) y volverlo significativo para regresarlo a "la" realidad y continúe "funcionando".

Así, los sueños, juegos infantiles, creaciones artísticas, los dogmas de fe, el conocimiento científico, etc., encuentran zonas limitadas de significado: en esa realidad "diferente" la atención permanece sólo durante unos momentos, porque la vida cotidiana sigue siendo una continua referencia, es decir, no son parte esencial de ella y su inmediatez, la cual precisa de reacciones rápidas y eficaces.

De la misma forma, cuando uno de los subuniversos de significados empieza a ser permeado por elementos de otro, en cierta forma "opuesto", en un primer momento la resistencia es un mecanismo natural para su mantenimiento: por ejemplo, como la sociedad occidental es del tipo patriarcal, entonces tiene una "lógica funcional", unida a un interés creado de poder muy concreto, que persista una definición particular de la realidad proveniente de los hombres, con lo cual cualquier imagen

"extraña" a esta visión del mundo puede ser tratada como un conocimiento inferior o "desviado" (piénsese por ejemplo en qué términos despectivos se usa el término "feminismo").

Es así como existe una facticidad en la representación colectiva de la paternidad: por un lado, las prácticas cotidianas y todo un mundo de significados que dan razón de ella obstaculizan su transformación; por otro, los nuevos elementos que planteen una reformulación de esas prácticas pueden encontrar resistencia, ya que históricamente cuenta con mecanismos conceptuales más complejos como la mitología, la teología, la filosofía y la ciencia. Por citar un ejemplo, la imagen tradicional de la familia mexicana proveniente de La Sagrada Familia.

Sin embargo, cambios en las relaciones sociales trastocan las orientaciones teóricas sobre la realidad social en las cuales movimientos, actores y fuerzas sociales se replantean a sí mismos sus prácticas (Tamayo, 1995).

De la misma forma, existen cambios en la realidad social que derivan en un replanteamiento en la forma de relacionarse entre los individuos; entre los más importantes están el desarrollo demográfico, en el mundo del trabajo y en el progreso científico y tecnológico (Habermas, 1998).

Es entonces cuando se replantea no sólo la forma como se relacionan las personas, sino que también el sentido dado a sus acciones, por lo cual la representación colectiva puede trascenderse y ahora la imagen de la familia tradicional (cuyo origen es la figura teológica antes mencionada) poco a poco se va desdibujando para dar paso a otras formas de relacionarse.

#### 1.4 EL UNIVERSO SIMBÓLICO ALREDEDOR DE LA PATERNIDAD: UNA VISIÓN MASCULINA DE LA REALIDAD

En México, la figura de un padre (hombre) de familia tiene un papel de eje dentro de las familias y por tanto, prevalece en ellas una visión fundamentalmente masculina de la realidad; sin embargo, en la actualidad algunos padres y madres han tenido que replantear sus prácticas, es decir, están empezando a trascender todo un universo simbólico al que estaban habituados.

Para comprender esto, es necesario describir primero cómo son las familias mexicanas, su capital socioeconómico y las relaciones que ocurren en su interior (INEGI, 1990, 1992, 1994, 1995, 1997 y 1999):

Debido a su frecuencia, la familia nuclear sería la representativa de una familia mexicana (proporción del 74.6%), con un promedio de 4.5 miembros, constituidas por el jefe del hogar, su pareja e hijos.

Sin embargo, cuando evocamos la figura tradicional de una familia mexicana, incluimos a otros parientes en ella, es decir, pensamos en las familias extensas, las cuales tienen 6 miembros en promedio y hay un incremento de la presencia femenina, los jóvenes y los ancianos, porque se extienden redes sociales de apoyo, tales como: acogida de alguna hija madre soltera o separada de su pareja, muchas veces con hijos; de un hijo varón, el cual suspendió sus relaciones conyugales; de hermanas "solas", con o sin hijos; de personas de la tercera edad (reminiscencias donde es privilegio convivir con los abuelos y no se contempla la posibilidad de su ingreso a una casa de asistencia social o a que vivan solos) y, por último,

cuando los padres se siguen haciendo cargo de los hijos de mayor edad, cuando éstos permanecen solteros en casa.

En cuanto a su composición, en México la familia es una institución patriarcal y ello deriva no solamente en la organización en torno a la figura de un padre como la cabeza de la misma, sino que la manera como son socializados sus miembros implica el mantenimiento de visiones del mundo y de la realidad fundamentalmente masculinas, por ejemplo, si se analiza la frecuencia del papel desempeñado por cada uno de los miembros, numéricamente son más los hijos (51.3%. Mayoritariamente en el rango de 5 a 9 años de edad), en relación con los jefes de familia (20%).

Sin embargo, aunque los niños son mayoría, representan una minoría "psicológica", es decir, se encuentran en un nivel de exclusión social, porque no tienen, de manera generalizada, voz respecto con las decisiones que lo involucran de manera directa (en la familia) o indirecta (en políticas públicas) e incluso lingüísticamente: la etimología de "infancia" remite al concepto "el que no habla" (Ferrán Casas, 1998), con lo cual el rol más importante, con mayor influencia sobre el resto de los miembros, pertenece al padre de familia.

Asimismo, existen diferencias de género al socializar a los hijos, como se refleja en las estadísticas: en el rango de 20 a 24 años de edad existe una mayor presencia de varones, porque las mujeres abandonan más rápidamente el hogar paterno para casarse.

Para continuar señalando cómo prevalece una visión masculina de la realidad, se analizan las estadísticas relacionadas con los jefes de familia, sobre todo cuando éstas marcan una diferencia entre géneros:

87% son padres y 13% son madres a cargo de los hijos; sin embargo, cuando se trata de familias presididas por mujeres (2.3 millones de hogares), éstas presentan problemáticas muy serias, "por carecer de un hombre en casa", como son:

a) Las mujeres asumen el costo de la reproducción de fuerza de trabajo, teniendo que jugar un doble papel, al hacerse cargo exclusivamente del trabajo doméstico y de la manutención económica del hogar, al mismo tiempo.

b) Por lo anterior, tienen mayores limitaciones de tiempo para dedicarlo a superarse profesionalmente, así como a la movilidad social.

c) Su participación laboral compromete el bienestar de los hijos.

d) Las mujeres con hijos tienen discriminación en el acceso a empleos y recursos.

e) No tienen acceso a los beneficios generados por las políticas y proyectos públicos (en sectores que paradójicamente usan al hogar como unidad de análisis) que sólo favorecen a los hombres, por ejemplo en la adquisición de una vivienda, donde se prefiere a matrimonios o trabajadores masculinos para otorgarles créditos, así como en jubilación o en servicios de salud.

f) La maternidad adolescente, la jefatura femenina y la transmisión de la pobreza, pueden sucederse de una generación a otra de mujeres (INEGI, *Los hogares con jefatura femenina*, 1999)

Por otra parte, es tan importante la figura del papá en una familia, que cuando se carece de uno, las mujeres lo reconocen a un nivel discursivo aunque él no esté físicamente, con lo que existe una discrepancia entre las cifras, porque las mujeres se declaran unidas en mayor medida que los hombres, para evitar la estigmatización social y así ocultar su estado civil real:

1) cuando él no regresa del extranjero, por haber emigrado para buscar mejores condiciones de vida, o el estigma como familias "de casa chica" a aquellas en las cuales el hombre permanece ausente, principalmente por ser parte de otro matrimonio "reconocido", situación en la que se encuentran por lo menos 472 mil hogares.

2) cuando permanecen en unión libre y, no obstante es un estado civil protegido legalmente, las mujeres perciben que no es valorado socialmente, con lo que sólo el 11.9% de ellas asumen estar unidas, frente a un 36.6% de los hombres que se dicen estar unidos libremente.

3) cuando permanece como madre soltera (16.2%) y, para evitar las consecuencias sociales de esas "etiquetas", dice ser casada.

4) en el caso de las viudas, no es que su estado civil no sea reconocido y por eso diga ser casada (por el contrario, sobre ella se extenderían redes de apoyo social), sino que ocurre que decide no establecer nuevas relaciones "formales", no sólo ante la percepción de la preferencia masculina sobre elegir parejas solteras y sin hijos, sino porque no lo desea por diversas razones –con referencia a su pareja anterior–; asimismo, a su capacidad para hacerse cargo de un trabajo remunerado tanto como de



las labores del hogar y los hijos, mientras que un viudo sí se une por segunda ocasión a una pareja para que otra lo apoye en las tareas domésticas y la crianza de los hijos: el 47.7% de las jefes de familia son viudas frente a un 1.8% de los jefes viudos.

5) las mujeres permanecen separadas (16%) y divorciadas (6.3%) en mayor medida que los hombres separados (0.6%) o divorciados (0.2%), pero ante alguna razón -juicio social- suponen que, aunque en la práctica son capaces de mantener en todos los sentidos a una familia, deban de adjudicarle "el crédito" a un representante de familia masculino, no obstante su ausencia real, convirtiéndose así, discursivamente, en compañeras de un jefe y no en las propias jefes de la familia.

En resumen, la población masculina se dice casada en un 63.4%, mientras que la femenina en un 88.1%. Así, muchas jefas se declaran unidas aunque no necesariamente lo estén (López e Izazola, 1994).

Hasta ahora se ha visto la preponderancia que se da al hombre y su "visión masculina de la realidad" al interior de las familias mexicanas, como la forma de relacionarse entre sus miembros. Sin embargo, esto ocurre también al exterior de las mismas: el término "padres de familia" incluye a la mujer tanto como al hombre, aunque denote predominio de un género sobre el otro<sup>1</sup>, es decir, es el papá la figura tradicional como cabeza de familia (por ejemplo, en el levantamiento del censo del 2000, quienes lo aplicaban preguntaron por el jefe de familia o, en su defecto, alguien "autorizado" para responder).

---

<sup>1</sup> Al decir "padres de familia", a lo largo de la tesis, me refiero indistintamente a hombres y mujeres, como resultado del sentido que se le da socialmente; cuando hago referencia al papá, específico padre (hombre) de familia.

O sea, para algunas instituciones oficiales, el jefe reconocido de una familia es el hombre, tanto al interior –alrededor del cual se establecen los parentescos, la organización económica, social y cultural–, como al exterior –como representante o responsable frente a otras unidades sociales de la situación en la que se encuentra el hogar–, debido a un convencionalismo social: las condiciones necesarias para que una persona sea el *jefe reconocido* son las de ser quien obtenga el mayor ingreso por su trabajo (jefe económico) y el que cuenta con mayor edad (jefe etéreo).

Estas dos son condiciones únicamente alcanzadas por el hombre, si se toma en cuenta que:

1. La mujer no reúne los requisitos de ser un *jefe económico*, ya que existe una diferencia promedio de \$499 mensuales de ingreso entre los hogares con jefe masculino y femenino, en detrimento de los segundos (en 1994, las jefes de familia percibían un promedio mensual de \$1735.50, ante \$2234.50 del hombre).

Alrededor de esta desventaja ocurren varias situaciones:

a) Las mujeres se constituyen como jefes de familia a edad más avanzada, cuando las abandonan, se separan, divorcian o quedan viudas, por lo que, al aspirar a un empleo, se encuentran con políticas empresariales donde la escala de edad es cada vez más baja.

b) Se trata de mujeres con hijos y en las empresas las prefieren sin ellos (recuérdese con qué frecuencia, aunque prohibido por la ley, se piden pruebas de ingravidez para ingresar a un empleo).

c) Su estado civil puede ser un obstáculo para conseguir trabajo, dado que, con esas mismas políticas, se tiene preferencia por contratar a solteras.

d) Al quedar solas para hacerse cargo de su familia, muchas veces no cuentan con previa experiencia laboral ni tienen un curriculum que las respalde para aspirar a un buen empleo, es decir, durante la permanencia de su pareja en el hogar, se dedicaron a las labores domésticas.

e) Los trabajos que pueden desempeñar son mal pagados pues, aunque algunas mujeres están figurando en la escena pública, en la escala jerárquica laboral les corresponde tradicionalmente un papel de subordinadas respecto al hombre: comúnmente desempeñan actividades de limpieza, secretariado, mecanografía, taquígrafas, empleadas de servicios comerciales, financieros o contables, técnicas en servicios de salud, enfermería, maestras, artesanas y ayudantes en general, mientras que a los hombres les corresponden los puestos de directivos de empresas, funcionarios públicos, comerciantes e inspectores y supervisores (INEGI, 1990).

La explicación de la división del trabajo entre hombres y mujeres, presente en los mercados y en las unidades de trabajo, se busca en la construcción social de los papeles masculinos y femeninos que consideran lo familiar y lo doméstico como espacios propios de la mujer, de tal forma que las tradiciones, valores y normas culturales plantean como responsabilidad femenina los trabajos reproductivos: la procreación, el cuidado y la socialización de los hijos, así como las tareas domésticas de manutención cotidiana, de tal forma que la participación económica de la mujer, sobre todo en décadas pasadas, se encuentra en ocupaciones consideradas

como una prolongación de las actividades desempeñadas en el hogar (García y De Oliveira, 1999)

f) No cuentan con una adecuada preparación para aspirar a empleos bien remunerados y, aún en el caso de tener una carrera, no hay igualdad en el acceso a su práctica profesional, además de encontrarse en desventaja económica también en esos niveles; por ejemplo, en la escala de quien obtiene más de cinco salarios mínimos mensuales se encuentran los profesionistas hombres en una proporción del 70%, mientras que son del 30% las mujeres profesionistas con ese sueldo.

g) La diferencia entre el ingreso no sólo se da cuando ambos se encuentran trabajando, sino que la mujer no cuenta con las mismas condiciones del hombre para asegurar su futuro: el ingreso mensual de aquellos se incrementa conforme aumentan de edad, porque pueden ir ascendiendo por la jerarquía empresarial (o al cambiar de empleo siempre lo hacen por otro mejor remunerado) para alcanzar, en los 50 a 59 años de edad, un ingreso mensual promedio de \$2838, mientras que en el mismo rango de edad, las jefas de familia alcanzan los \$1800 de promedio mensual.

h) Aunque en los hombres la tasa de percepción disminuye finalmente con la jubilación (un promedio de \$1939 mensuales), las mujeres no siempre tienen acceso a una pensión de los sistemas de seguridad social por sí mismas (INEGI, 1994).

2. En lo que respecta a los criterios de la edad para constituirse en un jefe reconocido, las mujeres no pueden, por una serie de prejuicios, llegar a ser un jefe *etéreo*: lo más común es que las parejas se formen a partir del

mismo rango de edad o de hombres más longevos, mientras que (aunque existen casos) no termina por ser "bien aceptado" el que ocurra a la inversa.

La "lógica" para este fenómeno es que la mayoría de los hombres tienden a buscar compañeras más jóvenes con el fin de asegurar la procreación.

Las cifras confirman esta tendencia:

a) en el primer caso -cuando son de la misma edad- están las familias nucleares, formadas "típicamente" por parejas donde ambos tienen en promedio de 30 a 39 años y, al tratarse de parejas jóvenes, le corresponden hijos también muy pequeños (el grupo con mayor frecuencia es el de 0 a 9 años).

b) en el segundo caso -cuando buscan una pareja más joven que ellos- se encuentran las familias extensas, donde su jefe tiene una edad avanzada (mayoritariamente hombres con 60 años y más), frente a una compañera del rango de 40 a 49 años, lo cual confirma que buscan, muchas veces como segunda unión, parejas más jóvenes para poder tener descendencia, pues con mayor frecuencia tienen hijos del rango de edad de 0 a 9 años, al mismo tiempo que de 20 a 29 años de edad.

El único caso en el que las mujeres se convierten en jefe etéreo es cuando se constituyen, en edades más avanzadas, como jefes de familia: en promedio a los 35 años de edad, cuando son abandonadas, separadas o se divorcian, y a los 60 al quedar viudas (a diferencia del hombre, quien es jefe de familia desde los 25 años, en promedio), pero esto sólo ocurre si ella se hace cargo del hogar: cuando es absorbida por otra familia, queda

bajo la tutela de otro jefe; y mientras no cambie su estado civil, porque si se une nuevamente a otra persona cede la "jefatura" a su pareja.

Todo el análisis hecho hasta ahora demuestra que las familias mexicanas se encuentran inmersas en un "mundo de hombres"; sin embargo los datos no deben tomarse como antagonismos de género: así se ven "desde afuera" pero para quienes los viven pueden presentarse como no problemáticos, es decir, hombres y mujeres se relacionan a partir de un universo simbólico común, donde sus prácticas cotidianas fluyen sin grandes conflictos, de la misma manera que pueden vivir la paternidad sin que necesariamente se detengan a pensar en su ser y hacer, es decir, para los padres que "viven" de acuerdo con su representación colectiva no es menester prepararse para ser papá, sino que solamente lo son de la manera en como han aprendido que deben serlo.

En este sentido, es interesante analizar el capital social de las familias, como un factor influyente en el estilo de crianza de los padres, concretamente respecto a su nivel de instrucción: por ejemplo, si ésta es menor, es muy posible que sean del tipo "autoritario": esperan de sus hijos la subordinación a las normas y a la autoridad, a veces mediante castigos; mientras a un mayor nivel educativo se tenderá a un estilo "democrático", donde principalmente se toman en cuenta las opiniones de los hijos.

Partiendo de este punto de vista, no cabe duda que el estilo disciplinario parental mexicano tenderá a ser del tipo autoritario y que la socialización de los hijos se realizará en un ámbito de deficiencias educativas, puesto que la cifra de los jefes de familia (hombres y mujeres) con estudios superiores es sólo del 7.2%.

Es así como, en la mayoría de las ocasiones, los padres dejan la educación de sus hijos en manos de las escuelas y les ponen especial cuidado sólo durante los seis primeros años, es decir, hasta la inscripción del niño en el primer grado de educación primaria se sentirán cada vez menos involucrados y comprometidos –aunque en la práctica se siga el proceso de socialización–, puesto que la escuela adquiere formalmente el papel de transmisor de la cultura.

Esa sobrevaloración de la "educación formal" determina muchas de las acciones paternas en los primeros años de vida de sus hijos: debido a que la educación inicial y preescolar son cada vez más accesibles a la población (es gratuita: "el kinder" pertenece al sistema básico proporcionado por el Estado, Art. 3o. Constitucional y los gobiernos locales ofrecen diferentes tipos de "CENDI's"), es considerada una valiosa opción, con lo que ese papel de facilitación del aprendizaje por parte de la mayoría de los padres la delegan en las instituciones educativas aún antes de los seis años: por ejemplo, evalúan que obtendrán conocimientos básicos para la adquisición de la lectoescritura, las matemáticas y diferentes asignaturas de la educación primaria, los cuales ellos no podrían ofrecerles.

Entonces, la labor educativa de la mayoría de los padres, aún en los casos donde los niños se quedan en casa, girará principalmente en torno a la adquisición de hábitos y habilidades necesarios para su ingreso a la escuela primaria.

## 1.5 LA REPRESENTACIÓN COLECTIVA DE LA PATERNIDAD

Socialmente, por una división del trabajo previa, claramente diferenciada e institucionalizada, la crianza de los hijos pertenece a la mamá por antonomasia: al evocar las características de una madre se pueden encontrar más figuras que la definan (bañando al hijo, cocinando su comida, ayudándole en las tareas escolares, etc.); mientras que las imágenes de los padres se circunscriben a su ámbito laboral, como proveedor de sustento; como figura de autoridad y un tanto alejado de los hijos.

De esta manera, los sujetos del grupo intencional evaluaron qué es un papá tanto en sus aspectos positivos (los reactivos del instrumento final), como en los negativos, que en este caso también son definidores de un padre (hombre) de familia; es decir, durante el instrumento piloto, los sujetos definieron qué es un papá en base con lo que no hace tradicionalmente. Por ejemplo:

- a) En EDUCACIÓN AFECTIVA, no suele alentar a su hijo para que exprese sus emociones y no es quien procure el bienestar de los hijos ante una separación.
- b) En EDUCACIÓN ECONÓMICA, no le enseña lo que es el valor del dinero.
- c) Dentro de la EDUCACIÓN SOCIAL Y ÉTICA sí castiga a su hijo, sobre todo cuando muestra conductas agresivas (se retomará en el capítulo referente a la representación social de la paternidad), aunque no lo hace con



afecto, es decir, aquí se hace evidente que el estilo disciplinario paterno suele ser el "autoritario", donde se emplean castigos, incluidos los físicos.

d) Un padre comúnmente no se involucra en la EDUCACIÓN ESPIRITUAL de su hijo, puesto que no es quien lo educa en la fe religiosa.

e) No conoce el DESARROLLO de los niños por etapas y por tanto, no le proporciona las herramientas educativas que necesita su hijo en cada una.

f) No considera que él sea el mejor maestro de los hijos, ya que delega esta función en la mujer y en la EDUCACIÓN "FORMAL" (en las instituciones educativas).

g) En su tiempo libre no suele involucrarse con sus hijos en su EDUCACIÓN FÍSICA Y EN LOS JUEGOS ni evalúa las funciones que tiene un juguete al adquirirlo.

h) En lo que se refiere a la SALUD E HIGIENE, no sabe qué debe contener una dieta balanceada para su hijo ni cómo tratar todas sus enfermedades.

i) No se involucra en la EDUCACIÓN SEXUAL de sus hijos, puesto que no les enseña a valorar su propio cuerpo ni habla con ellos sobre sexualidad.

j) Toma distancia en muchos aspectos de su CUIDADO COTIDIANO, por ejemplo, no cocina ni esporádicamente sus alimentos, no cambia algunos de los pañales del bebé, no baña a su hijo, ni lo acuesta por las noches para dormir y tampoco se llega a quedar en casa a cuidarlo cuando está enfermo.

k) Un reactivo incluido como "BATERÍA", confirma que los padres que permanecen en esta parte (de representación colectiva) no suelen buscar información sobre el adecuado cuidado de los niños.

## 1. 6 UNA SOCIEDAD CAMBIANTE: MÁS PADRES "DIFERENTES"

Si bien, en su vida cotidiana, la mayoría de los padres basan "su hacer" en la representación colectiva de su rol, existen otros que han trascendido esa imagen legitimada para reconstruirla, es decir, para adaptarla a las consecuencias de las múltiples situaciones cambiantes de la sociedad en todas sus esferas (cultural, económica o política; local o globalizada) es decir, asumen de manera "diferente" -distinta a la tradicional- su papel de padre: entonces se transforma en una representación social.

Sin embargo, el tránsito de una a otra representación no ocurre de forma inminente, pues existen padres "anclados" en un universo simbólico cuya forma de actuar no les representa problemática alguna; mientras otros "se pierden en el camino": perciben que son "épocas de cambio" pero no saben hacia dónde ni cómo adaptarse de la mejor manera a esa transformación.

Por lo anterior, es necesario hacer la distinción en por lo menos tres tipos de padres, de acuerdo con su forma de ver -y vivir- su realidad:

1. Con una aparente irreflexión, se limitan a vivir el presente, lo inmediato, acaba la ilusión por un futuro: no se tienen proyectos de sociedad, familia o individuo.

La mayor parte de estos padres tienen hijos aún sin que exista comunicación y deseos de superación como pareja, sin un "plan de vida" o actividades encaminadas a obtener las mejores condiciones (en todos los ámbitos) para la totalidad de la familia: creen que al verlos, y sólo mediante el amor o con proporcionarles los elementos básicos para la subsistencia, la familia funcionará sola.

Por otro lado, puede tratarse de padres distantes respecto a la educación de sus hijos, ya sea porque sus condiciones socioeconómicas se los impide o a que la delegan básicamente en instituciones educativas.

2. En un estado pesimista o catastrófico, en el cual se adoptan posturas nostálgicas; se perciben -negativamente- la existencia de pérdida de valores, un deterioro en las relaciones humanas en general, así como tensiones y rupturas al interior de la familia: por ejemplo, cuando se subvalora a toda familia que esté compuesta de manera diferente a la tradicional (formada por papá, mamá e hijos), con el simple hecho de designarla como "disfuncional", es decir, lleva una connotación de ruptura frente a una "normalidad".

Quizá como resultado del paulatino fin del "Estado protector", a este tipo de padres, su realidad se les presenta como caótica: ante ello albergan sentimientos de soledad y desarraigo, de pérdida de esperanza, de intimidad o de asombro; no obstante el avance de la ciencia y la tecnología, las cuales parecen no ofrecer alternativas viables a esa percepción de crisis en todas las esferas de la vida.

3. Por último, cuando se reflexiona sobre la situación social, cultural, económica, política, familiar, etc. es decir, ocurre una reconstrucción de la

realidad donde nuevos elementos de conocimiento son integrados con (o reemplazados por) los antiguos, es decir, aunque en el proceso cohabiten elementos contradictorios, replantean la forma en como "venían haciendo las cosas".

Por ejemplo, los hombres que en los últimos años han replanteado su participación en el hogar, sus relaciones de pareja y de padres e hijos, como un proceso de adaptación (paralelo al de las mujeres en un plano extrafamiliar, como el laboral), que avanza hacia una novedosa división del trabajo entre los géneros.

Asimismo, se trata de padres que intentan informarse más acerca de las problemáticas existentes a nivel global para aminorar sus efectos sobre la familia; apoyan su labor educativa con nociones científicas (aunque "traducidas" al sentido común); ponen más atención en madurar en lo personal y/o como pareja, porque, asumen, es su propia vida la que enseñan a su hijo y éste desarrollará su personalidad paralelamente a la de ellos; desean superarse escolarmente y en los elementos negativos de su vida personal; asimismo, reconocen en la sociedad una constante evolución, por lo que recurren a la orientación familiar y al "consejo" de especialistas.

### 1.7 LA TRANSICIÓN DE UNA REPRESENTACIÓN COLECTIVA A UNA SOCIAL

En la constitución de una representación social no se desecha todo el conocimiento anterior, sino que los nuevos elementos son integrados al ya existente e incluso hacen continua referencia a él y sus mecanismos de legitimación (aunque sea a partir de la crítica de éste).

Para entender esto es necesario describir los grados de legitimación de las prevalecientes visiones del mundo:

1. Incipiente.- se transmite un sistema de objetivaciones lingüísticas de experiencia anterior en forma de conocimiento preteórico o autoevidente: por habituación se muestra de forma ineludible, como un "así son las cosas".
2. Propositiones teóricas rudimentarias.- significados objetivos muy específicos, relacionados con acciones concretas: se trata de los proverbios, sentencias, leyendas, cuentos populares, etc.
3. Universos simbólicos.- significados objetivados socialmente como la realidad, donde las acciones de las personas tienen un sentido muy general.
4. Cuerpo de conocimiento diferenciado.- marcos de referencia más amplios a los respectivos sectores de comportamiento institucionalizado, o sea, este es el caso de los especialistas, como definidores de la realidad, los que generan y transmiten su propia ideología, a partir de su trabajo científico.

Lo anterior significa que un mismo universo simbólico, y las explicaciones dadas por él sobre la realidad, ofrecen (si bien en sus márgenes) elementos sobre los cuales se puede reformular la práctica de los padres: es posible transformar el universo simbólico al que se ha habituado, a pesar de su aparente facticidad, porque algunos individuos 'habitan' el universo simbólico transmitido con una actitud más definitiva que otros, e incluso los grupos pueden compartir versiones divergentes sobre un mismo universo

simbólico, traduciéndose en varios universos parciales con ideología propia.

Es por ello que la reconstrucción de una imagen masculina -hecha por los padres- implica reflexionar sobre un rol institucionalizado por años y sobre el universo simbólico al que se está habituado; cuestionar su propia biografía y de quien le precedió; integrar nuevos significados (sobre los que no tiene experiencia, es decir, se presenta una situación inédita); replantearse las atribuciones que le otorga la sociedad y sobre las cuales erige su identidad y guía su conducta, así como asumir los múltiples costos individuales y sociales.

En este sentido, encuentran un valioso apoyo en los "especialistas", quienes representan el conocimiento diferenciado, proveniente de la divulgación científica y accesible a través de diferentes medios, como son las publicaciones mensuales incluidas en esta investigación.

Es decir, si bien es cierto que la ciencia puede definir casi la totalidad de los conceptos y objetos de la realidad, es imposible que el hombre común acceda a cada teoría o al cúmulo completo de conocimiento científico, con lo que se acerca sólo a interpretaciones destinadas a la aplicación, es decir, los científicos se convierten en "proveedores" de bloques de conocimiento ya elaborados para que los padres realicen su propio diagnóstico con el cual orientarse.

Es entonces cuando las publicaciones constituyen una fuente de conocimiento basada en datos teóricos y provenientes de un grupo de referencia, donde los padres le otorgan un status superior en relación con su conocimiento corriente, por ejemplo, para formarse una idea clara

acerca del desarrollo adecuado de sus hijos, de tal manera que el conocimiento trastoca al sentido común.

Es decir, los "consejos" del grupo de referencia, se le presentan como herramientas útiles en la medida que replantean un tipo de adulto que "necesita la sociedad", proponen una nueva forma de relacionarse con los hijos, fomentan la reflexión sobre cómo los padres pueden reconstruir su actuación como tales, sugieren la manera como pueden destinar el tiempo libre en beneficio del desarrollo de los niños, así como interpretaciones en términos de una nueva racionalidad: con principios de lo que es bueno o ideal en la relación padre-hijo, así como los costos o beneficios al adoptarlos.

#### 1.8 CONDICIONES NECESARIAS PARA HACER POSIBLE LA REPRESENTACIÓN SOCIAL DE LA PATERNIDAD

Hasta hace unas décadas, existía una división del trabajo por género claramente diferenciada, así como todo un universo (institucionalizado) de significados que hacían más accesibles (no problemáticas) las relaciones entre géneros y las funciones de unos u otras; sin embargo, en la actualidad esta división está siendo transformada por diversas circunstancias: especialmente la ausencia en casa de la mujer, para ingresar en el mercado laboral, con lo cual adopta un "rol típicamente masculino" (como proveedor del sustento); al mismo tiempo el hombre participa de las actividades del hogar y el cuidado de los hijos, un "rol típicamente femenino".

Lo anterior significa que, si bien existe, con base en criterios convencionales, una división del trabajo previa que separa por género

12.

áreas especializadas de conocimiento (donde la mujer tradicionalmente está al cuidado de los hijos) el mismo cambio de las condiciones de vida provocan un replanteamiento en las formas para relacionarse entre los seres humanos, no obstante que se encuentren en marcos institucionales (por habituación), puesto que: "La institucionalización no es un proceso irreversible, a pesar del hecho de que las instituciones, una vez formadas, tienden a persistir (...) en ciertas áreas de la vida social puede producirse la desinstitucionalización. Por ejemplo, la esfera privada que ha surgido en la sociedad industrial moderna está considerablemente desinstitucionalizada, si se la compara con la esfera pública." (Berger y Luckman, 1968, p. 107).

Colocándolo en la temática de esta tesina, existen por lo menos dos subuniversos de significado: cuando la explicación de las personas acerca de lo que es y no un padre proviene de los hombres o de las mujeres, en su fase de objetivación, para convergir en una sola representación social de la paternidad, cuando es finalmente consensuada y legitimada (su fase de anclaje).

Un claro ejemplo acerca de cómo, aún dentro de un mismo universo simbólico pueden coexistir dos subuniversos distintos por pertenecer a diferentes grupos es la popular queja de las mujeres hacia los hombres respecto a su ínfima o nula participación en lo concerniente a la educación de los hijos y tareas del hogar; por su parte ellos arguyen sí lo hacen: trabajando por la familia grandes jornadas, para "darles lo mejor".

Este es el planteamiento de las parejas actuales, como el problema básico en sus relaciones familiares.



No obstante, en las estadísticas oficiales ya empieza a aparecer la participación masculina en el hogar con cierta relevancia social, es decir, en otros tiempos ni siquiera preguntarían las instituciones públicas qué hace un padre para el mantenimiento de su hogar: de acuerdo con la tradicional división de trabajo entre los géneros, esperarían respuestas en torno a aspectos extradomésticos.

Pero cambios en las condiciones de vida de las familias actuales han hecho necesario un replanteamiento de esa división de las actividades en el hogar, para ser compartidas por ambos, así como un cambio de actitud -al menos de percepción-, en cuanto a lo que tradicionalmente es la bipolaridad femenino-masculino (recuérdense los mensajes televisivos apelando a los derechos de la mujer y las niñas, de un trato igualitario).

Así es como la necesidad de la participación masculina en el hogar es asumida (con o sin coacción) por ellos: aunque su frecuencia de participación es significativamente menor en relación con la de las mujeres, al menos ya es evidente su implicación en labores antes "de competencia exclusivamente femenina", como puede observarse en la siguiente tabla:

10.

TASA DE PARTICIPACIÓN EN LAS ACTIVIDADES DOMÉSTICAS DE LOS MIEMBROS DE UNA  
FAMILIA QUE AL MISMO TIEMPO TIENEN EMPLEO REMUNERADO

INTEGRANTES	MUJER	HOMBRE
Jefes de familia	94	33.6
Esposos(as) o compañeros(as) del jefe de familia	97.7	34
Hijos(as) del jefe de familia	71.6	22.6
Parientes ascendientes -padre o madre; suegro(a); abuelo(a)- del jefe de familia	97.5	30.1
Parientes descendientes -nietos(as); yernos o nueras- del jefe de familia	77.7	29.6
Parientes colaterales -hermanos(as); cuñados(as); hermanastros (as)- del jefe de familia	85	34.8
Otros parientes -sobrinos(as); tíos(as); primos(as), etc.- del jefe de familia	83.1	40.7

Estas cifras (INEGI, 1995), ponen en evidencia que, independientemente del tipo de parentesco entre los integrantes de una familia, son las mujeres quienes tienen una tasa de participación más alta en los trabajos domésticos aunque, como dije antes, ya es un hecho importante el que la población masculina reconozca que asumen ciertas responsabilidades en ese sentido.

Lo que significa que de cada 100 esposos o compañeros de las jefes de familia, 34 de ellos cooperan en los trabajos del hogar y, en una proporción parecida -33.6 de cada cien- los jefes (hombres) de familia comparten, al llegar de su empleo, las actividades de la casa con sus esposas.

Además de un replanteamiento de roles en cuanto a la división del trabajo en el hogar, los padres que trascienden su representación colectiva extienden su percepción hacia otros ámbitos, por ejemplo, reconocen el pobre capital social con que cuentan las familias mexicanas e intentan estar mejor preparados en su papel de papás, en la medida de lo posible, para subsanar estas deficiencias:

1. Prolongando o concluyendo sus estudios, combinándolos con actividades del hogar, crianza y cuidado de los hijos y un trabajo formal, lo que no siempre es posible, sobre todo en las familias donde uno de los miembros de la pareja se hace cargo exclusivamente de los hijos, familias que ocupan el primer lugar en falta de instrucción y el último en preparación profesional porque el jefe de familia no cuenta con quién compartir las actividades derivadas de la división del trabajo dentro del hogar ni los ingresos necesarios para continuar con los estudios.

De la misma forma, los jefes masculinos de familia no tienen oportunidad de estudiar, independientemente del tipo de familia que se trate (tanto nucleares como extensas), si no es cuando las mujeres también participan en el ingreso familiar.

Así que las condiciones necesarias para concluir o extender la instrucción de los jefes, son que la familia cuente con dos o más perceptores (por ejemplo, en los casos en donde trabaja la pareja e incluso alguno de los hijos o cuando se es parte de una familia extensa, donde los ingresos son compartidos con otros parientes).

No obstante ello, los jefes de familia, y peculiarmente los que pertenecen a generaciones más jóvenes, encuentran con relativa facilidad un espacio para continuar sus estudios, además de proporcionar a sus descendientes más elementos con el fin de superarlos en instrucción: las frecuencias más altas entre las personas que trabajan y estudian corresponden a las nueras y las nietas del jefe de familia (11.2%), seguidas de los yernos y nietos, los cuales lo hacen en un 8.7%. (INEGI. 1995).

2. Adquiriendo conocimiento "de receta", proveniente del conocimiento científico. Son padres preocupados por prepararse mejor como tales: se sienten incompetentes y acuden a fuentes que suponen de expertos -el grupo de referencia- para influir sobre el mejor desarrollo de sus hijos; por ejemplo, desde muy pequeños con la estimulación temprana, o aún desde el embarazo.

Para ello adquieren bibliografía de diversa índole en la cual buscan orientaciones sobre cómo desempeñarse en su papel de padres y conocer más a sus hijos para proporcionarle herramientas "más adecuadas" para su desarrollo integral.

Además de tener un papel más activo en la educación de sus hijos, los papás también reconocen en los niños mentes inquisidoras cuyas interrogantes deben saber solucionar, por eso desean estar mejor informados, pues perciben que en sus respuestas no sólo facilitan su desarrollo, sino también son portadoras de ideología, de "visiones particulares sobre el mundo": la imagen de un padre (concebida por ellos mismos) será también el marco de referencia del niño de lo que es un hombre o una mujer, o sea, la representación que se tenga acerca de la

paternidad marcará futuras pautas de pensamiento y normas de conducta en su hijo.

En resumen, existe una serie de condiciones necesarias para la transformación de la manera como se relacionaban los miembros de una familia, en el replanteamiento de sus roles, así como en una nueva percepción de la misma, entre las que se cuentan:

a) Al interior de la familia: en sus relaciones, los miembros reconocen cada vez más las características propias de cada integrante, como su edad, rol social o características cognitivas específicas y establecen una comunicación más equitativa al considerar estos puntos y respetar su nivel de evolución.

Entre los principales factores que pueden afectar internamente a las familias se encuentran el estado de las relaciones maritales, la decisión sobre cuántos hijos tener y cuándo concebirlos, la muerte o separación de la pareja, etc. ~~de la tecnología y los medios de comunicación (principalmente~~

b) Al exterior de la familia: "... la familia se encuentra sometida a la presión externa que dirige la acomodación a las instituciones sociales y a las conexiones sociales que relacionan a las instituciones" (Bronfenbrenner, 1986, citado por Clemente y Hernández, 1996, p. 119).

En este sentido, se cuentan las políticas de promoción del control de la natalidad así como una revolución sexual a nivel social, lo cual ha llevado a las parejas actuales a replantearse su relación, ya que se unen sin que necesariamente tengan como objetivo tener descendencia, con lo que se ha incrementado el número de adultos sin hijos; se accede a la

maternidad a una mayor edad; cuando la mujer ingresa al mercado laboral se dedica en menor medida a sus tradicionales tareas domésticas y de crianza, entre otros.

Por otra parte, la familia busca tener un espacio propio, donde los padres desean compartir más tiempo con sus hijos y pareja, frente a una serie de problemáticas promotoras de su desintegración, por ejemplo, diferentes círculos sociales como el laboral, donde, lejos de darle cohesión a la familia, la desconocen: no es posible establecer una comunicación continua con los hijos si las jornadas de trabajo no permiten tener el suficiente tiempo libre.

Asimismo, los padres desean ser más cuidadosos con la educación de sus hijos puesto que a veces compiten con valores contrarios a sus intenciones educativas: los "utilitarios", provenientes de una economía "de consumo"; agresiones entre los individuos y hacia la naturaleza (el ecocidio) que le dejan un sentimiento de desvalidez; frente a un incremento en el empleo de la tecnología y los medios de comunicación (principalmente los electrónicos), los cuales desplazan poco a poco la labor educativa que usualmente provenía directamente de los padres o sus ritos religiosos.

Así es como las interpretaciones que se den a sucesos extra e intrafamiliares repercutirán no sólo en la concepción, sino en las posibilidades futuras de la familia.

Sin embargo, las explicaciones dadas a estas problemáticas pueden no proceder directamente de la experiencia ni la capacidad de los padres en el desempeño de su rol, sino que algunos definidores de la realidad (su grupo de referencia), les ofrecen pautas sobre las cuales se guíen y, lo más

importante, a través del aparato conversacional que se mantenga con otros padres en este sentido; permitirán que roles rígidos para mujeres y hombres tiendan a desdibujarse.

### 1.9 CONCLUSIÓN: UNA NUEVA PERSPECTIVA

A diferencia de la idea según la cual un padre es quien proporciona, administra y enseña el valor del dinero, o ser una figura de "autoridad", es decir, donde a cada género le corresponde un papel específico, los padres que se encuentran en la parte de la reconstrucción de su rol y su representación social, asumen que en la personalidad del niño es imprescindible la síntesis padre-madre (aún en los casos de una ausencia real de alguno de ellos), como consecuencia de compartir actividades domésticas, tanto como la participación de ambos en la crianza de los hijos.

Asimismo, cabe aclarar que el tránsito de una representación colectiva hacia una social de la paternidad no significa que se dé con la simple lectura de material especializado: por ejemplo, durante la misma puede ocurrir un sesgo y regulación sociocognitiva sobre la información, donde toman "lo que más les conviene" (aquello que no requiera de un gran esfuerzo cognitivo ni le implique en problemas intrincados) o bien cambie su forma de pensar pero no su hacer, o a la inversa, por ejemplo, que sus métodos se modifiquen, pero no sus valores.

Lo anterior significa que son los padres quienes "hacen el trabajo" de reconstrucción y no su grupo de referencia, pues éste representa sólo un medio de conocimiento: se requiere de reflexión e innovación por parte del sujeto, además de llevarla a los canales lingüísticos.

Es importante mencionar que cada vez son más los padres que se encuentran en esta etapa de reconstrucción, como lo refieren algunos especialistas en escuelas para padres: aun quienes acudían tradicionalmente a ellos eran familias con problemáticas concretas (de aprendizaje o conducta en los hijos, de pareja, en las relaciones familiares, etc.), es creciente el número de padres asistentes con una conciencia de prevención, lo que demuestra la existencia de una preocupación creciente por los hijos y los efectos de cómo es llevada a cabo su paternidad: está presente, por tanto, un cuestionamiento acerca de cómo "se han venido haciendo las cosas" (empiezan a presentar conflictos aspectos de la vida que antes no lo eran).



## CAPÍTULO 2. REPRESENTACIÓN SOCIAL DE LA PATERIDAD

### 2.1. INTRODUCCIÓN

De acuerdo con una nueva perspectiva, según la cual los padres se involucran más en la educación de los hijos, pueden tomarse dos decisiones básicas:

1. Educarlo en un nivel individual: suponen que el niño es el protagonista en su propio desarrollo, a partir de la interacción y de sus capacidades cognitivas.

Desde tal perspectiva, los padres pondrán más atención, sobre todo en los primeros años de vida, en proporcionarles herramientas adecuadas, por ejemplo, para desarrollar sus habilidades sensoriomotoras, incorporando estímulos del contexto y ejerciendo medios de control: organizando la mayor parte de los escenarios de aprendizaje del niño y procurando una mayor exposición a otros entornos, sobre todo con niños de su edad.

2. A un nivel cultural: en función de metas extrafamiliares; es decir, los padres representan el contexto social en que se desarrolla el niño, en tanto son quienes regulan sus relaciones, resuelven los conflictos con sus congéneres y orientan física y verbalmente las actividades de los pequeños en un marco más general que reconocen como "sociedad".

Es decir, se ponen en funcionamiento las llamadas "teorías implícitas": representaciones basadas en experiencias e interacciones de origen cultural, en las cuales "Cabría considerar (...) dos niveles funcionales del

conocimiento, uno más convencional y normativo, basado principalmente en prototipos culturales, y otro más específico, que permite una adopción más personalizada de los prototipos culturales" (Rodrigo, 1993, p. 56)

Sin embargo, ambos niveles no se encuentran en su forma pura, puesto que son complementarios y suceden simultáneamente: "...niños y adultos perpetúan una serie de prácticas sociales transmitidas de generación en generación. En el transcurso de tales prácticas, los niños aprenden los conocimientos, habilidades y valores promovidos por su grupo social. Para guiar y facilitar este proceso de aprendizaje, los adultos llevan a cabo una serie de actuaciones: a) crean contextos en los que se facilita la integración de nuevos contenidos de conocimiento con aquellos que ya dispone el niño, b) estructuran y organizan las tareas y c) transfieren gradualmente al niño la responsabilidad y el control de la tarea" (Rogoff y Gardner, 1984; Rogoff, 1989, citados en Rodrigo, 1993, p. 61)

Lo importante es que, independientemente del objetivo (hacer de sus hijos personas felices, más aptos en un mundo cada vez más hostil, ayudarlos a madurar o a alcanzar su independencia, etc.) padres y madres asuman que desde la familia puede hacerse la gran diferencia que trascienda hacia la sociedad en su conjunto, con el simple hecho de educar deliberada y responsablemente a cada niño en su seno, con lo cual adoptan un papel más activo.

## 2.2 LA EMERGENCIA DE LA REPRESENTACIÓN SOCIAL DE LA PATERNIDAD

Hasta este momento he fundamentado cómo, a partir de los elementos de la realidad, puede decirse que el universo simbólico, en donde se encuentra inmersa la representación colectiva de la paternidad, es

cuestionado por cada vez más padres y madres, sobre todo en aquellos casos cuando buscan deliberadamente enriquecer su función acorde con las necesidades de la época: ocurre un replanteamiento de su rol y, por ende, de todo aquello que lo sustenta.

Sin embargo, al realizar el análisis de similitud, se infiere que, a lo más, la representación social de la paternidad está en su fase de *objetivación*, es decir, apenas es asumida por unos cuantos padres y, por tanto, no es una entidad *anclada* socialmente: la mayoría aún permanece con la representación colectiva, aunque la necesidad de una reconstrucción está emergiendo en el aparato conversacional.

Las evidencias de lo dicho anteriormente son:

- a) De las evaluaciones que dieron los sujetos de la muestra intencional, se desprenden aspectos respecto a lo que hace o es un papá, que antes no eran comunes en él.
- b) Sin embargo, no se trata de aspectos consensuados, debido a que los grupos involucrados ordenaron de manera distinta a los elementos.

### 2.3 DIFERENCIAS REPRESENTACIONALES ENTRE GRUPOS

En las representaciones obtenidas entre un grupo y otro, a partir de las conexiones que hicieron de los elementos ofrecidos en el análisis de similitud, se encontraron diferencias en cuanto a percepción social, cierta forma de socialización, la idiosincrasia, el tipo de relaciones entre géneros, así como la evaluación presente al momento de aplicar el instrumento:

debido a ello, entre unos y otros se puso más atención a ciertos elementos del objeto evaluado (la paternidad) sobre otros.

Es decir, hombres y mujeres (también dependiendo si leen o no publicaciones dirigidas a padres de familia) se apropian de manera diferenciada de una parte del cúmulo de conocimiento, es decir, una misma situación puede tener distinto significado.

En todos los grupos se aplicó el mismo tipo de instrumento:

FOLIO \_\_\_\_\_ SEXO \_\_\_\_\_ EDAD \_\_\_\_\_  
¿Ha leído alguna revista destinada a padres de familia? (SÍ) (NO)  
En caso afirmativo, ¿cuál? \_\_\_\_\_

INSTRUCCIONES: A continuación se presenta una lista con características representativas del término "PAPÁ", de investigaciones anteriores. Por favor lea todos los enunciados con detenimiento y siga las instrucciones de cada sección.

*UN PADRE (HOMBRE) DE FAMILIA:*

1. Realiza actividades para estimular el desarrollo de su hijo(a)
2. Ayuda a su hijo(a) a tener una buena imagen de si mismo
3. Transmite a su hijo(a) una actitud positiva hacia el trabajo
4. Sabe prevenir accidentes y enfermedades de los niños
5. Se comunica más íntimamente con su hijo(a)
6. Está al tanto de la vida escolar de su hijo(a)
7. Ayuda a su hijo(a) a desarrollar su conciencia moral
8. Corrige las conductas agresivas en su hijo(a)
9. Conoce los síntomas de las enfermedades más comunes en los niños
10. Enseña a su hijo(a) hábitos de higiene
11. Le proporciona reglas claras sobre cómo debe comportarse
12. Acompaña a su hijo(a) al doctor
13. Fomenta en su hijo(a) relaciones adecuadas entre hombre y mujer
14. Enseña a su hijo(a) sobre el cuidado del medio ambiente
15. Reflexiona sobre los valores que le enseña a su hijo(a)

A) Elija **6 enunciados** de la lista del 1 al 15 que para usted son los **MÁS (+) RELACIONADOS** con las características de un padre (hombre) de familia y escriba su número entre los siguientes paréntesis:

( ) ( ) ( ) ( ) ( ) ( )

B) De estos 6 enunciados que eligió, escoja 3 **MÁS PERO MÁS (- +) RELACIONADOS** con las características de un padre (hombre) de familia y escriba su número en los siguientes paréntesis:

( ) ( ) ( )

C) Ahora vuelva a la lista de los 15 enunciados y sin repetir los seis que ya escogió, elija **otros 6 enunciados** que son los **MENOS (-) RELACIONADOS** con las características de un padre (hombre) de familia y escriba su número en los siguientes paréntesis:

( ) ( ) ( ) ( ) ( ) ( )

D) De estos 6 últimos enunciados que escogió, elija 3 **MENOS PERO MENOS (- -) RELACIONADOS** con las características de un padre (hombre) de familia y escriba su número en los siguientes paréntesis:

( ) ( ) ( )

En base con los resultados obtenidos, se concluye que no existe una representación social de la paternidad bien definida, puesto que no se encontró un núcleo central; sin embargo, como dije antes, ésta se encuentra en emergencia y con algunos puntos coincidentes, tal como se puede observar en los siguientes apartados, en el análisis intra e intergrupo, así como en el de cada uno de los reactivos.

## 2.4 ANÁLISIS INTRAGRUPPO

*Grosso modo*, puede inferirse de cada grupo que su manera de organizar los elementos está influida o no (directa o indirectamente) por su grupo de referencia (en este caso, los colaboradores de las revistas dirigidas a padres de familia) y el conocimiento derivado de él, con lo que su sentido común se ve trastocado, por ejemplo:

- 1) Las madres que leen comparan su experiencia con un ideal, por ello la información no se encuentra en un continuo.
- 2) Las madres que no leen las publicaciones tenderán a una representación más estructurada, puesto que su evaluación sólo se basará en su experiencia y no intervendrán factores "externos", como los del grupo de referencia.
- 3) Los papás que leen revistas tendrán una representación de la paternidad con elementos más estructurados, ya que en torno a su grupo de referencia encuentra nuevos significados a su papel de padre.
- 4) Cuando los padres (hombres) que no leen evalúan su propia función, ésta resulta con elementos menos estructurados, porque, a pesar de

conocer cuál es su papel tradicional (representación colectiva), éste se encuentra en transformación: tiene elementos en cuestionamiento, como "menos claros".

Lo anterior se puede apreciar gráficamente en los siguientes árboles máximos de cada grupo (con un nivel de corte de las dos terceras partes del valor máximo):

a) MUJERES QUE LEEN REVISTAS: a ese nivel de corte (dos terceras partes del valor máximo), los enunciados se agruparon en cuatro bloques, los cuales se interpretan como:

1. Perciben como más favorable ("propia" de un padre) el que transmitan a su hijo una actitud positiva hacia el trabajo, que estimulen su desarrollo y estén más al pendiente de la vida escolar del mismo.

2. Tienden a opinar que un papá sabe menos acerca de prevenir accidentes y enfermedades y de los síntomas de éstas.

3. En promedio se mantienen "neutras" (la mitad opina es muy favorable y la otra mitad sólo favorable) acerca de que los papás reflexionen sobre los valores enseñados a sus hijos, así como el fomento de relaciones adecuadas entre hombre y mujer.

4. Consideran menos favorable (no tan característico en un padre) el que le proporcione a su hijo reglas claras para su comportamiento, así como corregir las conductas agresivas de su hijo, debido a que le reconocen como muy positiva su educación afectiva (por ejemplo, el ayudarlo a su hijo a tener una buena imagen de sí mismo).

En este mismo bloque, opinan que le enseña hábitos de higiene, pero en menor medida sobre el medio ambiente.

b) MUJERES QUE NO LEEN: la información está ordenada dentro de un solo bloque:

Opinan muy favorablemente acerca de que un papá ayude a su hijo(a) a tener una buena imagen de sí mismo y realice actividades para estimular su desarrollo.

Sin embargo, opina la mayoría, éste reflexiona menos sobre los valores que enseña a su hijo y por tanto fomenta en menor medida las relaciones adecuadas entre hombre y mujer.

Además, la característica más representativa de un papá es fomentar en su hijo una actitud positiva hacia el trabajo y poner hincapié en su educación social, como es el corregir conductas agresivas del menor.

No existe una evaluación ni más ni menos favorable (mitad y mitad) cuando opinan si un padre sabe o no prevenir enfermedades y accidentes de los hijos, aunque reconocen que él no siempre conoce los síntomas de las enfermedades más comunes de los niños ni enseñan a su hijo(a) hábitos de higiene.

Asimismo, lo educa menos en ecología y no suele siempre acompañarlo al doctor.

En lo que se refiere a una comunicación más íntima con sus hijos, las mujeres que no leen la evalúan como menos favorable y en igual medida no ayudan mucho a su hijo a desarrollar su conciencia moral.

Respecto a esto último, lo compensan cuando se trata de estar más al tanto de la vida escolar de su hijo y al proporcionarle reglas claras sobre cómo debe comportarse.

c) Para los PADRES QUE NO LEEN, destaca un solo bloque:

1. Una evaluación como "poco característico de un papá" conocer los síntomas de las enfermedades más comunes en los niños, en saber prevenir accidentes y enfermedades, así como en enseñarle hábitos de higiene.

A partir de ese pequeño bloque se generan las siguientes conexiones:

No suelen corregir siempre las conductas agresivas en sus hijos, ni enseñarle cuidado ambiental; tampoco fomentar relaciones adecuadas entre hombre y mujer o en ayudarlo a desarrollar su conciencia moral.

Se mantiene, en promedio, "neutro" ante la vida escolar de sus hijos y a comunicarse más íntimamente con su hijo(a).

Por otra parte, aunque aceptan que comúnmente no ayudan en la autoimagen a su hijo, piensan que sí proporcionan en mayor medida reglas claras de comportamiento y una actitud positiva hacia el trabajo, además de calificar como muy favorable la estimulación del desarrollo de su hijo y la reflexión sobre los valores que promueven.



**CONFIGURACION**

Un padre/hombre) de familia:

1. Espera el desarrollo de su hijo
2. Le ayuda a tener una buena imagen de sí mismo
3. Le ayuda a sentirse seguro y en confianza
4. Sabe reconocer sus aciertos y errores
5. Se preocupa por su bienestar con él
6. Está al tanto de su vida escolar
7. Le ayuda a desarrollar su conciencia moral
8. Conoce sus características y habilidades
9. Conoce síntomas de enfermedades comunes
10. Le enseña hábitos de higiene
11. Le proporciona reglas claras de comportamiento
12. Lo acompaña al doctor
13. Fomenta en él relaciones adecuadas hombre-mujer
14. Le enseña el cuidado del medio ambiente
15. Reflexiona sobre los valores que le enseña

(++) MUY FAVORABLE  
 (+) FAVORABLE  
 (N) NEUTRO

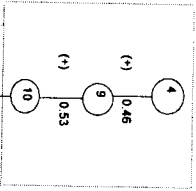
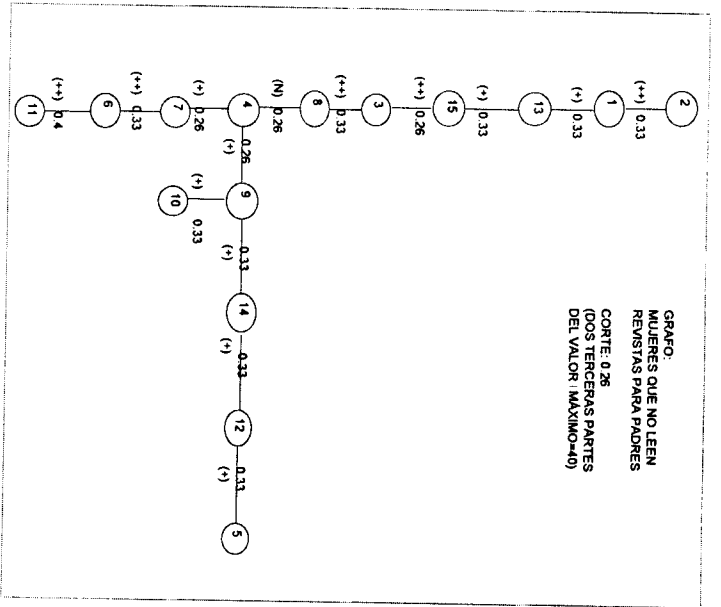

**GRAFO: HOMBRERES QUE NO LEEN REVISTAS PARA PADRES**  
 CORTE: 0,35  
 (DOS TERCERAS PARTES DEL VALOR MÁXIMO=53)

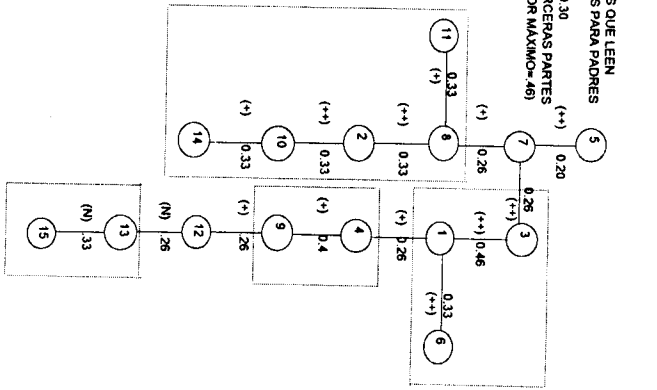
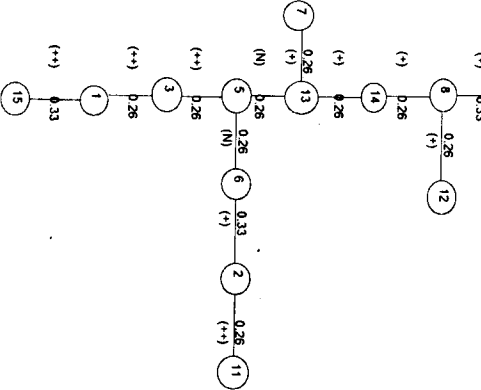

**GRAFO: HOMBRERES QUE LEEN REVISTAS PARA PADRES**  
 CORTE: 0,26  
 (DOS TERCERAS PARTES DEL VALOR MÁXIMO=40)

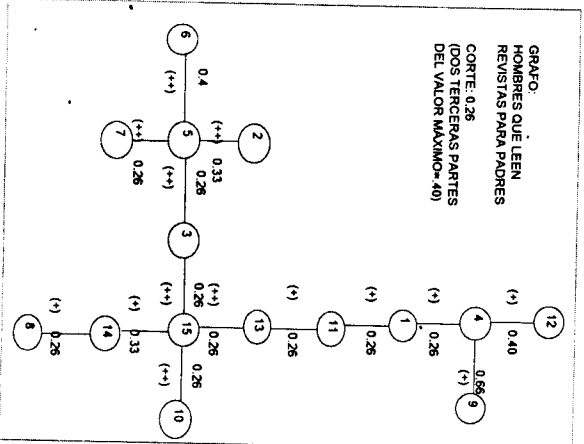

d) Para LOS HOMBRES QUE SÍ LEEEN REVISTAS existe un solo bloque continuo:

Evalúan como menos favorable (sí lo hacen pero no es la característica principal) el conocimiento de las enfermedades más comunes, acompañar a su hijo al doctor, prevenir accidentes y enfermedades, estimular el desarrollo de su hijo, proporcionarle reglas sobre cómo debe comportarse, fomentar relaciones adecuadas entre hombre y mujer.

Por otro lado, evaluaron como muy favorable reflexionar sobre los valores enseñados a sus hijos, como los hábitos de higiene, pero menos sobre cuidado del medio ambiente y corregir sus actividades agresivas.

Predominaron como muy positivos el transmitir una buena actitud hacia el trabajo, comunicarse más íntimamente con sus hijos, ayudarle a mantener una buena autoimagen al niño, desarrollar su conciencia moral y estar más al tanto de la vida escolar de su hijo.

## 2.5 ANÁLISIS INTERGRUPO.

Para establecer un criterio común entre los grupos y realizar un análisis bajo las mismas condiciones, le di a los árboles máximos un nivel de corte promedio de los anteriores, resultando los siguientes bloques:

Mujeres que leen.- cuatro bloques, por importancia:

1. Educación económica, desarrollo y educación formal.
2. Dos tópicos de salud.
3. Educación social (dos tópicos), afectiva, salud y en ambiental.
4. Dos tópicos de educación social.

Mujeres que no leen.- cuatro bloques:

1. Educación "formal" y dos tópicos de educación social.
2. Salud (dos tópicos), educación ambiental, afectiva y cuidado cotidiano.
3. Educación afectiva, desarrollo, educación social (dos tópicos)
4. Educación económica y social.

Hombres que leen.- tres bloques, por relevancia:

1. Dos tópicos de salud y uno de cuidado cotidiano.
2. Educación "formal" y dos de afectiva.
3. Educación social y ambiental.

Hombres que no leen.- tres bloques en orden de frecuencia:

1. Tres tópicos de salud.
2. Educación "formal" y afectiva.
3. Desarrollo y educación social.

GRAFO: MUJERES QUE LEEN  
 NIVEL DE CORTE: 0.30

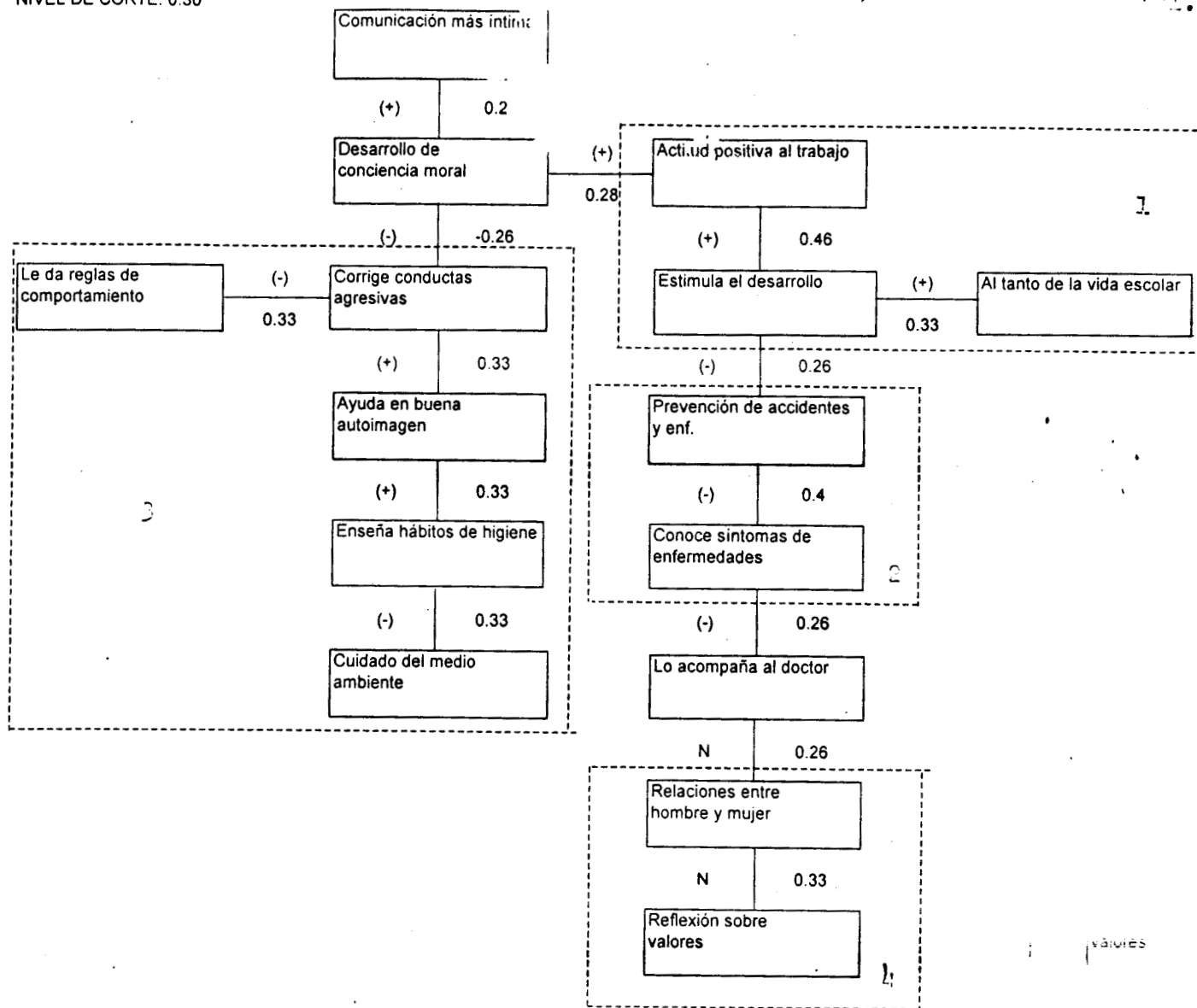

227517

GRAFO: MUJERES QUE NO LEEN  
NIVEL DE CORTE 0.30

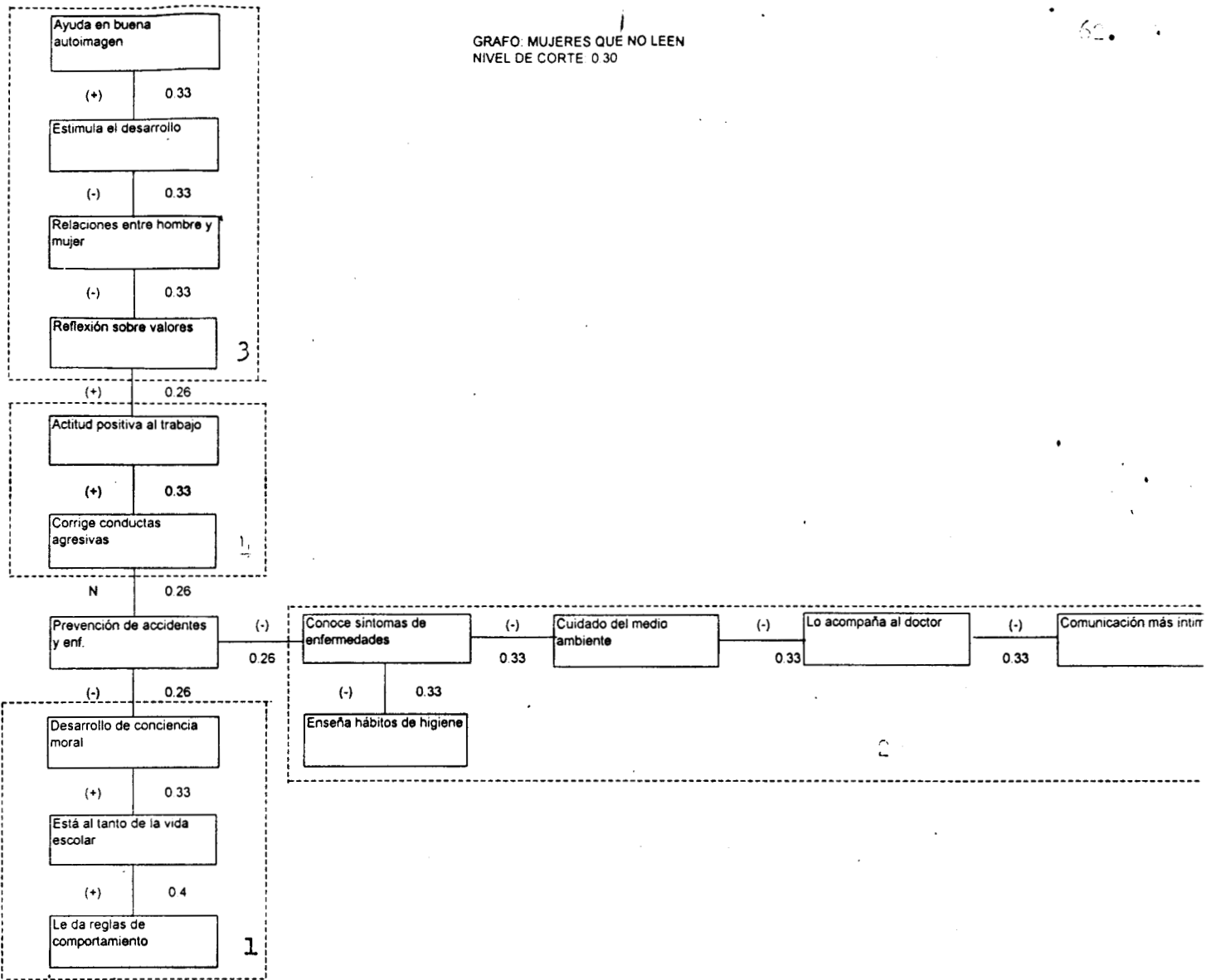

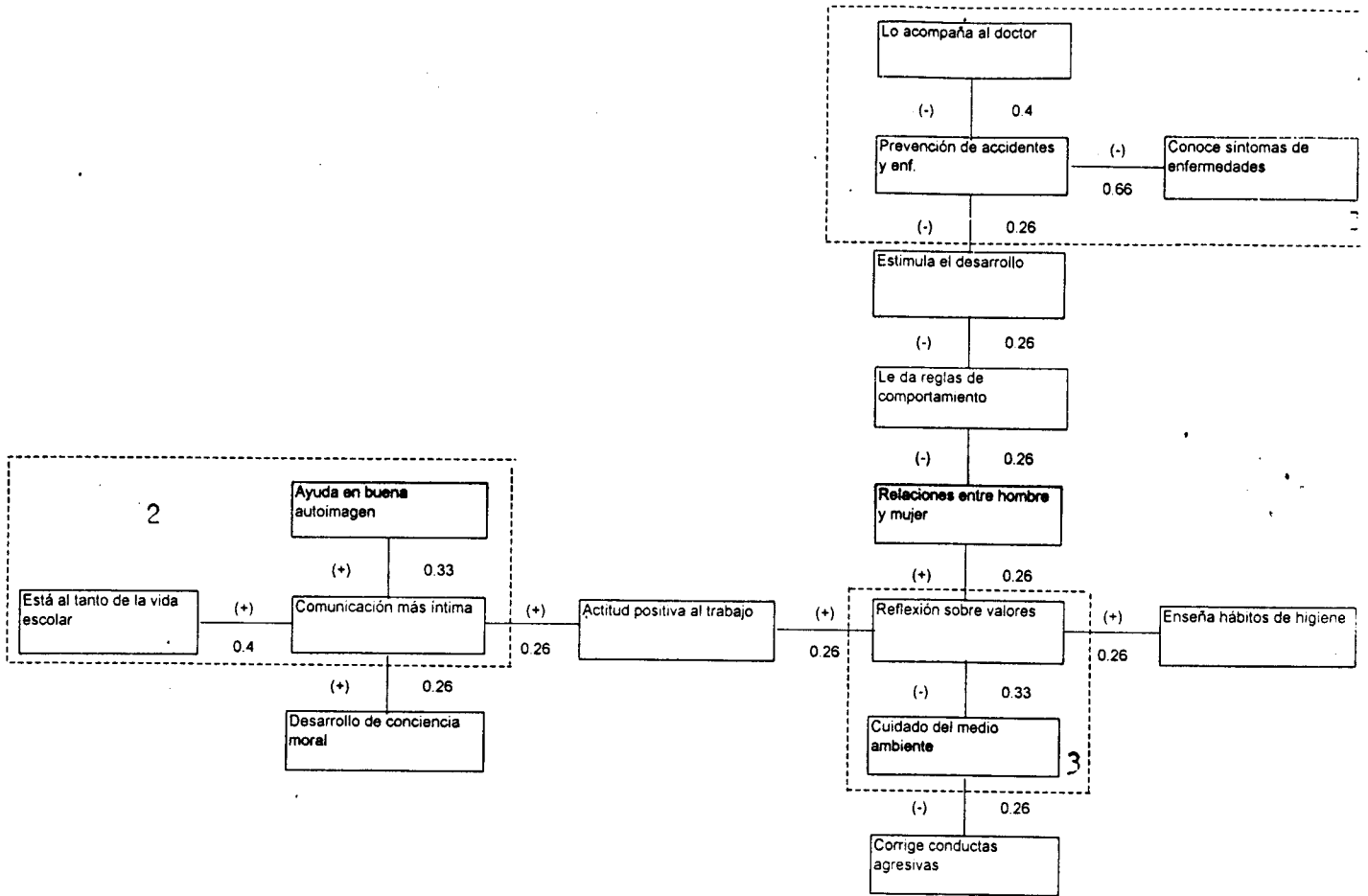

GRAFO HOMBRES QUE NO LEEN  
NIVEL DE CORTE: 0.30

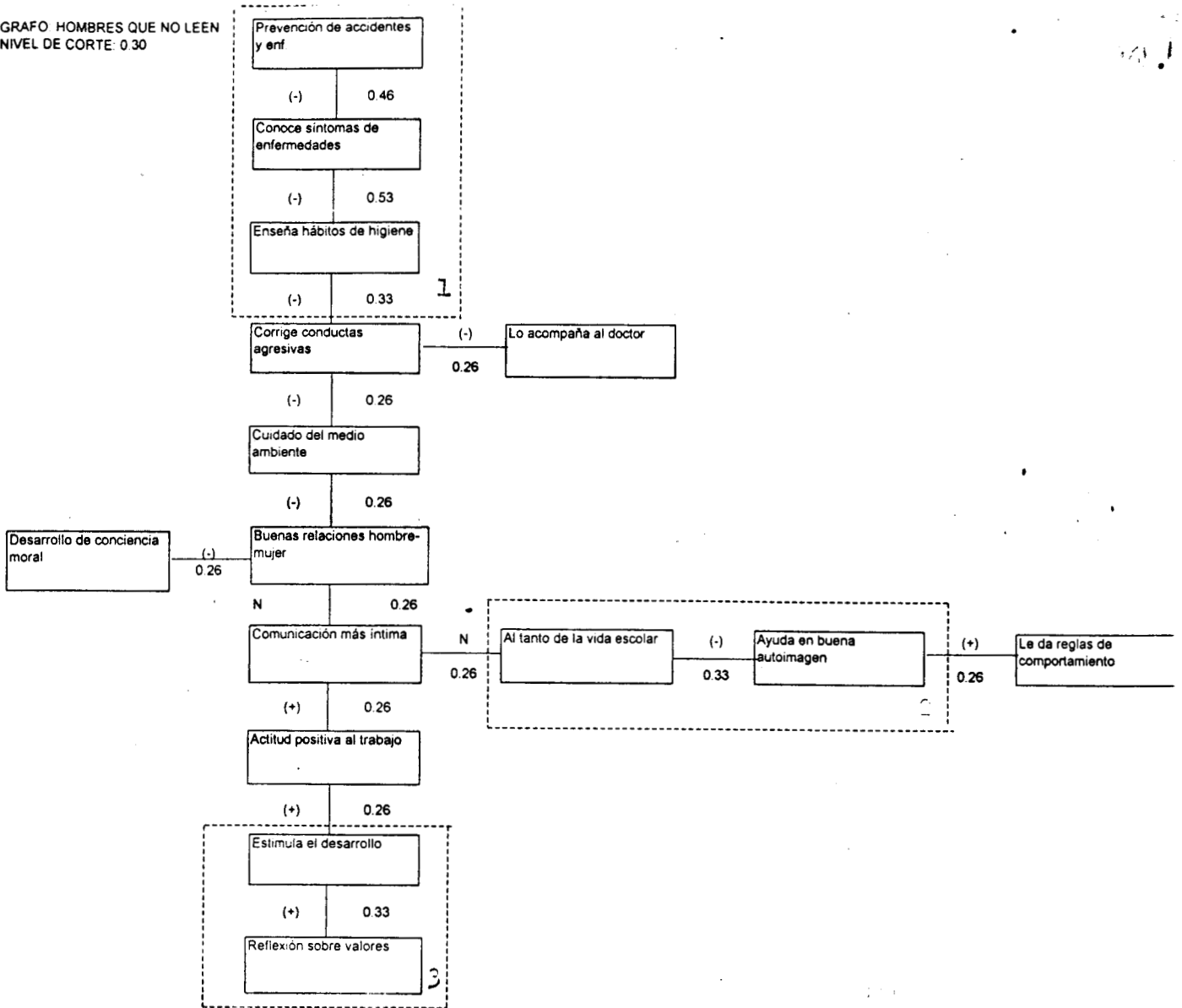

## 2.6 ANÁLISIS POR TIPO DE EVALUACIÓN DE CADA REACTIVO<sup>2</sup>:

Una forma distinta de realizar análisis intergrupo, más específica, es aquella que parte de la valoración dada por los grupos a cada enunciado: la carga o dirección obtenida (favorable o muy favorable); la frecuencia o potencia (el promedio de su elección), la relación que tienen con otros reactivos y cuál es la carga en esa relación.

CONCENTRADO DE PROMEDIOS DE FRECUENCIAS EN CADA REACTIVO  
POR GRUPOS DE SUJETOS

Pob	1	2	3	4	5	6	7	8	9	10	11	12	13	14	15
ML	1	.13	1.4	-.53	.66	.46	-.20	-.13	-.66	-.53	-.20	.13	-.20	-1.26	-.06
MNL	-.26	.60	1	-.60	0	1.13	.46	.26	-1.13	-.26	.46	-.46	-.33	-.93	.06
HL	-.26	1.06	.66	-1.06	.86	.66	.20	-.20	-1.33	-.20	.06	-.60	.46	-.80	.40
HNI	.73	.53	.86	-.53	.66	.33	0	-.60	-1.13	-.86	.53	-.86	.20	-.73	.53

TEMA: DESARROLLO; REACTIVO 1: "Realiza actividades para estimular el desarrollo de su hijo (a)".<sup>3</sup>

Resulta muy favorable para el grupo 1 y luego el grupo 4 y como menos favorable para los grupos 2 y 3 en la misma medida.

El grupo 1 lo relaciona positivamente con educación económica y cuidado cotidiano, pero negativamente con salud, o sea, que estimula el

<sup>2</sup> También fueron consideradas las frecuencias con valor 0, ya que aunque eran reactivos que algunos sujetos no elegían, su ausencia en cada caso es ya relevante.

<sup>3</sup> Codificación para los grupos:

1: Mujeres que leen revistas dirigidas a padres de familia

2: Mujeres que no leen revistas dirigidas a padres de familia

3: Hombres que leen revistas dirigidas a padres de familia

4: Hombres que no leen revistas dirigidas a padres de familia



desarrollo de su hijo, está más al tanto de la vida escolar de su hijo y le transmite una actitud positiva hacia el trabajo pero no sabe prevenir enfermedades y accidentes de los hijos.

Asimismo, el grupo 2 lo relaciona positivamente con educación afectiva y negativamente con educación social, es decir, que si bien estimula a su hijo, ayudándolo a mantener una buena imagen de sí mismo, no fomenta relaciones adecuadas entre hombre y mujer.

El grupo 3 lo relaciona negativamente con salud y con educación social, o sea, que lo estimula en su desarrollo aunque en menor medida le proporciona reglas claras sobre las cuales comportarse, y no sabe prevenir accidentes y enfermedades de los hijos.

Por último, el grupo 4 lo relaciona positivamente con educación económica y educación social: lo estimula en su desarrollo, le transmite una actitud positiva hacia el trabajo y reflexiona sobre los valores que le enseña.

En este reactivo existen coincidencias, que son: relacionar positivamente el desarrollo con la actitud positiva hacia el trabajo para los grupos 1 y 4, así como negativamente con saber prevenir accidentes y enfermedades, para los grupos 1 y 3\*.

---

\*\* Codificación para los grupos:

- 1: Mujeres que leen revistas dirigidas a padres de familia
- 2: Mujeres que no leen revistas dirigidas a padres de familia
- 3: Hombres que leen revistas dirigidas a padres de familia
- 4: Hombres que no leen revistas dirigidas a padres de familia

Además, no sólo por su dirección y potencia, sino que por ser un ítem al que "le sale una rama" en el árbol máximo, resulta muy importante en la evaluación para el grupo 1.\*

TEMA: EDUCACIÓN AFECTIVA; REACTIVO 2: "Ayuda a su hijo(a) a tener una buena imagen de sí mismo(a)".<sup>4</sup>

Todos los grupos lo toman como muy favorable, aunque, en diferente medida, pues en orden decreciente se encuentran los grupos 3, 2, 4 y 1, lo que significa que todos admiten en sus evaluaciones que un papá no ignora este aspecto de su función.

El grupo 1 lo relaciona positivamente con educación social y salud, o sea, que ayuda a tener una buena autoimagen, al tiempo que corrige las conductas agresivas en su hijo y le enseña hábitos de higiene.

El grupo 2 lo relaciona positivamente, como ya se dijo, con el reactivo anterior.

Mientras que el grupo 3 lo relaciona positivamente con cuidado cotidiano, es decir, lo ayuda en la autoimagen del hijo a través de una comunicación más íntima con él.

---

<sup>4</sup> Codificación para los grupos:

1: Mujeres que leen revistas dirigidas a padres de familia

2: Mujeres que no leen revistas dirigidas a padres de familia

3: Hombres que leen revistas dirigidas a padres de familia

4: Hombres que no leen revistas dirigidas a padres de familia

El grupo 4, por su parte, lo relaciona negativamente con cuidado cotidiano y positivamente con educación social: ayuda a su hijo en el mantenimiento de una buena imagen, pero como menos favorable el que se preocupe por sus labores escolares y más favorable que le proporcione reglas claras de comportamiento.

En este reactivo no hay coincidencias en la manera de relacionarlo en todos los grupos.

TEMA: EDUCACIÓN ECONÓMICA; REACTIVO 3: "Transmite a su hijo(a) una actitud positiva hacia el trabajo".<sup>5</sup>

Nuevamente fue evaluado como una característica presente en un papá, aunque también en diferente grado de un grupo a otro: muy importante para el grupo 1, seguido de 2, 4 y 3. Asimismo, tiene en general una puntuación más alta que cualquier otro reactivo, lo que significa que es lo que más lo define.

Grupo 1: lo relaciona positivamente con desarrollo, cuidado cotidiano y educación social, o sea que le transmite actitud positiva al trabajo ayudando a desarrollar su conciencia moral, estando más al tanto de la vida escolar y estimulando su desarrollo.

---

<sup>5</sup> Codificación para los grupos:

- 1: Mujeres que leen revistas dirigidas a padres de familia
- 2: Mujeres que no leen revistas dirigidas a padres de familia
- 3: Hombres que leen revistas dirigidas a padres de familia
- 4: Hombres que no leen revistas dirigidas a padres de familia

Para el grupo 2 está relacionado positivamente con educación social en dos ámbitos: cuando reflexiona sobre los valores que transmite y cuando corrige sus conductas agresivas.

El grupo 3 lo relaciona positivamente con reflexión sobre los valores que transmite y al comunicarse más íntimamente con los hijos (educación social y cuidado cotidiano)

En esta sección, el grupo 4 lo relacionan positivamente con estimular el desarrollo de su hijo y en una comunicación más íntima (desarrollo y cuidado cotidiano).

Además de ser muy valorada esta función, los grupos 2 y 3 coincidieron en que el transmitir una actitud positiva al trabajo está influida recíprocamente por la reflexión de los valores que transmite; los grupos 1 y 4 con que sean derivados de y deriven en el desarrollo; asimismo, los grupos 3 y 4 que se relacione con una comunicación más íntima con su hijo, a partir de la cual le transmitirá una actitud positiva al trabajo y ello, a su vez, reforzará su comunicación.

Además, para los grupos de las mujeres y hombres que leen es un nodo importante, puesto que de él se derivan algunas ramas.

**TEMA: SALUD; REACTIVO 4: "Sabe prevenir accidentes y enfermedades de los niños".<sup>6</sup>**

---

<sup>6</sup> Codificación para los grupos:

1: Mujeres que leen revistas dirigidas a padres de familia

2: Mujeres que no leen revistas dirigidas a padres de familia

3: Hombres que leen revistas dirigidas a padres de familia

4: Hombres que no leen revistas dirigidas a padres de familia

Es importante mencionar que todos los grupos lo evaluaron como una característica menos presente en los papás, sin embargo, puntuó más alto el grupo de los papás que leen; es decir, no obstante la posibilidad de haber recibido información de las publicaciones, se sientan cada vez menos seguros acerca de lo que es la prevención para mantenimiento de la salud.

En general, esto refleja que, aunque sea un elemento evaluado como menos favorable, al mismo tiempo se considera como "algo que los padres deberían saber".

El grupo 1 lo relacionó negativamente con desarrollo y positivamente con conocer los síntomas de las enfermedades.

El grupo 2 lo relacionó negativamente con conocer síntomas de enfermedades y con educación social (desarrollo de la conciencia moral), y se mantuvo "neutro" al relacionarlo con corregir las conductas agresivas de su hijo.

El grupo 3 lo relacionó siempre negativamente con conocer sintomatología, con desarrollo y con acompañar a su hijo al doctor.

Y únicamente relacionado de manera negativa con conocimiento de padecimientos, el grupo 4.

Como es de suponerse, todos los grupos lo relacionaron con el reactivo 9, es decir, formaron la pareja salud-salud (prevenir accidentes y enfermedades con conocer los síntomas), o sea, que un papá, si no

Porque los síntomas de enfermedades más comunes no puede prevenirlas  
 a la inversa: a excepción del grupo 1, que lo relacionó de manera positiva:  
 "sabe prevenir enfermedades y accidentes, aunque conociera la  
 etiología de las más comunes.

Así mismo en el caso del grupo "hombres que leen" se extrae una rama  
 pequeña (salud-salud), mientras tiene una importancia crucial para el  
 grupo "mujeres que no leen", puesto que de ella se derivan una rama más  
 grande: es un nodo que, aunque "débil", comunica a diversos bloques.

ITEM: CUIDADO COTIDIANO; REACTIVO 5: "Se comunica más íntimamente  
 con su hijo(a)"<sup>7</sup>

El grupo 3 (hombres que leen) lo evalúa positivamente, seguidos de los  
 grupos 1 y 4 (mujeres que leen y hombres que no leen), mientras que no  
 tienen una clara orientación las personas del grupo 3 (mujeres que no  
 leen), ya que como la mitad de frecuencia de este reactivo correspondió  
 una evaluación favorable y la otra mitad a menos favorable se obtuvo  
 un promedio de 0, es decir, no existe una dirección específica (ni positiva ni  
 negativa).

Respecto a la relación que hacen con otros ítems, los datos se  
 presentaron así:

---

**Modificación para los grupos:**

Mujeres que leen revistas dirigidas a padres de familia  
 Mujeres que no leen revistas dirigidas a padres de familia  
 Hombres que leen revistas dirigidas a padres de familia  
 Hombres que no leen revistas dirigidas a padres de familia

**227517**

Grupo 1.- positivo con el 7: se comunica más íntimamente y le ayuda a desarrollar su conciencia moral.

Grupo 2.- negativo con el 12: se comunica más íntimamente con su hijo "pero" no le acompaña al doctor.

Grupo 3.- positivos con 2, 3, 6 y 7: se comunica más íntimamente, ayudándole a mantener una buena imagen de sí mismo, transmitiéndole una actitud positiva hacia el trabajo, estando más al tanto de su vida escolar y ayudándole a desarrollar su conciencia moral.

Grupo 4.- positivo con 3\* y neutro con 6 y 13: se comunica más íntimamente, transmitiéndole una actitud positiva hacia el trabajo, aunque sólo a veces (en la mitad de los casos) está al tanto de la vida escolar de su hijo y fomenta relaciones adecuadas entre hombre y mujer, mientras que otros pueden no hacerlo (se dividen exactamente en orientaciones positivas y negativas, o mejor dicho, menos positivas).

Existe una coincidencia entre mujeres y hombres que leen: enlazarón cuidado cotidiano y educación social (comunicación íntima y desarrollar la conciencia moral).

---

\*\* Codificación para los grupos:

- 1: Mujeres que leen revistas dirigidas a padres de familia
- 2: Mujeres que no leen revistas dirigidas a padres de familia
- 3: Hombres que leen revistas dirigidas a padres de familia
- 4: Hombres que no leen revistas dirigidas a padres de familia

Otras entre grupos 3 y 4, cuando junto con una comunicación íntima unen a transmisión de una actitud positiva al trabajo y estar al tanto de la vida escolar, lo cual tiene mucha relevancia, ya que los papás se autoevalúan como mediadores culturales, es decir, ponen en términos de los hijos elementos propios de la sociedad, a través de enseñar su propia vida (incluida la laboral).

TEMA: CUIDADO COTIDIANO; REACTIVO 6: "Está al tanto de la vida escolar de su hijo(a)"<sup>8</sup>

En todos los grupos está valorado como positivo; sin embargo, es más tomado en cuenta por el grupo de mujeres que no leen, seguido de hombres que leen, mujeres que leen y en menor medida los hombres que no leen.

Mientras que lo enlazan con algunos reactivos con la siguiente dirección:

Positivamente con desarrollo y educación económica, para el grupo 1: muy favorable la participación en su vida escolar, la estimulación de su desarrollo y la transmisión de actitud positiva al trabajo.

Positivamente con educación social en dos aspectos, como son ayudar en el desarrollo de conciencia moral y proporcionar reglas claras de conducta, para el grupo 2.

---

<sup>8</sup> Códificación para los grupos:

- 1: Mujeres que leen revistas dirigidas a padres de familia
- 2: Mujeres que no leen revistas dirigidas a padres de familia
- 3: Hombres que leen revistas dirigidas a padres de familia
- 4: Hombres que no leen revistas dirigidas a padres de familia



positivamente con reactivo referente a cuidado cotidiano (comunicación más íntima), para el grupo 3 e igualmente para el grupo 4.

Además, para el grupo 4, se presenta como menos favorable el que le ayude a mantener una buena imagen de sí mismo: si el desempeño escolar de los hijos no es bueno, suelen usar calificativos negativos y reprimendas, en menoscabo de su autoestima.

EMA: EDUCACIÓN SOCIAL; REACTIVO 7: "Ayuda a su hijo(a) a desarrollar su conciencia moral"<sup>9</sup>

Al evaluar este reactivo se notan claros desacuerdos intergrupo, puesto que las mujeres que no leen le dan una orientación positiva; con la misma potencia, pero con diferente dirección los grupos 1 y 3: positivamente los hombres que leen, mientras que negativamente las mujeres que leen.

Por último, los hombres que no leen dividen sus opiniones de tal manera (mitad y mitad en más y menos favorables) que se mantienen en promedio "neutros" al colocar este reactivo como si fuera o no característico de un papá.

El grupo 1 lo relaciona positivamente con transmitir una actitud positiva al trabajo y al comunicarse íntimamente con su hijo, mientras que negativamente al unirlo al "corregir las conductas agresivas de su hijo".

---

<sup>9</sup> Codificación para los grupos:

- 1: Mujeres que leen revistas dirigidas a padres de familia
- 2: Mujeres que no leen revistas dirigidas a padres de familia
- 3: Hombres que leen revistas dirigidas a padres de familia
- 4: Hombres que no leen revistas dirigidas a padres de familia

El grupo 2. positivamente con estar al tanto de la vida escolar de su hijo y negativamente al saber prevenir accidentes y enfermedades.

Para el grupo 3, tiene una relación positiva al unirlo con la comunicación más íntima que mantiene con su hijo.

Finalmente, el grupo 4\* lo relaciona negativamente con fomentar relaciones adecuadas entre hombre y mujer.

Lo anterior quiere decir que las mujeres y hombres que leen relacionan una comunicación íntima con ayudarlo a desarrollar su conciencia moral, como si uno no pudiera existir sin el otro.

Por otro lado, es valorado como una característica importante para las mujeres que leen en el sentido de que, aunque proviene de una arista "débil" (no pertenece a los bloques de mayor puntuación) hace posible la articulación de los bloques y a partir de él el árbol se segmenta en ramas.

TEMA: EDUCACIÓN SOCIAL; REACTIVO 8: "Corrige las conductas agresivas en su hijo(a)"<sup>10</sup>

Este reactivo está redactado de una manera que no especifica a qué se refiere con "corrige", es decir, la forma de corregir pueden ser agresiones

---

<sup>10</sup> Codificación para los grupos:

1: Mujeres que leen revistas dirigidas a padres de familia

2: Mujeres que no leen revistas dirigidas a padres de familia

3: Hombres que leen revistas dirigidas a padres de familia

4: Hombres que no leen revistas dirigidas a padres de familia

físicas o verbales, el diálogo, promesas de premios, etc., sin embargo, la misma palabra tiene una significación de algo negativo que debería dejar de serlo; asimismo, implica que "la conducta agresiva es mala" y, por tanto, susceptible de ser suprimida y/o cambiada por otra mejor conducta, por lo que su evaluación no es casual: obedece a que respondieron de acuerdo con la deseabilidad social: aunque un aspecto importante del papel de un padre (hombre) –tradicionalmente y aún vigente– es la de ser la persona de autoridad, es decir, el encargado de la disciplina, al evaluarla, la mayoría de los grupos dijeron que es menos relevante que otros reactivos

Las mujeres que no leen (y basaron sus respuestas en su experiencia), reconocen que efectivamente un papá corrige las conductas agresivas de su hijo. Sin embargo, en los otros grupos respondieron que no es una característica determinante en las funciones de un papá: los hombres en general respondieron que es menos favorable (con una dirección negativa), como si se tradujera en un "no le pego o regaño a mi hijo".

Al mismo tiempo, las mujeres que leen respondieron con base en una imagen de un padre más indulgente, el cual ofrece razones a su hijo ante su "mal comportamiento".

En resumen, el grupo 2\* lo evaluó positivamente (sí lo hace), mientras que el resto de forma negativa (no suele corregir la conducta agresiva de su hijo).

---

\*Codificación para los grupos:

- 1: Mujeres que leen revistas dirigidas a padres de familia
- 2: Mujeres que no leen revistas dirigidas a padres de familia
- 3: Hombres que leen revistas dirigidas a padres de familia
- 4: Hombres que no leen revistas dirigidas a padres de familia

En cuanto a las relaciones que expresaron con otros reactivos, en el caso de los hombres (tanto los que leen como quienes no lo hacen) lo unieron negativamente a educación ambiental.

Los que no leen también lo enlazaron negativamente con enseñar hábitos de higiene y acompañar a su hijo al doctor.

Las mujeres que no leen lo relacionaron positivamente con transmitir una actitud positiva al trabajo y neutralmente con saber prevenir enfermedades y accidentes de los hijos.

Leyendo así estas asociaciones parecen no tener "lógica", pues es como decir "no le pego, pero no le enseño a cuidar los árboles"; sin embargo las representaciones sobre un objeto no pueden ser explicadas desde la lógica formal: en su "lógica" pueden coexistir aún elementos contradictorios.

No obstante, las madres que leen le dieron un tanto más de "coherencia": no suele corregir conductas agresivas, ya que tampoco acostumbra ayudarlo a desarrollar su conciencia moral (relación retroactiva con dirección negativa con reactivo 7) ni proporcionarle reglas claras sobre cómo debe comportarse (y viceversa. Reactivo 11), debido a que le ayuda a mantener una buena autoimagen al hijo (relación positiva con reactivo 2).

En un principio supuse que este reactivo, si respondían de acuerdo con una representación colectiva (donde el hombre es encargado de la disciplina) tendría que ser muy fuerte y alrededor de él se derivarían

nas ramas o bloques; sin embargo, ésta ya no parece ser una característica que defina a un papá, al menos al nivel discursivo.

A: SALUD; REACTIVO 9: "Conoce los síntomas de las enfermedades más comunes en los niños"<sup>11</sup>

ó una respuesta unánime en el sentido de que no es una característica determinante de un padre (hombre) de familia y puntuaron muy alto en este sentido: en potencia obtuvieron más de la unidad (a excepción de las madres que leen, que tuvo una frecuencia menor).

Como ya se dijo en el caso del reactivo 4, todos los grupos lo unieron en las categorías salud-salud.

Además, le agregaron las siguientes relaciones:

Grupo 4: la mayoría no conoce los síntomas de enfermedades comunes y poco le enseña hábitos de higiene (negativamente con 10)

Grupo 1: generalmente no conoce los padecimientos comunes pero poco lo acompaña al doctor (negativamente con 12).

Grupo 2: no suele conocer sintomatología ni educarlo en medio ambiente (negativamente con 14) y mayoritariamente no sabe de las principales enfermedades de los niños, pero tampoco le enseña hábitos de higiene

---

Clasificación para los grupos:

Madres que leen revistas dirigidas a padres de familia

Madres que no leen revistas dirigidas a padres de familia

Hombres que leen revistas dirigidas a padres de familia

Hombres que no leen revistas dirigidas a padres de familia

(negativamente con 10) y es en esta última relación recíproca que sale una rama.

TEMA: EDUCACIÓN SOCIAL; REACTIVO 10: "Enseña a su hijo hábitos de higiene"<sup>12</sup>

Todos los grupos le eligieron como menos favorable al definir a un papá.

Hubo coincidencias en los grupos 2 y 4, al relacionarlos negativamente con reactivo 9, formando nuevamente la pareja salud-salud: la generalidad de papás no enseña hábitos de higiene ni conoce síntomas de enfermedades.

Además, se agrega para el grupo 4 una relación negativa con el reactivo 8 (corregir conductas agresivas de su hijo), a partir de la cual se genera una rama.

Por otra parte, el grupo 3 lo relaciona positivamente con educación social: sí reflexiona sobre los valores que le enseña "aunque no le enseñe hábitos de higiene".

Grupo 1: relacionado positivamente con ayudarlo a mantener una buena imagen y negativamente con enseñar sobre el cuidado del medio ambiente.

---

<sup>12</sup> Codificación para los grupos:

1: Mujeres que leen revistas dirigidas a padres de familia

2: Mujeres que no leen revistas dirigidas a padres de familia

3: Hombres que leen revistas dirigidas a padres de familia

4: Hombres que no leen revistas dirigidas a padres de familia

TEMA: EDUCACIÓN SOCIAL; REACTIVO 11: "Le proporciona reglas claras sobre cómo debe comportarse"<sup>13</sup>

Solamente las madres que leen lo evaluaron como menos favorable, mientras que ambos grupos de hombres y las mujeres que no leen lo evaluaron como más favorable.

Una respuesta tentativa al por qué se presentó esta evaluación en el grupo 4 es que estas madres perciben que los papás (aunque no conscientemente), pueden ser del tipo "paradójicos", es decir, que en su relación con los hijos conviven lo moderno y lo tradicional, en la disciplina el diálogo y los castigos, etc., es decir, que si bien le proporcionan guías de conducta estas representan un todo confuso.

Por otra parte, no existieron coincidencias entre los grupos al relacionar este reactivo con otros:

El grupo 1 lo asoció negativamente con el reactivo 8 (corregir conductas agresivas).

El grupo 2 positivamente con el 6 (estar al tanto de la vida escolar).

El grupo 3 positivamente con el 2 (ayudar al hijo a mantener una buena imagen de sí mismo)

---

<sup>13</sup> Codificación para los grupos:

- 1: Mujeres que leen revistas dirigidas a padres de familia
- 2: Mujeres que no leen revistas dirigidas a padres de familia
- 3: Hombres que leen revistas dirigidas a padres de familia
- 4: Hombres que no leen revistas dirigidas a padres de familia

El grupo 4, negativamente con 1 y con 13 (estimular el desarrollo y fomentar relaciones adecuadas entre hombre y mujer, respectivamente).

TEMA: CUIDADO COTIDIANO; REACTIVO 12: "Acompaña a su hijo(a) al doctor"<sup>14</sup>

A excepción de las mujeres que leen revistas para padres, los grupos lo evaluaron como menos favorable o poco característico de un papá.

Curiosamente, como hemos visto en los demás ítems que se refieren a la salud, este reactivo no siempre fue unido al 4, al 9 o al 10, es decir, podría ocurrir que los padres pensarán: "un papá tal vez no sabe prevenir enfermedades y accidentes de los hijos, no conoce los padecimientos más comunes ni le enseña hábitos de higiene, pero sí lo acompaña al doctor para subsanar estas limitaciones"; sin embargo aquí influye el poco o nulo tiempo para poderlo hacer: raras salvedades, no se acostumbra dar "cuidados paternos" ni permisos al hombre para ausentarse por un tiempo del trabajo con ese fin, debido a una división del trabajo por géneros aún vigente.

Asimismo, no existieron coincidencias entre los grupos: el 1 lo relaciona neutralmente (mitad positiva y mitad negativamente) con el fomento de relaciones adecuadas hombre y mujer; mientras que negativamente con conocer síntomas de enfermedades. Es decir, es el único grupo que dice sí subsanan esa deficiencia.

---

<sup>14</sup> Codificación para los grupos:

1: Mujeres que leen revistas dirigidas a padres de familia

2: Mujeres que no leen revistas dirigidas a padres de familia

3: Hombres que leen revistas dirigidas a padres de familia

4: Hombres que no leen revistas dirigidas a padres de familia



El grupo 2 lo relaciona negativamente con 5 y 14: comunicación más íntima y educación ambiental.

Mientras que para el grupo 3 no sólo lo relaciona con un ítem referente a la salud (la mayoría no sabe prevenir accidentes y enfermedades y no lo lleva al médico), sino que de esta relación se derivan otros nodos en el árbol máximo.

El grupo 4 le da una relación negativa con 8 (corregir conductas agresivas).

TEMA: EDUCACIÓN SOCIAL; REACTIVO 13: "Fomenta en su hijo(a) relaciones adecuadas entre hombre y mujer"<sup>15</sup>

Como era de esperarse, las evaluaciones correspondieron a las explicaciones que ambos adjudican a sus propias acciones y la de su contraparte (reflejo de un conflicto básico, y reciente, entre los géneros): las mujeres expresaron que la mayoría de los hombres no lo hacen, mientras ellos dijeron esta característica está presente en un papá (dirección negativa y positiva respectivamente).

En el grupo 1 -mujeres que leen- se dividieron las visiones de lo que es un papá en este respecto en mitad positivas y negativas (neutrales) con los

---

<sup>15</sup> Codificación para los grupos:

- 1: Mujeres que leen revistas dirigidas a padres de familia
- 2: Mujeres que no leen revistas dirigidas a padres de familia
- 3: Hombres que leen revistas dirigidas a padres de familia
- 4: Hombres que no leen revistas dirigidas a padres de familia

reactivos 12 y 15: acompañar a su hijo al doctor y reflexionar sobre sus valores.

El grupo 2 -mujeres que no leen- fueron más "radicales" puesto que su relación con otros reactivos fue negativa: reflexionar sobre los valores y estimular el desarrollo de su hijo.

El grupo 3, negativo con respecto a proporcionar reglas claras de conducta y positivo con reflexionar valores que enseña a su hijo. En el último se derivaron dos ramas, aunque se trató de una conexión "débil".

El grupo 4\* lo relacionó neutralmente con comunicación más íntima con su hijo; mientras que negativamente con ayudar a su hijo a desarrollar su conciencia moral y enseñar sobre el cuidado del medio ambiente.

A excepción de los hombres que no leen, los grupos eligieron al reactivo (aunque difirieron en la dirección: unos neutral, otros positiva y otros negativamente) como relacionado con la reflexión que hace sobre los valores que enseña a su hijo(a).

**Codificación para los grupos:**

- 1: Mujeres que leen revistas dirigidas a padres de familia
- 2: Mujeres que no leen revistas dirigidas a padres de familia
- 3: Hombres que leen revistas dirigidas a padres de familia
- 4: Hombres que no leen revistas dirigidas a padres de familia

TEMA: EDUCACIÓN AMBIENTAL; REACTIVO 14: "Enseña a su hijo(a) sobre el cuidado del medio ambiente"<sup>16</sup>

Coincidieron unánimamente, con más o menos alta puntuación, en que no es una característica propia de un padre (hombre) de familia.

Existió una coincidencia entre grupos 3 y 4, ya que lo relacionaron negativamente con corregir conductas agresivas de su hijo.

Por otra parte, el grupo 3 reconoció una influencia recíproca (negativamente) de educación ambiental con reflexionar sobre los valores que le enseña.

Mientras que el grupo 4 también lo relacionó negativamente con fomentar relaciones adecuadas con hombre y mujer.

El grupo 1 lo unió negativamente con enseñar a su hijo hábitos de higiene.

Finalmente, el grupo 2 lo relacionó negativamente con acompañar a su hijo al doctor y conocer síntomas de enfermedades comunes en los niños.

---

<sup>16</sup> Codificación para los grupos:

1: Mujeres que leen revistas dirigidas a padres de familia

2: Mujeres que no leen revistas dirigidas a padres de familia

3: Hombres que leen revistas dirigidas a padres de familia

4: Hombres que no leen revistas dirigidas a padres de familia

TEMA: EDUCACIÓN SOCIAL; REACTIVO 15: "Reflexiona sobre los valores que le enseña a su hijo(a)"<sup>17</sup>

Como ya se dijo en el caso del reactivo 13, con diferentes direcciones, los grupos 1, 2 y 3 lo relacionaron con ese ítem, aunque solamente las mujeres que leen lo valoraron como positivo: el resto lo expresó como un elemento, si no ausente, sí menos presente en la definición de un papá.

Además, el grupo 2 lo relacionó (positivamente) con transmitir una actitud positiva hacia el trabajo y el grupo 4 positivamente con estimular el desarrollo de su hijo.

Mientras que para el grupo de los hombres que leen se encontraron más relaciones: además de positivamente con el de las relaciones hombre-mujer, también positivamente con transmitir una buena actitud al trabajo y enseñar hábitos de higiene, y negativamente con la reflexión sobre sus valores.

## 2.7 CLIQUÉS MÁXIMOS:

Los cliqués máximos son aquellas triadas cuyos elementos mantienen una relación de equilibrio, es decir, que se unen e influyen entre sí todos los involucrados, de tal manera que:

---

<sup>17</sup> Codificación para los grupos:

1: Mujeres que leen revistas dirigidas a padres de familia

2: Mujeres que no leen revistas dirigidas a padres de familia

3: Hombres que leen revistas dirigidas a padres de familia

4: Hombres que no leen revistas dirigidas a padres de familia

-B-C están unidos de forma que A influye a B y B influye a A; A influye a C y C lo hace con A; B influye a C y C a B.

Para cada grupo, existen los siguientes cliques, en los cuales se incluye su dirección (+ es más favorable y - es menos favorable) y aparecen en el orden del más al menos importante (en cuanto a sus frecuencias).

El grupo que tiene mayor número de cliques es el de los hombres que no leen (22); seguido de los hombres que leen (17); luego las mujeres que leen (15) y por último las mujeres que no leen (13).

Esta diferencia en el número de cliques significa que no existen elementos centrales de una representación social de la paternidad y, por tanto, aún no está bien estructurada.

a) Mujeres que leen:

1. Estimula el desarrollo de su hijo (+) - transmite actitud positiva al trabajo (+) - está al tanto de su vida escolar (+)
2. Estimula el desarrollo de su hijo (+) - sabe prevenir accidentes y enfermedades (-) - conoce síntomas de enfermedades comunes (-)
3. Sabe prevenir accidentes y enfermedades de los niños (-) - conoce síntomas de enfermedades comunes (-) - enseña cuidado del medio ambiente (-)
4. Ayuda a su hijo a tener una buena imagen de sí mismo (+) - le ayuda a desarrollar su conciencia moral (-) - acompaña a su hijo al doctor (+)

5. Transmite a su hijo una actitud positiva hacia el trabajo (+) – se comunica más íntimamente con su hijo (+) – está al tanto de su vida escolar (+)

6. Ayuda a su hijo a tener una buena imagen de sí mismo (+) – le ayuda a desarrollar su conciencia moral (-) – corrige las conductas agresivas de su hijo (-)

7. Ayuda a su hijo a tener una buena imagen de sí mismo (+) – corrige las conductas agresivas de su hijo (-) – le enseña hábitos de higiene (-)

8. Corrige las conductas agresivas de su hijo (-) – le proporciona reglas claras sobre cómo comportarse (-) – reflexiona sobre los valores que le enseña (-)

9. Se comunica más íntimamente con su hijo (+) – fomenta relaciones adecuadas entre hombre y mujer (-) – reflexiona sobre los valores que le enseña a su hijo (-)

10. Conoce los síntomas de las enfermedades más comunes en los niños (-) – acompaña a su hijo al doctor (+) – le enseña sobre el cuidado del medio ambiente (-)

11. Está al tanto de la vida escolar de su hijo (+) – lo acompaña al doctor (+) – fomenta relaciones adecuadas entre hombre y mujer (-)

12. Transmite a su hijo una actitud positiva hacia el trabajo (+) – se comunica más íntimamente con su hijo (+) – le ayuda a desarrollar su conciencia moral (-)

13. Le proporciona reglas claras sobre cómo debe comportarse (-) - le enseña sobre el cuidado del medio ambiente (-) - reflexiona sobre los valores que le enseña (-)

14. Se comunica más íntimamente con su hijo (+) - está al tanto de la vida escolar de su hijo (+) - fomenta relaciones adecuadas entre hombre y mujer (-)

15. Ayuda a su hijo a tener una buena imagen de sí mismo (+) - está al tanto de la vida escolar de su hijo (+) - lo acompaña al doctor (+)

b) Mujeres que no leen:

1. Está al tanto de la vida escolar de su hijo (+) - le ayuda a desarrollar su conciencia moral (+) - le proporciona reglas claras sobre cómo debe comportarse (+)

2. Transmite a su hijo una actitud positiva hacia el trabajo (+) - está al tanto de la vida escolar de su hijo (+) - le proporciona reglas claras sobre cómo debe comportarse (+)

3. Realiza actividades para estimular el desarrollo de su hijo (-) - le ayuda a tener una buena imagen de sí mismo (+) - fomenta relaciones adecuadas entre hombre y mujer (-)

4. Realiza actividades para estimular el desarrollo de su hijo (-) - fomenta relaciones adecuadas entre hombre y mujer (-) - reflexiona sobre los valores que le enseña a su hijo (+)

5. Sabe prevenir enfermedades y accidentes en los niños (-) - conoce los síntomas de las enfermedades más comunes en los niños (-) - enseña a su hijo sobre el cuidado del medio ambiente (-)

6. Sabe prevenir enfermedades y accidentes en los niños (-) - acompaña a su hijo al doctor (-) - enseña a su hijo sobre el cuidado del medio ambiente (-)

7. Sabe prevenir enfermedades y accidentes en los niños (-) - se comunica más íntimamente con su hijo (N) - acompaña a su hijo al doctor(-)

8. Sabe prevenir enfermedades y accidentes en los niños (-) - le ayuda a desarrollar su conciencia moral (+) - conoce los síntomas de las enfermedades más comunes en los niños (-)

9. Sabe prevenir enfermedades y accidentes en los niños (-) - corrige las conductas agresivas de su hijo (+) - acompaña a su hijo al doctor (-)

10. Transmite a su hijo una actitud positiva hacia el trabajo (+) - enseña a su hijo hábitos de higiene (-) - le proporciona reglas claras sobre cómo debe comportarse (+)

11. Realiza actividades para estimular el desarrollo de su hijo (-) - Sabe prevenir enfermedades y accidentes en los niños (-) - enseña a su hijo sobre el cuidado del medio ambiente (-)



12. Realiza actividades para estimular el desarrollo de su hijo (-) - sabe prevenir enfermedades y accidentes en los niños (-) - se comunica más íntimamente con su hijo (N)

13. Ayuda a su hijo a tener una buena imagen de sí mismo (+) - le ayuda a desarrollar su conciencia moral (+) - le proporciona reglas claras sobre cómo debe comportarse (+)

c) Hombres que leen:

1. Sabe prevenir accidentes y enfermedades de los niños (-) - conoce los síntomas de las enfermedades más comunes (-) - acompaña a su hijo al doctor (-)

2. Transmite a su hijo una actitud positiva hacia el trabajo (+) - se comunica más íntimamente con su hijo (+) - está más al tanto de la vida escolar de su hijo (+)

3. Se comunica más íntimamente con su hijo (+) - está más al tanto de la vida escolar de su hijo (+) - le ayuda a desarrollar su conciencia moral (+)

4. Se comunica más íntimamente con su hijo (+) - está más al tanto de la vida escolar de su hijo (+) - acompaña a su hijo al doctor (-)

5. Ayuda a su hijo a tener una buena imagen de sí mismo (+) - transmite a su hijo una actitud positiva hacia el trabajo (+) - se comunica más íntimamente con su hijo (+)

6. Ayuda a su hijo a tener una buena imagen de sí mismo (+) - se comunica más íntimamente con su hijo (+) - le ayuda a desarrollar su conciencia moral (+)

7. Fomenta en su hijo buenas relaciones entre hombre y mujer (+) - le enseña sobre el cuidado del medio ambiente (-) - reflexiona sobre los valores que le enseña a su hijo (+)

8. Enseña a su hijo hábitos de higiene (-) - le enseña sobre el cuidado del medio ambiente (-) - reflexiona sobre los valores que le enseña a su hijo (+)

9. Enseña a su hijo hábitos de higiene (-) - fomenta en su hijo buenas relaciones entre hombre y mujer (+) - reflexiona sobre los valores que le enseña a su hijo (+)

10. Le ayuda a desarrollar su conciencia moral (+) - enseña a su hijo hábitos de higiene (-) - fomenta en su hijo buenas relaciones entre hombre y mujer (+)

11. Ayuda a su hijo a tener una buena imagen de sí mismo (+) - le ayuda a desarrollar su conciencia moral (+) - fomenta en su hijo buenas relaciones entre hombre y mujer (+)

12. Le proporciona reglas claras sobre cómo debe comportarse (+) - fomenta en su hijo buenas relaciones entre hombre y mujer (+) - le enseña sobre el cuidado del medio ambiente (-)

13. Realiza actividades para estimular el desarrollo de su hijo (-) - le proporciona reglas claras sobre cómo debe comportarse (+) - le enseña sobre el cuidado del medio ambiente (-)

14. Corrige las conductas agresivas de su hijo (-) - le proporciona reglas claras sobre cómo debe comportarse (+) - le enseña sobre el cuidado del medio ambiente (-)

15. Corrige las conductas agresivas de su hijo (-) - enseña a su hijo hábitos de higiene (-) - le enseña sobre el cuidado del medio ambiente (-)

16. Está más al tanto de la vida escolar de su hijo (+) - le ayuda a desarrollar su conciencia moral (+) - enseña a su hijo hábitos de higiene (-)

17. Enseña a su hijo hábitos de higiene (-) - fomenta en su hijo buenas relaciones entre hombre y mujer (+) - le enseña sobre el cuidado del medio ambiente (-)

d) Hombres que no leen:

1. Sabe prevenir accidentes y enfermedades de los niños (-) - conoce los síntomas de las enfermedades más comunes en los niños (-) - enseña a su hijo hábitos de higiene (-)

2. Conoce los síntomas de las enfermedades más comunes en los niños (-) - enseña a su hijo hábitos de higiene (-) - le enseña sobre el cuidado del medio ambiente (-)

. Sabe prevenir accidentes y enfermedades de los niños (-) - conoce los síntomas de las enfermedades más comunes en los niños (-) - acompaña a su hijo al doctor (-)

. Sabe prevenir accidentes y enfermedades de los niños (-) - corrige las conductas agresivas de su hijo (-) - enseña a su hijo hábitos de higiene (-)

i. Corrige las conductas agresivas de su hijo (-) - enseña a su hijo hábitos de higiene (-) - le enseña sobre el cuidado del medio ambiente (-)

. Realiza actividades para estimular el desarrollo de su hijo (+) - ayuda a su hijo a mantener una buena imagen de sí mismo (+) - reflexiona sobre los valores que le enseña a su hijo (+)

7. Realiza actividades para estimular el desarrollo de su hijo (+) - le ayuda a desarrollar su conciencia moral (N) - reflexiona sobre los valores que le enseña a su hijo (+)

15. Enseña a su hijo a mantener una buena imagen de sí mismo (+)

3. Realiza actividades para estimular el desarrollo de su hijo (+) - le enseña sobre el cuidado del medio ambiente (-) - reflexiona sobre los valores que le enseña a su hijo (+)

7. Realiza actividades para estimular el desarrollo de su hijo (+) - ayuda a su hijo a mantener una buena imagen de sí mismo (+) - transmite a su hijo una actitud positiva hacia el trabajo (+)

10. Ayuda a su hijo a mantener una buena imagen de sí mismo (+) - transmite a su hijo una actitud positiva hacia el trabajo (+) - fomenta en su hijo relaciones adecuadas entre hombre y mujer (+)

11. Ayuda a su hijo a mantener una buena imagen de sí mismo (+) - le proporciona reglas claras sobre cómo debe comportarse (+) - reflexiona sobre los valores que le enseña a su hijo (+)

12. Transmite a su hijo una actitud positiva hacia el trabajo (+) - se comunica más íntimamente con su hijo (+) - fomenta en su hijo relaciones adecuadas entre hombre y mujer (+)

13. Ayuda a su hijo a desarrollar su conciencia moral (N) - enseña a su hijo hábitos de higiene (-) - fomenta en su hijo relaciones adecuadas entre hombre y mujer (+)

14. Se comunica más íntimamente con su hijo (+) - le ayuda a desarrollar su conciencia moral (N) - fomenta en su hijo relaciones adecuadas entre hombre y mujer (+)

15. Enseña a su hijo hábitos de higiene (-) - fomenta en su hijo relaciones adecuadas entre hombre y mujer (+) - le enseña sobre el cuidado del medio ambiente (-)

16. Se comunica más íntimamente con su hijo (+) - fomenta en su hijo relaciones adecuadas entre hombre y mujer (+) - le enseña sobre el cuidado del medio ambiente (-)

17. Corrige las conductas agresivas de su hijo (-) - le proporciona reglas claras sobre cómo debe comportarse (+) - le enseña sobre el cuidado del medio ambiente (-)

18. Sabe prevenir accidentes y enfermedades de los niños (-) - corrige las conductas agresivas de su hijo (-) - acompaña a su hijo al doctor (-)

19. Esta al tanto de la vida escolar de su hijo (+) - corrige las conductas agresivas de su hijo (-) - acompaña a su hijo al doctor (-)

20. Le ayuda a desarrollar su conciencia moral (N) - acompaña a su hijo al doctor (-) - reflexiona sobre los valores que le enseña a su hijo (+)

21. Se comunica más íntimamente con su hijo (+) - le proporciona reglas claras sobre cómo debe comportarse (+) - le enseña sobre el cuidado del medio ambiente (-)

22. le proporciona reglas claras sobre cómo debe comportarse (+) - le enseña sobre el cuidado del medio ambiente (-) - reflexiona sobre los valores que le enseña a su hijo (+)

## 2.8 CONCLUSIÓN

No cabe duda que la representación colectiva sobre la paternidad y el universo simbólico detrás de ella están siendo cuestionados; sin embargo, no puede decirse que hayan sido cambiados por una representación social: en los árboles máximos los datos no están conglomerados en un todo continuo y alrededor de unos elementos más definidos.

Por otra parte, las personas tienen diferentes discursos alrededor de la definición de un padre, dependiendo no sólo de su nivel de información, sino de su posición que ocupan en la sociedad, de una división del trabajo específica, así como de una creciente especialización del conocimiento y

26.

sesgos ante la información, que le sitúa solamente en algunos aspectos de "la realidad", con lo que, aunque en su fase de objetivación, evidencian la inexistencia del anclaje de alguna representación social en este sentido.

Además, si bien es cierto que una representación social puede nacer a partir de un conocimiento que trastoca al sentido común, como el proveniente de un grupo de referencia, por ejemplo, el discurso de los especialistas y el papel protagónico de los medios de comunicación en la difusión de conocimiento ya elaborado (traducido en términos comunes y/o en imágenes), ello no implica que la lectura de algunas publicaciones conduzca necesariamente a una reconstrucción de la realidad: la búsqueda de información puede obedecer a un objetivo según el cual los datos sean congruentes con el equilibrio actual de cierta representación.

De esa manera, se buscarán aquellas ideas que, si no son iguales a las propias, al menos no se presenten como una amenaza al universo simbólico.

Así es como difícilmente se cambia a una representación social si no existe un fuerte motivo que la desplace hacia una dirección, lo cual es posible si reúne el mínimo requisito de contar con una transformación en las condiciones de vida de las personas.

El cambio en dichas condiciones es evidente, sobre todo en lo correspondiente a la división del trabajo, de tal manera que la mujer tiene la necesidad de trabajar fuera de casa y compartir con el hombre las labores del hogar y la crianza de los hijos.

Podría pensarse que una transformación hacia una representación social de la paternidad es inminente, pero no ocurre por el simple hecho de "ser necesario", planteado a un nivel discursivo por personas se creen son especialistas: para ello hay que "vencer resistencias", es decir, que tendríamos que asumir que los nuevos elementos integrados podrían poner en desequilibrio aún a nuestra identidad y a nuestro universo simbólico, el cual nos presentaba todos los objetos físicos y sociales como conocidos, dentro de un marco más general de sentido.

Por lo anterior, para que se asuma un replanteamiento de los roles tradicionales y arribe en una representación social de la paternidad, se requiere algo más que información proveniente "del exterior": es necesario concederle "su parte de verdad" a lo que recibimos (lo cual tiene además un fin práctico), tanto como invertir mucho esfuerzo crítico, trascendiendo así a la vida cotidiana y sus situaciones que requieren de respuestas rápidas.



## BIBLIOGRAFÍA<sup>a</sup>

Abric, J-C (1994) *Pratiques sociales et représentation sociales*, France: PUF

Alvaro, J. L. (1995) *Psicología social: perspectivas teóricas y metodológicas*, España: Siglo XXI

Bardin, L. (1977) *El análisis de contenido*, España: Akal

Berger y Luckman (1968) *La construcción social de la realidad*, Argentina: Amorrortu

Casas, F. (1998) *Infancia: perspectivas psicosociales*, España: Paidós

Clemente Estevan y Hernández Blasi (1996) *Contextos de desarrollo psicológico y educación*, España: Aljibe

Degenne y Verges (1984) "Análisis de similitud", en González de Alba  
*Teoría de los grafos en ciencias sociales*, México: UNAM, pp. 155-212

Emiliani y Carugati (1986). *El mundo social de los niños*, México: Grijalbo

Fernández Berrocal y Melero Zabal (1995) *La interacción social en contextos educativos*, España: Siglo XXI

Festinger y Katz (1992) *Los métodos de investigación en las ciencias sociales*, España: Paidós

Fischer, G. N. (1990) *Psicología social. Conceptos fundamentales*, España: Narcea

García y De Oliveira (1994) *Trabajo femenino y vida familiar en México*, México: COLMEX

García, P. (1986) *Padres+Hijos=*, México: Limusa

Hernández Sampieri, R. (1997) *Metodología de la investigación*, México: Mc Graw Hill

---

<sup>a</sup> Sistema de la American Psychological Association

Ibáñez (1994) *Por una sociología de la vida cotidiana*, España: Siglo XXI

INEGI (1990) *XI Censo General de Población y Vivienda*, México: INEGI

INEGI (1992) *Encuesta Nacional de la Dinámica Demográfica*, México: INEGI

INEGI (1994). *Encuesta Nacional de Ingresos y Gastos de los Hogares*, México: INEGI

INEGI (1995) *Encuesta Nacional de Empleo*, México: INEGI

INEGI (1999) *Las familias mexicanas*, México: INEGI

INEGI (1999) *Los hogares con jefatura femenina*, México: INEGI

INEGI e IISUNAM (1997) *Los hogares en México*, México: INEGI/IISUNAM

Krippendorff, K. (1990) *Metodología de análisis de contenido. Teoría y práctica*, España: Paidós

León Rubio, J. M. (1998) *Psicología Social. Orientaciones teóricas y ejercicios prácticos*, España: Mc Graw Hill

López, M. (1996) *Hogares, familias: desigualdad, conflictos, redes solidarias y parentales*, México: SOMEDE

López e Izazola (1994) *El perfil censal de los hogares y las familias en México. Monografías censales de México*, México: INEGI/IISUNAM

Moscovici, S. (1961) *El psicoanálisis, su imagen y su público*, Argentina: Anesa-Huemul

Moscovici, S. (1979) *Psicología Social*, México: Paidós

Páez y Blanco (1996) *La teoría sociocultural y la psicología social actual*, España: Aprendizaje S. L.

Pérez Delgado, E. (1994) *Familia y educación. Relaciones familiares y desarrollo personal de los hijos*, España: Generalitat

Quintana Cabañas, (1993) *Pedagogía familiar*, España: Narcea

Rodrigo, M. J. (1994) *Contexto y desarrollo social*, España: Síntesis

Rodrigo, Rodríguez y Marrero (1993) *Las teorías implícitas en el conocimiento social. Infancia y aprendizaje*, España: Visor

Seoane, J. (1990) *Psicología política de la sociedad contemporánea*, España: PROMOLIBRO

Seoane y Delclaux (1982) *Psicología cognitiva y procesamiento de la información*, España: Pirámide

Tuirán, R. (1993) *Vivir en familia: hogares y estructura familiar en México, 1976-1987*, México: Banco de Comercio Exterior

UNICEF, COLMEX y DIF (1987) *La familia: investigación y política pública en México*, México: UNICEF, COLEGIO DE MÉXICO Y DIF

UNIFEN (1991) *La mujer mexicana: un balance estadístico al final del siglo XX* (FONDO DE DESARROLLO DE NACIONES UNIDAS PARA LA MUJER EN AMERICA LATINA Y EL CARIBE)

#### ARTÍCULOS:

Calvillo, M. Y A. Favela (1995) "Los nuevos sujetos sociales. Una aproximación epistemológica", en *Sociológica*, Año 10, No. 28, mayo-agosto, pp. 251-278

Habermas, J. (1998) "Nuestro breve siglo", en *Nexos*, No. 248, agosto, pp. 39-44

Lechner, N (1998) "Nuestros miedos", en *Perfiles Latinoamericanos*, No. 13, pp. 179-198.

Tamayo, S. (1995) "Movimientos sociales modernos, revueltas o movimientos antisistémicos", en *Sociológica*, Año 10, No. 28, mayo-agosto, pp. 279-302

#### ENTREVISTAS:

Nuria Cabrera, Coordinadora del Centro de Asesoramiento Psicopedagógico del Colegio La Salle (CAPULSA)

Ana Laura Barroso, Jefe de Área de Orientación Familiar del Colegio La Salle (COFULSA)

Rosa Adelaida del Valle, Psicóloga Responsable de Escuela para Padres en AMAPSI

Patricia Jiménez, Responsable de la escuela para padres "Sí para  
nuestros hijos" de la Secretaría de Educación Pública