



UNIVERSIDAD AUTONOMA METROPOLITANA

IZTAPALAPA

DIVISION DE CIENCIAS SOCIALES Y HUMANIDADES

LICENCIATURA EN PSICOLOGIA SOCIAL

“QUE CONCEPCION TIENEN LOS JOVENES DE
BACHILLERATO ACERCA DEL CUERPO HUMANO”

T E S I S

QUE PARA OBTENER EL TITULO DE
LICENCIADO EN PSICOLOGIA SOCIAL

P R E S E N T A

RICARDO CORNEJO GODINEZ

ASESOR: JESUS OMAR MANJARREZ IBARRA

LECTOR: OSCAR RODRIGUEZ CERDA

NOVIEMBRE 1999

UNIVERSIDAD AUTONOMA METROPOLITANA
IZTAPALAPA

DIVISIÓN DE CIENCIAS SOCIALES Y HUMANIDADES
LICENCIATURA EN PSICOLOGÍA SOCIAL

**“QUE CONCEPCIÓN TIENEN LOS JÓVENES DE
BACHILLERATO ACERCA DEL CUERPO HUMANO”**

TESIS

QUE PARA OBTENER EL TITULO DE:
LICENCIADO EN PSICOLOGÍA SOCIAL

PRESENTA
RICARDO CORNEJO GODINEZ



JESÚS OMAR MANJARREZ IBARRA
ASESOR

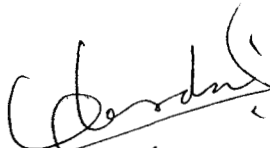

OSCAR RODRÍGUEZ CERDA
LECTOR

NOVIEMBRE 1999

**A mis padres, por creer en mi y por su apoyo:
Guillermo y Ana María**

A aquellos que participaron contestando cuestionarios

"Ningún placer es estéril cuando nos reconciamos con la vida"

INDICE

Introducción.....1

Capítulo 1 Las atribuciones sociales

a) Definiciones.....6

b) Procesos que intervienen en las atribuciones sociales..... 14

c) Modelo teórico..... 23

Capítulo 2 La representación social

a) La representación social como una realidad..... 25

b) Procesos de la representación social..... 32

Capítulo 3 El cuerpo humano

a) El cuerpo humano como eje constitutivo..... 35

b) El cuerpo humano como centro de interpretaciones..... 40

Capítulo 4 Metodología

a) Planteamiento del problema.....	45
b) Objetivos de investigación.....	45
c) Preguntas de investigación.....	45
d) Hipótesis.....	46
e) Variables dependientes.....	47
f) Variables independientes.....	47
g) Sujetos.....	48
h) Muestra.....	48
i) Instrumentos.....	48
j) Procedimientos.....	49
k) Diseño de investigación.....	49

Capítulo 5 Resultados

a) Análisis de contenido.....	50
b) Cuestionario de asociación libre.....	51
c) Cuestionario de caracterización.....	57
d) Descripción de los resultados.....	59

Anexos.....	69
-------------	----

Conclusiones.....	99
-------------------	----

Bibliografía.....	104
-------------------	-----

INTRODUCCIÓN

La presente investigación se propuso alcanzar los objetivos propuestos, la conveniencia esta dada en cuanto a que el tema es interesante en la medida en que vemos que el cuerpo humano históricamente se ha valorado, lo cual depende de la sociedad y la época donde existe la idea de unidad y presencia.

El para qué sirve la investigación, responde a la inquietud de indagar y conocer la opinión de una fracción de los jóvenes mexicanos del nivel bachillerato de segundo semestre, acerca del cuerpo humano.

La proyección social que un momento dado puede tener la investigación es la idea del cuerpo humano como centro o punto de partida de la existencia, del organismo, del ser vivo, del cual se derivan otras connotaciones que se la adjudican como: belleza, perfección, creación, sabiduría, misterio, insustituible, ect.

Como centro de nuestras acciones y reacciones, la importancia de cuidarlo ya que es el único que tendremos mientras dure nuestra vida, mantenerlo y tal vez transformarlo para tener una buena apariencia ante los demás y uno mismo.

La investigación servirá para conocer y explicar como piensas los individuos y hacen de su cuerpo.

En el primer capítulo se llegará a una aproximación y explicación teórica de las representaciones sociales, señalando que el núcleo de la investigación atribucional puede contribuir a la comprensión y predicción de las reacciones o formas de pensamiento o conocimiento del individuo ante los comportamientos de los otros.

Cabe señalar que el estudio de las explicaciones causales se han dado en algunos modelos como:

- 1.- El modelo teórico de Kelley (1967, 1972) que se ha construido alrededor del *locus of cause* percibido, que básicamente se dimensionaliza en causas internas y externas.
- 2.- Otra área de investigación lo constituye el estudio de la adscripción de rasgos de un individuo basándose en la información disponible (Jones y McGillis, 1976).
- 3.- La teoría de la atribución del desempeño o ejecución, Heider (1958) y cuyo principal exponente es Weiner (1974) supone que la evaluación que los perceptores hacen el logro o realizaciones de los demás, lo que esta mediatizado por su comprensión de las causas de tal logro y del valor diagnostico de dicha ejecución en orden a evaluar la habilidad y/o motivación del actor. (Cfr. Revista de Psicología social y personalidad Volumen 4 Número 2 Año 1991 UAM-Iztapalapa).

Las atribuciones son el resultado de la observación de la conducta y la influencia de los estereotipos. Esto tiene que ver con las expectativas futuras y las reacciones emocionales ante la conducta que se trate.

En el segundo capítulo será la explicación teórica a las representaciones sociales tales se consideran como un conocimiento corriente, basado en el sentido común y que tiene características como:

- 1.- Son elaboradas y compartidas socialmente, ya que se constituyen a partir de las experiencias, informaciones, conocimientos, modelos de pensamiento, educación y comunicación social.

- 2.- Tienen sentido práctico de organización, control de medio ambiente (Material, social e ideal) orientación de conductas y comunicaciones.
- 3.- Ayuda al establecimiento de una visión de la realidad común a un conjunto social (grupo, clase, etc) o cultural.
- 4.- Son la expresión del pensamiento natural, no formalizado ni institucionalizado y diferente de las ideologías.
- 5.- Para que una creencia se determine en representación social debe centrarse en objetos sociales.
- 6.- Se comparte y se incorpora a la realidad previa categorización.
- 7.- Incluye un elemento intrínseco una guía para las interacciones, clasifica, explica y dispone afectiva y actitudinalmente a los sujetos respecto del objeto al que se refiere. (Cfr. Denise Jodelet La nueva psicología social).

Las representaciones sociales son modelos imaginarios de evaluación, de categorización y explicación de las realidades entre sujetos sociales, que se conducen hacia normas y decisiones colectivas e individuales de acción.

Existen elementos de que constan las representaciones sociales y nos sirven para su estudio:

- a) La información constituida por el contenido de las nociones y conocimientos que poseemos sobre un objeto social.
- b) Hace referencia a la organización interna y jerarquizada que adoptan los elementos informáticos sobre el objeto.

a) La dimensión afectiva que expresa la orientación evaluativa y actitudinal, positiva o negativa hacia el objeto representado, lo cual imprime a las representaciones sociales un carácter dinamizador y orientativo de conductas. (Cfr. Capítulo 17 · Técnicas y procedimientos para el estudio de las representaciones sociales. Manuel Fco. Martínez García y Manuel García Ramírez).

Estos elementos hacen posible que a través de las representaciones sociales se aprenda lo desconocido mediante conceptos e imágenes que se objetivizan y se insertan para convertirse en objetos comprensibles por sí mismos.

En el tercer capítulo se da una aproximación del cuerpo humano, vemos que en el presente siglo se ha dado un interés desmedido en torno al cuerpo humano, por ejemplo la sociedad industrial con el avance tecnológico, ampliando la producción de bienes de consumo avanzando hacia el culto de la imagen visual del propio cuerpo humano. Lo que invariablemente invade las prácticas alimenticias, de higiene, vestido, construcción, que encamina hacia el deporte, la sexualidad, el lenguaje corporal. Al igual que las costumbres y las modas.

Por lo tanto el cuerpo es la unidad de lo biológico, lo material, lo creativo y lo cultural, que conjugan para formar la corporeidad de la persona y que se manifiesta como complejidad abierta a lo histórico. De tal manera que el cuerpo puede ser reinterpretado como una totalidad del hombre, incluso lo psíquico.

Sin embargo, se cuestiona si el cuerpo humano abarca la totalidad o solo parte de nuestro ser. Ya que los estados anímicos, pensamientos, emociones, son difíciles definibles en el cuerpo. Más se podrían considerar como manifestaciones corporales sin existencia autónoma o expresión de entidades en el "alma" o "espíritu". Las reflexiones e interpretaciones del cuerpo conlleva a una resonancia del hombre, pues no es lo mismo "el cuerpo que somos" a "el cuerpo que tenemos".

En el cuarto capítulo, se refiere a la metodología que tiene que ver con los elementos que sirven para la aproximación práctica al objeto de estudio y la interrelación con los individuos en sus atribuciones y representaciones sociales.

En el capítulo cinco se refiere a los resultados obtenidos después de la aplicación de los diferentes instrumentos para recopilar información para llegar a determinar las posibles atribuciones y representaciones sociales, así como la explicación de cada instrumento, incluyendo así las conclusiones. Lo que se encontró es que existe una representación social del cuerpo humano a través de tres palabras que fueron constantes estas son: pene, nalgas y matriz. Tanto en los resultados obtenidos con hombres como mujeres y por su puesto el total de la población, sin embargo, dicha triangulación de estas palabras de acuerdo a las matrices nos indica que la representación es negativa, no obstante elementos presentes en la noción del cuerpo humano. Tal vez como los ejes centrales de éste.

Capítulo 1 Las atribuciones sociales

a) Definiciones

Las atribuciones sociales conceptualmente se refieren a como las personas tratan de encontrar explicaciones causales de su conducta y de los demás y más generalmente de cualquier suceso en el medio ambiente. Así las atribuciones sociales se refieren a la acción humana que esta en función de las causas que el sujeto percibe de su propia conducta futura. Tal explicación depende inicialmente de los factores perceptuales donde el sujeto atribuye causas a su conducta y a la de los demás.

La atribución social constituye un proceso que tiene como finalidad comprender el mundo, en la medida en que nosotros atribuimos a los demás características que los definen. En ese camino de la comprensión del mundo, los sujetos intentan identificar las causas de sus propias conductas y la de los demás, al mismo tiempo se interesan por el medio ambiente social como detonante causal, en esa fenomenología donde los individuos ven a la realidad como predecible y controlable, por lo tanto los sucesos físicos y sociales se pueden predecir y se puede dar una influencia para que estos se den de una manera determinada.

En ese sentido Heider señala que las atribuciones sociales en términos causales impersonales y personales, y respecto a estas últimas en términos de intento son ocurrencias cotidianas que determinan buena parte de nuestra comprensión y reacción a lo que nos rodea.

En esa identificación de las causas de la conducta se presenta la intencionalidad que tiene que ver con el hecho de que los individuos se hayan comportado de cierta manera porque ellos lo decidieron y además saben cual será el resultado, mientras que en ocasiones existen factores que influyen para que se manifieste determinada conducta. En ese contexto es necesario señalar que las atribuciones se deben de tomar en cuenta, pues se tendría que descontar las atribuciones, al presentar factores externos ya que caería en un error describir los rasgos de la personalidad. Existiendo un sesgo de explicación de conducta, recurriendo al error de considerar al sujeto como desequilibrado en su personalidad.

Jones y Davis propusieron un modelo que manifiesta como los individuos realizan inferencias sobre su carácter de persona a partir de la observación realizada previamente. El observador dispone de información lo cual permite tomar decisiones y de esa forma realiza atribuciones donde se le asignan características al observado como agresivo, huraño, tranquilo, etc. Cabe señalar que se presenta un proceso cognitivo, lo que hace posible tal resultado.

Aquí el observador reconoce su actuar y en esa medida las consecuencias producidas presentan alguna intencionalidad y que de algún modo es un paso previo a las atribuciones que vienen de fuera de la acción. Por ejemplo las personas que se olvidan de las cosas, no se puede decir que lo hacen voluntariamente, es decir, en forma intencionada. El caso contrario es cuando los sujeto se adaptan a las situaciones, para ser parte de éstas y donde se manifiestan los factores externos, en ese sentido no quiere decir que los individuos tengan una intención de actuar, en tales casos parece no existir.

Dándose generalmente consecuencias no pretendidas, como en el caso donde la conducta es inusual o desviada a lo normal de los demás, es cuando existe mayor incidencia en las atribuciones, aunque también la conducta normal de los demás también se les presentan las atribuciones, aquí la diferencia reside en los juicios realizados los cuales pueden ser positivos o negativos dependiendo la conducta observada, la información y los conocimientos del observador. Así las atribuciones se realizan a partir de las diferencias, implicando las impresiones.

Cuando la descripción se generaliza en la conducta y las características de una persona, se comete el error que generalmente se comete en quienes realizan las atribuciones. Ya que el comportamiento del ser humano no siempre se presenta en forma lineal, sino en forma plurilineal, es decir, que un sujeto puede tener una conducta huraña un momento, pero pasado un lapso de tiempo puede estar contento, de tal forma que no se puede decir que el sujeto es siempre huraño o que siempre está contento. Dándonos cuenta que la conducta cambia a lo largo del tiempo.

En la atribución social se presenta el consenso, la distintividad y la consistencia, estos son elementos que se manifiestan en la información que tiene y cuenta al observador, además se manifiesta la ocurrencia de las situaciones y la presencia de las predicciones.

Cuando el sujeto presenta una frecuencia de conducta, es cuando si se puede mencionar un rasgo o característica de la personalidad del sujeto. En ese sentido se presentan dos características o aspectos, el primero es la expectativa hacia la conducta, y el segundo es la congruencia entre la acción y el resultado de la conducta que se presenta en los individuos.

El intento de las descripciones conductuales que a la vez son impersonales, son aplicables a cualquier sujeto que sea susceptible de ser observado. Donde las inferencias se presentan una y otra vez, mientras que también se manifiesta la autoatribución que se refiere a las inferencias hechas hacia nosotros mismos, en cuanto a las características, en tal caso debe darse el consenso, la distintividad, al igual que cuando se hace la autoatribución hacia otra u otras personas. Tomando en consideración los elementos o factores internos y externos aquí se presenta una disociación en cuanto a la atribución hacia uno mismo. La primera manera tiene que ver con los rasgos personales de los sujetos y la segunda manera tiene que ver con la adaptación a las diferentes situaciones a las cuales se enfrentan los sujetos. Pues generalmente uno se visualiza como alguien que se adapta a las circunstancias, más que como explicar nuestra propia conducta en función de rasgos que caracterizan nuestra personalidad. En tanto que los demás lo vemos como aquello que responde a una cierta conducta la cual refleja la personalidad.

La introspección que se realiza a través de la atribución tiene que ver con la emoción que parte de lo interno, tal como influye en las situaciones vivenciales. Cuando la emoción es manifestada por un sujeto, en ocasiones se le contagia a otro, sin embargo, se presenta una diferenciación de situación emocional.

El cómo se conducen los individuos tiene que ver con su control interno y el control externo, es decir, aquellos factores que se presentan y escapan a su haber. Como los deseos de la gente que también se manifiestan en el momento de realizar un juicio, ahí precisamente los sujetos sesgan la descripción, en esa evaluación que se realiza en el momento de una emoción presente.

Donde los factores que un momento dado influyen en la conducta, van variando a lo largo del tiempo y de esa forma también la conducta. A lo cual se intenta buscar y encontrar la causa de tal variación. Cabe señalar que los factores en ocasiones pueden seguir un mismo patrón o no variar o escasamente lo hacen, sin embargo, siguen siendo susceptibles de encontrar la causa.

Cuando los individuos son conscientes de que son observados, regularmente su actuación de conducta se ve modificada hacia una mejor conducta, en cualquier situación, como por ejemplo al realizar una tarea específica.

Los factores pueden ser controlables, también estables o inestables, esto se manifestará a lo largo del tiempo, al igual depende de los factores internos y externos en la propia conducta, por ejemplo cuando se requiere dar una buena impresión a los demás entonces procuramos que nuestra actuación sea buena por lo tanto el factor interno lo podemos controlar, pero si por alguna circunstancia como que alguien comienza a hablar mal de nosotros, eso es un factor externo que nos supera y nos afecta, por lo tanto no es tan controlable. Lo cual influye en el comportamiento afectivo y de alguna manera va ligado a la autoestima.

La pregunta obligada es: ¿Qué son las atribuciones y cuándo se hacen?. En la medida en que los individuos realizan las atribuciones, las realizan en términos de predicciones que de explicaciones. Pues ellos buscan explicaciones de los sucesos sin que nadie se los haya pedido. A lo que Heider señala "La atribución sirve para la consecución de un medio estable y consistente... y determina lo que esperamos que ocurra y lo que debemos hacer sobre ello"

El hecho es que las atribuciones reflejan grados de sentimientos y conductas de los sujetos en un contexto social determinado.

"La teoría de la atribución comienza con la preocupación por las expectativas causales e hipotetiza maneras en las que la información debe ser ponderada y comparada para hacer posibles tales explicaciones. Sin embargo, si las personas parecen dispuestas a dejar pasar muchos sucesos sin preguntar porqué ocurren, la generalidad de la teoría parece cuestionable"

(Cfr. J. Richard Eiser. 1989 pág. 232)

El aspecto cognitivo como proceso es fundamental para las atribuciones, pues tal proceso permite buscar y encontrar el origen causal del hecho, donde la información constituye el punto de partida, y la memoria como entidad que realiza su proceso perceptivo. Permitiendo la representación mental en la medida en que se dan las interacciones y la socialización de lo representado.

Las interacciones permiten obtener información y a partir de éstas realizar inferencias y tomar decisiones. Cuando existe información los individuos construyen sus representaciones mentales, lo paradójico, es que las representaciones son diferentes a pesar de que la información es la misma, esto se debe a la manera particular que cada individuo tiene, en el momento de procesar la información, esto manifiesta los sesgos del proceso atribucional.

Ya que la interpretación del comportamiento de los sujeto esta en función de sus cualidades personales más que de las situaciones vivenciales.

Podemos mencionar las consideraciones del porqué de las atribuciones sociales, en las situaciones vivenciales, en los siguientes enunciados:

- a) La atribución es social en el origen, es decir, la atribución se basa en la información social, o esta influida por la interacción.
- b) La atribución es social en su referencia u objeto ya que se hace atribución de un suceso que concierne a una persona y no a un objeto físico o un resultado social como puede ser el desempleo.
- c) La atribución es social en tanto es común en los miembros de la sociedad o un grupo social, ya que los miembros de una sociedad o grupo social, diferentes pueden compartir explicaciones diferentes a los mismos sucesos.

(Cfr. Hewstone Milles. 1992 pág. 32)

Doise distingue cuatro tipos de explicaciones de la atribución social en la Psicología Social, que son las siguientes:

1.- El nivel intrapersonal, el cual se suscribe a los proceso psicológicos o interpersonales que tienen que ver con el modo de como los individuos organizan su percepción, evaluación y comportamiento en el mundo social, la aportación esta dada por Kelley (1967) del modelo de como los individuos procesan información para llegar a encontrar una causa de los tipos de comportamientos.

2.- El nivel interpersonal, tiene que ver con el proceso interpersonal en las situaciones, ya que los individuos ocupan posiciones esencialmente iguales, al considerarlos actores intercambiables, un prototipo de este análisis se encuentra en Nisbett y Jones con su investigación de las diferencias atributivas actor-observador.

3.- El nivel intergrupal, estudia los efectos de categorización social sobre la atribución, en estos comportamientos o resultados idénticos que son explicados diferencialmente en función de la pertenencia al grupo social, el prototipo de este nivel es el estudio realizado por Taylor y Jaggi acerca de los atributos hechos por los Hindúes acerca de los actos positivos o negativos.

4.- El nivel societal, estudia las creencias compartidas por grandes cantidades de personas, en el seno de una sociedad determinada, el análisis típico de este nivel es el realizado por J. G. Miller en 1984 acerca de los patrones de atribución entre las culturas.

b) Procesos que intervienen en las atribuciones sociales

El hacer atribuciones siempre parte del hecho de lo que percibimos, sobre todo la conducta que observamos y el contexto en el que se desarrolla tal conducta. Cuando los individuos interactúan en esa medida se manifiesta una comunicación que puede ser visual a través de la expresión facial o los movimientos corporales. También existe la comunicación verbal en la cual necesariamente tiene como referencia el lenguaje, ahí es donde se da la percepción y se forman las impresiones y es cuando formamos juicios.

Esas impresiones son básicamente los rasgos que podemos detectar en los individuos y que reflejan la personalidad de estos, lo que generalmente está dado a través de la utilización de adjetivos para describir a los sujetos. Sin embargo, el omitir juicios o adjetivos, en ocasiones resulta reduccionista, ya que la descripción está dada en adjetivos de conducta y de lo físico, más que de los rasgos de la personalidad. Por ejemplo si alguien se comporta agresivo no quiere decir que todas sus conductas sean agresivas, pero parece que al omitir un adjetivo se generaliza al sujeto a través de tal adjetivo. Dentro de tal discusión, también es importante señalar el porqué nos formamos impresiones de los demás, como si fuera algo innato al ser humano o a una sociedad.

Las percepciones permiten conocer la realidad, ya que al tener contacto con ésta obtenemos conocimiento, lo cual nos permite interpretar la propia realidad como el comportamiento de los demás. Así la importancia de nuestras experiencias es un conocimiento que aplicamos a ese mundo o nuestra realidad inmediata, la vía para alcanzarlo es nuestro aparato sensorial, visual y siendo un traductor selectivo.

Aquí se presenta el proceso denominado categorización, ya que los individuos realizan rótulos verbales y eso ayuda a estructurar nuestro mundo. Tales categorías que son utilizadas, se desprenden de nuestras experiencias pasadas y en cierta forma dependen de nuestra bagaje cultural, propósitos y estado emocional.

En ese sentido el proceso perceptual es algo inherente a los individuos ya que es el medio de conocer su entorno, ya que si no existiera como tal, no tuvieran un significado y sentido, tomando en consideración nuestras experiencias pasadas y nuestras metas actuales.

En la actuación los individuos pueden realizar varias cosas y causar varios efectos, pues las personas son agentes o fuentes de su propia acción, de tal manera que el comportamiento puede cambiar en la medida en que se busca obtener ciertos efectos, en tal situación al realizar nuestra percepción esta nos lleva a intentar organizar el comportamiento de los individuos en segmentos de intención-acto-efecto, formando de esta manera unidades perceptuales y de esa forma inferimos las intenciones de los demás y suele suceder que las percepciones están orientadas hacia características permanentes de la personalidad.

Utilizamos para describir, tales características, en palabras bastante abstractas, aquí le damos estructura a nuestras percepciones de otras personas ubicándolas en categorías comunes de comportamiento. Un comportamiento puede ser categorizado de diferentes maneras por ejemplo: agresivo, tranquilo, irresponsable, etc. De tal modo que las categorías influyen en las reacciones del perceptor en la medida en que observa determinado comportamiento.

Los comportamientos de las personas varían en periodos así como los actos interpersonales de otras personas que proporcionan un estímulo que varía continuamente.

La percepción, necesariamente implica un conocimiento y genera una información que es susceptible de evaluación y que se manifiesta en la atribución. La importancia de las intenciones y reacciones de las acciones es fundamental, ya que aquí influyen muchos de los estímulos que se presentan, como por ejemplo las actitudes, los deseos, las emociones, las intenciones y los sentimientos. Así tales estímulos influyen en el proceso atributivo y en un momento dado en la evaluación del comportamiento.

Cabe señalar que al realizar una percepción y una evaluación del comportamiento no es necesario que exista una interacción social, en donde quien percibe y evalúa existe independientemente y fuera de la realidad del percibido. Ya que lo interesante es el modo de cómo se da la definición de una situación dada, con regularidad eso es lo que sucede en la vida cotidiana.

En ocasiones la evaluación hecha por una persona hacia otra persona pueda modificar la conducta de ésta última, sin embargo, el proceso perceptivo va más allá de evaluar las situaciones sociales, ya que constituye una necesidad en la medida en que le damos sentido a nuestras experiencias y concretamente a nuestras vidas y la experiencia a su vez es variada, cambiante o impredecible.

El realizar un tipo de atribución necesariamente habla de un tipo de habilidad para juzgar a los demás, presentándose la generalidad que ocasiona un sesgo al calificar a la personalidad, ya que las atribuciones parten de una apreciación realizada por el observa-

dor la cual puede que sea cierta o no, en ese sentido implica un conocimiento general de la conducta, sin embargo, lo que no suele suceder así como así, es decir, espontáneamente.

Pero existen sujetos que pueden ser exactos en sus atribuciones al calificar algún rasgo en particular de los demás, esto se debe a la existencia de una empatía o comprensión de ese rasgo, y en otras ocasiones pueden ser malos jueces, como el hecho de que los hombres juzguen mejor a los hombres y por otro lado las mujeres juzgan mejor a las mujeres.

La imparcialidad de los juicios es importante en la percepción, lo que manifiesta la neutralidad ante y hacia los demás, lo que se identifica en este caso, es lo que se desprende de toda especie de estereotipos y de esa forma pueden ver más allá en la complejidad de la personalidad de los sujetos.

Después de percibir viene a manifestarse la idea de la conducta observada, a esto se le llama: impresiones. Que hacen posible la creación de inferencias, lo interesante es que en ocasiones las inferencias se forman como algo generalizado en los sujetos en o a través de la percepción.

En ocasiones las analogías son utilizadas para realizar inferencias, pero también se corre el riesgo de generalizar hacia la personalidad a partir de rasgos como el modo de hablar, de vestir, del rostro, etc. Ya que al generalizar también se categoriza, en ese sentido tal proceso implica la clasificación y además se familiariza. Sin embargo, las categorías conducen a estereotipos erróneos en ciertos casos y la importancia de estos es fundamental porque a veces pueden atribuir a la construcción significativa.

A veces tiene que ver con las acciones corporales como: expresión facial, gestos, la posición de sentarse, la firmeza o debilidad de un apretón de manos. También se consideran los rasgos físicos como: los rostros alargados se consideran de gente inteligente, la piel oscura manifiesta maldad. Esto es una relativa estabilidad en las generalizaciones y a la vez refleja el hecho de como los individuos se ven los unos a los otros.

En si las categorías sirven para construir estereotipos por ejemplo cuando un extraño llega a un lugar la gente originaria de ese lugar comienza a atribuirle rasgos o características aun sin haber tenido contacto con ese extraño. Esa tendencia de formar estereotipos no es solamente el proceso de realizar prejuicios, sino que ya es algo común y que tiene un sentido de ser, ya que los estereotipos permiten a los individuos clasificar a los demás en categorías conceptuales simples y el modo de aproximación a su realidad inmediata. Lo que implica una interacción, lo que permite a los individuos anticiparlos sin una cierta seguridad.

La visión del mundo y las experiencias permiten realizar generalizaciones que suelen ser comunes para la mayoría de las personas en esa medida se perpetúan y son consistentes. En tal visión se refleja la parte en que todo individuo tiene una idea de como son las demás personas y lo que finalmente influye en los juicios que se forman: Cabe señalar que también la autopercepción permite las generalizaciones más exactas, ya que consiste en un conocimiento de las motivaciones propias, lo que ayuda y que sirve como base para hacer juicios sobre los demás. Pues pensaríamos que nuestro actuar puede ser similar en las situaciones vivenciales, de esa forma podemos comprender con mayor

claridad los motivos y las intenciones que se manifiestan en una situación específica.

También el categorizar y el estereotipar a las personas aunque no se les conozca tiene que ver con que algunas veces se parecen a alguien que si conocemos; en donde las atribuciones pueden ser favorables y desfavorables.

Existen tres puntos de vista de cómo se constituye una impresión, el primero manifiesta que la impresión total es el resultado de observar los rasgos, lo cual esta entre lo favorable y lo desfavorable. El segundo punto de vista se refiere a la información que provoca múltiples signos de referencia de los rasgos. El tercer punto de vista se refiere al hecho de mencionar o señalar las características o rasgos de las personas no se suman ni se promedian sino más bien forman un modelo o patrón, aquí existe la percepción de rasgos que son más importantes y se manifiestan más que otros, por eso son centrales, mientras que existen otras conductas que pasan a segundo plano porque no se manifiestan tanto y por eso son secundarias o periféricas y éstas últimas tienen poca influencia en el momento de generar la categorización en función de la personalidad de los sujetos.

La información de impresiones también depende de la cantidad y tipo de información que se disponga, además que el contexto social en ocasiones influye para la formación de impresiones. Estas cambian en la medida en que se recibe nueva o más información, aunque las primeras impresiones son demasiado resistentes al cambio. Por ejemplo cuando los sujetos se conocen por primera vez, el comportamiento que tengan será determinante para que las primeras impresiones persistan aunque se manifieste posteriormente otro tipo de comportamiento, por decir si los dos fueron cordiales y ama—

bles al inicio, entonces su impresión se orientará hacia ese sentido. Si más adelante uno de ellos muestra una conducta agresiva por alguna razón entonces el otro sujeto pensará que es algo momentáneo y más sin embargo, mantendrá la idea de que es cordial y amable, reflejando así la persistencia de las primeras impresiones. Lo cual indica su duración en la medida en que se le da un valor significativo.

Cabe señalar que regularmente la gente siempre trata de actuar bien o sea comportarse positivamente pues ello ayudara a que los demás se formen una impresión positiva y de esa forma darle un valor en ese sentido. Aunque a veces esa manipulación del comportamiento en consciente, es decir, el generar un tipo de impresión positiva en los demás. Como que no estaría presente la idea de las consecuencias que van a producirse, en el mostrar una imagen favorable, aunque no se descarta la posibilidad de que a veces si se actúa deliberadamente para obtener las impresiones deseadas.

Aquí la importancia reside en la eficacia de la formación de impresiones más exactas o acertadas, lo que lleva a una mayor eficiencia personal. Lo que tiene que ver con el desempeño, por ejemplo de un rol social en específico se puede predecir una conducta y las impresiones están implicadas. Por ejemplo al rol de padre, pues en esa medida del desempeño del rol del sujeto transmite impresiones y de esa forma un carácter predecible de la conducta y se manifiesta la percepción personal. Sin embargo, a veces la gente actúa de tal forma que contradice el desempeño de algún rol, lo que se debe o responde a las características de la personalidad de los sujetos.

El modo de percibir e interpretar la conducta tiene que ver con el hecho de cómo las personas reaccionan ante las acciones de los demás. En ese sentido Heider (1958) esta-

blece que una de las mayores causas de error en la percepción social es la tendencia a ver a las personas y no a las situaciones como causa de la acción.

La verdad de la interpretación esta dada en la realidad donde se le atribuye demasiada significación a la conducta más que al contexto situacional, esto refleja un contexto externo y a vez un control de este tipo a lo que se le da un menor peso, mientras que el contexto interno y a la vez un control de este tipo que tiene que ver con la personalidad se le da mayor peso. Aquí la situación esta en que tanto el factor interno -personalidad- como el factor externo -situación- se presentan en la conducta y no son tomados en cuenta como deberían, es decir, la importancia de su valor que tienen en la acción. El hecho es como percibimos la causa de la acción en los demás, tendríamos que tomar en consideración algunos aspectos como: la responsabilidad de las personas en el acto, las intenciones de los sujetos y la justificación de los mismos.

La acción es percibida como algo que es causada por un sujeto, donde los factores causales se consideran y que están fuera del control del individuo, éstas se ven como externas pero cuando sucede lo contrario el individuo se considera como origen de la acción. Las personas que se ven así mismas como capaces de controlar su propio destino presentan la tendencia a ver a los demás como aquellos que también pueden controlar su propio destino. En cambio aquellos que son inseguros en la vida tienden a ver los demás como inseguros en sus vidas.

Las personas tienen un cierto grado y conciencia de organizar los actos de su vida, lo que refleja una significancia y que manifiesta las relaciones causales entre los sucesos, de los cuales son partícipes.

“La percepción social de los efectos de la persona sobre la interacción humana y de los determinantes sociales, de la percepción de la persona” (Cfr. Mann Leon, 1972 pág. 134)

En ese sentido el objetivo de la percepción social es obtener conocimientos sobre las motivaciones de la gente a través de la interacción social y en esa medida atribuir niveles de responsabilidad, intencionalidad y justificación de sus acciones. Ya que se intenta saber o dar sentido a la conducta de los demás en esa medida sus acciones sirven como información la cual sirve para realizar atribuciones. Las acciones determinadas por factores situaciones o del desempeño del rol social, aquí parece existir o proporcionar poca información sobre las personas observadas, por lo tanto los observadores incurren en el error de realizar generalizaciones y por lo tanto los errores en cuanto a las atribuciones se manifiestan una limitada información y una desconfianza en la percepción.

Por lo tanto los procesos de percepción incluyen la atribución de causalidad, la categorización y la construcción de estereotipos, y a la vez la formación y creación de impresiones. Estos elementos son importantes y siempre se manifiestan en cualquier tipo de percepción, al menos en los seres humanos en su conducta o cualquier organismo vivo.

c) Modelo teórico

De acuerdo a las condiciones de la investigación es decir, tanto las variables como su misma relación, retomando los objetivos y las hipótesis, dicho la investigación esta dentro del nivel de explicación en psicología social denominado: INTRAPERSONAL que tiene que ver con el hecho de que como los individuos organizan su percepción, evaluación y comportamiento del mundo social tomando en consideración los mecanismos que utilizan los individuos y la forma en como procesan la información. Por lo tanto el modelo teórico que se ajusta a éste nivel es el propuesto por Kelley en 1967, donde refiere a como los individuos procesan información para llegar a una causa.

Kelley plantea que la información con la que cuenta el perceptor en donde esta tiene múltiples fuentes, en ese sentido se puede percibir la covariación de un efecto observado y sus causas posibles. Mientras que el perceptor tiene una única información, en ese sentido cuenta con una configuración de aquellos factores que son causas posibles del efecto observado.

Kelley plantea el principio de covariación que consiste en: "El efecto se atribuye a aquella condición que esta presente cuando el efecto está presente y que cuando está ausente también lo esta el efecto".

Tal modelo esta basado en la técnica estadística del análisis de varianza (ANOVA) la que examina los cambios en una variable dependiente (el efecto) con la manipulación de variables independientes (las condiciones). En ese sentido el propósito del perceptor es de distinguir los efectos atribuibles y a qué factores posibles

Existen tres modos de las variables independientes para examinar las variaciones de los efectos:

- 1.- Sobre las personas (de quien proviene la información conservada)
- 2.- Sobre el tiempo/modalidades (de quienes procede la coherencia)
- 3.- Sobre los estímulos (de quienes proceden la distinguibilidad)

Por lo tanto el principio de covariación sugiere que el efecto se considere como consecuencia del factor que covaría.

Los juicios de covariación suponen:

- a) Decidir la cantidad y clase de los datos que se deben de recoger.
- b) Muestreo de los casos.
- c) Clasificación según la clase de pruebas (casos confirmativos o desconfirmativos).
- d) Renumerar los casos recogidos y estimular la frecuencia con la que se produce cada tipo de prueba.
- e) Combinar las pruebas para producir un juicio.

(Cfr. Miles Hewstone. 1992 pág. 103)

La importancia de la atribución y el cuerpo humano es relevante en la medida en que las opiniones reflejan desde conocimientos, conceptualizaciones y valoraciones del cuerpo humano, las cuales estarán dadas a través de los jóvenes mexicanos entre los 17 a 20 años de edad, pues se pensaría que en tal edad se preocupan por mantener una imagen del cuerpo lo mejor posible tanto para ellos como para los demás. Eso no quiere decir que para personas de otras edades no sea importante la imagen corporal

Capítulo 2 Las representaciones sociales

a) *La representación social como una realidad*

Los inicios conceptuales de la representación social se dan con el sociólogo francés Emile Durkheim éste autor utilizó en término de representación colectiva y a partir del cual trata de constituir un objeto de estudio autónomo, haciendo énfasis en la particularidad del pensamiento colectivo en relación al pensamiento individual, pues existe una diferencia entre estos como por ejemplo la representación colectiva es un fenómeno de lo social mientras que la representación individual es un fenómeno psíquico.

Jodelet (1989) Señala que la representación social es una forma de conocimiento socialmente elaborado y compartido, que tiene un objetivo práctico y concurrente en la construcción de la realidad común en un conjunto social.

Mientras que la representación social desde la psicología social debe de tener otra perspectiva en tanto su función y distinción. Tal perspectiva consiste en reintroducir el estudio de los modos de conocimiento lo que implica procesos simbólicos que se manifiestan en la conducta, aquí se vislumbra la relación de lo psicológico y lo social, significando por lo tanto un tipo de conocimiento. En ese sentido la representación social implica la reproducción de una actividad o un conocimiento con ciertas características que conllevan a un significado central lo que manifiesta una construcción mental de lo concebido y que no se separa de la actividad simbólica del sujeto. Lo que tiene relación con su significado vivencial.

La representación social es una construcción mental ya que su elaboración es un producto de la percepción del individuo que se le presenta como un dato perceptivo y también a los demás individuos.

La representación social para los psicólogos se organiza en la psicología y en lo social, además de cumplir una función específica como definir un grupo social, o también como un individuo en un grupo social aprende de su entorno donde regularmente las estructuras sociales son accesibles, además de cumplir el papel de formación de comunicaciones en las conductas sociales.

La representación social designa un proceso y contenido los cuales se aprenden en la información, en caso contrario cuando la información es dispersa suele suceder que los individuos o el grupo se diversifican sobre los objetos de representación por lo tanto varía su grado de interés, sabiendo así que se da una inferencia por parte del grupo o individuo, tal situación responde a las condiciones sociales en las cuales se forma la representación, su estructura y su existencia. En cada grupo se da una apropiación del mundo exterior y se busca un sentido en la acción.

Moscovici define a la representación social como un universo de opiniones. Y distingue dimensiones que son: la información y el campo de representación. Por un lado la actitud se refiere a la orientación general ya sea negativa o positiva frente a la representación y concretamente el objeto, manifestándose simultáneamente lo cognoscitivo y la valoración, lo que se ve directamente reflejado. Mientras que la información es la suma de conocimientos poseídos acerca de un objeto social en tanto que tiene significados que en ocasiones están estereotipados, los cuales pueden ser originales o triviales.

Por último el campo de la representación supone una información que permite despertar la imaginación y la organización, cuando la información varía también al campo de la representación, en este caso de un individuo a otro o de un grupo a otro.

La construcción de las representaciones sociales tiene que ver con los objetivos definidos y procedimientos específicos que se han establecido en colectividad, es decir, en el propio grupo son los que toman en cuenta la realidad de la estructura funcional donde la representación incide directamente sobre el comportamiento social y la organización del grupo, lo que llega en un momento dado a modificar el funcionamiento cognitivo. Es un conocimiento erudito que esta ligado al conocimiento cotidiano y que finalmente se convierte en una categoría del sentido común, en un elemento o vehículo para comprender a los demás, en el cómo se conduce para asignarles un lugar.

Las imágenes como elementos o entidades constituyen un conjunto de significados los que nos permiten interpretar lo que nos sucede e incluso dar un sentido a lo inesperado así las categorías sirven para clasificar circunstancias a los fenómenos y los individuos con los que tenemos algo que ver. Lo social se manifiesta a través del contexto en el que se encuentran los individuos y los grupos, también entre la comunicación que se establece, en los marcos de aprensión de acuerdo al bagaje cultural a través de los códigos, valores e ideologías que se manifiestan en todo grupo social.

El conocimiento del sentido común es importante ya que constituye y se constituye a través de nuestras experiencias y también de la información que recibimos, de los modelos de pensamiento, la educación y la comunicación social. Por lo tanto es un conocimiento socialmente elaborado y compartido, en tanto conocimiento práctico esta en

posición de conocimiento científico, así la representación social constituye una forma de conocimiento por lo que se manifiesta el riesgo de reducirla a un acontecimiento intraindividual, dándose un peligro de diluirla en un fenómeno cultural o ideológico.

De esta forma constituye una forma de pensamiento y de conocimiento, así como el sentido común y tal contenido comprende la operación de procesos generativos y funcionales. Siendo una forma de pensamiento social se constituye en modalidades de conocimiento práctico que tienen orientación en la comunicación, la comprensión y el dominio del entorno social material e ideal.

Toda representación social se define por un contenido: informaciones, imágenes, opiniones y actitudes. Toda representación social es representación de algo y de alguien y de esa forma se establece una relación, ya que el acto de representación es un acto de pensamiento por medio del cual un sujeto se relaciona con un objeto, por lo tanto no existe ninguna representación social que no sea objeto de algo, aunque sea mítico o imaginario. Ya que la representación siempre tiene una figura, lo que indica su relación la cual nunca esta disociada una de otra, pues son complementarias.

La representación social tiene cinco características fundamentales:

- a) Siempre es una representación de un objeto.
- b) Tiene un carácter de imagen y la propiedad de poder intercambiar lo sensible y la idea, la percepción y el concepto.
- c) Tiene un carácter simbólico y significativo.
- d) Tiene un carácter autónomo y creativo.

(Cfr. Moscovici Serge. Volumen 2, pág. 478)

La construcción de la representación social es una actividad cognitiva en donde se manifiestan dos dimensiones: la dimensión del contexto donde el sujeto se encuentra en una situación de interacción social o también ante un estímulo social. La otra dimensión es la pertenencia donde el individuo elabora sus ideas, valores y modelos que provienen de su contexto situacional.

El sujeto es producto de sentido el cual expresa su representación y experiencia en el mundo real, donde se utilizan sistemas de codificación e interpretación que proporciona la sociedad por lo tanto la representación es considerada la expresión de la sociedad. También se considera como una manera de organizar el conocimiento de la realidad, dando lugar a una construcción de ésta.

La representación social es vista en dos niveles según Fischer (1987):

a) Como estructuración y como proceso.

- 1.- Transforma una realidad social en un objeto mental.
- 2.- Se apoya en los objetos sociales transformándolos e inscribiéndolos en un sistema social como elemento de intercambio.
- 3.- Remodela la realidad en tanto que produce información significativa.
- 4.- Naturaliza esa realidad.

b) Como contenido-

- 1.- Cognitivo, es un conjunto de informaciones referidas a un objeto social.
- 2.- Significativo, en tanto que se define como relación figura/sentido.

3.- Simbólico, la que esta ausente en las percepciones inmediatas al volverse significativas y apoyándose en el simbolo adquiere cualidades que le dan sentido.

(Cfr, Polis 91. Anuario de Sociologia, pág. 255)

La representación social constituye la designación de fenómenos múltiples que se observan en variadas formas como: imágenes que condensan un conjunto de significados, sistemas de referencia que permiten interpretar lo que nos sucede. La caracterización social de los contenidos y los contextos en los cuales surgen las representaciones sociales tienen que ver con la comunicación y además la función que tienen en la interacción con el mundo y los demás.

A continuación se observara un cuadro que señala la concepción de las representaciones sociales desde el punto de vista de Emilie Durkheim y de Serge Moscovici.

Emilie Durkheim

Considero a las representaciones sociales como fenómenos o como hechos sociales dados.

Restringió el término representación colectiva a sociedades premodernas precientíficas.

Serge Moscovici

Se preocupa por la estructura y la dinámica de las representaciones sociales.

La problemática esta confinada a la era de la ciencia.

Identifico la religión como una "forma elemental de la conciencia colectiva" sosteniendo que estas formas de representación colectiva entran en antagonismo con la fundación de la ciencia.

Uso la noción de representación colectiva para entender la estabilidad de las sociedades tradicionales y su resistencia al cambio.

Su interés no se circunscribe a las concepciones religiosas tradicionales del mundo, sino a la representación de las nociones intelectuales modernas.

Se interesa en las condiciones del cambio cultural, en la medida en que las producciones de la ciencia continuamente da nueva forma al *sensus* de la moderna comunicación.

b) Procesos de la representación social

OBJETIVACION

Consiste en una disposición particular de los conocimientos que tienen relación con el objeto de la representación social. Constituyendo un esquema figurativo con un núcleo esencial de la representación. Siendo también una construcción abstracta que explica fenómenos que se convierten en categorías sociales.

Es una operación formuladora de imagen y estructurante, en donde la percepción permite interpretar la realidad, aquí se reabsorbe un exceso de significados que son de dominio público.

Denis Jodelet señala que la objetivación implica varias fases como:

- 1.- Selección y descontextualización de los elementos de la teoría.
- 2.- Formación de un núcleo figurativo.
- 3.- Naturalización.

La objetivación es un mecanismo por el cual los elementos abstractos se convierten en imágenes concretas, esto se lleva a cabo en tres etapas:

1.- La selección de información que opera como una especie de filtro en donde algunos elementos son retenidos y otros desechados. Esta información es remodelada y retomada por los individuos, sufriendo de una reconstrucción específica.

2.- La condensación de los elementos de la información y la supresión de sus aspectos más conflictivos a partir de un "arreglo didáctico".

3.- La función de integración en la relación entre el tipo de la representación preexistente y la novedad a la cual puede ser confrontada.

ANCLAJE

Permite perfeccionar nuestra comprensión acerca del funcionamiento de las representaciones sociales, el anclaje en tanto equivale a la atribución de la funcionalidad en el campo de las costumbres, por lo tanto se presenta como una prolongación de la objetivación. La representación social puede llegar a ser un signo, pues rebasa el carácter de creador de imágenes, ya que al existir más representaciones se forma un sistema simbólico regido por un código.

El carácter social tiene una organización en sus funciones de construcción de la realidad y la orientación de los comportamientos. Por lo tanto es el enraizamiento social de la representación y de su objeto, dándole un significado y una utilidad. Aquí la integración cognitiva en la interpretación de la realidad y la función de orientación de las conductas y las relaciones sociales.

Moscovici señala que el proceso de anclaje se descompone en varias modalidades que permiten comprender:

- 1.- Como se confiere el significado al objeto presentado.
- 2.- Como se utiliza la representación en tanto sistema de interpretación del mundo social y como marco e instrumento de conducta.
- 3.- Como opera su integración dentro de un sistema de recepción y la conservación de los elementos de este último que se relacionan con la representación.

Fischer (1987) señala que el andaje esta compuesto por tres aspectos:

- a) Un sistema de interpretación, por medio del cual se le confiere una representación, un valor y una utilidad.
- b) Un sistema de significaciones, que se desprende del sistema de valores producido en la sociedad en el cual es atribuido el objeto de representación.
- c) La función de integración, la relación entre el tipo de representación preexistente y la novedad a la cual puede ser confrontada.

(Cfr. Polis 91. Anuario de Sociología págs. 255-256)

La representación social es la manera en como los individuos seleccionan la información, concentrándola y transformándola en una nueva configuración, dando lugar así a las teorías espontaneas de la realidad. Para los individuos solo hay representaciones en referencia a un objeto, la reconstrucción que se hace de lo real es realizable a partir de las informaciones que el individuo recibe por medio de los sentidos, experiencias y relaciones con el medio ambiente. Mientras que la representación mental social conlleva igualmente a ese carácter significativo y no solo sustituye al simbolo sino que puede sustituir a lo que esta presente, la representación hace que toda figura le corresponda un sentido y a todo sentido le corresponda una figura.

La representación social es puro reflejo del mundo exterior que tiene una huella, que se imprime y se integra al espíritu. Por lo tanto no es una reproducción pasiva de un exterior es un interior en una conceptualización radical.

Capítulo 3 El cuerpo humano

a) *El cuerpo humano como eje constitutivo*

¿ Qué es el cuerpo humano ? es lo que experimentamos como límite y como medio que constituye y restringe nuestros movimientos y deseos, en un entorno en el cual tiene cierto dominio donde posee el cuerpo, aunque existe la duda en cuanto a ser dueño personal del propio cuerpo a lo cual se induce un argumento de una lógica tal pues se tiene cuerpo a la vez que somos cuerpos. Ya que los cuerpos son una experiencia vivida en un entorno espontáneo, ya que el fallecimiento de éste es también un fallecimiento propio lo que implica la terminación de mi presencia con la historia de mi cuerpo único y particular, así en la medida en que se es cuerpo también se produce el cuerpo.

Existe un hecho obvio de la condición humana: "los seres humanos tienen cuerpos y son cuerpos". Ya que los seres humanos están dotados de corporeidad en la medida en que tienen entidad pues la vida diaria está conducida por actividades que están asociadas al orden corporal como: comer, vestir, dormir, etc. De tal forma que el descuido de tales actividades implica el descuido del propio cuerpo y a la vez la decadencia y el desorden.

El cuerpo se manifiesta y se refleja como el yo representacional donde la regulación del cuerpo se liga a la regulación de la sexualidad. Donde evidencia el contexto de la producción en el sistema de consumo masivo, presentándose la discusión del yo como el narcisismo moderno.

Tenemos y somos cuerpos tal condición implica nuestra identificación social, a menu—

do consideramos que tenemos un dominio sobre nuestro cuerpo pero en ocasiones sentimos que el proceso de alienación nos supera, como por ejemplo cuando se padece de alguna enfermedad como en cáncer, no podemos controlar a nuestro cuerpo para que esto no suceda. Así se convierte en anárquico sin importar en un momento dado la experiencia subjetiva de nuestro dominio sobre nuestro cuerpo, en ese contexto la enfermedad amenaza nuestro sentido del yo y recibe una estigmatización social, pues nuestros entornos naturales que también están constituidos socialmente por lo tanto su desaparición implica la desaparición propia. Y no solo es la parte singular o individual sino la multiplicidad de cuerpos lo que se asocia a la regulación y reproducciones sociales, ya que el cuerpo es un organismo material el cual se encuentra en todas partes y en ninguna, lo es en nuestra experiencia más inmediata de la realidad que se nos presenta en forma objetiva y subjetiva, así es lo más sólido, ilusorio y concreto, siempre presente y siempre distante.

El cuerpo humano es la característica más próxima e inmediata del yo social y por ende de la situación social, de la identidad personal y la alienación del ambiente cultural, ya que el cuerpo humano es carne y el espacio de apetito corruptor del deseo pecaminoso y la irracionalidad privada. Siendo también la negación del verdadero yo, envuelto de restricciones y tabúes, en ese sentido los puritanos consideran que los placeres que disfrutamos a través del cuerpo, son siempre falsos puesto que ellos representan el poder del dominio de los placeres sobre el cuerpo.

Los seres humanos tienen necesidades porque tienen cuerpos en tal caso las necesidades básicas son vistas como necesidades físicas o biológicas.

En la transformación del cuerpo humano hacia el pecado se convierte así mismo en la prisión del alma, la carne llega a ser enemigo del alma. Sin embargo, es importante mencionar que los seres humanos son parte de la naturaleza en la medida en que tienen cuerpos.

En cada sociedad y por ende en cada cultura existe un cultivo de los cuerpos y en la medida en que se civilizan más las culturas el deseo se convierte en un mero lujo. En el mundo se incluye al cuerpo humano donde éste no es algo dado sino una realidad histórica que es mediado por el trabajo humano y la cultura. Por lo tanto el cuerpo humano es el punto límite de la experiencia, la interacción de los cuerpos no es más que la interacción de los comportamientos.

El cuerpo humano después de ser algo material a pasado a ser un objeto específico el cual resulta de las relaciones políticas y de poder, a la vez es controlado e identificado y reproducido. Así la dominación sobre el cuerpo humano se divide en dos cuestiones, que a la vez están relacionadas:

1.- Las disciplinas del cuerpo, la cual se vincula con los cuerpos singulares y se alude como "anátomo-político".

2.- Las regulaciones de la población, abarca el cuerpo humano como especie y supone una "bio-política" de las poblaciones.

(Foucault Michel 1981 pág. 139 cita tomada de Turner S. Bryan 1984 págs. 61 y 62)

El cuerpo humano es símbolo de la corrupción moral, lo que amenaza el mundo y concretamente el orden, siendo así el centro de la forma, el deseo y a la vez es la nega—

ción irracional convirtiéndose en máquina para ser controlada y como objeto de calculo exacto. Por lo tanto la idea de que el cuerpo humano es antisocial es realmente una construcción cultural que corresponde a implicaciones significativas.

Pues el cuerpo humano o la vida de éste, está construido del tal forma que pareciera estar en oposición a la autoridad social, tanto la pasión femenina como la razón masculina. Así el cuerpo humano es concebido como una experiencia externa llena de interpretaciones y representaciones, siendo a la vez un medio interno de estructuras y determinaciones. El cuerpo humano es regulado y organizado de acuerdo al interés de la sociedad basta observar el ejemplo del control de la sexualidad.

El cuerpo humano tiene una representación la cual es fundamental para la vida cotidiana y la actuación del yo. La gente tiene cuerpos y por lo tanto están corporificados, sin necesidad de negar tal condición el cuerpo humano es natural y a la vez cultural. A pesar de la idea del cuerpo como objeto o instrumento, más bien se tiene que considerar la conciencia del cuerpo en el: "yo soy mi cuerpo, lo que me constituye, mi posesión y mi control, la ejecución inmediata de mi autoridad". Siendo así el punto de partida del ser y tener, de existencia y posesión.

Nuestro cuerpo es el medio de contacto con el mundo, el cuerpo humano no solo es un hecho o una entidad física ya que la experiencia es el punto de partida del cuerpo, de esta forma no solo es un objeto para sí, ya que se de él. La percepción del cuerpo humano de los otros constituye un significante, los otros con intenciones y actos que están dirigidos a un fin o propósito. El cuerpo humano se encuentra sujeto a procesos naturales como el envejecimiento y la descomposición.

La persona es un sujeto individual es un ser con cuerpo, conciencia, continuidad, compromiso y responsabilidad. La posesión de un cuerpo implica un rasgo fundamental de la identificación social, siendo un signo pues lo que yo soy esta unido a mi capacidad para reconocermé a mí mismo y al continuo reconocimiento que de mí hacen los otros. Por lo tanto al estar socialmente formado y localizado como cuerpo humano, en tanto hombre o mujer es y constituye una definición social en donde interviene lo cultural.

El cuerpo humano tiene un entorno externo e interno que conjuntamente son un medio que representa al yo frente a los demás. Los cuerpos poseen cuatro dimensiones:

- a) Regulación de las poblaciones a través del tiempo.
- b) Regulación de las poblaciones a través del espacio.
- c) La restricción del deseo como un problema interior del cuerpo.
- d) La representación de los cuerpos en el espacio social como un asunto que atañe a la apariencia del cuerpo.

(Cfr. Turner S. Bryan 1984 pág. 123)

b) El cuerpo humano como centro de interpretaciones

El cuerpo humano es ese algo que se nos impone cotidianamente pues a través de él sentimos, deseamos, nos expresamos y creamos. Por lo tanto la realidad se nos presenta en formas concretas y particulares de nuestro cuerpo, de tal manera que nos obliga a asumir la condición carnal del organismo el cual tiene funciones y facultades las cuales nos permiten acceder al mundo y lo corpóreo de los demás. Por lo tanto nos experimentamos a través del cuerpo y nos amoldamos al mundo y a una sociedad determinada.

Cada uno de nosotros vive su propio cuerpo y a la vez su potencialidad de tal forma que esto nos permite reconocer su debilidad, ya que a través de él experimentamos el placer y el dolor. Así el cuerpo humano magnifica la vida y sus posibilidades infinitas, teniendo en cuenta el tiempo como parámetro de nuestra existencia.

En esa captación visual de la imagen del cuerpo humano y a través de ella se da una identificación con los demás, por lo tanto cada quien puede hacerlo significativo en la medida de su carácter atractivo enlazado en un sistema de signos naturales. Pues el cuerpo humano no adquiere una realidad completa y plena sino hasta que se da o existe una aceptación de la mirada y el juicio de los demás lo que permite una imagen del cuerpo en función de ésta configuración diseñada por parte de uno mismo y los demás. Pareciendo que se trata de un cuerpo o imagen para los demás por lo tanto se ve a través de los ojos de los demás y se intenta ser, a partir de los otros, en función de lo que digan. Dándonos cuenta de la importancia que se le da a la opinión de los demás.

En donde el hombre tiene un miedo de su miedo a través de la mirada corporal, el juicio a través de la mirada que en ocasiones inhibe el propio cuerpo y hace vislumbrar los temores imaginarios y a la vez la existencia de una valoración social de éste, pues la cultura se adueña de lo corpóreo y lo convierte en su propio lenguaje. Ya que toda la sociedad esta en función de ese contexto y los valores que se profesan, en esa medida se moldea la forma corporal. Por lo tanto se podría decir que la sociedad va más allá del límite invadiendo nuestro cuerpo de tal forma que se manifiesta la estructura social convirtiéndolo en cierta medida en vomito cultural.

Mientras que la socialización de nuestro cuerpo, esta dada a través de la educación que recibimos y que tiene como objetivo moldear y adaptarnos a la sociedad, dándonos un configuración y una cierta conformidad que corresponde a las exigencias normativas de una sociedad determinada. Ya que se configura un sentimiento interior y que a la vez provoca una estructuración en el cuerpo en la medida en que se da un dominio sobre éste, por ejemplo en su imagen a través de un cuidado estético. Sin embargo, tal estructura influye en nuestras actividades y movimientos, lo que es resultado de la educación y de la imitación o adaptación.

El cuerpo humano se distingue a través de su sexualidad entre lo masculino y lo femenino, lo que se traduce en costumbres establecidas por la sociedad y que a la vez están condicionas por la estructura biológica. La edad es importante en la valoración del cuerpo humano lo cual refleja que es un modelo de actitud en la valoración en determinada sociedad. La capacidad de adaptación del cuerpo humano es fundamental, por lo tanto todo individuo a través de su cuerpo se convierte en una organización que es-

ta determinada por la estructura social en la satisfacción de las necesidades básicas.

El cuerpo humano tiene una estructura y funciones pues es un organismo vivo, en ese sentido el cuerpo es un símbolo de la sociedad dada a través de sus potencialidades, de tal forma que el cuerpo es la medida de todas las cosas.

Nuestro cuerpo es un organismo vivo, una realidad imaginaria y una realidad social, pues tiene una configuración y una práctica cultural. El cuerpo constituye una formación simbólica en la medida de su representación y de la comprensión. Por lo tanto el cuerpo humano es el símbolo de la sociedad, en donde el cuerpo es el microcosmos del universo.

El cuerpo que tenemos y vivimos nos pertenece aunque desde su valoración social no nos pertenece por entero y a la vez la manera en que lo vivimos. La experiencia como algo inherente a la vida nos sirve para entender a la sociedad y concretamente a la cultura. La sociedad es la que experimenta a sí misma y a la vez actúa sobre el cuerpo y también lo condiciona en su educación y su florecimiento. El cuerpo humano se desmorona, se hace pedazos, se violenta en la muerte, éste pierde la voluntad y se convierte en eje de conflictos con quienes se identifica y con quienes es ajeno, sin embargo, es significativo.

El cuerpo humano en la sociedad moderna o contemporánea llega a ser transformado por los mismos procesos sociales que corresponden a la industrialización, al capitalismo y a la ciencia, y a la vez tiene que ver con la racionalidad la cual es el punto de partida para la humanización.

El cuerpo humano constituye un blanco en dicho contexto ya que es objeto de poder y

saber, ya que se da un proceso de individualización lo que implica transformar el cuerpo de acuerdo a tal tendencia, de esta forma son controlados y regulados en un contexto de orden social.

De tal forma que el cuerpo humano se convierte en un espacio donde convergen fuerzas activas y reactivas. Representando así parte del proceso de la voluntad del poder y la voluntad del saber, cabe señalar que el cuerpo no solo es un hecho biológico dado que nos representa en el mundo sino que es una visión, un objetivo, un punto de llegada y punto de salida de las fuerzas que conforman la vida. Su presencia en el entorno como en el espacio biológico de la acción y en el espacio fisiológico de los deseos, ya que la corporificación es la fuente principal del placer y la sensibilidad.

En la sociedad moderna se muestra una tendencia de delgadez como norma de valor estético. De tal forma que el cuerpo es un constructo social fundamentado en el género y a la vez en la sexualidad, sin embargo, aquello que ha sido construido puede también ser desconstruido.

En las sociedades actuales el cuerpo individual se representa por medio de lo impersonal, siendo como una máscara que tiene un portador esta situación corresponde a la mercantilización del cuerpo, donde los símbolos se convierten en un grado de flexibilidad. Pues la madurez y la vejez imponen nuevos estilos de vida.

Desde el punto de vista racional el cuerpo humano ha sido concebido como fuente de la irracionalidad en un momento dado, ya que amenaza la estabilidad personal y el orden social, siendo la sexualidad el ejemplo más claro.

El cuerpo humano es blanco de presiones sociales y culturales, es parte del lenguaje

mediante el cual organizamos nuestras experiencias. La corporeidad es la condición que nos aproxima a lo sensorial de la naturaleza del ser humano, en la medida en que tienen cuerpos y comparten características como: los sistemas biológicos, en esa medida se ejerce un control y también impone restricciones como tocar, sentir, oler y ver el cuerpo.

Mientras que el proceso de envejecimiento es algo que se impone ante nuestra voluntad, donde tales acontecimientos se convierten en la estigmatización de la persona, ya que el propio cuerpo solo es un fenómeno social.

Las concepciones acerca del cuerpo humano como centro de la propia vida es algo que en los individuos esta presente, a pesar de que no lo llegan a concientizar como tal. Pero de antemano existe una preocupación tanto de la apariencia de este como por su mantenimiento, lo que conlleva a su conservación.

Capítulo 4 Metodología

a) Planteamiento del problema

¿ Cómo conciben los jóvenes de nivel bachillerato de segundo semestre, al cuerpo humano ?

b) Objetivos de investigación

Indagar cómo conciben los jóvenes de nivel bachillerato de segundo semestre, al cuerpo humano.

Analizar el proceso de elaboración que realizan los hombres y mujeres en referencia a la noción del cuerpo humano.

Indagar las opiniones ante el cuerpo humano.

c) Preguntas de investigación

¿ Qué conciben los jóvenes de nivel bachillerato de segundo semestre, al cuerpo humano ?

¿ Existe diferencia en las representaciones hechas por hombres y mujeres hacia el cuerpo humano ?

¿ La valoración de la imagen corporal influye para que los jóvenes traten de mantenerla, construirla o transformarla para su beneficio ?

d) Hipótesis

Las concepciones que tienen los jóvenes mexicanos del nivel bachillerato de segundo semestre, hacia el cuerpo humano.

Descriptoros fueron aquellas palabras que consideraron representantes del cuerpo humano como:

Pene

Nalgas

Matriz

Frágil

Ocio

Agresión

Perfección

Sangre

Cerebro

Vida

Fatiga

Existe una considerable diferencia entre los hombres y mujeres en la concepción hacia el cuerpo humano. Basada en la valoración del cuerpo femenino y masculino

Las representaciones y atribuciones sociales que realizan los jóvenes mexicanos del nivel bachillerato de segundo semestre hacia su propio cuerpo, son positivas o negativas.

VARIABLES

e) Variables dependientes

Las atribuciones sociales conceptualmente se refieren a como las personas tratan de encontrar explicaciones causales de su conducta y de los demás, y más generalmente de cualquier suceso en su ambiente social.

Así las atribuciones sociales se refieren a la acción humana la cual esta en función de las causas que el sujeto percibe de su propia conducta y esta explicación es un determinante de su propia conducta futura. Tal explicación depende inicialmente de los factores perceptuales.

f) Variables independientes

Edad

Sexo

Nivel educativo

g) Sujetos

La población será los jóvenes mexicanos de nivel bachillerato de segundo semestre del Colegio de Bachilleres Plantel No.9 "Aragón", entre hombres y mujeres de cualquier colonia, solo que sean estudiantes de dicha institución y que estén en dicho semestre.

h) Muestra

De acuerdo a las características de la conformación o constitución de los grupos, es decir, existen diez grupos de segundo semestre en dicha institución, donde cada grupo cuenta con aproximadamente 35 alumnos, por lo tanto solo se tomaran cinco grupos al azar, dando una multiplicación de 5×35 que es igual a 175, más sin embargo, se tomaran 180 sujetos como el total de la población encuestada, de los cuales serán 90 hombres y 90 mujeres.

De acuerdo a las características del estudio o investigación, el tipo de muestra se ajusta a la no probabilística, existiendo un grado de sesgo, ajustándose al tipo de diseño explorativo, que podemos asegurar a la medida en que lo estarán interesados en generalizar a otras poblaciones equivalentes.

i) Instrumentos

En un principio se utilizo entrevista abierta, después el cuestionario de asociación libre, el cual diera pauta al cuestionario de caracterización y la forma de interpretarlo para llegar a la confrontación de los resultados y las teorías utilizadas para determinar o mencionar tal vinculación.

j) Procedimientos

Como será un estudio exploratorio y cualitativo la importancia es la riqueza de la información, el objetivo es analizar los valores y significados de un determinado grupo social, aquí la caracterización es la utilización de sujetos-tipo.

Se realizaran las entrevistas o cuestionarios a sujetos que reúnan ciertos requisitos como: que sean alumnos del Colegio de Bachilleres Plantel No. 9 "Aragón", de segundo semestre.

k) Diseño de investigación

El diseño será el denominado no experimental con sus divisiones que son transeccional y descriptivo. Lo que implica la observación de los fenómenos que se dan en el contexto natural para después analizarlos.

En este caso hablamos de dos grupos: hombres y mujeres que tienen cuerpo y a la vez tienen atribuciones en ese sentido, lo que implica que la medición de los grupos, lo que se intentará indagar es la incidencia y los valores de las variables. Por ejemplo: atribución-cuerpo humano.

En este tipo de diseño se puede realizar y permite la relación de las variables entre si, lo que nos indica que existe una mayor interrelación en ese sentido.

También permite medir la variable y a partir de ahí se puede describir lo que sucede en la actualidad. Cabe señalar que se ajusta al diseño preexperimental y lo transeccional descriptivo, de acuerdo a las hipótesis y los objetivos.

Capítulo 5 Resultados

a) Análisis de contenido

Se realizó una entrevista libre, con una sola pregunta: ¿ Qué piensas del cuerpo humano ? Tal pregunta se realizó a quince sujetos de los cuales seis hombres y nueve mujeres, las respuestas fueron grabadas y después transcritas.

Se analizó cada una de las respuestas obtenidas de las personas entrevistadas, se leyeron a la vez que se comenzó a tomar en consideración aquellas palabras que dentro de la respuesta aprecian tener más importancia para los sujetos y que incluso se podrían tomar como las palabras ejes de dicha respuesta. Tales palabras se anotaron en una lista según su aparición en la respuesta, a lo que se le denominó palabras claves.

Al tener las palabras de cada una de las respuestas se pasó a realizar una inferencia en función de dichas palabras, lo cual sirviera como una reinterpretación de la respuesta y darnos a nosotros la idea fundamental de dicha respuesta. Ver anexo 1

b) Cuestionario de asociación libre

Se aplicó el cuestionario de asociación libre a 180 sujetos, entre los cuales 90 fueron hombres y 90 mujeres. Se les pidió en forma escrita que anotaran las diez primeras palabras que se les ocurrieran en relación al CUERPO HUMANO. Ver anexo 2

Después de obtener un total de 1800 palabras se comenzaron a transcribir, como hubo palabras que aparecieron varias veces entonces se registró su frecuencia, cabe señalar que hubo algunas solo aparecieron una vez. Ver anexo 3.

Después se agruparon las palabras que tuvieran relación, como en categorías o sinonimia. Ver anexo 4, de esas palabras se eligieron las más representativas o significativas o de mayor frecuencia. Eligiendo entre positivas y negativas veinte palabras para llegar a formar el cuestionario de caracterización.

Señalando que la palabra ojos tuvo mayor frecuencia de aparición con 83 veces. Por lo tanto si hablamos de un rango de aparición, por ejemplo con una frecuencia entre 85 a 81, solo la palabra ojos. Si tenemos un rango de 80 a 76, ninguna palabra está dentro de este rango. Si tenemos un rango de 75 a 71, está la palabra corazón. Si tenemos un rango de 70 a 66, está la palabra cabeza. Si tenemos un rango de 65 a 61, ninguna palabra está dentro de este rango. Si tenemos un rango de 60 a 56, está la palabra piernas. Si tenemos un rango de 55 a 51, tenemos las palabras manos y pies. Si tenemos un rango de 50 a 46, tenemos la palabra brazos. Si tenemos un rango de 45 a 41, tenemos la palabra boca. Si tenemos un rango de 40 a 36, tenemos las palabras dedos y nariz. Si tenemos un rango de 35 a 31, tenemos la palabra cerebro. Si tenemos un rango de 30 a 26, ninguna palabra está dentro de este rango. Si tenemos un rango de 25 a 21,

tenemos las palabras cabello y vida. Si tenemos un rango de 20 a 16, tenemos las palabras estomago, hígado, oídos, pulmones, y venas. Si tenemos un rango de 15 a 11, tenemos las palabras amor, aparato reproductor, cuello, gluteos, ilusión y orejas. Si tenemos un rango de 10 a 6, tenemos las palabras arterias, bellos, brazo, cara, casa, cejas, computadora, dientes, huesos, inteligencia, labios, mano, mente, movimiento, muerte, musculos, pecho, pelo, perfecto, pie, piel, ropa, salud, sangre, sensibilidad, sentidos, sentimientos, sexo, sistema, sistema nervioso, sistema óseo y uñas. Si tenemos un rango de 5 a 2, tenemos las palabras actividad, agua, alegría, alimento, alma, amistad, anatomía, anillos, aparato circulatorio, aparato digestivo, aparato reproductor femenino, aparato reproductor masculino, aparatos, aretes, armonía, atracción, atractivo, automóvil, belleza, bíceps, busto, cama, cambios, cansancio, capacidad, células, cintura, codos, color, columna, comer, comida, complexión, correr, costillas, cráneo, cuerpo, dedo, desarrollo, diferente, digestión, diversión, dolor, dormir, ejercicio, energía, enfermedad, enfermedades, esófago, espalda, espíritu, esqueleto, esternón, estética, estético, estructura, estructural, familia, faringe, felicidad, físico, flexible, forma, función, funcional, funciones, higiene, hombre, hombro, hombros, hormonas, ideas, impresionante, indispensable, interrelación, intestino delgado, intestino grueso, laringe, lengua, limpieza, luz, llorar, máquina, maravilla, maravilloso, móvil, movimientos, mujer, muñecas, musculo, muslos, nalgas, natural, naturaleza, necesidad, necesidades, nervios, oído, oreja, órgano, orgullo, oxígeno, paciencia, páncreas, pasión, pene, pensamiento, pensamientos, pensar, pestañas, pierna, proceso, pulmón, razón, reloj, reproducción, respeto, respiración, resplandor, riñón, riñones, rodilla, rodillas, rostro, satisfacción, senos, sensa-

ciones, sensible, ser vivo, sexos, sistema circulatorio, sistema digestivo, sistema respiratorio, sueño, tacto, tamaño, testículos, tobillo, traquea, tristeza, tronco, único, uñas, vasos sanguíneos, vesícula, vista y zapatos. Por último señalaré aquellas palabras que solo aparecieron una sola vez, abdomen, actitud social, adaptación, adaptaciones, ágil, agresividad, alarmas, alimentación, almohada, amalgama, andador, apariencia externa, apariencia interna, arboles, armónico, aroma, arte físico de la naturaleza, articulaciones, artístico, aseo, atrevido, autógrafo, avances científicos, balón, barro, bebida, bienestar, boinas, bolsa, bomba, bonito, broche, buche, buena coordinación, cabellos, cabeza corazón ojos, cacariso, cadera, caderas, caja, cambios fisiológicos, caminar, camino, camisa, cáncer, candil, capaz, caracteriza, caries, carro, carros, celos, células muertas, cepillo, cepillo dental, ciencia, cinco sentidos, circulación, clavícula, coche, codo, complementario, completita, completo, comprensible, compuesto, conciencia, condición, condición física, condón, configuración, conjunto, conjunto de sistemas, control, convivencias, coordinación, corajes, comea, coscas, creación, crecimientos, cuaderno, cuadriales, cuerpo sano, cuidado, cuidar, curiosidad, chamorros, chavas, débil, dedos de los pies, delgado, deltoides, dermis, descanso, desesperación, desilusión, desperdicio, detectar, dicha, dignidad, dios, divino, dolores, dorso, edad, eficiente, embarazo, emocionante, encéfalo, envidia, esfinge, esfínteres, espejos, espera, esperanza, espina dorsal, espinillas, espíritu competitivo, establecido, estado de ánimo, estado físico, estatura, estreñimiento, estructura organizada, estructura perfecta, estudio, estudios, evolución, excreción, expresares, extraordinario, extremidades, fantasía, fatiga, feo, fiesta, flexibilidad, fortaleza humana, frágil, frente, fuerte, fundamental, garganta, gente, glandu-

las salivales, gorra, grande, grandioso, gritar, grosor, grupo de personas, gusto, habilidad, hermoso, hijos, hipótesis, honestidad, hospital, huevos, imaginario, increíble, independiente, indiferencia, indiferente, indomable, instrumento de trabajo, inteligente, interesante, intestino, intestinos, intimidad, irrepetible, labio, lamparas, latidos, llantas, machismo perfecto, maestría, malestares, mangueras, manos útiles, maquina organismo, maquinaria, maquinas, masa muscular, materia, matriz, máximo, mecanismo, medicina, médico, mejillas, menstruación, mentalidad, metabolismo, metas, microscopio, miedo, mochila, moral, morena, moto, movilidad, muela, muñeca, musculaciones, musculo pectoral, música, necesidad familia paz, necesidad satisfacción, novia, nutrición, nutrición mejor, ocio, oír, ojos maravillosos, ombligo, oportunidad, organismo interesante, organismos, órganos color, original, óseo, palancas, pancrea, pantalones, pantorrilla, panza, partes, partes móviles, patas, pectorales, pechos, peine, pensador, perfección, perfume, personalidad, peso, planta del pie, plumas, pompas, prepotencia, proceso de deglutió, pulseras, rabo, radio, razonamiento, reacción, reacciones, realización, recelo, receptor, redes sanguíneas, refrigerador, regalo, reír, relación, relaciones, reproducción sexual, resiste cualquier clima, responsabilidad, responsable, rostros, saltar, sandía, sangremos, satisfactorio, seno, sensualidad, sentido de la vista, sentir, ser, silla, simétrico, sin defectos, sistema orgánico, sistema urinario, sistemas, sistema óseo, sobrevivir, socializarse, sociedad. sol, soledad, supervivencia, talón, tejidos, tele, teléfono, temor, temperatura, tenaz, tendón de aquiles, tendones, tener, testículo, tímpano, tobillos, todo lo necesario, topa, tórax, torpeza, torso, tranquilidad, transformación, triceps, tripas, ubicación, un gran don de la vida, uña, útil, valioso, valores, vestido, vicios, vida belleza órgano, vídeo, vídeo juegos, vísceras y zapato.

De esas palabras se eligieron entre positivas y negativas y que finalmente fueran representativas, estas fueron las siguientes:

Inteligencia	Sensibilidad	Perfección	Alma
Fatiga	Dolor	Frágil	Muerte
Ocio	Ser vivo	Cambios	Movilidad
Sexos	Sangre	Viseras	Pulmones
Pene	Matriz	Nervios	Cerebro
Corazón	Células	Esqueleto	Nalgas
Oír	Maquinaria	Adaptación	Amor
Emoción	Nutrición	Caminar	Agresión
Vida			

De esas treinta y tres palabras que resultaron de la elección de la representación del cuerpo humano, solo se debían de elegir veinte que quedaran en el cuestionario de caracterización, por lo tanto se descartaron trece y quedaron las siguientes:

Inteligencia	Sensibilidad	Perfección	Alma
Vida	Fatiga	Dolor	Frágil
Muerte	Movilidad	Sangre	Pene
Matriz	Cerebro	Nalgas	Adaptación
Amor	Emoción	Agresión	Ocio

Se ordenaron las palabras del uno al veinte, el número que le toco ocupar a cada palabra dentro del cuestionario de caracterización se hizo al azar.

c) Cuestionario de caracterización

Se aplicó el cuestionario de caracterización a 180 sujetos, de los cuales 90 fueron hombres y 90 mujeres. Ver anexo 5. Donde se les dio seis instrucciones.

Al término de aplicación del cuestionario de caracterización se pasó a la interpretación.

A cada palabra escogida dentro de cada cuestionario se le puso un número que correspondía al número indicado en el listado de las 20 palabras. Después se detectó cuales fueron las cuatro palabras no elegidas y se anotó solo los números que correspondían a dichas palabras y se anotaron en orden de menor a mayor.

En la instrucción III, de las ocho palabras elegidas se detectaron cuatro que son las que no aparecen en la elección de las cuatro palabras de la instrucción IV. Solo se anotaron los números correspondientes al listado de las veinte palabras en orden de menor a mayor.

En la instrucción V, de las ocho palabras elegidas se detectaron cuatro que son las que no aparecen en la elección de las cuatro palabras de la instrucción VI. Solo se anotaron los números correspondientes al listado de las veinte palabras en orden de menor a mayor.

Así se realizó el mismo procedimiento en cada cuestionario de caracterización, estos datos obtenidos sirvieron para sacar las matrices de las aristas, para llegar a realizar los árboles máximos y los cliques. Se obtuvieron los resultados del cuestionario en donde de acuerdo a la codificación los números sirvieron como indicadores.

Los números resultantes en cada cuestionario sirvieron para realizar las matrices, después se hicieron las aristas que nos sirvieron como base para llegar a determinar los árboles máximos tanto de hombres como de mujeres, así como el total. Lo que también indica la forma en como se fueron uniendo las palabras, es decir su relación.

A partir de ahí se realizaron cortes para llegar a determinar los cliques y los posibles enlaces entre las palabras lo que nos podría indicar si hubo representación social, dependiendo si hubo triangulación, eso se perfilaría solo a tres palabras que verían en esa situación.

En este caso existió dicha triangulación por ejemplo en el clique de hombres las palabras fueron: nalgas, pene y matriz. Otra triangulación fue con las palabras: frágil, ocio y agresión. Otra triangulación fueron las palabras: perfección, ocio y agresión.

En el clique de mujeres se dio la misma triangulación con las palabras: nalgas, pene y matriz. Otra triangulación con las palabras: sangre, cerebro y vida.

En el clique total, es decir, de toda la muestra entre hombres y mujeres, también se presento la misma triangulación entre las palabras: nalgas, pene y matriz. Mientras que otra triangulación entre las palabras: fatiga, agresión y ocio. Otra triangulación fue entre las palabras: frágil, agresión y ocio. Vemos que existen algunas palabras que aparecen como constantes en los tres cliques.

d) Descripción de resultados

Observando los árboles máximos y los cliques serán las fuentes para realizar las conclusiones de la investigación aproximativa acerca del cuerpo humano como sus posibles atribuciones y representaciones sociales.

Por un lado la población masculina que fue de 90 sujetos, presento resultados de acuerdo al árbol máximo, lo núcleos fueron las palabras: fatiga, agresión, vida y amor. Pues fueron palabras que tienen relación o vinculo con tres palabras más, parecido a ramificaciones. Siendo así las palabras con mayor significancia de acuerdo a los resultados. El corte realizado fue .27 lo que nos indica que se formaron tres grupos los cuales quedaron conformados de la siguiente forma. El primer grupo comprende las palabras: dolor, fatiga, muerte, frágil, agresión, ocio y perfección. El segundo grupo comprende las palabras: adaptación, emoción, amor, alma, vida, cerebro, sangre, inteligencia y sensibilidad. El tercer grupo comprende las palabras: matriz, pene y nalgas. Quedando solo la palabra: movilidad. Eso indica la relación entre tales palabras en función de la importancia de los sujetos hombres de su opinión del cuerpo humano. Con valor total de las matrices de 0.26.

En lo que respecta al clique primero se dio una triangulación entre las palabras: pene, nalgas y matriz. Más sin embargo, el valor de las matrices es negativa por lo tanto se puede decir que existe representación social pero negativa, lo cual indica de alguna forma el valor que adquiere estos tres elementos o partes del cuerpo por parte de los hombres. Otra triangulación se presento entre las palabras: frágil, agresión y ocio. Siendo el mismo caso de matrices negativas. Otra triangulación se presento con las palabras: agresión, ocio y perfección. Al igual se dieron las matrices negativas.

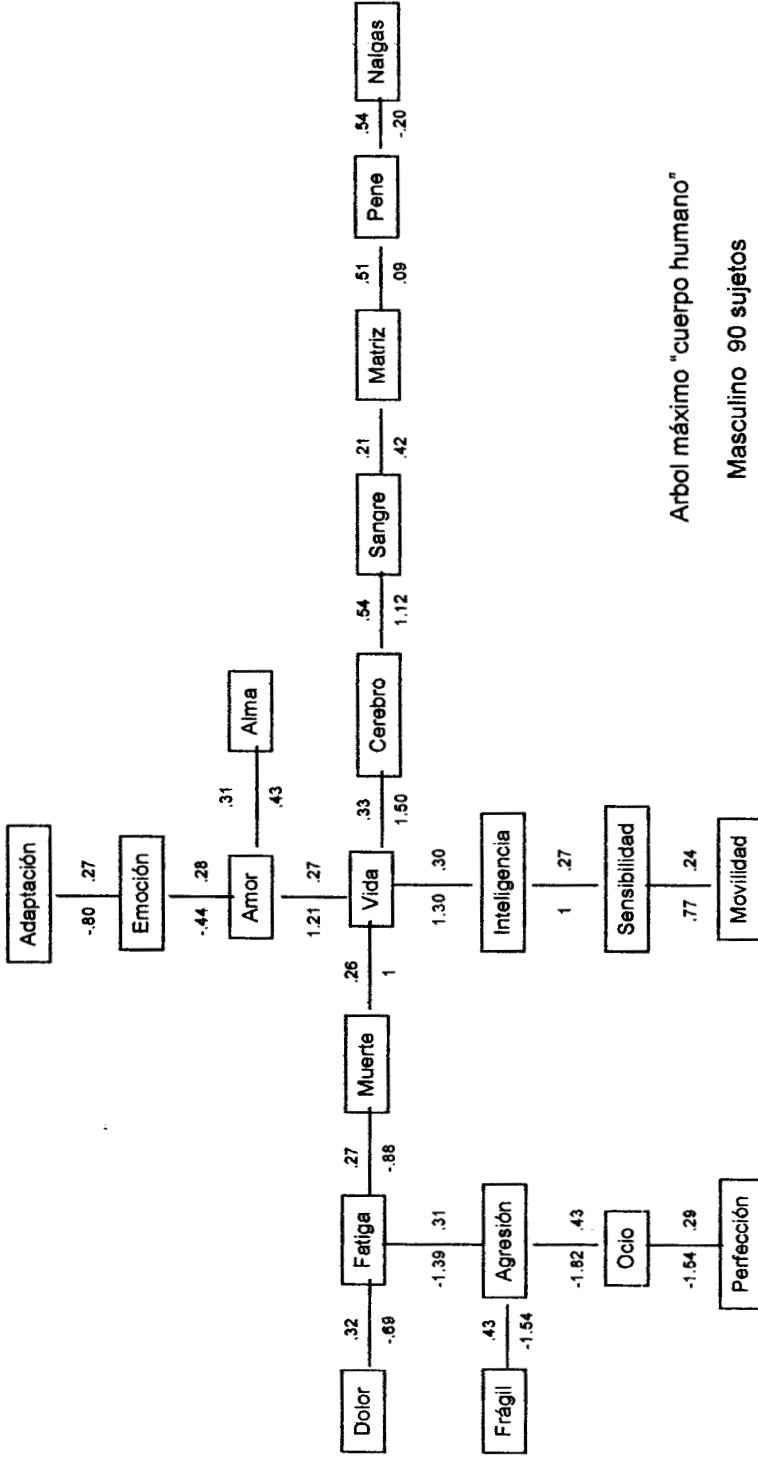

Arbol máximo "cuerpo humano"

Masculino 90 sujetos

Corte a .27

Valor de matrices 0.26

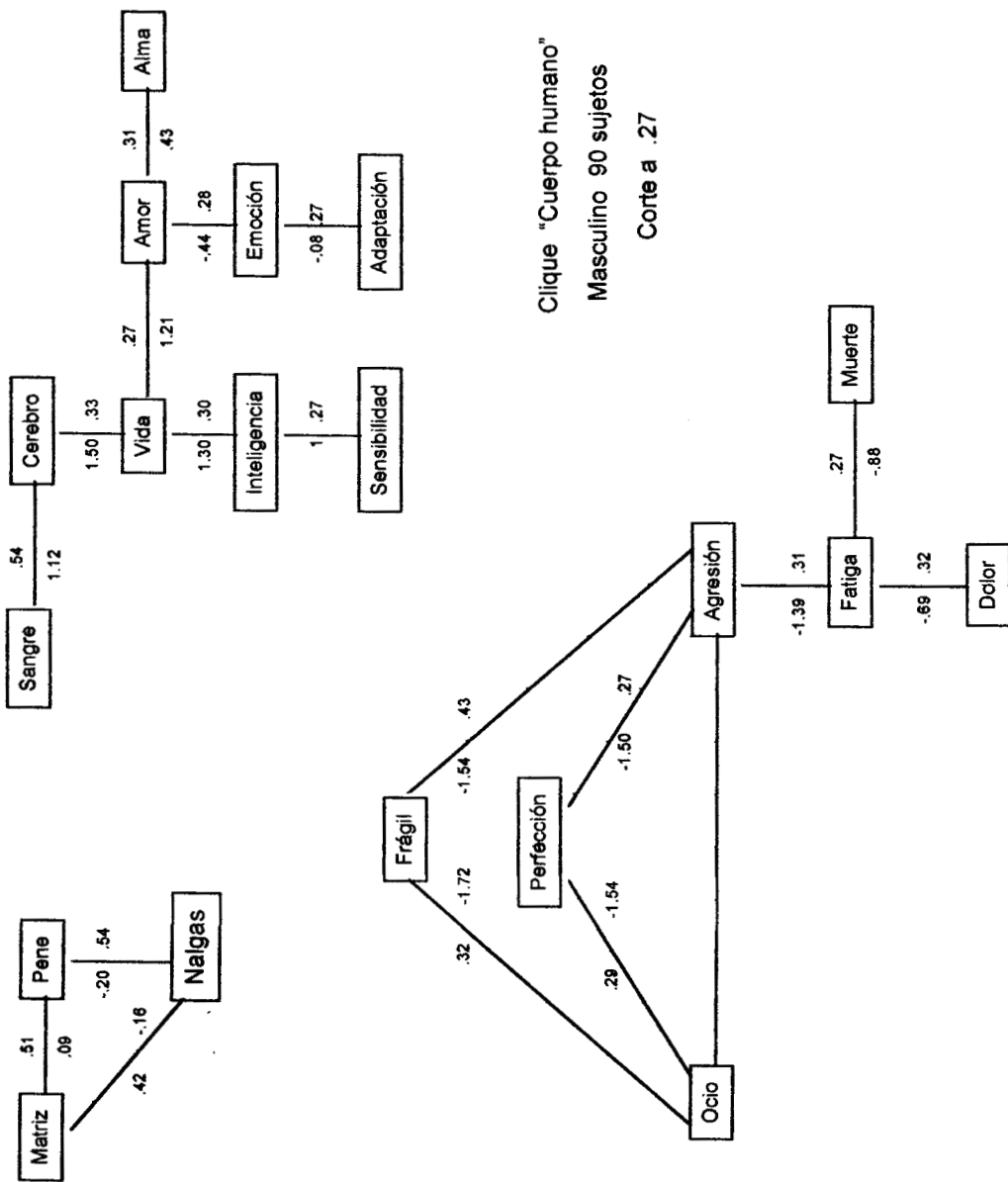

Clique "Cuerpo humano"

Masculino 90 sujetos

Corte a .27

Mientras que la población femenina de 90 sujetos presento los siguientes resultados. El árbol máximo dio como resultado las palabras del núcleo: vida, amor, fatiga y frágil. Pues son las que tienen tres o más vínculos con otras palabras. Mientras que el corte se realizo a .27 formándose dos grupos que quedaron de la siguiente forma. El primer grupo se encontraron las palabras: movilidad, sangre, cerebro, vida, muerte, amor, emoción, inteligencia, sensibilidad, dolor, fatiga, frágil, adaptación, perfección, agresión y ocio. El segundo grupo se encontraron las palabras: matriz, pene y nalgas. Quedando solo la palabra alma. Eso nos indica como relacionan o tienen significado tales palabras y su unión de representatividad. Si observamos siguen tres palabras son relación constante que son: pene y nalgas. El valor total de las matrices fue de 1.24.

Mientras que el clique arrojó el siguiente resultado, se dio una triangulación entre las palabras: matriz, nalgas y pene, siendo estas con valores de matrices negativas por lo cual presentan el mismo caso en ese sentido, con los hombres, a lo cual se puede decir que existe una representación negativa de estas palabras. Otra triangulación se formo entre las palabras: sangre, cerebro y vida. Aquí los valores de las matrices si fueron positivas por lo tanto existe una representación social positiva, siendo así estas palabras que tienen relación con el cuerpo humano son de significancia para las mujeres encuestadas.

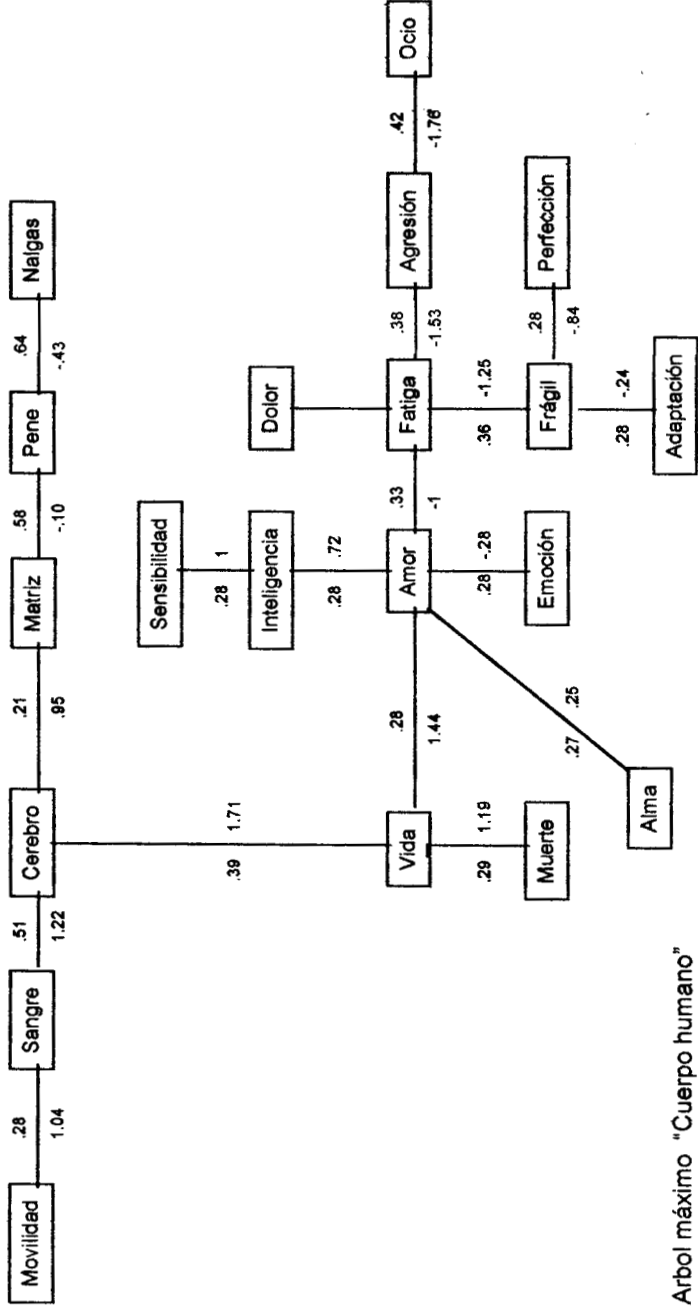

Arbol máximo "Cuerpo humano"

Femenino 90 sujetos

Corte a .27

Valor de matrices 1.24

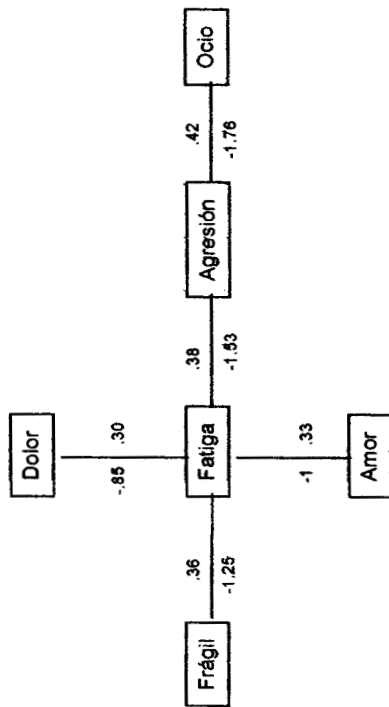
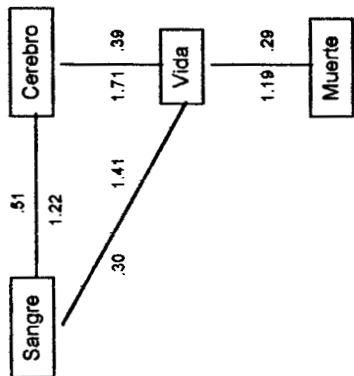
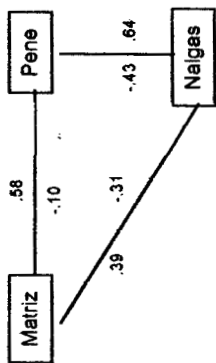

Clique "Cuerpo humano"

Femenino 90 sujetos

Corte a $.27$

En tanto el árbol máximo realizado por el total de la población, es decir, entre hombres y mujeres que fue de 180 sujetos, donde 90 fueron hombres y 90 mujeres. Dio los siguientes resultados, el corte se realizó a .27 de tal suerte que se formaron cuatro grupos de palabras que quedaron de la siguiente forma. El primer grupo se encuentra comprendido por las palabras: vida, cerebro y sangre. El segundo grupo comprende las palabras: emoción y amor. El tercer grupo comprende las palabras: matriz, pene y nalgas. El cuarto grupo comprende las palabras: sensibilidad, inteligencia, muerte, movilidad, adaptación y perfección. Viendo así la relación que existe entre las palabras de cada grupo que se formó y además que existen palabras que de acuerdo a esto no las asocian con ningún tipo de relación y por lo tanto no tienen demasiado significado entre el total de la población. El valor total de las matrices fue de 1.38 es decir un valor positivo.

Mientras que el clique quedó de la siguiente manera, se dio una triangulación entre las palabras: matriz, pene y nalgas. Sin embargo, los valores de las matrices son negativos indicando una representación social negativa. Otra triangulación se dio entre las palabras: fatiga, ocio y agresión. Al igual con valores de las matrices negativas, Otra triangulación se dio entre las palabras: fatiga, frágil y agresión, Otra triangulación se dio entre las palabras: fatiga, frágil y ocio. Otra triangulación se dio entre las palabras: frágil, agresión y ocio. Con la característica de que todos los valores de las matrices de estas triangulaciones fueron negativas por lo tanto se da una representación negativa.

De esta forma y comparando los tres cliques realizados podemos ver que existe una representación más negativa hacia el cuerpo humano que positiva o podría estar sucediendo que la población que en este caso fueron jóvenes mexicanos de nivel bachillerato del Colegio de Bachilleres Plantel No.9 "Aragón" de segundo semestre, no socializan los conceptos referentes al cuerpo o tienen un conocimiento de estos, por lo cual pensaremos que es una primera aproximación.

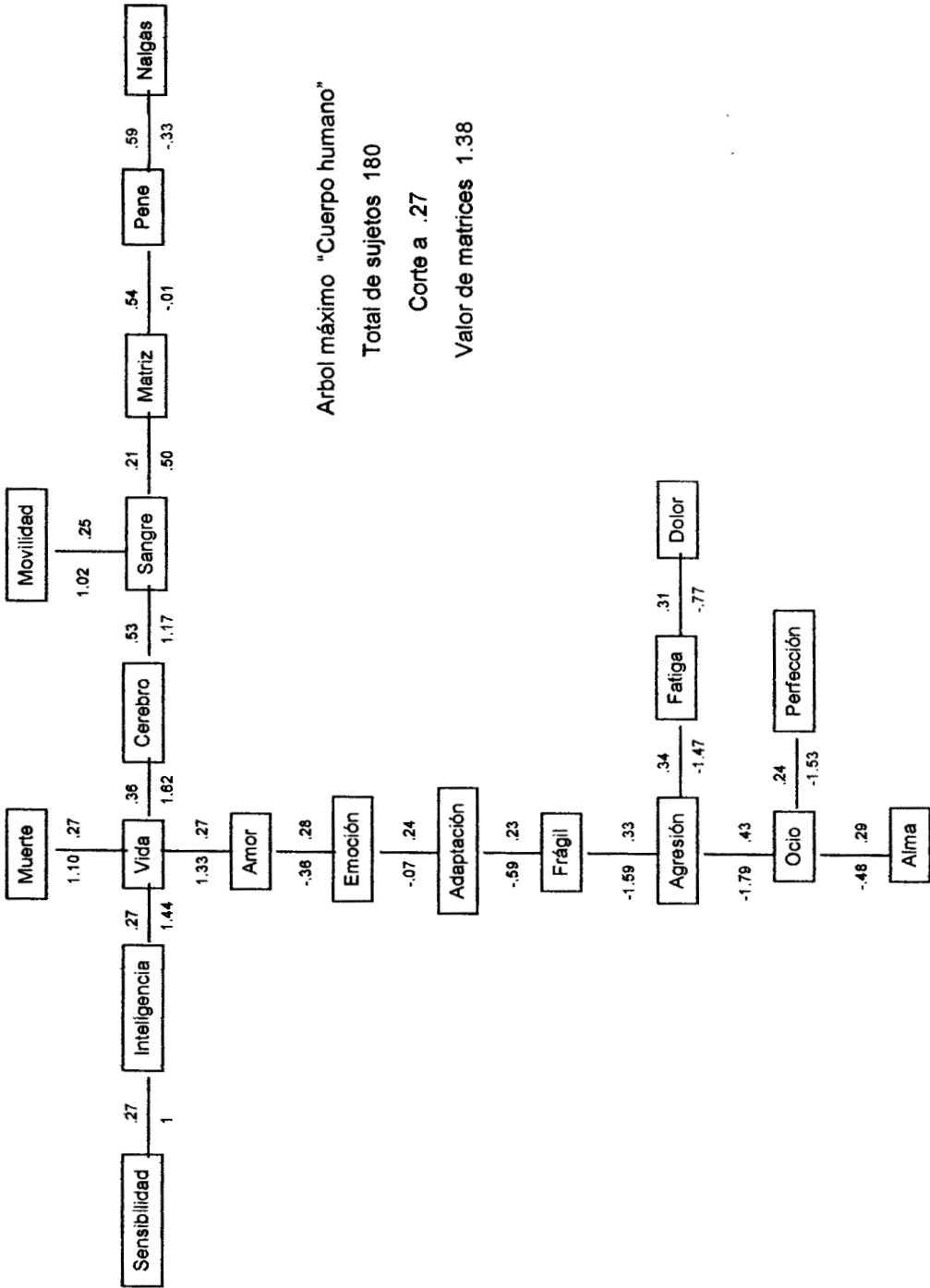

Arbol máximo "Cuerpo humano"

Total de sujetos 180

Corte a .27

Valor de matrices 1.38

Clique "Cuerpo humano"

Total 180 sujetos

Corte a .27

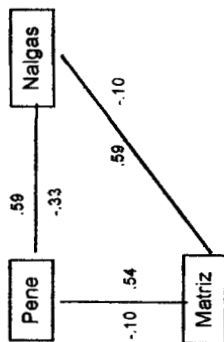
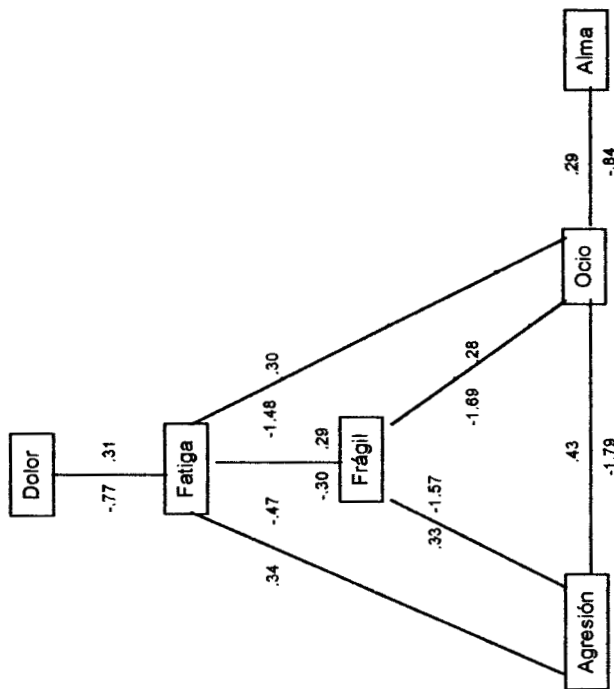
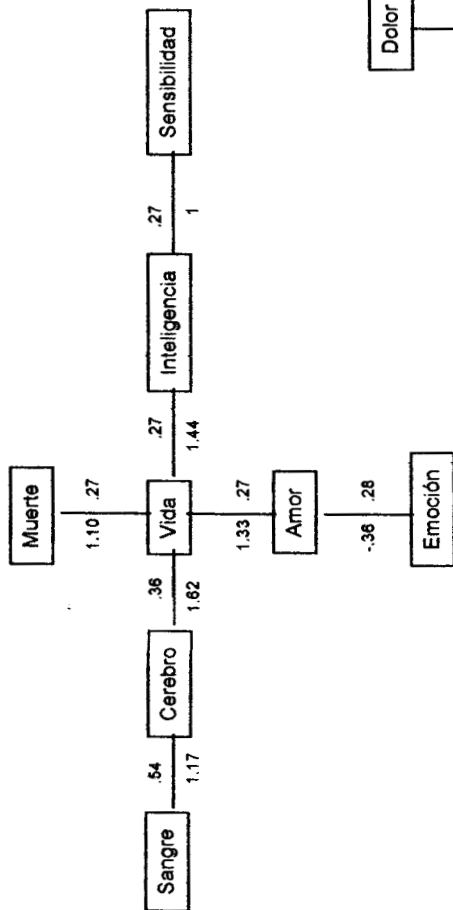

Anexo 1

Entrevistas realizadas a jóvenes mexicanos que estudian en el Colegio de Bachilleres Plantel No. 9 "Aragón" que están en segundo semestre. La única pregunta que se les hizo fue la siguiente: ¿ Qué piensas del cuerpo humano ?. A partir de las respuestas que se obtengan se realizará el análisis de contenido.

Sexo: masculino

Edad: 16 años

Colonia: Nueva Aragón

Que es maravilloso, y que esta constituido por varios sistemas los cuales están armónicamente hechos a la perfección, en pocas palabras el cuerpo humano es perfecto.

Palabras claves

Armónicamente

Perfección

Maravilloso

Inferencia

Esta persona considera que el cuerpo humano es la más grande perfección que puede existir en el planeta tierra.

Sexo: femenino

Edad: 17 años

Colonia: Emiliano Zapata

El cuerpo humano es muy bello, sin el simplemente no existiríamos puesto que el cuerpo es en si el que ocupa un lugar en el espacio, y a la vez es la imagen física que se proyecta ante los demás. Es importante cuidar y mantenerlo en cuerpo sano puesto que no podemos ir a la tienda y comprar un repuesto.

Palabras claves

Bello

Lugar en el espacio

Imagen física

Comprar un repuesto

Inferencia

Considera que el cuerpo refleja nuestra existencia y que nuestra presencia corporal es detectada por los demás y a la vez es algo que es insustituible, es decir, que no podemos comprar en la tienda o algo por el estilo.

Sexo: femenino

Edad: 16 años

Colonia: Nueva Aragón

Antes que nada el cuerpo humano es belleza, en el se encierran misterios, sabiduría por lo que lo hace aun más interesante para su estudio.

Palabras claves

Belleza

Misterio

Sabiduría

Inferencia

Considera que el cuerpo humano tiene virtudes lo cual lo hace susceptible de interés en su estudio en forma global.

Sexo: masculino

Edad: 18 años

Colonia: Jardines de Morelos

El cuerpo humano es la parte mejor organizada y que gracias a ella podemos realizar infinidad de cosas, el cuerpo humano esta compuesto por muchos sistemas los cuales podemos entender como los mejores por que todo funciona al mismo nivel de organización, podemos apreciar las maravillosas experiencias de oler, comer, tocar, sentir, estimularse en si, es todo.

Palabras claves

Mejor

Infinidades

Entender

Mismo nivel

Experiencias

Inferencia

Considera al cuerpo humano como un todo organizado y que tiene funciones perfectas en el sentido de su funcionamiento al mismo grado y que tenemos sentido que nos hacen o nos permiten la aproximación al mundo.

Sexo: femenino

Edad: 17 años

Colonia: Santa Clara

El cuerpo humano me parece algo extraordinario ya que tiene tantos organismos en tan solo un pequeño cuerpo o un pequeño espacio o ya que si tan solo faltara alguna parte de su integración no funcionara. Y a pesar de que tanta gente no sabe apreciar lo que tiene y no nos ponemos a pensar que somos afortunados al tener nuestro cuerpo completo y sin ninguna enfermedad o discapacidad, también es increíble como el cuerpo puede adaptarse a un medio ambiente, clima y ritmo de trabajo. El cuerpo humano tiene características excepcionales ya que puede generar el mismo su propio reciclaje, es decir, un ejemplo cuando donamos sangre, el mismo puede generar más sin que nos afecte. También tiene la capacidad de engendrar una vida y poder alimentarla sin que sufra algún trastorno físico. Es increíble lo que se puede hacer con tan solo y tan simple un cuerpo que se ve tan sencillo y creo que la naturaleza fue su más grande creación.

Palabras claves

Pequeño cuerpo

Pequeño espacio

No funcionara

Apreciar

Afortunados

Increible

Completo

Clima

Adaptarse

Excepcional

Reciclaje

Engendrar

Poder

Naturaleza

Inferencia

Considera que el cuerpo humano parte de una naturaleza y que tiene muchas capacidades por lo cual debemos de considerarnos afortunados, ya que realiza funciones que puede ser que nos sorprendan como el hecho de engendrar la vida o regenerar sangre.

Sexo: femenino

Edad: 17 años

Colonia: Campiña

El cuerpo que todos usamos es fabuloso porque es una máquina que tiene muchos funcionamientos y además también tiene sentidos, es lo que nos diferencia de una máqui-

na y pues nosotros también pensamos y tenemos necesidades y podemos andar por si solos sin necesidad de energía eléctrica o baterías.

Palabras claves

Fabuloso

Máquina

Funcionamiento

Diferencia

Pensamos

Sentidos

Necesidades

Energía eléctrica

Baterías

inferencia

Evidencia cual es desde su punto de vista la diferencia entre una máquina y el cuerpo humano que se refleja en el pensamiento, los sentidos y el uso de baterías o energía eléctrica por parte de una máquina en cambio el cuerpo humano no necesita de eso para funcionar.

Sexo: masculino

Edad: 18 años

Colonia: Jardines de Morelos

A mi me gusta el cuerpo humano pero la verdad no tengo mucha información sobre él, se que se debe cuidar porque en lo personal no me gustaría que me faltara, por ejemplo un pie, una mano, etc. también que tiene muchas defensas para los virus que entran pero no todos tienen defensas muy buenas. Me gusta en especial el femenino.

Palabras claves

Faltara

Defensas

Especial

Inferencia

Muestra su preocupación de que si alguna vez perdiera alguna parte de su cuerpo le provocaría un trauma o algo por el estilo, cree que todos los cuerpos tienen defensas pero algunos más que otros, y le gusta el cuerpo femenino.

Sexo: femenino

Edad: 17 años

Colonia: CTM

Bueno que es importante ya que lo constituimos de distintas partes y organismos que son importantes para poder mantenemos vivos, y que esta en nosotros cuidarlo y cuidar que no pase nada con las enfermedades.

Palabras claves

Constituimos

Partes

mantenemos

Cuidarlo

Enfermedades

Inferencia

Cree que el cuerpo esta conformado por partes, lo que hace posible que lo mantengamos y seguir viviendo y evitar las enfermedades.

Sexo: femenino

Edad: 19 años

Colonia: San Agustín

El cuerpo humano debería de ser para todos lo máspreciado y digo debería porque para muchos no lo es, el cuerpo humano es uno de los que más posibilidades tiene de defenderse, como todos sabemos cada animal tiene una defensa pero el hombre tiene muchas, el hombre tiende a adaptarse en cualquier parte. Por esto creo que cada uno de los cuerpos es importante y que no tiene que verse solo por el lado de la vanidad de igual forma y de igual importancia debe de apreciarse no solo por ser altos, chaparros, chicos, etc. Se debe estar a gusto con lo que se tiene no con lo que se desea tener,

Palabras claves

Preciado

posibilidades

Defenderse

Adaptarse

Cualquier parte

Vanidad

Verse

A gusto

Desea

Inferencia

Manifiesta la manera en como para algunos es más importante la apariencia física a través de la vanidad y que sin embargo, no debe de ser así, y menciona la importancia de conformarse con lo que se es y no con lo que se desea ser.

Sexo: masculino

Edad: 18 años

Colonia: Jardines de Morelos

Es una maravilla puesto que ninguna máquina hasta ahora a podido remplazarlo todos los sistemas que en el intervienen relacionados trabajan coordinadamente y relacionados unos con otros, es decir, si un sistema fallara simplemente no seríamos normales. El cuerpo humano hasta ahora es la única maravilla de todo lo que el hombre a hecho y todos los seres vivos igualmente son maravillas.

Palabras claves

Máquina

Remplazarlo

Trabajan

Normales

Hecho

Inferencia

Considera que ninguna máquina a reemplazado al hombre al menos al cien por ciento de todo lo que constituye las funciones del cuerpo humano, y cree que el hombre mismo se creó.

Sexo: femenino

Edad: 17 años

Colonia: Ciudad Azteca

para mí el cuerpo es un sistema con el cual podemos lograr nuestros objetivos, ya que es toda la materia que constituye nuestros órganos y funciones.

Palabras claves

Sistema

Objetivos

Materia

Inferencia

cree que el cuerpo humano es un medio para lograr objetivos en la vida y que es más que nada materia, que al no existir no existiríamos.

Sexo: femenino

Edad: 18 años

Colonia: Florida

Es un conjunto de sistemas que manifiesta varias reacciones en cuanto a la naturaleza por ejemplo si estamos en cambios bruscos de temperatura el cuerpo lo manifiesta con enfermedades y si nos alimentamos como debe de ser estamos llenos de energía, y se divide en sexo masculino y femenino lo cual tienen distintos funcionamientos y manifestaciones.

Palabras claves

Conjunto de sistemas

Reacciones Temperatura

Enfermedades

Lleno de energía

Funcionamientos

Inferencias

Los cambios de temperatura hacen que el cuerpo humano reacciones ante estos a través de enfermedades y cree que el hecho de la existencia del cuerpo femenino y masculino eso determina un funcionamiento diferente.

Sexo: masculino

Edad: 18 años

Colonia: Sagitario

Un organismo funcional, perfecto, una obra de arte con gran belleza y aun más estando sanos.

Palabras claves

Funcional

Obra de arte

belleza

Sanos

Inferencia

Cree que el cuerpo funciona siempre, y en estado de estabilidad de salud es de gran belleza.

Sexo: masculino

Edad: 19 años

Colonia: Florida

Es un cuerpo que sirve para realizar diversas funciones, existen diferentes tipos de cuerpos, particularmente los más bellos son los femeninos, no todos.

Palabras claves

Sirve

Tipos

Bellos

Femeninos

Inferencia

Cree que el cuerpo es una herramienta en la medida en que sirve, cree que hay diferentes cuerpos entre bellos y feos, clasificando dentro de los primeros a los femeninos.

Sexo: femenino

Edad: 17 años

Colonia: Prados de Aragón

Todos los seres humanos dependemos del cuerpo humano, porque todos tenemos un organismo diferente es importante saber cuidarnos en cuanto a las enfermedades que hay o que son contagiosas, todos los seres humanos tenemos los mismos sistemas como es el sentido del tacto, gusto, olfato, vista y auditivo, pero claro está que nuestras facciones son diferentes y nuestros sentimientos por igual tenemos diferentes formas de actuar y de pensar.

Palabras claves

Dependemos

Cuidamos

Enfermedades

Contagiosas

Sentidos iguales

Sentimientos

Actuar

Pensar

Inferencia

Cree que la diferencia entre los seres humanos radica en los sentimientos, la forma de actuar y de pensar en cambio tenemos los cinco sentidos que nos hacen igual a otro o los demás.

ANEXO 2

UNIVERSIDAD AUTONOMA METROPOLITANA

UNIDAD IZTAPALA

Estamos realizando un estudio de opinión en este Colegio de Bachilleres sobre el **CUERPO HUMANO**, motivo por el cual te pedimos que escribas las diez primeras palabras que se te ocurran en relación con el **CUERPO HUMANO**.

_____	_____
_____	_____
_____	_____
_____	_____
_____	_____

Subraya o encierra en un círculo según corresponda:

Vives en: Estado de México Distrito Federal Sexo: Hombre Mujer

ANEXO 3**PALABRAS**

	RELACIONADAS CON EL CUERPO HUMANO (FRECUENCIA)	
Abdomen		Bomba
Actitud social		Bonito
Actividad 2		Brazo 9
Adaptación	Arboles	Brazos 46
Adaptaciones	Aretes 2	Broche
Agil	Armonía 3	Buche
Agresividad	Armónico	Buena coordinación
Agua 2	Aroma	Busto 2
Alarmas	Arte físico de la	Cabello 22
Alegría 2	naturaleza	Cabellos
Alimentación	Arterias 7	Cabeza 65
Alimento 2	Articulaciones	Cabeza corazón ojos
Alma 3	Artístico	Cacarisó
Almohada	Aseo	Cadera
Amalgama	Atracción 2	Caderas
Amistad 5	Atractivo 3	Caja
Amor 12	Atrevido	Cama 3
Anatomía 2	Autógrafo	Cambios 2
Andador	Automóvil 4	Cambios fisiológicos
Anillos 2	Avances científicos	Caminar
Aparato circulatorio 2	Balón	Camino
Aparato digestivo 3	Barros	Camisa
Aparato reproductor 11	Bebida	Cáncer
Aparato reproductor femenino 2	Belleza 3	Candil
Aparato reproductor masculino 2	Belfos 7	Cansancio 2
Aparato respiratorio	Bíceps 2	Capacidad 4
Aparatos 2	Bienestar	Capaz
Apariencia externa	Boca 45	Cara 8
Apariencia interna	Boinas	Caracteriza
	Bolsa	Caries
		Carro
		Carros

Casa 6	Conjunto de sistemas	Desilusión
Cejas 6	Control	Desperdicio
Celos	Convivencias	Detectar
Células 5	Coordinación	Dicha
Células muertas	Corajes	Dientes 9
Cepillo	Corazón 70	Diferencia
Cepillo dental	Cornea	Diferente 3
Cerebro 34	Correr 2	Digestión 3
Ciencia	Coscas	Dignidad
Cinco sentidos	Costillas 4	Dios
Cintura 2	Cráneo 4	Diversión 3
Circulación	Creación	Divino
Clavícula	Crecimientos	Dolor 3
Coche	Cuaderno	Dolores
Codo	Cuadriles	Dormir 2
Codos 4	Cuello 13	Dorso
Color 3	Cuerpo 2	Edad
Columna 2	Cuerpo sano	Eficiente
Comer 2	Cuidado	Ejercicio 4
Comida 2	Cuidar	Embarazo
Complementario	Curiosidad	Emocionante
Completa	Chamorros	Encéfalo
Completo	Chavas	Energía 2
Compleción 3	Débil	Enfermedad 5
Comprensible	Dedo 2	Enfermedades 4
Compuesto	Dedos 40	Envidia
Computadora 6	Dedos de los pies	Esfinge
Conciencia	Delgado	Esfínteres
Condición	Deltoides	Esófago 2
Condición física	Dermis	Espalda 5
Condón	Desarrollo 2	Espejos
Configuración	Descanso	Espera
Conjunto	Desesperación	Esperanza

Espina dorsal	Flexibilidad	Hospital
Espinillas	Flexible 3	Huesos 9
Espíritu 3	Forma 2	Huevos
Espíritu competitivo	fortaleza humana	Ideas 3
Esqueleto 3	Frágil	Ilusión 12
Establecido	Frente	Imaginario
Estado de animo	Fuerte	Impresionante 2
Estado físico	Función 2	Increíble
Estatura	Funcional 2	Independiente
Esternón 2	Funciones 4	Indiferencia
Estética 2	Fundamental	Indiferente
Estético 3	Garganta	Indispensable 2
Estomago 16	Gente	indomable
Estreñimiento	Glándulas salivales	Instrumento de trabajo
Estructura 4	Gluteos 12	Inteligencia 9
Estructura organizada	Gorra	Inteligente
Estructura perfecta	Grande	Interesante
Estructural 4	Grandioso	Interrelación 2
Estudio	Gritar	Intestino
Estudios	Grosor	Intestino delgado 4
Evolución	Grupo de personas	Intestino grueso 3
Excreción	Gusto	Intestinos
Expresares	Habilidad	Intimidad
Extraordinario	Hermoso	Irrepetible
Extremidades	Hígado 20	Labio
Familia 3	Higiene 2	Labios 8
Fantasía	Hijos	Lamparas
Faringe 3	Hipótesis	Laringe 2
Fatiga	Hombre 2	Latidos
Felicidad 4	Hombro 2	Lengua 3
Feo	Hombros 2	Limpieza 2
Fiesta	Honestidad	Luz 3
Físico 2	Homomonas 2	Llantas

Llorar 2	Móvil 2	Ombbligo
Machismo perfecto	Movilidad	Oportunidad
Maestría	Movimiento 6	Oreja 3
Malestares	Movimientos 3	Orejas 12
Mangueras	Muela	Organismo 2
Mano 9	Muerte 6	Organismo interesante
Manos 51	Mujer 2	Organismos
Manos útiles	Muñeca	Organo 5
Maquina 4	Muñecas 2	Organos color
Maquina organismo	Musculaciones	Orgullo 2
Maquinaria	Musculo 4	Original
Maquinas	Musculo pectoral	Oseo
Maravilla 2	Musculos 6	Oxígeno 4
Maravilloso 2	Música	Paciencia 2
Masa muscular	Muslos 4	Palancas
Materia	Nalgas 2	Pancrea
Matriz	Nariz 43	Páncreas 5
Máximo	Natural 4	Pantalones
Mecanismo	Naturaleza 2	Pantorrilla
Medicina	Necesidad 2	Panza
Médico	Necesidad familia paz	Partes
Mejillas	Necesidad satisfacción	Partes móviles
Menstruación	Necesidades 4	Pasión 3
Mentalidad	Nervios 2	Patas
Mente 10	Novia	Pectorales
Metabolismo	Nutrición	Pecho 10
Metas	Nutrición mejor	Pechos
Microscopio	Ocio	Peine
Miedo	Oído 3	Pelo 9
Mochila	Oídos 19	Pene 4
Moral	Oír	Pensador
Morena	Ojos 83	Pensamiento 3
Moto	Ojos maravillosos	Pensamientos 3

Pensar 2	Reír	Sentidos 6
Perfección	Relación	Sentimientos 10
Perfecto 7	relaciones	Sentir
Perfume	Reloj 2	Ser
Personalidad	Reproducción 3	Ser vivo 2
Peso	Reproducción sexual	Sexo 8
Pestañas 2	Resiste cualquier clima	Sexos 3
Pie 6	Respeto 3	Silla
Piel 8	Respiración 4	Simetría 1
Piema 2	Resplandor 2	Simétrico
Piemas 18	Responsabilidad	Sin defectos
Pies 51	Responsable	Sistema 6
Planta del pie	Riñón 5	Sistema circulatorio 5
Plumas	Riñones 4	Sistema de excreción
Pompas	Rodilla 3	Sistema digestivo 2
Prepotencia	Rodillas 5	Sistema nervioso 9
Proceso 2	Ropa 6	Sistema orgánico
Proceso de deglutió	Rostro 2	Sistema óseo 6
Pulmón 3	Rostros	Sistema respiratorio 3
Pulmones 16	Saltar	Sistema urinario
Pulseras	Salud 7	Sistemas
Rabo	Sandía	Sistemas óseo
Radio	Sangre 6	Sobrevivir
Razón 2	Sangremos	Socializarse
Razonamiento	Satisfacción 2	Sociedad
Reacción	Satisfactorio	Sol
Reacciones	Seno	Soledad
Realización	Senos 2	Sueño 2
Recelo	Sensaciones 2	Supervivencia
Receptor	Sensibilidad 6	Tacto 2
Redes sanguíneas	Sensible 2	Talón
Refrigerador	Sensualidad	Tamaño 2
Regalo	Sentido de la vista	Tejidos

Tele	Vasos sanguíneos 3
Teléfono	Venas 18
Temor	Vesícula 2
Temperatura	Vestido
Tenaz	Vicios
Tendón de aquiles	Vida 22
Tendones	Vida belleza órgano
Tener	Vídeo
Testículo	Vídeo juegos
Testículos 2	Visceras
Tímpano	Vista 2
Tobillo 4	Zapato
Tobillos	Zapatos 2
Todo lo necesario	
Topa	
Tórax	
Torpeza	
Torso	
Tranquilidad	
Transformación	
Traquea 2	
Tríceps	
Tripas	
Tristeza 2	
Tronco 2	
Ubicación	
Un gran don de la vida	
Unico 2	
Uña	
Uñas 9	
Util	
Valioso	
Valores	

<p>Aparato circulatorio (2)</p>	<p>Vasos sanguíneos (3) Redes sanguíneas Sangre (7) Articulaciones Arterias (7)</p>
<p>Aparato digestivo (3)</p>	<p>Glándulas salivales Intestino delgado (4) Estreñimiento Intestino grueso (3) Digestión (3) Intestino Páncreas (6) Esófago (2) Hígado (20) Tripas Viseras</p>
<p>Aparato reproductor (11)</p>	<p>Aparato reproductor femenino (2)</p> <p>Aparato reproductor masculino (2)</p>
<p>Aparatos (2)</p>	<p>Matriz Menstruación Reproducción (3) Reproducción sexual Embarazo</p>
<p>Aparato respiratorio</p>	<p>Pulmones (19) Traque (2) Respiración (4)</p>

Sistema circulatorio | Circulación Venas (18)

Sistema digestivo (2)

Sistema de excreción | Secreción

Sistema nervioso (9) | Nervios

Sistemas (5)

Conjunto de sistemas

Células (5)
Células muertas
Cerebro (34)
Corazón (70)
Cornea
Encéfalo (2)
Mente (10)

Sistema orgánico

Sistema óseo

Sistema respiratorio | Esfínteres

Sistema urinario | Riñones (9)
Vesícula (2)

Anatomía

Cara (8)
Rostro (3)

Barros
Boca (45) | Labios (8)
Cabeza (65) | Cabello (23) | Pelo (10)
Cejas (6)
Dientes (9) | Muela | Caries
Frente
Lengua
Mejillas
Nariz (43)
Oídos (43) | Orejas (15)
Ojos (83) | Pestañas (2)

Musculo (6)

Bíceps (2)
Tríceps
Chamorro
Deltoides
Gluteos (12)
Musculo pectoral | Pectorales
Muslos (4)
Nalgas (2)
Pantorrilla (2) | Tendón

Masa muscular
Musculaciones

Esqueleto (3)

Huesos

Tórax
Muñecas
Cadera (2)
Clavícula (2)
Talón | Tobillo (5)
Columna (2)
Cuadriple
Costillas (4)
Cráneo (4)
Tronco | Torsio
Espina dorsal
Esternón
Rodillas (8)

Extremidades	Brazos (55)	Manos (60)	Dedos (43)	Uñas (10)
	Espinillas			
	Patas	Pies (53)		
	Piernas (60)			

Codos (5)
 Espalda (5) Dorso Grosor
 Cintura
 Hombros (4)

Anatomía

Bustos (2) Pecho (11) Senos (3)
 Pompas Rabo
 Pene (4) Testículos (3) Huevos (19)
 Piel (8) dermis
 Faringe (3) Garganta Laringe (2)
 Estomago (16) Abdomen Ombligo Panza
 Bellos (7)

Maquina (4)	Maquina organismo Maquinaria. Maquinas Partes móviles	Actividad	Caminar Camino Convivencias Correr (2) Gritar Saltar Reír
Función (2)	Funcional (2) Funciones (4) Capacidad (4) Eficiente Latidos mecanismo		Alma Conciencia Espiritu (4) Miedo Moral Dios
Estado fisico	Compleción (3) Peso Tamaño (2) Configuración Forma (2) Caracteriza Feo Cacariso Físico (2) Estatura Edad Peso Completo Completito Materia Estructural (4) Estructural (4) Establecido Compuesto Amalgama	Adaptación	Adaptaciones Resiste cualquier clima Sobrevivir Supervivencia
Agresividad	Celos Recelo Corajes Envidias	Reacciones Sentimientos	Esperares Alegria (2) Felicidad (4) Emocionante Estado de animo Comprensible Diversión (3) Fiesta Bebida Amistad (5) Amor (12)

Buena coordinación	Agil Coordinación Control Condición física Flexibilidad Ejercicio (4) Espíritu competitivo Tenaz Capaz	Aroma Perfume Gusto
Alimentación	Alimento (2) Agua (2) Nutrición mejor Nutrición Comida (2) Comer (2)	Aseo Higiene (2) Limpieza Cuidado Cuidar
Arte físico de la naturaleza	Artístico Hermoso Bonito Atractivo(3) Belleza (3) Presentación Armonía (3) Armónico Bienestar Simétrico (4) Estética (2) Estético (4) Movilidad Movimientos (9) Natural (6)	Automóvil (4) Carro Coche Llantas Motor (3) Moto
Avances científicos	Ciencia Estudio Hipótesis Instrumento de trabajo	Razonamiento Sapiencia Razón (2) Inteligencia (9) Mentalidad Ideas Pensamientos (6) Pensador Pensar (2)

Cuerpo sano Cuerpo	Cambios fisiológicos	Cambios (2) Metabolismo Proceso (2) Proceso de deglutió Transformación Crecimientos Desarrollo (2) Evolución	Curiosidad	Detectar Espera Ocio
	Cinco sentidos	Sentido de la vista Vista (2) Sentidos Tacto (2) Oír Sensibilidad (8) Sensaciones Sentir	Diferente (3)	Diferencia Independiente Original Indomable Indiferente
Cansancio (2)	Fatiga Dormir Sueño (2) Descanso Muerte (2)		Familia (3) Necesidad familiar Gente Grupo de personas Hijos Hombre Mujer (2) Chavas	
Ropa	Pantalón (2) Vestido Zapatos (3)	Desesperación	Fantasia	Ilusión (2) Imaginario
		Desilusión Desperdicio		

Perfección (8)	Maravilloso (4) Divino Maestría Fundamental Irrepetible Indispensable Impresionante (2) Increíble Dicha Un gran don de la vida Máximo Todo lo necesario Extraordinario Grandioso Perfecto Sin defectos Estructura perfecta Único (2) Útil (2) Interesante Organismo interesante	Soledad Llorar (3) Miedo Temor Tristeza (2)
Machismo perfecto	Prepotencia Sexos (11) Personalidad	Música Video Video juegos Radio Receptor
Necesidades (4)	Necesidad satisfacción Oxígeno (4) Satisfacción (2) Satisfactorio	Ser vivo Ser luz Color Tener Vida (22)
Oportunidad	Paciencia (2) Tranquilidad Metas	Interrelación (2) Relación Honestidad Orgullo Dignidad

ANEXO 5

**UNIVERSIDAD AUTONOMA METROPOLITANA
UNIDAD IZTAPALAPA
ESTUDIO DE OPINION**

I. Escribe con tus propias palabras lo que es para ti el **CUERPO HUMANO**.

II. A continuación encontraras una lista de 20 palabras con las que en otras investigaciones se definió al **CUERPO HUMANO**. Por favor léelas con detenimiento y sigue las instrucciones de cada sección.

- | | | | |
|-----------------|-----------------|----------------|------------|
| 1. SENSIBILIDAD | 6. AGRESIÓN | 11. SANGRE | 16. PENE |
| 2. FRÁGIL | 7. VIDA | 12. ADAPTACIÓN | 17. MUERTE |
| 3. OCIO | 8. INTELIGENCIA | 13. AMOR | 18. ALMA |
| 4. EMOCIÓN | 9. CEREBRO | 14. MATRIZ | 19. FATIGA |
| 5. NALGAS | 10. MOVILIDAD | 15. PERFECCIÓN | 20. DOLOR |

II. Elige de la lista anterior ocho palabras que de acuerdo a tu criterio, son características (+) de el **CUERPO HUMANO**.

III. De las ocho palabras que elegiste selecciona cuatro más (++) importantes para definir el **CUERPO HUMANO**.

IV. Ahora de las doce palabras que sobran, elige otras ocho palabras que de acuerdo a tu opinión no son características (-) de el **CUERPO HUMANO**.

V. Para finalizar, de estas últimas ocho palabras que elegiste como no características, selecciona cuatro aun menos (-) importantes para definir el **CUERPO HUMANO**.

Tacha según corresponda. SEXO (M) (F)

Conclusiones

Después de revisar como se manifiestan los árboles máximos de la población de hombres que fue de 90 sujetos, la población de mujeres que fue de 90 sujetos y la población total entre hombres y mujeres que fue de 180 sujetos. Podemos decir que se dio una constante entre la formación de grupos de palabras como: matriz, pene y nalgas. Fue el único grupo que al realizar el corte a .27 en cada uno de los árboles máximos, siempre se mantuvo constante por lo cual se puede decir que estos tres elementos o partes del cuerpo tienen para la gente una asociación entre sí y que por lo tanto son características del cuerpo humano. Que por ese vínculo que arrojó el estudio pareciera que son partes que no se pueden disociar y que son elementos representativos del cuerpo.

Mientras otras palabras como adjetivos que más que hablar de partes del cuerpo, sino como reacciones o sentimientos del cuerpo como: agresión se relacionaron con palabras que son más bien padecimientos del cuerpo como: dolor, fatiga y perfección. Otra asociación importante se manifestó con palabras como: inteligencia, vida muerte, alma y adaptación. Como si estas fueran el eje del cuerpo humano y características inherentes a éste.

En tanto las triangulaciones donde los cliques nos muestran cómo la población reacciona ante la idea de pensar y caracterizar el cuerpo humano, por los resultados podemos darnos que existe a simple vista una representación de algunas palabras como representativas del cuerpo humano, más sin embargo, al revisar las matrices nos podemos dar cuenta de que éstas son negativas por lo tanto y de acuerdo a la teoría de

la representación social, se diría que no se dio la representación social.

En ese caso la representación no se manifestó sino que fueron resultados que nos dicen que estas palabras están muy lejos de ser realmente una representación, solo las triangulaciones donde las matrices fueron positivas y por lo tanto se presentó una representación social fueron las palabras: sangre, cerebro y vida. En el clique de la población de mujeres, fue la única triangulación que lo presentó, las demás matrices fueron negativas.

De esta forma podemos ver que el cuerpo humano como un elemento o entidad que posee cada uno de nosotros, según los resultados no existe realmente una representación social de éste. Aunque existe un conocimiento del cuerpo humano no hay por otro lado una representación, lo que incluye desde el punto de vista de la teoría podemos decir que la población aun no llega a elaborar un conocimiento social que sea denominador común, y que tenga significado entre la gente. Más sin embargo, existe un tipo de conocimiento a lo que se puede decir que fue algo extraño o no esperado el resultado obtenido, lo que nos hace pensar en lo que paso o que esta pasando con la población encuestada. Tal vez sería pertinente realizar el mismo tipo de estudio tomando a la población adulta, con algún rasgo, es decir, como parámetros como la edad, escolaridad y ocupación. Lo cual permitiría tener otra aproximación y veríamos el resultado, el cual serviría para compararlo con la población de jóvenes y tal vez se haría presente la representación social. Pues supondría que por su edad si tienen una representación del cuerpo humano y por lo tanto un conocimiento socialmente elaborado y que le dan un sentido y significado a éste.

En el árbol máximo masculino las palabras como ejes de éste en el centro la palabra vida, a los lados las palabras muerte y cerebro, arriba la palabra amor y abajo la palabra inteligencia. Vemos los ejes que representan para los hombres a través de tales palabras lo que es el cuerpo humano. La vida como el transcurso de los años, la muerte como el fin de la vida, el cerebro como el órgano que controla u ordena muchas funciones del propio cuerpo, el amor como un elemento en el cual participa el ser humano a lo largo de su propia existencia, y la inteligencia como una parte del cerebro que es valiosa y valorada.

El árbol máximo femenino las palabras como ejes de éste en el centro la palabra amor, a los lados las palabras vida y fatiga, arriba la palabra inteligencia y abajo la palabra emoción. Vemos los ejes que representan para las mujeres a través de tales palabra lo que es el cuerpo humano. El amor como ese sentimiento que tal vez las mujeres profesan más que los hombres, la vida como el elemento natural o el transcurso de años, la fatiga como el resultado un estado, la inteligencia como un elemento del cerebro, y la emoción como lo sentido por los seres humanos y que posiblemente Las mujeres lo tienen más ejercitado.

El árbol máximo de la muestra, entre hombres y mujeres, las palabras como ejes de éste, en el centro la palabra vida, a los lados las palabras inteligencia y cerebro, arriba la palabra muerte y abajo la palabra amor. Lo que demuestra que son las mismas palabras que aparecen en el árbol máximo masculino. Lo que representa lo que tendrían como ejes del cuerpo humano.

Los cliques las triangulaciones estuvieron representadas por las siguientes palabras:

Clique masculino

Primer triangulación	Segunda triangulación	Tercer triangulación
Pene	Fatiga	Perfección
Nalgas	Agresión	Agresión
Matriz	Ocio	Ocio

Clique femenino

Primer triangulación	Segunda triangulación
Pene	Sangre
Nalgas	Cerebro
Matriz	Vida

Clique total de sujetos

Primer triangulación	Segunda triangulación	Tercer triangulación
Pene	Fatiga	Frágil
Nalgas	Agresión	Agresión
Matriz	Ocio	Ocio

Como podemos ver en los tres cliques las constantes son: pene, nalgas y matriz. Vemos tales palabras asociadas a la reproducción del ser humano y por lo tanto conservadoras de éste, como especie humana. El pene como el órgano externo masculi-

no y representante del hombre, señalando su virilidad. La matriz como el órgano sexual interno de la mujer, en el cual yace la posibilidad de vida, claro con la participación de hombre. Y las nalgas parte del cuerpo que poseen tanto hombres como mujeres.

La triangulación que aparece tanto en el clique de hombres como en el clique total, fue el de las palabras: frágil, agresión y ocio. Lo que también es algo representativo acerca del cuerpo humano. Frágil lo que en un momento dado puede ser el mismo cuerpo, tal vez cuando es sorprendido por alguna enfermedad. La agresión, como mecanismo de defensa ante posibles asaltos, o como forma de carácter. El ocio como el gran momento en el que el ser humano busca descanso, veríamos que se considera como algo indispensable de satisfacer.

El clique segundo que aparece en la población femenina esta dado a través de las palabras: sangre, cerebro y vida. Vemos una orientación hacia elementos necesarios para la sobrevivencia. La sangre como elemento fundamental de vida, el cual fluye a lo largo del propio cuerpo. El cerebro como el órgano que organiza y ordena las funciones a realizar por el propio cuerpo. Y la vida como sinónimo de transcurso de los años.

El tercer clique que aparece tanto en lo masculino como en la población total, que solo varía en una palabra. Por ejemplo en el masculino es: perfección, agresión y ocio. Mientras que en la población total es: fatiga, agresión y ocio. Solo las palabras que difieren son: perfección y fatiga. Mientras que las que son constantes son: agresión y ocio. Considerando así las palabras que de acuerdo a los cliques nos demuestran una representación del cuerpo humano por parte de los jóvenes de nivel bachillerato de segundo semestre.

BIBLIOGRAFIA

Bernard Michel (1976): El cuerpo Editorial Paidós, Barcelona-Buenos Aires-México.

Traducción de Alberto Luis Bixio.

Eiser J. Richard (1989): Psicología social Ediciones pirámide Madrid. Traducción de

Nieves Rojo Mora.

Hernandez Sampieri Roberto. et. al (1991): Metodología de la investigación Editorial

McGRAW-HILL Interamericana de México. Colombia/México

Hewstone Millers (1982): La atribución causal Editorial Paidós

Jodelet Denise (1980): La nueva Psicología social Editorial Paidós

Mann Leon (1972): Elementos de Psicología social Editorial Limusa. Versión castellana

Marcelino Llanos Braña.

Martinez Garcia Manuel Fco, et. al. (1985): Técnicas y procedimientos para el estudio de

las representaciones sociales Editorial limusa

Serge Moscovici Serge (1984): Psicología social Volumen II Editorial paidos.

Capítulo 9. La representación social. Claudine Herzlich.

Capítulo 13. La representación social: fenómenos, conceptos y teoría. Denise Jodelet.

Nadelsticher Mitrani Abraham (1983): Técnicas para la construcción de cuestionarios de actitudes y opción múltiple Editorial Instituto Nacional de Ciencias Penales. México, D. F.

Turner S. Bryan (1984): El cuerpo y la sociedad: exploraciones en teoría social Editorial Fondo de Cultura Económica. Oxford-Nueva York.

Revista de Psicología social y personalidad. Volumen 4 Número 2 Año 1991 UAM-Iztapalapa.