

UNIVERSIDAD AUTÓNOMA METROPOLITANA  
UNIDAD IZAPALAPA  
DIVISION DE CIENCIAS SOCIALES Y HUMANIDADES  
DEPARTAMENTO DE ANTROPOLOGIA

083397

CARRERA: LICENCIATURA EN ANTROPOLOGIA SOCIAL  
AREA DE CONCENTRACION: ANTROPOLOGIA URBANA

REPRODUCCION MATERIAL E IDEOLOGICA  
DEL SECTOR OBRERO "PRIVILEGIADO"

TESIS PARA ACREDITAR LAS ASIGNATURAS:  
"INVESTIGACION DE CAMPO"

Y

"SEMINARIO DE INVESTIGACION"

Y OBTENER EL TITULO DE LICENCIATURA  
EN ANTROPOLOGIA SOCIAL PRESENTA:  
ANA MARIA LORENA SANCHEZ R.

COMITE DE INVESTIGACION:

RAUL NIETO

PATRICIA SAFA

EDUARDO NIVON

Abril/1988.

Méx/DF

083397

LHC

Vicini, 22ab 89

A mis amados padres  
y abuelitos.

## INDICE

INTRODUCCION.

- I.- PRESENTACION DEL TEMA
- II.- DATOS ETNOGRAFICOS GENERALES SOBRE LAS UNIDADES DOMESTICAS EN ESTUDIO
- III.- AMBITO DE REPRODUCCION DE LAS UNIDADES DOMESTICAS
  - REPRODUCCION MATERIAL DE LA CLASE
  - REPRODUCCION IDEOLOGICA DE LA CLASE

CONCLUSION

BIBLIOGRAFIA

AGRADECIMIENTO

## INTRODUCCIÓN

Es de esperar que dentro de un país desigual como es México, la clase trabajadora en sí misma no escapa a las profundas diferencias que caracterizan al conjunto de la sociedad.

La realidad cotidiana se empeña en demostrar que la clase obrera es un mosaico de profundas desigualdades, en todos los planos, político, económico, cultural, organizativo y de capacitación, (que día con día se vá reproduciendo). Afloran a primera vista muy marcadas desigualdades entre los trabajadores asalariados, entre un trabajador petrolero y un obrero de la construcción, entre un trabajador eventual y uno con base, entre uno perteneciente a un sindicato nacional, y uno adscrito a un sindicato gremial, pueden mediar incluso más desigualdades concretas, que rasgos comunes mensurables. Pero como es de esperarse, la mayoría de los escritos sobre este tema tratan de buscar las similitudes y las generalidades y no las enormes desigualdades que representan a la clase obrera en sí misma.

Este es uno de los motivos que me llevó a realizar este proyecto de investigación. En realidad este es una especie de trabajo adicional a una investigación que realicé anteriormente en la Zona de "El Rosario" Azcapotzalco, en el que trabajé con familias, que según hago la caracterización pertenecen al sector "privilegiado" de la clase obrera. Por "privilegiado" entendemos a la pertenencia (de las cuatro unidades domésticas de nuestro universo de estudio) a una clase formada por trabajadores que ejercen un papel productivo, excluidos de la propiedad o gestión de los medios de producción. Además, se reconoce la existencia de un sector "privilegiado" a la que pertenecen estos cuatro casos, entendiéndolo por ello al grupo obrero caracterizado por un nivel de vida superior,

respecto de los demás del sector.

Grupo caracterizado por niveles altos salariales, abundantes prestaciones, se caracterizan por altos niveles de educación formal, preparación interfábrica o experiencia técnica, además de varios años de antigüedad. Unidades domésticas que se caracterizan por prescindir de fuerza de trabajo adicional a la del jefe hombre, ya que la estabilidad económica la proporciona el único ingreso que es reeditado por la actividad laboral del jefe de familia; prescinden de cualquier tipo de red de reciprocidad ya sea parental o vecinal.

Ahora bien, tomando en cuenta como premisa, que el sector obrero presenta un marco social heterogéneo, (planteamos la idea, que la reproducción tanto material como ideológica de este, presenta también rasgos diferenciales en sí mismo - por lo que nos avocaremos específicamente a analizar el correspondiente a ese sector privilegiado. Entonces el problema central a cuestionar es el siguiente:

¿En qué ámbito material como ideológico se reproduce el sector privilegiado de la clase obrera; cuáles son los mecanismos que utiliza este sector para su reproducción y por ende persistencia en el tiempo?

Se retomará la unidad doméstica como foco de análisis - ya que esta será enfocada como núcleo receptor, modificador y generalizador de prácticas externas a la misma unidad doméstica que la caracterizan, influyen y modelan como perteneciente a un sector "privilegiado" dentro de la misma clase obrera.

Sin embargo, un análisis sobre este tema no estaría completo sin la visualización directa del ámbito industrial y su influencia sobre la unidad doméstica, pero debido a la brevedad del tiempo con que conté para la realización de esta investigación, únicamente se dió paso al análisis de la unidad doméstica, quedando pendiente el análisis del ámbito industrial.



15

16

17

18

19

20

21

22

D

E

F

G

D

E

F

G

PLANO 26

## PRESENTACION

En el trimestre de Otoño de 1986 llevé a cabo mi segunda práctica de campo, cuyo tema central había sido cuestionar si el trabajo de la mujer como ama de casa, madre y esposa obrera, es mensurable a la venta de una fuerza de trabajo, es decir, si la mujer contribuye "más" con un salario o con su --- fuerza de trabajo no asalariada (trabajo doméstico) a la economía y formación de la familia.

El universo de estudio fue un grupo de familias, que como anteriormente se señaló, pertenecen a un sector que por -- ser económicamente estables en las circunstancias de crisis -- que actualmente se está viviendo en las sociedades latinoamericanas, podrían ocupar una posición de privilegio económico-respecto a los demás componentes del sector obrero. Como veremos en el desarrollo del presente trabajo, esta economía es table también nos remitirá a un grupo que goza de una serie -- de prestaciones otorgadas por su centro de trabajo lo que de cualquier manera, les ha permitido alcanzar y/o lograr conservar un nivel de vida elevado. Además de un salario que sobrepasa los tres salarios mínimos y medio. Obviamente, en esto participan una serie de factores causales como es su antigüedad, un nivel de escolaridad elevado o una preparación inter-fábrica de varios años, etc.

Este grupo de familias del universo de estudio reside en la -- Unidad Residencial "El Rosario" perteneciente al INFONAVIT -- que se encuentra ubicada en el Estado de México. (Cuadro A)

Cuando inicié el trabajo de campo ll, tal vez por motivos de un cierto etnocentrismo mío, había imaginado y concientizado a la vez, a una clase obrera heterogénea, pero mi idea no alcanzaba imaginar un sector económicamente tan diferenciado de cualquier otro sector obrero que todos solemos imaginar; claro, me encontré con un un grupo de familias que pertenecían

un sector privilegiado de la clase obrera, que salí totalmente del marco elaborado por mí.

Ahora bien, al tratar con este grupo pude observar que si había algo que lo caracterizaba era su independencia respecto a cualquier red de reciprocidad ya sea parental o vecinal, además de tener un único ingreso monetario y un solo miembro que vendía su fuerza de trabajo y que sin embargo su estabilidad económica era permeada por un, relativamente alto, nivel de vida. Además de caracterizarse por un arraigo ideológico a la clase obrera que a primera vista parecía contradictorio a su nivel económico.

De ahí que nació en mí la idea de enfocar la investigación de tesis a este problema del ámbito de reproducción de estas unidades domésticas.

Para fines de investigación se tomó a la unidad doméstica como centro de estudio, ya que el bienestar económico no es un asunto individual (el bienestar del individuo como resultado de su acción individual) (1).

Por tanto la categorización de las unidades domésticas de acuerdo al tipo de ocupación de una sola persona (por ejemplo el jefe hombre no refleja la complejidad de la realidad doméstica. El bienestar económico, es compartido por todos y cada uno de los integrantes de la unidad doméstica y es en esta donde se pueden observar claramente, a través de la transmisión de valores a los hijos, valores de identidad que se van reproduciendo generación tras generación de obreros, estos mecanismos que permiten su consolidación y no desintegración como clase obrera.

En otras palabras, la decisión que tomé de ver a la unidad doméstica como centro de estudio, es porque en esta desenvocan o se reflejan ciertas prácticas sociales, prácticas de los medios de comunicación, del mismo mercado de trabajo, y en general la influencia del sistema empresarial sobre la vida e ideología del obrero; prácticas que hipotéticamente se-



pensaría están consolidando a la clase obrera. Con esto no pienso que es la unidad doméstica el centro de dicha consolidación, sino que la unidad doméstica, a mi manera de ver funciona a la vez que como núcleo receptor, como unidad que reacciona ante las influencias ó prácticas externas a la -- misma unidad doméstica.

Teniendo en cuenta de que es imposible hablar genéricamente de unidad doméstica sin ubicarla en el contexto particular de la clase social en la que está inserta, es necesario ubicarla en la especificidad histórica en la que se encuentra, desarrolla y existe.

Suponemos que esta especificidad se verá plasmada en -- tipos de familia diversos tanto como culturas y clases so--ciales hay; desde esta perspectiva y teniendo en cuenta el conocimiento empírico de unidades domésticas que pertenecen al sector "privilegiado" de la clase obrera no podemos ha--blar entonces de familia obrera como una realidad homogénea al interior de la clase. Nuestro estudio, se vió plasmado--tomando un solo tipo de UDO, esta del sector "privilegiado". En el nivel de concreción empírica, la familia obrera no se definí como algo abstracto, es decir, no es definida en tér--minos de trabajo obrero / familia obrera. Su definición requiere de un cuestionamiento tal que vincule la realidad empírica con el planteamiento teórico. (2)

A nivel genérico, la familia obrera existe. Por una -- parte se reconoce la existencia de una clase formada por -- trabajadores que ejercen un papel productivo, eximidos de -- la propiedad o gestión de los instrumentos de producción.(3) Por otra parte, sabemos que dichos trabajadores son jefes -- de familia, las cuales dependen para su reproducción cotidi--ana del salario obrero que obtiene dicho trabajador de la -- venta de su fuerza de trabajo, pero sabemos también que es--ta fuerza de trabajo es pagada de manera desigual, lo que -- genera a un sector privilegiado.

Por lo tanto, veremos a la unidad doméstica como núcleo receptor y generalizante de un sin número de prácticas externas a la misma unidad doméstica que la caracterizan, influye y modela, en este caso como perteneciente a un sector "privilegiado".

Su análisis permite averiguar algunas características de la dinámica y estructura del mercado de trabajo, al ser el grupo doméstico un receptor de fuerzas externas, ante las cuales tiene que reaccionar, adaptarse o innovar. La naturaleza de este grupo doméstico, es decir su estructura social, su organización social y económica, su dinámica interna a lo largo del ciclo doméstico son fenómenos que poseen interés en sí mismos, proporcionan pistas importantes para entender problemas tales como la reproducción física y social de la clase trabajadora además de la transmisión de ideas y valores - la carga ideológica - de una generación a otra.

Cabe señalar, dentro de un modelo teórico general que - la clase obrera puede ser ubicada como un grupo de personas identificadas entre sí, y al mismo tiempo diferenciadas del resto de la población. Tienen en común ser asalariadas, vender su fuerza de trabajo ello las iguala entre sí y al mismo tiempo las separa del resto de la población. Constituye en este nivel de abstracción un conjunto homogéneo y diferenciado de otros conjuntos.

Siendo esto cierto en el plano más abstracto y general, la mayoría de las investigaciones se han orientado a documentar esta verdad. Se buscan las similitudes en todos los terrenos y no las enormes desigualdades que existen en el plano de lo concreto. Es de pensar que dentro de un país desigual, - la clase trabajadora en sí misma no escapa a las profundas diferencias que caracterizan al conjunto de la sociedad.

La realidad se enterca en demostrar que la clase obrera es -

Un mosaico de profundas desigualdades en todos los planos, organizativo, político, cultural, económico de capacitación etc., afloran de inmediato (y se han ido reproduciendo en el tiempo) muy marcadas desigualdades entre los trabajadores asalariados, entre un trabajador petrolero y un obrero de la construcción, entre un asalariado con base y un eventual, entre uno perteneciente a un sindicato nacional y otro adscrito a un sindicato gremial, pueden mediar incluso más desigualdades concretas que rasgos comunes mensurables -- todos ciertamente son asalariados y forman parte de la clase obrera, pero entonces no conforman una realidad homogénea. (4)

Como antecedentes, cabe señalar que el crecimiento excesivamente desigual y polarizado de la industria mexicana, -- incide desde mi punto de vista en las desigualdades entre los diferentes grupos de trabajadores. En 1970, de los 12,000 establecimientos considerados parte de la industria extractiva y de transformación, 92% contrataban menos de 15 trabajadores cada una, mientras que el 7.5% restante, mediana y -- gran industria, el 78% de los trabajadores, y producía el -- 91% del valor total de la producción y concentraba el 94% -- del capital. (5)

Esa franja del 22% de trabajadores restante, por la propia -- situación de las empresas carecía de cualquier posibilidad -- de integrarse a un sindicato gremial o de empresa, lo cual -- impedía que los trabajadores allí empleados puedan contar -- con condiciones de trabajo, remuneraciones y prestaciones si -- milares a las de los trabajadores de los establecimientos -- más grandes.

Otra cosa que me lleva a pensar en las desigualdades del sec -- tor obrero, es la contratación colectiva. Para contar con -- ello es necesario estar sindicalizado, de tal suerte que el -- enorme número de trabajadores organizados, carecen de ella, --

por lo mismo se ven privados de una serie de garantías y -- prestaciones supuestamente obligatorias desde el punto de -- vista de la legislación laboral del país.(6)

Es de pensar que son sindicatos más poderosos ó los que se ubican en empresas más prósperas los que cuentan con la mayor parte de estas prestaciones ó los sindicatos aislados ó los que contratan con pequeñas empresas difícilmente llegan a obtener un porcentaje significativo de las prestaciones.

Todo esto tiende a su vez a diferenciar a los asalariados entre aquellos que relativamente tienen una situación -- privilegiada y aquellos que competitivamente se encuentran en una situación desamparada. Sabemos por tanto, que ambas situaciones no son vividas únicamente por el trabajador asalariado de manera individual, sino por el contrario es -- vivida por un grupo de personas, en este caso el núcleo familiar que dependen del salario del obrero.

Ahora bién, dando por entendido la existencia de un -- sector económicamente "privilegiado" de la clase obrera, -- sector concreto que nos atañe se trató de visualizar el problema central, a partir del núcleo doméstico como receptor de una serie de prácticas que fomenta la consolidación de -- la clase.

Todo esto nos lleva a pensar, en un ámbito de reproducción tanto material como ideológico específico que hoy lo retomamos como problema central a cuestionar.

¿Cuál es este ámbito de reproducción?

Las unidades domésticas en estudio son:

- Familia Moreno (Cuadro 1)
- Familia Perez (Cuadro 2)
- Familia Gonzales (Cuadro 3)
- Familia Sánchez (Cuadro 4)

**FAMILIA PEREZ**

<b>ORIGEN SOCIAL</b>	Originarios de unidades domésticas obreras		
<b>ORIGEN ECONOMICO</b>	Vedino Perez Dolores Perez	Procedente de Udo de nivel económico elevado " " " " " " " " * bajo	
<b>ORIGEN GEOGRAFICO</b>	Migrantes de Tepexpan		
<b>COMPOSICION</b>	Familia Nuclear ( 5 miembros)		
<b>SEXO Y EDAD</b>	Vedino Perez Dolores de Perez	34 años 28 años	Diana 7 años Minerva 7 años Adolfo 9 meses
<b>ESCOLARIDAD</b>	Vedino Perez Dolores de Perez Diana y Minerva	ero. Secundaria 6to. Primaria 2do. Primaria	
<b>OCUPACION</b>	VEDINO P. DOLORES NIÑAS	Tornero en la fábrica "Mecánica FAR" ( 12 años de antigüedad). Ama de Casa Escuela ( trabajo infantil inexistente)	
<b>NIVEL ECONOMICO</b>	Estable ( ingreso del Trabajo Fabril) 3 salarios mínimos y medio		
<b>TIPO DE MATRIMONIO</b>	Forzado (embarazo prematuro)		
<b>TIEMPO DE CASADOS</b>	7 años		
<b>VIDA DOMESTICA</b>	Disgregada	- No hay colaboración a nivel trabajo doméstico. - Tiempo libre - dispuesto independientemente	
<b>RELACION DE PAREJA</b>	Conflictiva		
<b>RELACION PADRES/ HIJOS</b>	Escasa		

**FAMILIA SANCHEZ**

<b>ORIGEN SOCIAL</b>	Unidades domésticas obreras		
<b>ORIGEN ECONOMICO</b>	Procedentes de unidades domésticas de bajo nivel económico		
<b>ORIGEN GEOGRAFICO</b>	Toluca		
<b>COMPOSICION</b>	Familia Nuclear ( 5 miembros)		
<b>ESCOLARIDAD</b>	Juan S.	3ro preparatoria	
	Juana de S.	1ro. de primaria	
	Gerardo	2do. de vocacional ( área de electricidad)	
	Victor Hugo	1ro. de secundaria	
	Israel	6to. de primaria	
<b>SEXO Y EDAD</b>	Juan S.	40 años	Gerardo 16 años
	Juana de S.	42 años	Victor Hugo 13 años
			Israel 11 años
<b>OCUPACION ACTUAL</b>	Juan.	Segundo tejedor en la fábrica "Industrias Textiles Polanco" (antigüedad 23 años)	
	Juana	Trabajo doméstico	
	Hijos	Escuela (colaboración trabajo doméstico)	
<b>NIVEL ECONOMICO</b>	Elevado	Ingreso redituado por trabajo fabril: 4 salarios mínimos y medio	
<b>TIPO DE MATRIMONIO</b>	Acoradado		
<b>TIEMPO DE CASADOS</b>	19 años		

FAMILIA GONZALES

ORIGEN SOCIAL	Unidades Domésticas Agrícola - Ganaderas			
ORIGEN ECONOMICO	Procedentes de unidades domésticas de bajo nivel económico.			
ORIGEN GEOGRAFICO	Chignahuapan - Puebla			
COMPOSICION	Familia Nuclear ( 4 Miembros)			
SEXO Y EDAD	José S/ González	39 años	Fabiola	7 años
	Antonia de González	39 años	Helen	4 años
ESCOLARIDAD	José S. González	Pasante de la Escuela Nacional de Ingeniería-Carrera - Electrónica.		
	Antonia de González	6to. Primaria		
	Fabiola	1° Primaria		
OCUPACION ACTUAL	José González	Jefe de Mantenimiento en la fábrica "AEROPLEX" S.A."		
	Antonia de Gonzales	Trabajo doméstico		
	Fabiola	Escuela ( trabajo infantil inexistente)		
NIVEL ECONOMICO	Elevado	Ingreso reeditado por trabajo fabril: sobrepasa los 5 salarios mínimos.		
TIPO DE MATRIMONIO	Acordado			
TIEMPO DE CASADOS	10 años			
VIDA DOMESTICA	2	No hay tiempo colaboración trabajo doméstico		
	-	Tiempo libre: compartido		
RELACION PAREJA	Unida			
RELACION PADRES/HIJOS	Intensa			
REDES DE RECIPROCIDAD VECINAL	Inexistente			
PARENTAL	Inexistente			

FAMILIA MORENO

ORIGEN SOCIAL	Unidades Domesticas Obreras		
ORIGEN ECONOMICO	Procedentes de Unidades Domesticas de bajo nivel economico		
ORIGEN GEOGRAFICO	México D.F.	México D.F.	(Indigente)
COMPOSICION	Familia Nuclear	(5 Miembros)	
SEXO Y EDAD	Mauro Moreno Ninfa de Moreno	28 años 25 años	Daniel Diana 8 años 4 años 3 años
ESCOLARIDAD	Mauro Ninfa Daniel	Segundo de la Carrera de Derecho Segundo de Secundaria en la Normal Segundo de Primaria	
OCCUPACION ACTUAL	Mauro	Ex-obraero de la fabrica U.S.M. Mexico de C.V. ( Auxiliar del jefe en el Departamento de instalaciones y representacion sindical. (10 años de antigüedad). Actualmente trabaja como Abogado en las oficinas del Juzgado, atendiendo litigios civiles, civiles y de vivienda.	
NIVEL ECONOMICO	Ninfa Daniel	Trabajo domestico. Escuela ( trabajo infantil inexistente	4 salarios minimos mensuales
TIPO DE MATRIMONIO	Forzado	( embarazo prematuro)	
TIEMPO DE CASADOS	8 años		
VIDA DOMESTICA	Disregada	- No hay colaboracion trabajo domestico - Tiempo libre independiente.	



RELACION PAREJA Conflictiva

RELACION PADRES/HIJOS Escasa

REDES DE RECIPROCIDAD

VECINAL Mauro comparte cada fin de semana con vecinos un juego de cartas y dominó; además de actividades sociales con compañeros de la escuela.

PARENTAL Inexistente

083397

DATOS ETNOGRÁFICOS SOBRE LAS UNIDADES  
DOMÉSTICAS EN ESTUDIO

Para dar una imagen más completa, además de los cuadros sobre las unidades domésticas obreras en estudio, me remitiré a algunos datos etnográficos generales a todas ellas. Esto con el fin único de conocer más ampliamente las unidades en estudio.

En relación a la composición de las unidades domésticas, encontramos en general, que existe una tendencia a la nuclearización. Los cuatro casos investigados se caracterizan por ser unidades domésticas nucleares, ya que están compuestas por el padre, la madre y los hijos. La tipología empleada para composición y edad de las unidades domésticas incluía dos tipos acoplada a los cuatro casos analizados a) Tipo nuclear joven y b) Tipo nuclear vieja; las jóvenes se refieren a aquellas unidades en las que el padre y/o madre son menores de 35 años y los hijos menores de 12 años. Las unidades viejas son aquellas en que la edad de los padres sobrepasa los 35 años y los hijos los 12 años. De acuerdo a esta tipología encontramos que dos de las UDO corresponden al tipo nuclear joven y el resto al tipo nuclear vieja, esto si nos remitimos a la edad de los hijos. De acuerdo a la edad de los padres el caso González tiene una peculiaridad, que aunque los padres sobrepasan la edad de 35 años, los hijos son menores de 12 años. Sin embargo los he clasificado como unidad nuclear vieja por los años de casados que llevan.

En el universo de estudio tomado, el promedio de número de miembros por unidad doméstica (UDO) es de 5.5 miembros. Pienso que el número de hijos, relativamente reducido se debe a que en promedio las parejas contrajeron matrimonio entre los 20 y 21 años, empiezan a tener hijos en los años 77 - 78 y las campañas oficiales por el control de la natalidad se acentúan en la década de los 70's. Otro dato que influye/determinantemente en el tamaño de la UDO es

la vivienda. El número de habitaciones establecido es de dos por departamento, lo que les impide visualizar la idea de la procreación de nuevos miembros ó expansión de la familia por el momento.

Refiriéndonos a la ocupación de los miembros de cada UD podríamos generalizar de esta manera:

Son familias obreras, en tanto que son partícipes de una clase formada por trabajadores que ejercen un papel productivo - excluidos de la propiedad o gestión de los medios de producción. Por otro lado, todos estos trabajadores son jefes de familia, las cuáles dependen para su reproducción cotidiana - del salario obrero que obtiene dicho trabajador de la venta de su fuerza de trabajo. Los jefes de familia de los casos - tratados se circunscriben en términos del trabajo industrial específicamente.

Las mujeres son amas de casa. Su ocupación exclusiva - es el trabajo doméstico que incluye el cuidado y crianza de los niños, limpieza del hogar - habitación, lavado y planchado de ropa, cocina, etc., esto se debe a la razón principal - de que los hijos circundan los seis años, edad muy temprana - para que pudieran valerse por sí mismos, por lo que la tarea principal a la que son asignados es la atención a los deberes de la escuela, de allí en fuera no existe el desempeño de ninguna tarea en específico.

El trabajo doméstico circunda todo el ámbito vital de la mujer en estas familias. Uno de los factores más importantes - para que esto se dé, es el hecho de que no existe la necesidad de que la mujer aporte económicamente con un trabajo asalariado a los ingresos monetarios de la UDO, ya que la situación económica de estas familias está categorizada como privilegiada. De esta manera la dedicación exclusiva de la mujer es el trabajo doméstico.

El trabajo infantil, es casi inexistente en estas familias, con ello no quiero decir que se puede generalizar, me limito a enfocar los casos por mí estudiados. De estas cuatro UDO 's, es únicamente el caso Sanchez el que cuenta con la colaboración de los hijos en cuanto a trabajo doméstico -- se refiere, y esto lo atribuyo a que los hijos sobrepasan -- los doce años, y en cierta forma están "aptos" para contarse como agentes de colaboración, sin embargo el trabajo infantil remunerado no existe.

Pienso que esto no solo parte de la mentalidad de los hijos, sino que tanto los padres, como el mismo nivel de vida que -- llevan fomentan de manera determinante a que la única dedicación de los hijos sea la escuela; aún es muy difícil asegurarlo porque los niños respecto a edad son muy pequeños, pero visualizo la idea a partir del punto de una escasa socialización respecto al trabajo doméstico y menos aún al trabajo asalariado a temprana edad.

En cuanto a las redes sociales de parentesco a primera vista son inexistentes ya que estas no juegan un papel importante en la economía y formación de las UDO que estamos tratando. No hay una relación cercana de la pareja con sus familiares, las visitas son muy espaciadas, si las hay es por motivos de Navidad, Año Nuevo ó algún cumpleaños. En realidad no existe lo que podríamos llamar una "red de reciprocidad a nivel parentesco". De acuerdo a declaraciones realizadas por las parejas existe lejanía con sus familias de origen excepto con el cónyugue femenino de el caso Sánchez. Esta señora visita diariamente por las mañanas a su parentela cercana, ya que de quedarse en casa permanecería sola. Por un lado aprovecha de dejar y recoger de la escuela a su hijo menor así como de abastecerse de carne en las cercanías del Metro Normal, así como de recoger la leche con los cupones que su marido recibe de la fábrica para recurrir a la CO NASUPO.

Mientras su hijo está en la escuela la señora Sánchez permanece en la casa de sus familiares. Por otro lado su hijo mayor le ayuda con el quehacer del hogar por lo que ella no tiene que preocuparse, ya que cuando, por la tarde, regresa a casa lo único que hace es cocinar.

Obviamente no me atrevería a afirmar que la distancia de las UDO de nuestro universo de estudio respecto a su parentela cercana, perdure. Por el contrario lo visualizo a partir de la idea de que al ser familias por lo general en etapa de formación reciente buscan una independencia relativa de las UDO de origen. Es decir, se podría suponer que la ausencia de una red de cooperación se debe a una realidad no desconocida, ya que en la formación de una pareja matrimonial joven, se podría pensar en un relativo alejamiento con el parentesco cercano.

Esta distancia con la familia de origen es observable cuando el matrimonio ha sido forzado como en el caso de la familia Pérez, que después de un aborto, la señora quedó nuevamente embarazada y aunque la madre de su marido quiso darle dinero para que tuviera su hijo sola, Dolores de Perez obligó a Vedino Pérez a contraer matrimonio ya que no estaba dispuesta a un nuevo aborto. Esto desenvocó en un problema de enemistades lo que impiden que se frecuenten.

Otro caso es el de la familia Moreno, que después de un noviazgo clandestino, Ninfa de Moreno quedó embarazada antes de contraer matrimonio con Mauro Moreno. Por miedo a ocasionar problemas con sus respectivas familias de origen, el suceso quedó en secreto incluso después del matrimonio, ya que 30 días después de este, Ninfa dió a luz a su primer hijo. Al enterarse la familia de Ninfa tuvo problemas con Mauro por lo cual no se visitan.

Las redes sociales de amigos o vecinos, está limitada al grupo masculino que se reúnen en su tiempo libre o fin de semana a jugar dominó o un partido de football. La cooperación nivel amigos es demasiado escasa, en las reuniones lo que buscan es la diversión y hay bastante privacidad respecto a sus vidas íntimas. Las mujeres no tienen esto, la mayor parte de las veces se limitan al saludo entre ellas. Según sus declaraciones el trabajo de la casa no les permite visitarse ni establecer amistades. Desde mi punto de vista no pesa tanto la idea del tiempo libre, más bien es la reserva que demuestran cada una de ellas -- respecto a su vida familiar para evitar los chismes, además de que les gusta sentirse ocupadas para evitar los regaños del marido.

Definitivamente, este problema tiene una complejidad mayor, ya que esta inexistencia de redes de reciprocidad, tanto parentales como vecinales son producto de una serie de variables muy importantes. En el subsiguiente capítulo se analizarán con más detalle y precaución.

La religiosidad de estas familia se limita a la creencia pero rechazan el apego al catolicismo estricto. No asisten a misa de manera regular, pero cumplen con las reglas comunes de esta religión, bautismo, matrimonio, confirmación, primera comunión. Esta misma idea podría ser explicada a la relativa corta edad de los cónyuges, ó ¿podríamos pensar que es producto de la misma idiosincracia obrera?

Es imposible designar como homogénea la rutina diaria de estas UDO, no trato de hacerlo ya que lo que me interesa es generalizar algunos puntos relativamente comunes a todas las UDO del universo de estudio.

El proceso de trabajo en el que se inserta el obrero se refleja en la vida diaria de la UDO y determina la mayor parte de sus actividades y horarios. Los horarios de sueño y comida dependen del turno en que labora el jefe de familia, las actividades que realizan los hijos cotidianamente se encuentran a su vez permeadas de esta participación en el proceso de trabajo.

Esto se visualiza principalmente en las horas de comida, hora en que a diario se reúnen todos los miembros de la unidad doméstica. Si el jefe de familia trabaja en turno vespertino, la comida tendrá que hacerse a la 1:30 ó 2:00 de la tarde dependiendo la hora de entrada, si trabaja en turno matutino la comida se hace después de las 4:00 cuando él llega.

Recuerdo haber experimentado un cambio de turno de uno de los jefes de familia, más específicamente con el caso Pérez. En primera instancia la UDO sufrió un cambio riguroso en todos sus horarios, por lo tanto el trabajo doméstico de la mujer quedó totalmente alterado y el ama de casa no podía encontrarse a sí misma ya que por un período de quince días su rutina cotidiana entró en desorden hasta que nuevamente se acostumbrara a los recientes horarios de su marido. Los trabajos que realizaba la mujer durante el transcurso de la mañana mientras el hombre se iba a trabajar fueron imposibles de ser realizados mientras él se encontraba en casa, pues exigía atención, por lo que la mujer tenía que realizar su trabajo doméstico durante la tarde. El tiempo que a ella le quedaba para hacer sus cosas como lavado, planchado, etc., quedó totalmente alterado y se veía a las 6 ó 7 de la noche realizando estas tareas. En principio esto ocasionó nerviosismo y conflictos a nivel pareja pues la mujer sentía que su marido sólo le quitaba tiempo. La actividad del jefe de familia circunda el ambiente vital de la UDO de manera muy importante.

Ahora bién, en cuanto a la situación económica se refiere, estas familias se encuentran en una posición de privilegio económico respecto a la mayor parte de las familias que forman parte del sector obrero.

Sabemos que el bienestar económico de la UDO depende de manera importante de la realización de las actividades que a cada miembro se le asigna dentro de la división del trabajo, - es decir de la realización de dichas tareas en forma complementaria.

El análisis de las diferentes variables que originan esta posición económica se hará en el próximo capítulo. Sin embargo, como objeto preliminar se destaca que estas unidades domésticas dependen y se reproducen principalmente del ingreso obtenido a través del trabajo industrial del jefe de familia. Al ser familias jóvenes, no cuentan con el apoyo económico - de ningún otro miembro de la UDO. Los hijos aún están pequeños, por lo que la actividad económica generadora de ingresos se remite exclusivamente al que realiza el jefe de familia. Posteriormente se verá el ámbito de reproducción característica de estas UDO que las ubica en una posición económicamente estable.

Un dato importante para esta caracterización es el salario - que obtienen del trabajo fabril que oscila entre los tres y medio salarios mínimos y cinco de estos últimos, vigente. Además de las prestaciones que la fábrica les proporciona. Se describirá igualmente los muebles, artefactos domésticos, - así como la misma estructura física de la vivienda.

Se considerará por otra parte, la escolaridad como otro elemento importante para entender las condiciones en que se reproducen estas UDO, ya que en ello se reflejan las expectativas de estos núcleos, así también como el nivel de vida -- que han alcanzado y/o logrado conservar.

Como sector privilegiado, cuentan además con una diversidad de prestaciones fabriles, entre ellas, Seguro contra -



enfermedad a nivel familia, seguro de vida, FONACOT, bonos de comida intercambiables en cualquier centro comercial, - etc., que en cierta manera fomenta el alcance de nivel de vida logrado y la conservación de este.

En cuanto a aspiraciones se refiere, podríamos deslindarlas en dos ámbitos:

Las primeras que se visualizan a nivel familia se remiten a un plazo relativamente corto, hablamos de 1 a 10 años, y las que se visualizan en aspiraciones pareja y aspiraciones hijos que se enfocan a largo plazo.

Las primeras nos remiten entonces a las aspiraciones familiares. Se habla de continuar en la fábrica, mientras se pueda, con el fin de asegurar un constante ahorro para ayudar a los hijos a terminar su educación formal y mantener asegurado el nivel de vida alcanzado.

Las segundas nos remiten a un futuro más lejano. Se habla de una liquidación en el trabajo con el fin de poner un negocio independiente que reditue el suficiente dinero como paraincentivar una educación profesional en los hijos y la mantención vital de la pareja. Tres de las parejas tratadas, visualizan la idea de migrar al interior de la República donde sería establecido el negocio con el fin de dejar que sus hijos ocupen el departamento que actualmente habitan mientras quieran seguir su educación profesional. Se espera que los hijos formen sus propias familias con una base económica y principalmente escolar.

Esto nos demuestra en cierta manera la conservación de ideas tradicionales.

Primero la de atender a los hijos mientras están pequeños ó estudien. Esto es notable, porque además de que la misma mujer piensa que si saliera a vender su fuerza de trabajo sus hijos quedarían abandonados. El hombre afirmó que si esto ocurriera tanto él, los hijos y el hogar quedarían en descuido. Siento que este tradicionalismo está incentivado

por la posición económica que ocupan estas UDO que tiende a mantenerlas unidas por un largo tiempo, sin que exista la necesidad de que por situaciones económicas restringidas -- los hijos y la mujer vayan buscando sobrevivencia externa -- que en cierta manera dá paso a una desunión familiar.

Ahora bién, en el transcurso de la investigación se ha permeado una serie de variables que indican de manera analítica que la vida de las unidades domésticas obreras se desenvuelve en un ámbito distinto a las UD de cualquier otro sector de la sociedad, esto en tanto son producto de una influencia ideológica totalmente distinta, podríamos suponer que la influencia de la vida fabril presupone la reproducción de ciertos valores, así como prácticas de clase que lo definen como sector obrero específicamente. Esto no es más que una suposición debido que no se estudió el ámbito industrial, importante para el análisis de esta hipótesis.

Ideológicamente encontramos reconocimiento de pertenencia a la clase que resulta específicamente visible en los jefes de estas UDO. A través de algunas de sus declaraciones podríamos definir esta idea de la siguiente manera:

Cabe suponer que esta ideología es producto de la influencia del trabajo fabril. El ser partícipes de un ambiente de este tipo les asigna una línea educativa totalmente obrera que al transcurrir el tiempo se vá haciendo inherente a cada uno de ellos. Su experiencia laboral de largos años les asigna una forma específica de ver e interpretar las cosas y situaciones que les rodea, lo que les asigna hipotéticamente una "identidad" de clase.

Analizaremos esta idea posteriormente y con más detalle ya que el propósito de este capítulo es más bién dar una idea de algunos datos etnográficos complementarios al segundo capítulo.

1

AMBITO DE REPRODUCCION DE LAS UNIDADES DOMESTICAS  
REPRODUCCION MATERIAL DE LA CLASE

Dentro del marco de interés de nuestra investigación un primer punto a analizar es la dinámica interna de la - unidad doméstica, en este caso, obrera. Más específicamente, las actividades ligadas al mantenimiento y reproducción de un sector social de la clase obrera: el económicamente privilegiado en el marco de una organización productiva dada.

El término "reproducción" abarca analíticamente tres niveles: a) La reproducción biológica: que en el plano familiar significa la procreación de hijos y en el plano social se refiere a los aspectos sociodemográficos de la fecundidad. b) La reproducción cotidiana: o sea el mantenimiento de la población existente a través de las actividades domésticas de subsistencia. c) La reproducción social: o sea todas las actividades extraproductivas dirigidas al mantenimiento del sistema social. El ámbito doméstico incluye básicamente las actividades ligadas a la reposición generacional, es decir, la procreación de hijos su cuidado y socialización. (7)

El hecho de haber elegido el ámbito doméstico para fines de investigación no implica concebirlo como una unidad aislada del mundo social y seguir los errores corrientes de la literatura sobre el tema, de identificar lo doméstico con lo "privado" en contraposición con el ámbito público del poder y la producción social, como si esto reflejara un corte real. En la literatura sobre el tema, esta distinción entre ambos ámbitos es identificada con la diferenciación sexual -hombres a cargo de tareas públicas y mu

083307  
jeres de lo privado, el trabajo doméstico - como ~~083307~~ fue se una ley social general. Por el contrario, las recientes investigaciones antropológicas han ido demostrando que más - que una ley, se define como producto de la naturaleza cultural e ideológica.

Sabemos que al hablar de unidad doméstica obrera hablamos de un mundo doméstico determinado; en tanto que en la - unidad doméstica obrera, ambos ámbitos, "lo privado y lo público" están tan relacionados que sería una torpeza analizar los individualmente. Al decir que están relacionados me refiero que en la unidad doméstica se refleja la vida obrera - en tanto horarios y distribución de las tareas de acuerdo a estos, así como es el espacio donde se busca la diversión ó la utilización del tiempo libre en ciertas actividades compartidas.

El enfoque que lleva este análisis precisamente se apoya en una imagen contraria a este dualismo.

La familia y el mundo doméstico se ven conformados en relación con el mundo público de los servicios, la religión, las leyes, el control social, en fin, de las diversas instituciones que componen la sociedad. De allí que toda --- transformación en este sistema de instituciones e ideas, van dando forma históricamente al ámbito de la familia.

Entonces, lo doméstico y la familia no son vistos como parte de un mundo privado o "aislado", sino como parte de lo "social".

En la unidad doméstica obrera se reflejan ciertas prácticas externas que la van modelando. Es decir, funciona como espejo receptor y núcleo generalizante de prácticas e influencias externas.

El análisis de la UDO permite averiguar algunas características de la dinámica y estructura de la misma sociedad,

al ser el grupo doméstico un receptor de fuerzas externas, ante las cuales tiene que reaccionar y adaptarse. La naturaleza del grupo doméstico, es decir, su estructura social y económica, su dinámica interna a lo largo del ciclo doméstico — son fenómenos que poseen interés en sí mismos; proporcionan pistas importantes para entender problemas tales como la reproducción física y social de la clase trabajadora, además de la transmisión de ideas y valores — la carga ideológica — de una generación a otra.

Entonces el ámbito doméstico obrero que nos interesa analizar se delimita por el conjunto de actividades comunes o — compartidas, ligadas al mantenimiento cotidiano de un grupo social que se conforman y cambian en su relación con las demás esferas de la sociedad.

En esta relación, la organización doméstica no cumple únicamente con un papel adaptativo o funcionalmente necesario para la reproducción social, sino que reacciona y se define con un papel de innovación propia, al emplear ciertas prácticas de reproducción características de cada sector social identificadas como propias.

En otras palabras, el hecho de elegir la unidad doméstica como foco de análisis es justificado por ser la organización social cuyo propósito específico es la realización de actividades ligadas al mantenimiento cotidiano y la reproducción generacional de la población en general y en el caso que hoy nos atañe a la reproducción de un sector de la clase obrera: el "privilegiado".

Ahora bien ¿ Qué se define como unidad doméstica?

En primer lugar enfoquemos el punto de distinción entre unidad doméstica y familia. Por un lado, la familia tiene un --

sustrato biológico ligado a la sexualidad y procreación, constituyéndose en la institución social que regula, canaliza y - confiere significados sociales y culturales a estas dos necesidades. Por otro lado, la familia está incluida en una red amplia de relaciones - obligaciones y derechos - de parentesco, reguladas a través de reglas y pautas sociales establecidas. La importancia social de la familia, sin embargo, vá - más allá de la normatividad de la sexualidad y la filiación. Así mismo, constituye un grupo social de interacción en tanto grupo co - residente, que coopera económicamente en las tareas cotidianas ligadas al mantenimiento y reproducción de sus miembros. (8)

Las actividades compartidas ligadas al mantenimiento de sus miembros definen unidades domésticas en las cuáles se combinan las capacidades de sus miembros y recursos para llevar a cabo las tareas de producción y distribución.

Los miembros de una familia, son reclutados para las relaciones materiales de las unidades domésticas en base a un - compromiso social con el concepto familia. En tanto aceptan - el significado social de la familia las personas entran en relaciones de producción, reproducción y consumo, se casan, tienen hijos, trabajan para mantener a sus dependientes, transmiten y hereda recursos culturales y materiales. En todas estas actividades, el concepto familia al mismo tiempo refleja y enmascara la realidad de la formación y sostenimiento de la unidad doméstica. Este concepto permite también ocultar la - variedad de experiencias, que distintas categorías de personas, tienen en sus unidades domésticas. Estas experiencias - son radicalmente diferentes, de acuerdo al sexo, generación y clase. (9)

Ahora bien, los diversos miembros de la unidad doméstica aportan de manera diferencial a las tareas del mantenimiento-

cotidiano. Esto incluyendo los recursos monetarios incorporados a la unidad como el tiempo personal que cada miembro - le dedica a las tareas domésticas, el aporte de cada uno de los miembros a la actividad común varía según el tipo de obligaciones y deberes que cada miembro dispone para cuestiones externas. Para algunas áreas de consumo, especialmente las de mantenimiento cotidiano - comida, limpieza, higiene - el grupo doméstico parecería ser la unidad básica, esto basándonos en los cuatro casos investigados debido a la inexistencia de relaciones sociales de reciprocidad, tanto parentales como vecinales. En las áreas ligadas con la reproducción generacional de la población, las relaciones familiares, coinciden o no con el grupo doméstico, constituyen las relaciones fundamentales.

Las redes sociales de parentesco a primera vista son inexistentes. No hay una relación cercana de la pareja con sus familias de origen, las visitas son muy espaciadas en el tiempo, y si las hay es por motivos festivos. No existe lo que podríamos llamar una red de reciprocidad a nivel parentesco. Obviamente sería repentino afirmar que esto perdure, por el contrario lo visualizo a partir de la idea de que al ser familias por lo general en etapa de formación reciente buscan una relativa independencia de las UDO de origen. Es decir, se podría suponer que la ausencia de una red de cooperación se debe a una realidad no desconocida pues en la formación de una pareja matrimonial joven se podría pensar en un relativo alejamiento con el parentesco cercano.

El hecho de una relativa distancia con la familia de -- origen es observable cuando el matrimonio ha sido forzado, - como en el caso de la familia Pérez ya sea por un embarazo - prematuro, sí así se lo puede llamar, o como producto de un deseo aferrado de escapar a los lazos familiares como se ha -

presentado en el caso de la familia Moreno, específicamente Ninfa que ya estaba embarazada antes de casarse lo que provocó discordias entre su familia de origen y su marido, ocasionándole así la lejanía de ambas unidades domésticas.

Las redes sociales de amigos o vecinos está limitada al grupo masculino que se reúnen en su tiempo libre o fin de semana a jugar dominó o un partido de football. La cooperación a nivel amigos es casi inexistente, en las reuniones lo que buscan es la diversión y hay bastante privacidad respecto a sus vidas íntimas.

Las mujeres no tienen esto y al encontrarse se limitan al saludo entre ellas. Según sus declaraciones el trabajo de la casa no les permite visitarse, ni establecer amistades. Desde mi punto de vista no pesa tanto la idea de este "tiempo limitado", más bien es la reserva que demuestran cada una de ellas respecto a su vida familiar para evitar los chismes, muy comunes en la unidad habitacional, además que les gusta sentirse ocupadas para evitar que su marido les regañe.

En este punto, donde la indagación antropológica no ha sido totalmente explorada es donde hay que tratar de profundizar ya que sale totalmente del marco común que suele encontrar redes de reciprocidad. Los estudios recientes en antropología urbana han puesto el énfasis en la importancia de redes de relaciones de parentesco amplias en la realización de las tareas ligadas al mantenimiento cotidiano de los miembros de las unidades domésticas. (Lomnitz, 1975; Ramos, 1981; -- Stack, 1974) Este último autor menciona que la unidad relevante para las actividades cotidianas es la "red doméstica" más que el hogar. Definiendo como "red doméstica" a una red extensa de parentesco donde las relaciones recíprocas están dadas por los niños, por matrimonios y por amistades que se unen para satisfacer las actividades domésticas. (10)



De una forma u otra, sin quitar la verdadera importancia que tienen estas redes domésticas en la reproducción y mantenimiento de la UDO de algunos sectores de la sociedad, este no es el caso concreto de las familias de nuestro universo de estudio. ¿Cuáles son las razones? y entonces ¿Cuál es el ámbito de reproducción de estas unidades domésticas obreras?

Podríamos pensar que evidentemente nuestras familias caso intentaron establecerse como unidades domésticas independientes. El que lo hayan logrado responde a diferentes situaciones externas que de una manera u otra influyeron en el momento de la formación de estas unidades.

Podríamos señalar como relevantes las condiciones de accesibilidad a la vivienda con que contaron a través del trabajo fabril del jefe de familia a través del INFONAVIT que les permitió adquirir estas viviendas, lo que influyó de manera importante en la independencia de los cónyuges respecto a sus familias de origen lo que les hace características de una determinada o diferencial formación de grupo doméstico.

Otro elemento que nos permite formular supuestos es el hecho de que la misma estructura de las viviendas que ocupan estas familias, que tienen un límite de habitaciones restringido, impide la extensión de estas familias al nivel de formarse una red de reciprocidad amplia.

O el hecho de que en promedio estas UDO tienen apenas -- tres años y medio de residencia en estas viviendas, lo cual nos permite suponer que en tan corto tiempo es muy difícil que se hayan llegado a formar grupos de vecinos o amigos que establezcan una red de reciprocidad estable.

Está también la cuestión de que no hay una relación ni siquiera a niveles de mantenimiento de los mismos edificios por la escasa comunicación y comprensión entre cohabitantes.

Entonces vemos que las fronteras de la unidad doméstica son bastante flexibles. De cualquier forma, sin embargo, la integración a la UDO y el compromiso con ella no es elemento que varía de manera fortuita. Existen entonces patrones sociales que diferencian el compromiso esperado para diversos miembros según su ubicación dentro de la unidad, en términos de edad, sexo y pertenencia a un sector social determinado.

Las actividades de las unidades domésticas revelan los vínculos materiales que conectan con los procesos sociales -- más amplios de producción y reproducción. En términos de la inserción en el proceso productivo, las unidades domésticas de nuestro universo de estudio basadas en el trabajo obrero-asalariado del jefe de familia, se diferencian de las unidades productivas de base familiar como las campesinas o artesanales y de aquellas basadas en el trabajo ocasional.

En términos generales, la reproducción se refiere a todas las actividades a través de las cuales las unidades domésticas se reproducen a sí mismas y en ese proceso contribuyen a la reproducción de la sociedad. Dado que las actividades domésticas vinculan a los miembros en las relaciones que continuamente producen y reproducen a la sociedad total, las unidades domésticas de distintas clases o sectores sociales varía sistemáticamente en su capacidad de obtener, transmitir y acumular recursos.

Una parte importante de las actividades reproductivas -- de la unidad doméstica se manifiesta como tareas concretas -- de consumo tanto de bienes, como de servicios disponibles -- por el Estado, que de cualquier manera requieren de tiempo y trabajo, tanto para la obtención, preparación ó consumo de -- estos.

Sin embargo, las actividades de consumo y reproducción de la unidad doméstica no se limitan a las tareas domésticas de la transformación de bienes producidos y comercializados a través del mercado.

La provisión de estos bienes y los servicios de naturaleza social ó colectiva le dá un matíz determinado y determinante para la especificidad de un cierto tipo de relación con el mercado, esto es, diferenciado de otros sectores.

El acceso diferencial a estos servicios colectivos se ha ido convirtiendo históricamente en una base para la diferenciación entre los sectores de la sociedad, es decir, que la inserción de las unidades domésticas en los procesos sociales de producción y consumo definen parcialmente al menos las posiciones de clase y la capacidad de decidir, acumular y transferir recursos. (11)

Nuestros casos analizados, desde el punto de vista de la inserción predominante de sus miembros en el sistema productivo está caracterizada como unidad doméstica obrera, en tanto que la base económica de estas, que permite su persistencia y reproducción, es el trabajo fabril - asalariado del jefe de familia.

En otras palabras, destacamos de que en principio estas UDO-dependen y se reproducen principalmente con el ingreso que se obtiene del trabajo industrial: el salario obrero.

De acuerdo a estos parámetros, estas familias se encuentran en una posición económicamente "privilegiada" respecto a la mayor parte de las familias que componen el sector obrero. La razón de esta afirmación se irá aclarando posteriormente.

Antes de tratar esta situación cabe destacar que el bienestar económico no es un asunto individual, el bienestar

del individuo como resultado de su acción individual en el mercado de trabajo. Por tanto, la categorización de las unidades domésticas de acuerdo al tipo de ocupación de una sola persona (por ejemplo el jefe de familia) no refleja la complejidad del bienestar doméstico. (12)

Ahora bién, cuales son las actividades específicas de estas UDO ligadas al mantenimiento y reproducción de las mismas que las caracterizan como diferenciales al resto del sector obrero? Más específicamente ¿En qué ámbito, y cuáles son las características de reproducción y mantenimiento de estas unidades domésticas, caracterizadas por mí como pertenecientes a un sector "privilegiado" dentro de la misma clase obrera?

Habíamos señalado la inexistencia de redes de reciprocidad tanto parentales como de vecindad o amistad, creo que estaría demás repetir dichos parámetros, pero partamos de esta base para identificar el ámbito de reproducción diferencial de este tipo específico de unidad doméstica.

Ahora bién, visualicemos el punto salarial a partir de cuyo parámetro se van desdibujando las características diferenciales.

Teniendo en cuenta que el ingreso monetario único de estas unidades domésticas proviene del trabajo del jefe de familia diremos que este se sitúa por encima de los tres salarios mínimos y medio vigentes (1987).

En este sentido, la reproducción material de este grupo de familias está delimitada en un marco material elevado, esto último respecto al ingreso monetario.

Sin embargo, me parece pertinente retomar algunas variables que permeen de manera sistemática este ámbito de reproducción o lo que las hace características de un sector "privilegiado. Entonces esto nos permite el análisis de un nivel de vida determinado.

083397

Como en toda organización, existe un propósito específico hacia el cual se dirigen las actividades planificadas de un conjunto de personas, en el caso de estas UDO este propósito específico puede ser caracterizado de manera muy global - asegurar el mantenimiento y reproducción de sus miembros - según criterios y parámetros que hacen alusión a un nivel de vida específico.

La variable vivienda nos remite a un ámbito de reproducción determinado ya que su descripción nos dará las características definitorias del tipo de unidades domésticas que estamos tratando.

Para ubicar más la cuestión de la vivienda haremos una breve descripción de los requisitos para la obtención de departamentos.

Si queremos hablar de requisitos necesarios para la obtención de este tipo de viviendas obreras, tenemos que hablar de las vías legales e ilegales, sí así las podríamos llamar. Revisemos primero las que se suponen legales.

Para la obtención de uno de estos departamentos la persona - que la solicita deberá necesariamente ser obrero - fabril, - pertenecer al sindicato intermediario en este caso a la C.R. O.C., tener un salario que oscile entre el salario y medio - mínimo para arriba, y tener la necesidad de una ayuda para - la adquisición de este tipo de vivienda.

Se hace una solicitud de adquisición a INFONAVIT a través de sindicato que realiza los estudios pertinentes de necesidad-adquisitiva del obrero que la solicita, y si al solicitante se le considera "apto" se le concede el crédito o de lo contrario le es negado.

En caso de aceptación, el pago al crédito se realiza de cualquiera de estas tres maneras: semanal, quincenal ó mensual, de acuerdo al contrato salarial que el solicitante tenga.

A los obreros se les descuenta el 20% diario de su salario - para el pago del departamento, más el 1% que corresponde al-

concepto de mantenimiento de la unidad habitacional. Este 1% es entregado a la mesa directiva que representa cada unidad habitacional para que disponga egresos de mantenimiento, esto sólo en el caso de que la unidad habitacional - esté registrada..

En caso de que el obrero solicitante haya empezado a pagar el departamento y en un momento dado decida cambiarse de - fábrica sus descuentos pasan automáticamente al kardex de - su nuevo empleo. En caso de que el comprador falleciera ó simplemente se catalogara como físicamente inhabilitado pa - ra trabajar, el crédito automáticamente se salda y pasa co - mo propiedad de los herederos que ya no necesitan realizar ningún tipo de pago, ya que el crédito es saldado totalmen - te. Si se diera el caso de que cualquier obrero sollicitan - te del crédito decidiera cambiarse de profesión y dedicar - se al estudio ó algún tipo de negocio, el solicitante debe - rá pedir a través del sindicato una prórroga del pago del - crédito, por lo general se les concede un año, y si este - obrero está obteniendo de cualquier manera una entrada eco - nómica, se hacen los arreglos pertinentes para que sus cuo - tas de pago sean a un nivel mínimo y en caso de que no ha - ya tal entrada económica se les concede un año de receso - de pagos.

Varias de estas reglas con el tiempo se han ido volviendo - ambiguas lo que dá paso a las ilegalidades.

Primero, el término empresa en la actualidad no tiene un e - significado específico por lo que empresa se puede enten - der desde muchos punto de vista. Esto dá paso a que no to - dos los condóminos son obreros, sino que pertenecen a mu - chas ocupaciones distintas a las industriales.

Segundo, muchos de los departamentos están habitados por gente que no tiene necesidad y que podría pagar fácilmente un departamento sin oportunidades de este tipo pero que con "una propina" lo adquieren sin problemas, en este caso es INFONAVIT la que comete la violación del decreto establecido. Y por último, en un momento dado se podría contar con la propiedad de más de un departamento, según las posibilidades -- del adquirente, este último las puede rentar o vender a un mejor precio y viola las barreras de limitar la adquisición de un departamento por gente que realmente lo necesita.

Ahora bien, las unidades domesticas de nuestro universo de estudio habitan los departamentos de dos recámaras. Estos departamentos fueron adquiridos a un costo aproximado de 860,000 pesos de hace cuatro años.

Esta descripción no estaría completa si nos limitamos a señalar algunas características homogéneas de las viviendas, ya que no cumpliría con el cometido de nuestro interés que es -- el de analizar el ámbito de reproducción de estas unidades -- domésticas.

Entonces, iré brevemente describiendo cada uno de los departamentos que ocupan nuestras familias caso.

## FAMILIA MORENO

El departamento tiene dos recámaras. La ocupación más pequeña es ocupada por los tres niños. Hay dos camas de una plaza en la que se ubica a dos de los niños en una, y el otro duerme solo. El piso es de loceta, paredes y techo de ladrillo recubierto con una pintura semi - rosada. Las ventanas solían estar siempre abiertas y la brisa del viento que penetra mece las cortinas de fondo blanco con flores rosadas y de color café.

Del closet sin puertas, no escapan a la vista del observador los colores de las prendas de vestir infantiles. Una silla de madera algo deteriorada por el tiempo decora también el ambiente infantil. Los juguetes de los niños están guardados encima del ropero en cajas de cartón.

El otro dormitorio está ocupado por la pareja de esposos. Una cama de dos plazas apoyada en las paredes amarillas se combinan con el azul celeste de las cortinas. A un costado una especie de estante con un montón de libros en continuo desorden ya que a Mauro no le gusta que su esposa toque, ni le arregle sus cosas porque despues no las encuentra; una mesa de noche semi - nueva y dos sillas de madera.

Las paredes de la cocina son de color beige, los estantes de color amarillo donde se hace muy difícil poder apreciar la cantidad y calidad de los utensilios de cocina que Ninfa utiliza porque se esconden detrás de la puerta del estante.

Su estufa de cuatro ornallas y horno a un costado del lavaplatos; el refrigerador de color café y una pequeña lavadora son los implementos que realzan el ambiente de la cocina.

La sala - comedor es de un solo ambiente, las paredes de ladrillo están totalmente recubiertas de un color azul - pastel que le quita luz a la habitación y le dá un ambiente ófrico al lugar; tres sillones nuevos están cubiertos con viejas telas floreadas para evitar que los muebles se maltraten o -



ensucien. La televisión a colores es de 10 pulgadas, un este reo que reposa sobre una mesa de formica y una pila de 40 a 50 discos decora el ambiente de la sala.

En el espacio designado al comedor, está ocupado por una me sa de formica de aproximadamente un metro de ancho por dos - de largo con seis sillas del mismo color y material. Apenas caben en el. relativamente pequeño ambiente.

## FAMILIA PEREZ

El departamento que ocupa la familia Pérez también es - de dos recámaras.

La sala comedor de un solo ambiente está ocupada por tres sillones semi - nuevos cubiertos de pana roja que resaltan en el ambiente de las paredes color naranja - suave; una mesita de regular tamaño hecha de madera sostiene el aparato de televisión de 12 pulgadas a color; un aparador pequeño donde - guardan la vajilla, tiene como un metro de largo por uno de - alto y 60 cmts. de ancho de apariencia semi nueva. Al costado derecho una mesa donde reposa el estereo y los dos parlantes.

Una mesa para seis personas que apenas permite el paso a las habitaciones y en medio un florero que la decora. En medio de la habitación que separa los dos ambientes, al costado izquierdo una palmera de regular tamaño que en conjunto con la cortina de color obscuro se mece al abrir las ventanas.

La cocina de blanco azulejo dá cabida a una estufa de cuatro hornallas y horno, una mesita de madera vieja, un refri de - color amarillo, repisas de madera recubiertas de blanca pintura sirven de escenario a las cacerolas, sartenes, platos - platillos y tazas de uso cotidiano. El baño, impecablemente limpio resalta el blanco de los azulejos;

La recámara más pequeña está ocupada por las mellizas y la - hermana de Vedino actualmente, apenas caben las camas de plaza y media cubiertas por un cubrecama de color café marrón que combina con el rosa bajo de las paredes de la habitación. El closet de madera en el que se ven una mezcla de ropas in - fantiles y adultas.

La recámara más grande está ocupada por la pareja de esposos. Está relativamente vacía, en ella se observa una cama de re - sorte de dos plazas y media, cuyo cobertor de azul - cielo - entra en combinación con el amarillo suave de las paredes y el blanco de las cortinas. Dos mesitas de noche de madera, talladas al estilo colonial y el closet siempre cerrado ocultando sus interiores tras las puertas.

## FAMILIA GONZALES

Al igual que las otras dos familias ésta ocupa un departamento de dos recámaras. Una de estas está ocupada por las niñas que a la vista es observable que es la habitación más-pequeña. El color de las paredes es un amarillo crema que se combina con el color beige de las cortinas. Está ocupada por una cama al estilo colonial que pertenece a Fabiola, la hija mayor, está fue hecha por José Serafín. Hay una cuna de metal en la que duerme la pequeña Helen. El ambiente tiene la total apariencia infantil por el sin número de juguetes y muñecas, triciclos, y juegos de cocina. La estructura del closet está semi - terminada ya que aún le faltan las --puertas lo que permite ver el colorido de las vestimentas infantiles. La luz y el sol matutino continuamente están dando ambiente a la habitación de las niñas. Por el contrario, el dormitorio de los cónyuges es muy oscuro y el color mostaza de las paredes, le dá un aspecto más lúgubre, pero más maduro, las cortinas de color oscuro y flores café=apaentan más seriedad. En la habitación están postrados una cama estilo colonial de dos plazas y media, que el mismo José Serafín la hizo. Esta estructura material está siempre recubierta por un cubrecama de color amarillo suave. Como el espacio destinado a la sala es pequeño, uno de los sillones del juego está también en la habitación. El closet al igual que el de las niñas tampoco está terminado.

A un costado de la habitación está el lavamanos de azulejo - amarillo que hace juego con el pequeño baño que se observa a través de la puerta siempre abierta.

La sala comedor, es de un solo ambiente. Las paredes del -- mismo amarillo de la habitación infantil, las cortinas de flores café. En la sala reposan, uno frente a otro, dos sillones de color mostaza de tela aterciopelada, cuidados por el plástico transparente que los recubre. La habitación está decorada por una alfombra de color beige y al centro una

pequeña mesita de madera adornada por un florero lleno de flores naturales.

Un estante de libros hecho por el Sr, Gonzales decora también en la habitación, una serie de adornos de porcelana y fotografías familiares, el televisor de 10 pulgadas a color, -- una video cassettera Betamax, y el aparato telefónico reposan en las repisas decorativas.

El comedor con sus seis sillas de color marfil, está recubierto con un mantel blanco bordado en punto de cruz y otra vez un gran florero con decoraciones artificiales. Del techo se agarra un armazón de madera que funciona como lámpara, bar y macetero, también producto del trabajo en madera de José. Es de forma cuadrada, a la que supuestamente le falta una plancha de madera que funcionará como portacopas, de esta, también se descuelgan una serie de enredaderas que decoran toda la habitación.

La puerta de la cocina, cotidianamente abierta, permite --- apreciar las paredes de azulejo color crema, el piso de loceta casi del mismo color, una armazón de cocina integral -- color café, y el refrigerador color beige. En la cocina -- las manos de Serafín pusieron un mezon de mármol para que -- su esposa preparara con comodidad los alimentos. Artefacto eléctricos como licuadora, batidora, tostadora, reposan sobre la mesa de mármol.

Como parte del patrimonio familiar tienen un automóvil Caribe 1986.

## FAMILIA SANCHEZ

El departamento es de dos recámaras. Ahora les queda y bastante pequeño porque en la habitación más chica duermen los padres ya que en ella ya no cabrían los hijos. En la habitación más amplia duermen Gerardo, Victor Hugo e Israel en dos camas de metal de plaza y media. Entre ellos se turnan para dormir dos de ellos en una y el otro solo. Las paredes de color azul pastel, las cortinas blancas de flores azules, le dan un ambiente lóbrego y frío a la habitación por la obscuridad de los colores, por lo demás las cortinas están siempre cerradas para que los vecinos del edificio contiguo no pudieran, con la mirada, interrumpir la privacidad de la familia Sánchez. El closet sin puertas muestra a la mirada -- del expectador su llenura. Las cubrecamas resaltan por la intensidad del color amarillo pero parecen darle vida. Uno que otro implemento deportivo muestran la afición de los niños a este pasatiempo.

El piso, al igual que el de todas las habitaciones del departamento está recubierto con linoleo. La habitación de los cónyuges tiene el mismo color pastel pero las cortinas de color crema le dan iluminación al ambiente, además que los rayos de luz entran por el ventanal, que por no tener vecinos enfrente, permanece abierta todo el día. Está la cama de metal de dos plazas y media, uno de los sillones de la sala, el closet ya terminado dan llenura al ambiente.

A un costado de las recámaras se abre una puerta de color -- crema que dá paso a la pequeña habitación del baño color amarillo suave en el que apenas cabe la ducha y la tasa de baño. De manera continua la limpieza del baño es cuidadosa por lo que los rebocados se encuentran en perfectas condiciones. Saliendo está el lavamanos entre dos pilares que lo semi-esconden a la vista de cualquier visitante que ocupe la sala ó el comedor.

La sala - comedor de un solo ambiente al igual que el de todos los departamentos. Su extensión aproximada es de tres metros de ancho por unos siete de largo. El azul de las paredes es más claro que el de las habitaciones, pero es difícil de decir que es buenamente iluminado. A través del ventanal, que se oculta tras una cortina de gaza semi-transparente se trata de lograr que la luz penetre un poco más y le dé color a la sala. Las paredes están adornadas con una serie de fotografías familiares, especialmente cuando los niños estaban pequeños.

Hay un cuadro que siempre me parecía que tenía algo de extraño. La pintura impresa no es tan bonita, pues parecería el recorte de algún calendario, pero enmarcado, paisaje que de todas maneras sobresale por la intensidad de los colores.

Es un pequeño bar. La compuerta delantera se abre, dejando la figura de cabeza. Una docena de vasos de cristal color ámbar y dos botellas de ron semi - terminadas.

La sala - comedor chica para la cantidad de muebles que ellos tienen. Su sala de color beige está compuesta por dos sillones protegidos por un plástico transparente y una pequeña mesa central decorada por un tapete y dos ceniceros.

En el comedor una mesa de formica con sus sillas del mismo material, una gran vitrina donde guardan sus vagillas de invitación y una serie de adornos de porcelana.

A un costado hay una mesita de madera en la que descansa un televisor a colores de 10 pulgadas y más allá un mueble (radiola). Es un mueble antiguo, tiene una serie de diseños -- con hojas de laurel y flores talladas en la misma madera; a un costado de la entrada se abre una puerta que dá paso a la cocina, el color de las paredes es el mismo que del baño.

Su pequeño lavaplatos, una estufa de cuatro hornallas y horno de color blanco. Un refrigerador, y un estante de madera repintado de blanco que apenas cabe en la diminuta cocina de dos metros cuadrados.

Cabe destacar que se aprecia claramente que los acabados de estas estructuras, como son las paredes y closets, han sido terminados por los egresos monetarios de estas familias, ya que --- cuando se les entregó los departamentos no estaban pintados. La mayor parte del patrimonio familiar que cada una de estas unidades domésticas posee, lo han ido adquiriendo paulatinamente ya sea a través del crédito FONACOT ó a través de sus propios ahorros.

Ahora bien, la descripción de la vivienda, nos permite observar que estamos tratando con unidades domésticas "económicamente estables". Es decir, que el aspecto vivienda permea a primera vista un nivel de vida determinado al ser esta una estructura visible que señala diversos aspectos que nos remite a ese nivel "económicamente estables" al que nos referimos. Podríamos señalar por ejemplo la propiedad de esta, sus acabados, el equipo de muebles y electrodomésticos. La misma distribución y decoración de las habitaciones que señala la comodidad de los que las habitan.

Ya que ignoramos los tipos de mecanismos que utiliza la fábrica para la designación de ciertas prestaciones nos limitaremos a señalar algunas de estas que de una forma u otra hace que estas --- unidades domésticas mantengan su nivel de vida ó hayan alcanzado este nivel de vida propiamente estable sin olvidarnos, claro está del ingreso mensual que estas tienen a través del salario que obtiene el jefe del hogar.

Una de ellas como antes fue mencionado, es el acceso al crédito sobre la vivienda a través del INFONAVIT. Con anterioridad detallamos los mecanismos de acceso al crédito por lo que no veo pertinente repetirlo. Entre las prestaciones que cuentan también está el crédito FONACOT a través del cual pueden adquirir --- tanto muebles como electrodomésticos, ya que lo invertido en este tipo de cosas es descontado mensualmente de su salario. Cuentan además con un seguro de salud del Instituto Mexicano de Seguro Social IMSS por el que tanto el obrero como su familia --- pueden hacer uso de él. La utilización de este seguro se remite a los gastos mayores de parto, operaciones y cuestiones dentales.

Estos son tres de los beneficios más importantes que les reditua el trabajo fabril. Entre los beneficios menores están los torti bonos que les permite a estas unidades domésticas adquirir cinco kilos de tortillas diarios. Aparte están los vales de comida in tercambiables en cualquier centro comercial. Los vales para la- leche en CONASUPO.

También cabe mencionar que el hinterland les proporciona lugares de adquisición de alimentos y vestido; la misma cercanía del lu- gar de trabajo y las escuelas, implica un egreso mínimo en cues- tión de transporte.

De una manera u otra, la utilización de estas prestaciones- suponemos que les dá margen a la mantención de un cierto nivel - de vida ó al alcance de este.

Considero además que la escolaridad es otro elemento muy im portante para entender las condiciones en que se reproduce la -- UDO. En ello se refleja las expectativas de estos núcleos domés- ticos, así también como el nivel de vida que han alcanzado y/o - logrado conservar como es el caso de dos de estas unidades domés- ticas que provienen de familias con un pasado técnico - profesio- nal; ya que si bién la educación formal es rel-ativamente gratui- ta no deja de representar un costo para la unidad doméstica obre- ra. (Fuerza de trabajo que es susceptible de ingresar al merca- do de trabajo que se mantiene inactiva durante más años, gastos- que es necesario hacer para obtener el material que solicitan -- las escuelas, etc. )

En este sentido, me refiero al hecho de que el 50% de estos trabajadores son técnicos altamente apreciados en sus puestos de- bido a la preparación y antigüedad que adquirieron en la misma - fábrica. No se presenta ningún caso en que alguno de los hijos- haya tenido que dejar la escuela por presiones econó- micas familiares, por el contario, son incetivados a adquirir -- una preparación. Este es uno más de los factores que responde - al nivel de vida alcanzado, así como a ciertos parámetros que in fluyen en el comportamiento de los hijos, es decir aquellos como la edad, sexo, ciclo de vida de la unidad doméstica, que hipo--



téticamente juega un papel importante, en tanto que determina más tarde quiénes tienen acceso a la educación superior y quiénes no.

La reproducción material de estas unidades domésticas, en cierto sentido diferenciada, obviamente desdibuja una forma determinada de la división del trabajo de la UDO. Hablemos entonces de la división del trabajo en este tipo de unidades domésticas.

Las mujeres son amas de casa, su ocupación exclusiva es el trabajo doméstico que incluye el cuidado y crianza de los niños, limpieza del hogar - habitación, lavado y planchado - de ropa, cocina, abastecimiento de alimentos, etc., esto se debe a la razón principal de que los hijos circundan los 6-- años, edad muy temprana para que pudieran valerse por sí mismos, por lo que a la tarea principal a la que son asignados es la atención a los deberes de la escuela, de ahí en fuera no existe el desempeño de ninguna tarea en específico.

El ámbito doméstico circunda todo el ámbito vital de la mujer en estas familias. Uno de los factores más importantes para que esto se dé es el hecho de que no existe la necesidad de que la mujer aporte económicamente con un trabajo asalariado a los ingresos monetarios de la unidad doméstica debido a su pertenencia a una unidad doméstica económicamente estable.

No hay colaboración de parte de los hijos al trabajo de la casa ya que aún están pequeños y por su corta edad no pueden contarse como agentes de colaboración. Por otra parte, la ideología machista de los hombres no permite su participación personal en el trabajo doméstico por lo que se determina una división estricta del trabajo al interior de la UDO. De ahí, como antes había sido señalado, la división entre lo público y lo privado se define como producto de la naturaleza cultural e ideológica.

El trabajo infantil es casi inexistente en estas unidades domésticas, con ello no quiero generalizar, me limito a enfocar los casos por mí estudiados. De estas cuatro unidades domésticas, es una nada más la que cuenta con la colaboración de los hijos en cuanto a trabajo doméstico se refiere, pero es inexistente el trabajo infantil remunerado. Como anteriormente fue mencionado, la corta edad de los niños les impide concientizar la idea de colaboración en el trabajo de la casa y menos pensar en un trabajo asalariado.

Pienso que esto no solo parte de la mentalidad de los niños sino que los padres fomentan de manera determinante a que la única dedicación de los hijos sea la escuela. Aún es muy difícil asegurarlo pero visualizo esta idea a partir del punto de una escasa socialización respecto al trabajo doméstico y menos aún al trabajo asalariado a temprana edad, y esto también puede atribuirse al nivel de vida de estas UDO.

Como en la parte preliminar de este trabajo señalamos - que el jefe de familia tiene como ocupación específica la labor de obrero asalariado. Con esto no quiero decir que vive externo a cualquier ámbito de la UDO, participa en cierta manera en gran parte de la socialización de los niños y su cuidado cuando el tiempo se lo permite.

Siempre hay un momento para dedicarles a los niños después del trabajo, por lo menos compartir con ellos un momento de televisión ó ayuda sobre algún deber escolar, un rato de juego o finalmente una corta charla antes de que los niños se retiren a dormir.

En dos de estas familias la relación padre - hijos es escasa sin embargo, con esto no quiero decir que los padres ni siquiera dirigen la palabra a los niños, me refiero al hecho de que los hijos no reciben la confianza del padre que les permita desenvolverse como partícipes activos de una unidad doméstica donde los padres son jóvenes y por lo tanto la UDO está en etapa de formación reciente.

Al decir participes activos me refiero donde ellos puedan "o pinar" respecto a algunos aspectos de la familia.

Por el contrario, en las otras dos UDO la participación de los hijos es importante para la formación de la armonía doméstica y gozan de la presencia de sus padres en una cantidad mayor de tiempo, fines de semana juntos, aún si permanecen en el hogar. Es mayor la confianza hacia su padre en cualquier problema que los aflija por lo que hay mayor comunicación entre padre e hijos, y mayor es la participación -- del padre en la socialización de los niños. En una de estas familias, específicamente en la familia Sánchez debido a que los hijos están por encima de los doce años de edad. Estos últimos participan en todo lo que se refiere a la organiza--ción del trabajo doméstico, en las situaciones conflictivas entre los padres, así como también la mayor parte del tiempo libre del que dispone el padre lo comparten en un juego de - football soccer con otros vecinos, o una salida al cine, ó - charlas sobre el quehacer cotidiano de cada uno.

Pero su aportación principal (del padre) a la reprodución de la unidad doméstica la hace a través de su salario - como trabajador fabril.

En cuanto a la rutina diaria. Es imposible designar como homogénea la rutina diaria de todas estas unidades domés--ticas del universo de estudio. Sin embargo, considero pertinente señalar algunos puntos de convergencia ó comunes a todas estas familias, ya que nuestro interés principal es el - análisis del ámbito de reproducción y mantenimiento de es--tas unidades en estudio.

El proceso de trabajo en el que se inserta el obrero se refleja en la vida diaria de la UDO y determina la mayor parte de sus actividades y horarios. Los horarios de sueño y comida dependen del turno en que laboran los jefes de familia. Las actividades que realizan los hijos y la esposa cotidianamente se encuentran a su vez permeadas de esta participación en el proceso de trabajo. Esto es observable principalmente en las horas de comida, sueño, juego, desempeño del mismo trabajo doméstico, etc. Si el jefe de familia trabaja en turno matutino, la comida se hace después de las cuatro de la tarde, si trabaja en turno vespertino, la comida se hace a las dos de la tarde.

En resumen, los principios básicos de organización interna, siguen en tanto la familia, los cortes según edad, sexo y parentesco. Las diversas actividades y tareas alrededor de las cuáles se organiza la unidad pueden clasificarse en dos grandes grupos: Las tareas de producción, o sea la organización de la división del trabajo, y las de consumo, es decir la organización de la distribución de los bienes y servicios para satisfacer las necesidades. Es decir, ¿Quién hace qué? ¿Quién sale a trabajar afuera? ¿Quién realiza el trabajo doméstico? ¿Cómo?

En cuanto al consumo la cuestión es organizar, como organizar el gasto ó presupuesto familiar. Sin embargo, esto no tendría sentido y menos lo haría diferenciado de otros grupos dentro de la clase obrera sino tomamos la variables "nivel económico" que delimita una forma de vida determinada de estas unidades domésticas.

De ahí que para fines de este proyecto una variable importante es la reproducción material de estas unidades domésticas que delimita el ámbito en que estas se reproducen, lo que le dá un matiz diferenciado al de otras unidades domésticas obreras.

## REPRODUCCION IDEOLOGICA DE LA CLASE

Ahora bien, el hecho de que la unidad doméstica sea enfocada como la organización que se dedica a realizar las actividades cotidianas dirigidas al mantenimiento de sus miembros, que se basa en la división del trabajo y responsabilidades entre los mismos, con actividades y rutinas establecidas, no implica la negación de la existencia de otros aspectos importantes y significativos de este tipo de unidad doméstica, especialmente las relaciones de pareja ó de padres a hijos, los lazos de parentesco que incluyen la transmisión intergeneracional de bienes, comportamientos, derechos deberes e ideologías.

Entonces la unidad doméstica es una organización multifacética. Sí bien las actividades y tareas que se realizan tienen frutos materiales concretos, más o menos inmediatos, para la supervivencia de los miembros (la comida que va a satisfacer el hambre) contienen una dimensión afectiva, de refuerzo, recreación, ruptura y autonomización de lazos y relaciones sociales y una dimensión simbólica ligada a valores e ideologías propias de cada clase o sector social. En este último punto es donde quiero enfatizar un poco, sin llegar a la profundidad que se merece, ya que el tiempo limitado con el que conté para realizar esta investigación me lo impide y llegaría simplemente a una cuestión demasiado superficial. Mi intención es dar paso a una serie de hipótesis que den lugar a una investigación más profunda que conduzca a una respuesta a la cuestión de la reproducción ideológica de la clase obrera y más específicamente de este sector de la clase, diferencial al resto.

Primero, mi intención es hacer una especie de breve descripción del prototipo de obrero que estamos tratando, para que las ideas se plasmen de manera más certera.

Después, me remitiré a los testimonios que hacen los jefes de estas unidades domésticas sobre su concepción respecto al trabajo de la fábrica, más específicamente, sobre su propia experiencia laboral.

Así como la transmisión de valores de padres a hijos y la concepción de la mujer sobre su pertenencia a la clase.

Estas variables nos permitirán visualizar la punta de la iceberg que podría conducir a una mayor profundidad sobre el tema.

En primer lugar nos remitiremos a la descripción textual que hacen estos jefes de familia respecto al trabajo de la fábrica. Ejemplificaremos con dos de estas declaraciones elegidas al azar. Para visualizar un poco mejor su situación laboral actual, daremos paso a una breve descripción de su propia historia laboral.

¿Qué tipo de obrero es el que estamos tratando?

En primer lugar pertenecen al sector económicamente privilegiado.

Su pasado y socialización fue forjado en unidades domésticas obreras, o sea que estamos hablando de una segunda generación de obreros, sin querer, con esto, decir que sus familias de origen pertenecían al mismo sector "privilegiado".

Por otra parte, estamos hablando de obreros que empezaron --- desde los puestos más bajos y que han ido subiendo de manera escalafonada, además que el primer motivo de su ingreso fue --- por necesidades económicas.

Son obreros cuyo promedio de antigüedad en la fábrica es de --- 15 años y el promedio en edad oscila entre los 30 y 40 años. Son obreros con un nivel de escolaridad elevado que se mueve de técnicos a profesionales, de la misma manera que tienen --- una capacitación interfábrica bastante alta, lo que los hace apreciados por el capital.

Son obreros que por ser jóvenes, no visualizan la idea de una liquidación, y que todavía por un largo tiempo estarán al servicio del capital.

Son obreros que al ser componentes de familias formadas por ellos mismos, tienen responsabilidades para con sus familias, y por ende, tienen que ser responsables con su trabajo a través del cual logran su reproducción.

Finalmente, son obreros que en la actualidad ocupan los puestos de confianza.

¿Entonces son obreros ejemplares al capital?

Veamos sus historias laborales:

#### Mauro Moreno

"A los quince años empecé a trabajar de ayudante en un puesto de ropa, esto hace 13 años. Año después, en el mismo trabajo cambié de patrón. Eran los mercados de ruedas, características distintas a las habituales, que eran dirigirse al área metropolitana; nosotros teníamos un trabajo que empezaba los domingos, preparar la camioneta, cargar la ropa para que el mismo día a las ocho de la noche partiéramos y empezáramos el día lunes a trabajar a todo vapor en Santiago de Ahuizotla, Estado de Hidalgo, Pachuca.

Los martes nos trasladábamos al Estado de México. El miércoles era día de compra de mercancía y el jueves volvíamos a Santiago de Ahuizotla. Los viernes, en ocasiones salíamos a vender pero esto no era siempre, por lo general ese día lo empleábamos para volver a adquirir mercancía.

El sábado era día de descanso para empezar el domingo en la tarde con las preparaciones y el día lunes a las seis de la mañana ya estar en nuestro lugar de trabajo.

Eran jornadas africanas, desde que salía el sol, hasta que-

salía la luna, había que trabajar bastante. Se ganaba poco, pero lo que ganaba me alcanzaba para subsistir.

Después de esto tuve otra situación de trabajo; aproximadamente a los 17 años y medio me fui a trabajar en un almacén de la constructora que estaba levantando un hospital en la siderúrgica Lázaro Cárdenas. El salario era mucho mejor pero los gastos eran mayores por las cuestiones climatológicas nuestros ingresos los empleábamos, en su mayoría, en alimentos y bebidas, refresco, aguas, cerveza. Siendo un buen trabajo, no redituaba bastante, siendo que se gastaba demasiado en líquidos.

Escasamente a los tres meses antes de cumplir los 18 -- años, ingresé a trabajar en la industria, la fábrica se llamaba U.S.M. mexicana de C.V. la cual está ubicada en Naucalpan, empresa para la cual laboré 9 años y medio. Debo decir que para ingresar a esta empresa aún no cumplía con la mayoría de edad y debí alterar mi acta de nacimiento en cuanto a una fotocopia. En esta empresa ingresé a trabajar el 15 de julio de 1976, desempeñando, creo yo, uno de los puestos más humildes con que puede contar esta empresa, más humilde incluso que el barrendero; ahí incluso el barrendero tenía personalidad, era yo auxiliar del barrendero; con el paso del tiempo, superé algunos puestos que estaban al alcance del -- inicial, pasé a ser operador de máquinas, tuve mucho apoyo de parte de la empresa, particularmente de uno de mis supervisores, que entre sugerencia y obligación me mandó a tomar un curso de capacitación no pagado por la empresa sino que me aconsejó donde debía dirigirme; este curso se refería a moldes y troqueles, me capacité en el manejo de los tornos en las instalaciones del Seguro Social en Naucalpan. El salario de ingreso, no lo recuerdo exactamente pero creo que fue de 68 pesos con 50 centavos diarios, con un contrato de 28 días inicialmente, el cual se repitió hasta en tres ocasiones; terminados estos se me proporcionó la base en el empleo.



Después de haber tenido esta pequeña capacitación, porque incluso el curso era para mí bastante difícil más que nada por que a esta altura yo rolaba turnos en el trabajo no podía -- cumplirlo cabalmente y tuve que desertar a el a los cuatro - meses, el curso consistía en seis meses o sea que no pude obtener mi diploma o reconocimiento del curso que había tomado pero concedores de esta situación, mis jefes me permitie-- ron operar maquinarias de mayor responsabilidad y con ello - un mayor incremento del salario. Todo esto que menciono es-- anterior a mi compromiso matrimonial.

Posteriormente, pasé a ocupar mejores puestos, no mucho me-- jo remunerados, sino con menor esfuerzo físico; contraí matrimonio el 12 de mayo de 1979, y mi primer hijo vino al mundo el 8 de junio del mismo años, aproximadamente 30 días despues.

Por cuestiones relativas a mi propio matrimonio, a influen-- cia de mi trabajo, de mi familia, y de mi propia esposa, ingresé a estudiar a una escuela secundaria nocturna que se -- llama "Escuela Nocturna para Trabajadores No. 755 - 5A".

Así terminé mi secundaria, recibí grandes apoyos de mis compañeros de trabajo, porque a esa altura yo rolaba turnos como lo había hecho antes, y alguno de ellos me permitió dos - turnos en la mañana y uno en la noche, o sea, en cuanto a -- turnos me refiero a meses para poder cumplir mi secundaria - nocturna que era de 5 :00 p.m. a 9 ;40 p.m.

Con ello mi poca capacitación a estas alturas me permitió tener mejores contactos en el trabajo; para que terminara mi - secundaria se me permitía tener un turno fijo y poder ingresar al nivel bachillerato en este caso al "Colegio de Cien-- cias y Humanidades"; cuando cursaba el quinto semestre de bachillerato en 1982, ya mis compañeros me tenían perfectamen-- te reconocido y prueba del reconocimiento fue que se me elegió para el puesto de Secretario del Exterior en un Sindicato a nivel nacional, porque la empresa tiene sucursales en - varios Estado de la República; con esto a mi me nació muchas

inquietudes en materia laboral, dado que primero era uno de mis compromisos cumplir con las responsabilidades requeridas en el puesto que me habían asignado mis compañeros.

Dos años despues, terminado el ciclo bachillerato y de haber entrado a la Escuela Nacional ENEP - Acatlán y de haber terminado mi ciclo universitario, previo de haber pasado las -- problemáticas en cuestión laboral, como son revisión de contratos, dominación total del procedimiento de huelga y liquidación de algunos trabajadores, comisión nacional de salario mixto, reparto de utilidades y seguridad, cosas que pese a - que existían en la fábrica donde laboraba, habían tenido poca disposición, siendo que en materia laboral son muy importantes, cramos algo, que a pesar de estar dentro del trabajo en la empresa no se daba, era la capacidad de adiestramiento. Nos costó mucho trabajo que la empresa pudiera cumplir con - los programas señalados. Contámos con la ayuda de la secretaria del Trabajo, y de unos señores holandeses que pertenecían a la UNESCO.

Terminado el período en el sindicato, por problemáticas externas e internas debí dejar la labor sindical, porque siempre he considerado que nadie debe aferrarse a ningún puesto- dejamos venir gente nueva; yo me dediqué nuevamente a mi trabajo de operador de máquinas que ya conocía, mi puesto normal dado pues el desarrollo que tenía, la experiencia de controlar y manejar gente en el sindicato, adquirí un puesto, que - sin ser exactamente el puesto de confianza era la antesala, empecé a auxiliar al jefe del departamento en el que yo trabajaba (remaches) donde hacíamos remaches para compañías --- automotrices, particularmente.

Despues de estar de auxiliar, fui cambiado a otro departamento que se llamaba "herramientas", en el cual seguí siendo auxiliar del jefe mismo, y en su momento sin ser auxiliar yo - dirigía el segundo y tercer turno, ya que el jefe del departamento solo laboraba en las mañanas, esta labor estuvo vigente para mí un año.

Toamndo consideración quizás de necesidades de la empresa, - me requerían para rolar turnos nuevamente, pero por cuestiones de la universidad, pues yo tenía ya seis años con este - turno, cuando se me pidió rolar nuevamente, solicité a la em- p̄resa que de no ser posible conservar el turno que yo tenía- que se me liquidara. Quizás debido a mi desarrollo y mues- tras de desempeño, la empresa decidió liquidarme, y en parti- cular, creo que se me dió una buenísima liquidación porque - se me dió el 100% de lo que me correspondía.

La labor que desempeñaba consistía en el correcto mane- jo de oficios, esto en el sindicato, que fuese dirigido a la persona idónea interfábrica e intersindicato, ya que estába- mos adheridos a la C.R.O.C. entonces teníamos que redir in- formes de nuestras actividades para contar con la asesoría -- que nos hacía falta.

En cuanto al trabajo dentro de la empresa fue muy variado, - dado que como mencionaba mi primer trabajo fue el más humil- de y era pulir productos mecánicos. O sea el producto termi- nado había que abrillantarlo mediante un tipo de ácidos.

Posteriormente la operación de máquinas de inyección, es di- fícil detallarlo, había que conocer desde las piezas mínimas al igual que la máquina entera, ya que allí el mejor jefe de departamento era aquel capaz de reparar una máquina en caso de descomposición. Las máquinas eran en su mayoría de inyec- ción y automáticas.

En cuanto a la operación de tornos, pues esta labor es casi- conocida por todos. En la administración de personal en el- departamento de herramientas, había que tener pues un trabajo físico e intelectual. Esto es, que cuando había que meter las manos a maquilar piezas había que hacerlo entre todos, y había que organizar el trabajo, no solo mandar, sino hacer lo". (13)

Ya que estas declaraciones fueron extraídas textualmen- te, en cierta manera corremos el riesgo de perdernos en el - subjetivismo del relator, ya que son casi imposibles de pro-

bar en todo el sentido de la palabra. Sin embargo siento que un acercamiento hacia el espacio de trabajo en el que se desenvuelve el relator en los últimos 7 u 8 años nos daría pruebas de validez de estos relatos, pero los límites de esta investigación no nos remite a este ámbito. De una u otra manera el conocimiento de este espacio de trabajo será importante para futuras investigaciones sobre el tema.

### José Serafín Gonzales

"La primera ocasión fue precisamente trabajando en un taller particular en la reparación de maquinaria eléctrica, hacía las bobinas, y posteriormente incluso las acomodaba, además hacía conexiones en los motores eléctricos. Después cambié a otro trabajo y se trataba también del mantenimiento eléctrico, allí cumplía un trabajo más amplio, además de tratar cuestiones mecánicas también así como trabajo electrónicos. Así tuve la oportunidad de terminar la vocacional y después pasé a trabajar a otra fábrica "Fábrica de Motores ACEA", son de descendencia sueca en México, es decir la tecnología es sueca, en esta planta estuve casi en todos los departamentos, proyecto, diseño, control de calidad, hasta fabricación en ocasiones hacía servicio de motores, salía a hacerlo afuera; aquí fue donde terminé de estudiar la carrera, 1978, después pasé a trabajar para la Hipotecaria Bancomer "Compañía Constructora del Grupo ALPE" hasta 1981.

En 1981, cambié a la fábrica "AEROPLEX S.A." donde actualmente me encuentro.

Aquí empecé a trabajar como supervisor del departamento de "Mantenimiento" y actualmente me encuentro como jefe de este y de "Diseño de maquinaria nueva". En la compañía donde estoy trabajamos tecnología del Japón, Canadá, Estados Unidos y Alemania. Nuestro trabajo es el ensamble de las partes, así como también fabricamos nuestra propia maquinaria, las dise-

ñamos para hacer la línea que se requiere para hacer el trabajo". (14)

Percepciones ideológicas sobre su pertenencia a la clase y el trabajo fabril.-

Mauro Moreno

"Mi identidad la encontré desde que mi padre compartía con nosotros sus experiencias laborales, es mi extracto social. Fui trabajador obrero, conozco la problemática de este sector y mi intención es participar nuevamente en el trabajo sindical, por un deseo que siempre llevé muy dentro de colaborar al desarrollo de la problemática obrera. Al haber sido yo un trabajador al frente de los trabajadores, tenía que estar integralmente definido como trabajador, e hice de la vida fabril mi vida, lo que reforzó mi identificación -- con la clase obrera y no creo que el hecho de estar fuera de ella haga que pierda esta identificación porque pienso -- que estos cambios de ideología se dan en gente que no ha madurado totalmente". (15)

José Serafín Gonzales

"Mi identidad estaba ya dada, mis ideales siempre fueron los de trabajar en una planta industrial que me permitiera desarrollar plenamente mi vocación. Es cierto, la necesidad económica presionaba mi vida pero eso no fue lo que me motivó a entrar a la fábrica, porque de haber sido así -- pude haberme empleado en cualquier otro tipo de institución pero luché por relacionarme con gente que me abriera paso -- para trabajar en una planta industrial por la invención, -- creación y ensamble de nueva tecnología, siempre me acoplé con las innovaciones y mis proyectos son muy bien apreciados por mis superiores. La verdad es que nunca tuve problemas--

para acoplarme al sistema de trabajo de la planta, pues iba a lo que iba, en busca de mi realización como hombre y sabía de antemano que el trabajo era debastador, pero eso era lo que yo buscaba. En fábricas, como esta donde yo trabajo que piensan en el futuro vale la pena hacer cimentación --- ideológica. Nos motivan para avanzar a través de diplomas, incentivos y reconocimientos lo que nos dá un curriculum -- fuerte y cimentado.

En este tipo de trabajo, puedo programar mi tiempo en familia y compromisos sociales, además de los laborales; es difícil programarlo pero a la larga reditua muchos beneficios. Nos dan además, seminarios que aparte de programar nuestras labores nos preparan ideológicamente para este tipo de trabajo. Para mi, la identidad con la propia clase es vital - para comprender lo que significa ser obrero, para entender el trabajo de este, así como para la plena adaptación; la - transmisión de mi ideología la hago cotidianamente, en espe- cial a mis subordinados para que nos sea más fácil entender nos los unos a los otros. Mi familia está integrada a esta ideología porque dependemos del trabajo de la fábrica, sin- él no tendríamos subsistencia". (16)

¿Qué entienden ellos por identidad?

Antes de poder hacer una reflexión sobre estas declara- ciones y del grado de conciencia sobre su pertenencia a la- clase, debemos señalar cuál es la idea que ellos le dan a - la palabra "identidad", es decir cuales son los límites en- los que se mueve esta palabra de por sí tan controvertida. Al decir "identidad" se refieren a sus percepciones sobre - lo que es para ellos su pertenencia a un sector determinado de la clase obrera en este caso, el sector económicamente - estable, el "privilegiado".

Esta pertenencia a la clase les vá delimitando, en un ámbito determinado, una forma de vida específica, así como una forma determinada de enfocar diversas situaciones que se les presenta al transcurrir el tiempo.

El contacto con esta forma de vida determinada les dá esa forma de pensar, de ver las cosas, específica, y la reconocen como suya; esta es la "identidad" de la que estos obreros nos hablan, ese identificarse con un comportamiento dado de un sector específico de la sociedad que sería - en este caso el sector obrero, sin embargo esto no queda aquí.

Dentro del sector obrero heterogéneo en sí mismo, se generarán también distintas "identidades". Es decir, la forma de pensar y la identificación con un grupo de un obrero -- que ocupa el sector depauperado, será en un momento dado -- distinta a lo que sucede con el tipo de obrero que ocupa -- una posición privilegiada.

Al desconocer el otro lado de la moneda que sería --- aquel sector depauperado me limito a suponer esta premisa -- como hipotética.

Es decir, los obreros de nuestro universo de estudio -- permean esta identidad con una forma de vida determinada -- por su elevado nivel económico. Con esto no quiero decir -- que se disgregan de ese todo que compone la clase, ellos -- también ocuparon puestos bajos en el escalafón industrial, sin embargo en la actualidad participan de un sector "privilegiado" en tanto un nivel económico estable y por tanto suponemos que esa identidad tiene su toque específico y -- propio de este grupo de obreros.

¿Cuál es la fuente principal de esa identidad?

Esto es algo que se debe buscar en la investigación sobre este tema, pero como anteriormente habíamos señalado es muy importante el conocimiento del universo fabril, para que por medio del análisis tanto de este ámbito como del doméstico, nos conduzca a una respuesta más concreta y exacta. Ya que esta investigación tiene como margen la unidad doméstica obrera, partimos únicamente de esta para analizar las pautas de percepciones ideológicas de clase.

Dos fuentes principales:

- a) La adquisición de estas percepciones ideológicas a través de la membresía activa en un sector social.
- b) La socialización o transmisión de valores de padres a hijos.

La primera se refiere al hecho de que los obreros van adquiriendo con el tiempo, al estar en constante contacto con el ambiente industrial y las relaciones tanto sociales como económicas que en esta se dan, una forma de pensar distintiva de cualquier otro sector o grupo social.

Es decir, el hecho de desenvolver su actividad tanto física como intelectual dentro de un ambiente determinado, como es una planta industrial, genera en él una forma específica de pensar y actuar. Las percepciones ideológicas de un hombre que trabaja en oficina no son las mismas que las de un obrero que trabaja en cualquier planta industrial.

Hipotéticamente pensaría que la vida de las UDO obreras se desenvuelve en un ambiente diferente a las unidades domésticas de cualquier otro sector de la sociedad porque son producto de una influencia ideológica distinta, "influencia de la vida fabril". Lo expongo como hipotético ya que para un estudio de este tipo habría que hacer un análisis de esta "vida fabril". Sin ello nada más estamos suponiendo.

Esto supone por tanto, la reproducción ideológica de ciertos valores así como prácticas de clase que lo definen como sector obrero específicamente.



Ahora bien, la comprensión de que la realidad social es una creación humana donde el trabajo de los hombres, actividad-práctica por excelencia, es un elemento central sin el cual no es concebible todo lo que las sociedades históricas han producido, incluyendo lo que los hombres han hecho de sí -- mismos. A partir del trabajo humano transformador tanto de la naturaleza como de los hombres mismos es que podemos entender que las sociedades se organizan y resultan de la interacción permanente entre la producción material de la vida social y las relaciones sociales establecidas para la producción.

Es decir, el trabajo humano de la misma manera que se dirige a fines prácticos de transformar la naturaleza proveedora, desarrolla técnicas, instrumentos y por tanto conocimientos para enfrentar el trabajo estableciendo diferentes formas de relación entre los hombres para asegurar no solo la realización del trabajo, sino la forma de hacerlo.

La clase obrera no se forma tan sólo por el hecho de estar inmersa en la producción frente a otra clase antagónica, es decir, no se presenta por el simple hecho de existir estructuralmente, sino que es la vivencia la que permite a los obreros actuar como clase mediante un proceso de identificación como partícipes comunes de determinadas relaciones de producción.

Ideológicamente entonces, encontramos un pleno reconocimiento de pertenencia a la clase.

Esta ideología es producto de la influencia fabril, de la vivencia fabril. El pertenecer a un ambiente de este tipo les asigna una línea educativa totalmente obrera, que al transcurrir el tiempo se va haciendo inherente a cada uno de ellos. Su experiencia laboral de largos años les asigna una ideología específica que les da una identidad de clase concientizada cuya pérdida será para ellos una falta de madurez en la persona que la designaría como alguien divagante en la sociedad lo que le impide su desenvolvimiento personal como hombre social.

Si en la vida social real los conjuntos de individuos - observan una serie de normas, una serie de hábitos, tienen - una serie de explicaciones para diversos hechos y fenómenos, y también expectativas y aspiraciones para influir en ellos, significa que las formas de vida engendran prácticas sociales que por lo general se expresan a través de modelos de -- comportamiento y de acciones que encierran conjuntos de valores, explícitos o no, pasados y presentes en los que los individuos se reconocen e identifican.

En resumen, a partir de las condiciones de existencia - se desarrolla una conciencia de tal manera que los planteamientos, las reflexiones, las concepciones que los hombres - tengan en un momento dado, derivan con la intervención de -- una serie de mediaciones, de una situación objetiva de vida como obreros en este caso.

Ahora bien, el hecho de pertenecer a un sector económicamente "privilegiado" permea en su forma y nivel de vida, la determina haciéndola específica.

Una vez más recalcamos lo hipotético de estas afirmaciones debido al desconocimiento de las relaciones sociales de producción dentro del ámbito industrial esenciales para la afirmación o negación de estos supuestos.

Como segunda fuente habíamos señalado la socialización - o transmisión de valores de padres a hijos.

Al ser los obreros de las unidades domésticas tratadas partícipes de una segunda generación de obreros, nos permite suponer una transmisión de valores de padres a hijos que de una u otra manera influyeron en la participación fabril de estos jefes de familia.

Ellos mismos afirman esta transmisión, sin embargo los límites de la investigación, nos dan un margen reducido de comprobación. Habría que recurrir al estudio de la familia de origen. Podríamos pensar en que se podría estar reproduciendo

la clase generacionalmente a través de la transmisión de valores de padres a hijos. (Ver genealogías)

Sin embargo, creo más bien que la variable que más pesa en la adquisición de estos valores, es la anteriormente señalada, es decir la adquisición de estos valores a través de la participación laboral a nivel industria.

Ahora bien, la transmisión de valores de esta segunda generación a una tercera que son sus hijos; sería muy repentino hablar de una transmisión de valores de padres a hijos, porque la corta edad de estos últimos funciona como barrera al entendimiento pleno de una conciencia obrera, pero las semillas existen. Al tratar cada UDO de manera individual se observa el inicio de esta transmisión ideológica.

Los niños son socializados a la comprensión del trabajo, del padre así como su desempeño en la fábrica.

Saben que cuando su padre duerme ellos no deben hacer ruido porque su padre tiene que levantarse temprano para ir a la fábrica, saben que si comen tarde, es porque su padre sale a las tres o cuatro de la tarde de trabajar.

Se podría suponer que el sexo funciona como una especie de barrera para la reproducción ideológica. Obviamente no se da la misma transmisión de valores que a los hijos varones, pero las niñas conocen donde trabaja su padre. Además son educadas para no exigir más de lo que se les da. Podríamos suponer que se les educa para ser esposas de obreros.

El problema de la clase social y las relaciones padre a hijo son un ejemplo del problema de los efectos de la estructura social sobre el comportamiento humano.

Khon afirma que el concepto de clase social es útil porque capta la realidad de que la intrincada relación de estas variables crea diferentes condiciones básicas de vida a distintos niveles del orden social. Los miembros de distintas clases sociales en virtud de que disfrutan o padecen diferentes condiciones de vida ven el mundo de un modo distinto, elaboran conceptos distintos de la realidad social, distintas aspiraciones, esperanzas o temores. (17)

Entonces son estas condiciones de vida, este ámbito de producción de la UDO el que da las pautas para el inicio de la transmisión de ciertos valores específicos del sector, de padres a hijos. Un niño que es socializado en una UDO económicamente estable no tendrá las mismas vivencias que un niño que es socializado en una UDO económicamente depauperada.

En resumen podríamos suponer que la base de la asimilación de ciertos valores ideológicos empieza en la ocupación del padre que determina un ámbito de reproducción específico de la UDO que encabeza. A partir de ella es que un niño va concientizando su pertenencia a un sector social determinado. Una vez más, esto queda en un supuesto ya que debido a la corta edad de los niños de las UDO de nuestro universo de estudio funciona como una barrera para el análisis profundo de una transmisión de valores plena, pues impide apreciar las reacciones del niño a estas condicionantes tanto ideológicas como materiales.

Declaraciones textuales de los padres de familia sobre sus percepciones respecto a la identidad de clase.-

"Además en la fábrica se nos motiva al avance personal, lo que nos identifica como obreros, depende mucho a donde quiere llegar uno, sus metas e ideales, mientras se busca esto nuestro trabajo es reconocido, y nos hace sentir muy bien como pertenecientes al sector obrero, mientras no haya esta identificación es muy difícil que uno pueda sentirse bien y por lo tanto pueda desenvolverse hacia sus metas y realizaciones personales. Esto tratamos de inculcarles a nuestros hijos, de que cualquier camino que tomen, ya sea mecánicos, albañiles o plomeros sean los mejores y tengan conciencia de lo que son, porque esto da paz interior a la vez que bienestar físico". (16)

"En primer lugar, el ser obrero no demerita, por el contrario es un trabajo que desarrolla las potencialidades creativas del hombre. El trabajo es duro, absorve las energías vitales y años de vida que se te hacen más cortos cada vez, pero así mismo retribuye con el bienestar familiar y personal. No se niega la existencia de la explotación, pero como en todo lugar hay empresarios que son equitativos y otros -- que son voraces con sus trabajadores, hay unos que motivan a alcanzar las metas personales y otros que las aplastan. Pero el ser obrero es la base de la producción; si no hay obrero no hay producción, si no hay producción, no hay desarrollo del país.

Lo que pasa es que ellos, al igual que nosotros buscan triunfar. Ellos (los empresarios) piensan en el futuro de manera distinta ya que ellos son poseedores del capital y su deber es darle movimiento y obviamente a cualquier costo, incluso explotando gente, pero el obrero que demuestra que puede, es motivado a seguir". (19)

La vida laboral es valorada por los jefes de familia. Todos ellos se han mantenido constantes en un mismo lugar de trabajo en promedio de 15 años. En el ven el lugar donde se formaron como seres sociales y partícipes importantes de la productividad del país, allí se les motiva a superarse y se les retribuye de acuerdo a su capacidad. No se niega la explotación, más su opinión es objetiva ya que es visualizada como algo que en la realidad se dá pero ellos no son actores de esta, sino espectadores.

La idea de la mujer sobre su pertenencia a la clase es demasiado vaga aún; con un análisis más profundo se podría llegar a una hipótesis más exacta. Sin embargo pienso que la mujer concientiza esta ideología de diferente manera. Desde mi punto de vista hay un peso --

sentimental que hace que la mujer "apoye" a su marido ideológicamente, en tanto es la percepción ideológica de su cónyugue, mas no hay a mi manera de ver una idea plena de conciencia de clase. Es decir la mujer comparte la ideología de su marido por lazos sentimentales que la unen a él, más no la comprende. Al tratar este punto suelen divagar y tratan de reproducir las palabras de su cónyugue como una enseñanza, más no hay concientización.

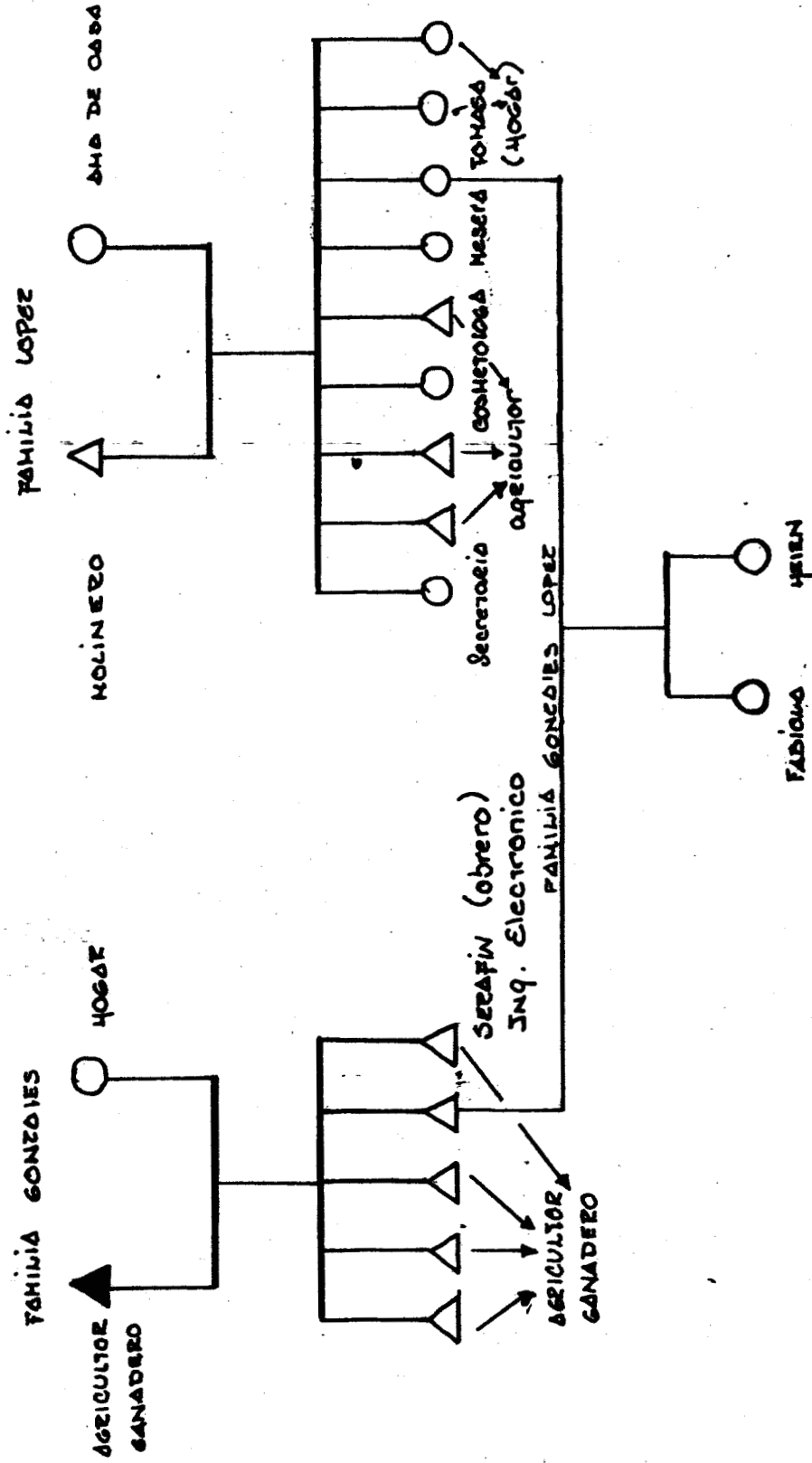

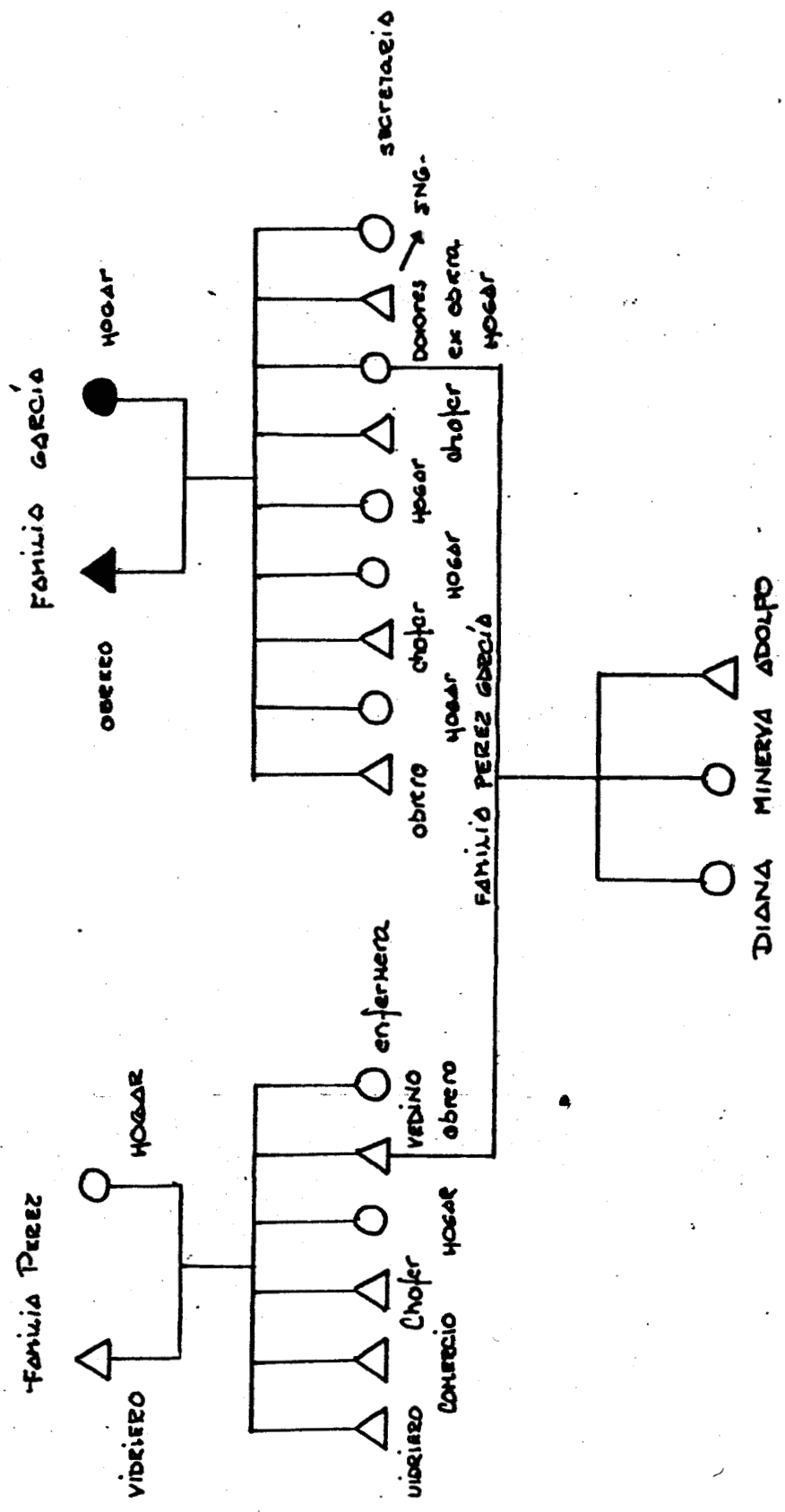



FAMILIA CASTRO

MECANICO. LAUANDERA

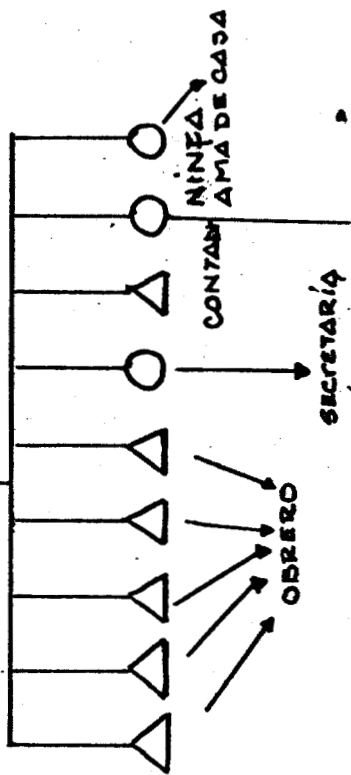

FAMILIA MORENO

OBRAERO JUBILADO AMA DE CASA

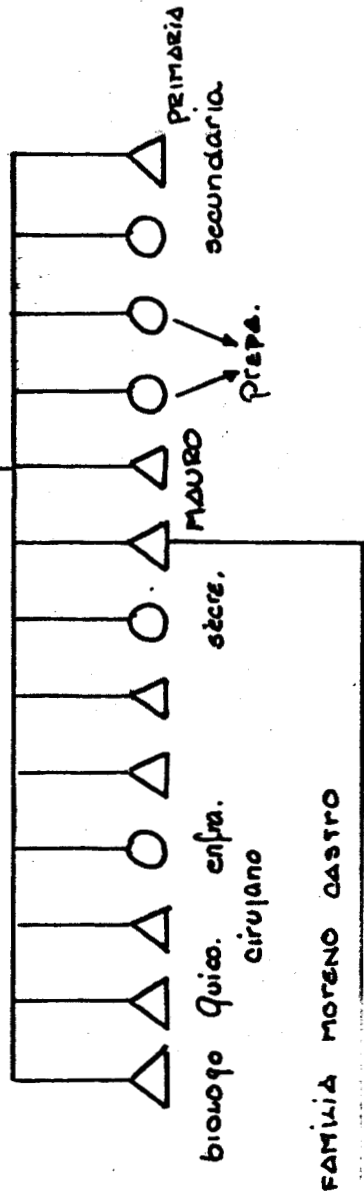
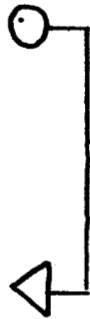

△ DANIEL ○ DIANA △ MIGUEL

FAMILIA SANCHEZ

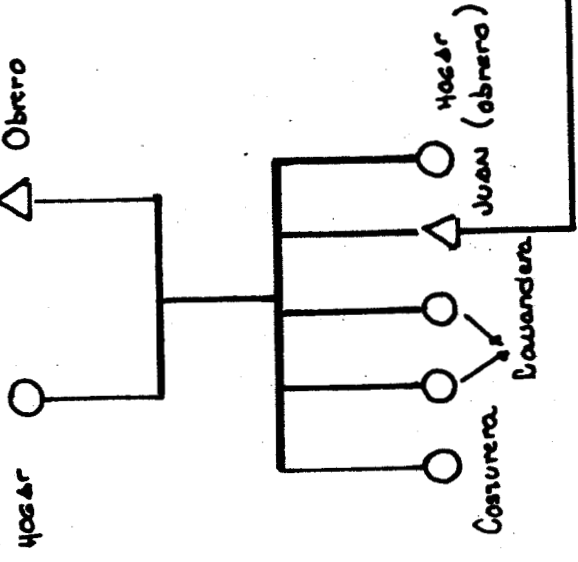

FAMILIA RODRIGUEZ

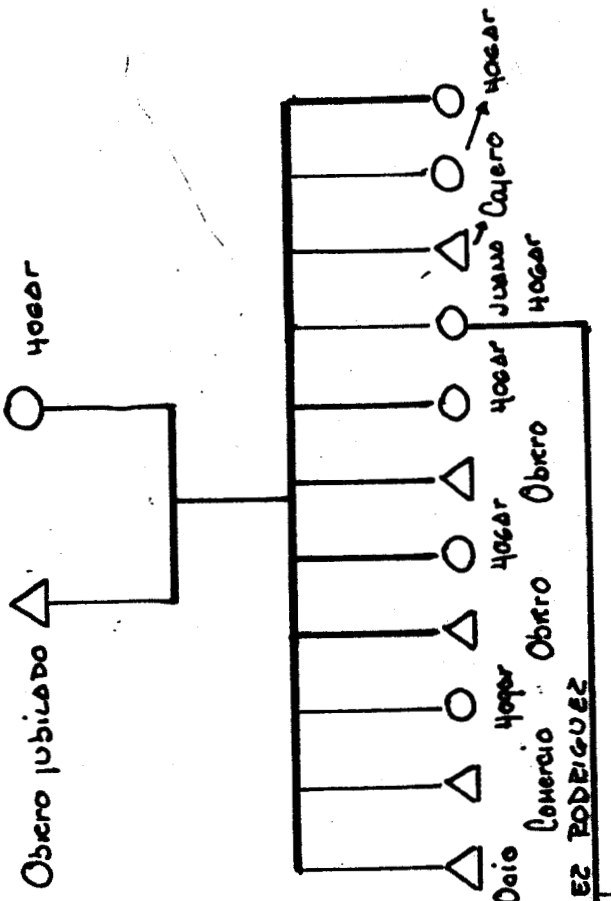

FAMILIA SANCHEZ RODRIGUEZ

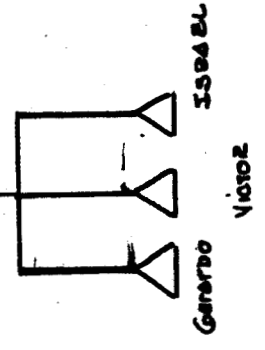

## CONCLUSIONES

En esta parte final del presente trabajo tratamos de poner sobre la mesa de discusión las hipótesis y variables conclusivas, que más que el cierre, será por el contrario la base para una subsiguiente investigación. La temática es compleja, de ahí que para completarla ó estudiarla en su plenitud e importancia es necesario ampliar los análisis sobre el tema.

En primer lugar, el hecho de concebir el ámbito doméstico para fines de investigación, no supone que hay que concebirlo como una unidad aislada del mundo social. Por el contrario, si se trata de hacer un análisis profundo hay que enfocarla como parte de un todo. La familia y el mundo doméstico se ven conformados en relación con el mundo público, sí así podríamos llamar a las otras partes de la gran estructura social, a ese mundo de los servicios, la religión, las leyes, el control social, en fin, las diversas instituciones que componen la sociedad. La sociedad entera es un sistema cuyas partes están relacionadas entre sí, y cualquier movimiento de sus partes ó de una de ellas, afecta a las restantes. De aquí que toda transformación en el sistema de instituciones e ideas van dando forma históricamente al ámbito de la familia.

Entonces la división que se suele hacer entre lo público y lo privado no es más que el producto de la naturaleza cultural e ideológica de la misma sociedad.

Ahora bién, dentro del marco de interés de nuestra investigación el punto de análisis fue la dinámica interna de

la unidad doméstica en este caso obrera, más específicamente las actividades ligadas al mantenimiento de un sector social de la misma clase obrera: el económicamente-privilegiado, en el marco de una organización productiva dada.

¿Entonces cuál es ese ámbito de reproducción?

Se hizo el análisis de diversas variables, y la intención de este capítulo es ponerlas a discusión por un lado a manera de hipótesis para futuras investigaciones y por otro lado a manera de conclusiones a la presente investigación.

Estos obreros "ejemplares" al capital si así nos permite llamarlos la literatura antropológica, sin que se entienda a manera de ironía, se reproducen en un ámbito de reproducción característico en tanto que al tener un nivel económico relativamente alto respecto al resto de la clase les imprime un tipo de vida distinto, un ámbito de reproducción específico.

Ahora bien, ya que el punto central de esta investigación fue el análisis de este ámbito de reproducción, es decir: ¿Cómo se reproduce este sector?, se buscaron las características más importantes de ese ámbito sin que sean representativas de todo el grupo, es decir, no afirmo que sean generalizativas sino específicas de los cuatro casos del universo de estudio.

AUTARQUIA DE LAS UNIDADES DOMESTICAS.- Es decir la inexistencia de redes sociales de parentesco que de una u otra forma estuvieran interviniendo en la reproducción material de nuestras unidades en estudio.

Sin embargo siento que no será un hecho que perdure, lo visualizo a partir de la idea de que al ser familias en etapa de formación reciente buscan una independencia de sus unidades domésticas de origen.

Hipotéticamente pienso que esta distancia con las UDO de origen puede ser producto de un matrimonio forzado provocados — por embarazos prematuros que ocasionan el alejamiento o distancia entre las partes emparentadas.

Por otro lado se podría pensar que nuestras unidades domésticas "caso" intentaron establecerse como unidades domésticas independientes. Este logro responde entonces, a diferentes situaciones externas como las anteriormente mencionadas que de una u otra manera influyeron en la formación de estas unidades.

Hipotéticamente se podría señalar como relevante, las condiciones de accesibilidad a la vivienda con que contaron a través del trabajo fabril del jefe de familia, proporcionada — por el INFONAVIT, lo cual influyó de manera importante en la independencia de los cónyuges respecto a sus familias de origen lo que hace característica diferencial del ámbito de reproducción respecto al resto de las UDO que componen el sector obrero.

Otro elemento importante que nos permite formular supuestos es el hecho de que; la misma estructura de las viviendas — que ocupan estas familias, que tiene un límite de habitaciones restringido, impide la extensión física de estas familias al nivel de formarse una red de reciprocidad amplia.

Ahora bien, ¿Cómo enfocaríamos el hecho de la escasa comunicación o convivencia entre vecinos, más específicamente la inexistencia de redes de reciprocidad vecinales?

Suponemos, que el hecho de que en promedio estas familias tienen tres años y medio de ocupar estas residencias --

nos permite pensar que el tiempo es corto para que se conformen grupos de vecinos o amigos de tal manera que pudieran establecer una red de reciprocidad estable.

Por otra parte también se presenta el caso de que ni siquiera hay una relación a niveles de mantenimiento de los mismos edificios por la escasa comunicación y comprensión entre cohabitantes.

SALARIO.- Visualicemos el punto salarial a partir de cuyo parámetro se van desdibujando las características reproductivas de estas UDO.

El ingreso monetario único de estas familias proviene del trabajo del jefe de familia, diremos que se sitúa por encima de los tres salarios mínimos y medio mensuales, vigente (1987). En este sentido, la reproducción material de estas unidades está delimitada en un marco material elevado, esto respecto al ingreso monetario.

VIVIENDA.- Se había mencionado a la vivienda como un aspecto que nos remite a un ámbito de reproducción determinado, ya que su descripción minuciosa nos da las características definitorias del tipo de unidades domésticas que estamos tratando.

La descripción de la vivienda nos ha permitido observar que estamos tratando con unidades domésticas que han alcanzado elevados niveles de vida, que de una u otra forma desdibujan un ámbito de reproducción característico y específico de este grupo de gente.

Todo el amoblado de las viviendas, los electrodomésticos e incluso los mismos artefactos suntuarios con los que está ambientado sería difícil de alcanzar para grupos de gente con niveles económicos bajos. Sabemos por otra parte que no todos estos componentes pueden ser adquiridos a través de un crédito FONACOT por ejemplo, y que en su momento de adquisición tuvieron que ser pagados al contado, cuestión difícil de realizar sin un nivel económico estable, que en la actualidad esa estabilidad, es un "privilegio".

PRESTACIONES.- Entre todas estas variables mencionadas con anterioridad, también tienen gran importancia las prestaciones, que cómo partícipe del trabajo industrial, - recibe el obrero, que de cualquier manera influye en que estas unidades domésticas mantengan su nivel de vida ó hayan alcanzado este ámbito de reproducción propiamente estable.

ESCOLARIDAD.- ESTE ES Otro elemento que de manera importante permea las condiciones de reproducción de la UDO. En ella se observa las expectativas, así como el nivel de vida alcanzado y/o logrado conservar, ya que si bién la educación formal es relativamente gratuita no deja de representar egresos para la UDO.

DIVISION DEL TRABAJO.- La reproducción material de estas unidades domésticas, en cierto sentido diferenciada - obviamente desdibuja una forma determinada de la división del trabajo. El ámbito doméstico, circunda todo el ámbito vital de la mujer en estas familias.

Hipotéticamente suponemos que el factor más importante para que esto se dé es el hecho de que no existe la necesidad - de que la mujer aporte económicamente con un trabajo asalariado a los ingresos monetarios de la UDO debido a su participación en un ambiente de reproducción económicamente estable.

No hay colaboración de parte de los hijos al trabajo de la casa. Hipotéticamente suponemos que es por su corta edad - muy difícil contarlos como agentes de colaboración.

De una forma o de otra, pienso que esto no solo parte de - la mentalidad de los niños, sino que los padres fomentan - de manera determinante a que la única dedicación de los hijos sea la escuela; aún es muy difícil asegurarlo, pero visualizo esta idea a partir del punto de una escasa socialización respecto al trabajo doméstico y menos aún al traba-

jo asalariado a temprana edad, y esto hipotéticamente lo a tribuyo al mismo nivel de vida de estas UDO. Esta división estricta del trabajo, aunada con la autarquía de las UDO son dos de las características más importantes de las unidades en estudio.

En resumen los principios básicos de la organización-interna de la familia siguen parámetros de edad, sexo y parentesco. Las diversas actividades y tareas alrededor de las cuales se organiza la unidad pueden clasificarse en -- dos grandes grupos: las tareas de producción, o sea la organización de la división del trabajo, y las de consumo es decir la organización de la distribución de los bienes y servicios para satisfacer las necesidades. Sin embargo, esto no tendría sentido y menos lo haría diferenciado de -- otros grupos dentro de la clase obrera sino tomamos en --- cuenta el aspecto "nivel económico" que delimita una forma de vida determinada de estas UDO.

De ahí que para fines de este proyecto una variable -- importante es la reproducción material de estas familias, ya que delimita el ámbito de reproducción lo que le dá un matiz diferenciado al de otras UDO del sector obrero.

Pero entonces debemos enfocar la unidad doméstica como una organización multifacética. Si bien las actividades y tareas que se realizan tienen frutos materiales concretos, más o menos inmediatos para la supervivencia de -- los miembros (el vestido que cubre el frío) contienen una-dimensión afectiva, de refuerzo, recreación, ruptura y autonomización de lazos, relaciones sociales, y una dimen--- sión simbólica ligada a valores e ideologías propia de cada clase o sector social.

En este último punto es donde quicimos hacer un poco de énfasis sin llegar a la profundidad que se merece ya -- que el tiempo limitado con el que conté para realizar este trabajo lo impidió, y corría el riesgo de llegar a una --



18

cuestión demasiado superficial.

Ahora bien en base al deseo de dar más bien una serie de hipótesis sobre el tema me remití a la descripción textual de los obreros caso. Sin embargo, ya que estas declaraciones fueron extraídas textualmente, en cierta manera se corre el riesgo de perderse en el subjetivismo del relator, ya que son difíciles de comprobar en todo el sentido de la palabra. Pienso que un acercamiento hacia el espacio de trabajo en el que se desenvuelve el relator en los últimos 7 ó 8 años nos daría pruebas de validez de estos relatos. Dejo en consideración que el trato con el espacio laboral es muy importante como complemento a esta temática, sin él la investigación queda incompleta.

¿Cómo definen ellos la palabra identidad?

Se refieren a sus percepciones sobre lo que es para ellos - su pertenencia a un sector determinado de la clase, "el privilegiado".

¿Cuál es la fuente de esa identidad?

Hipotéticamente pensamos en dos fuentes principales:

La primera: La adquisición de estas percepciones ideológicas a través de la membresía activa en un sector social determinado, y

La segunda: A través de la socialización o transmisión de valores de padres a hijos.

Con la primera suponemos de que los obreros van adquiriendo con el tiempo, al estar en constante contacto con el ámbito industrial y las relaciones tanto sociales como económicas que en este se dan, una forma de pensar distintiva de cualquier otro sector o grupo social.

¿Qué suponemos con esto? Que el trabajo del hombre, de la misma forma que se dirige a fines prácticos, ya sea la ----

transformación de la naturaleza, desarrolla técnicas e instrumentos estableciendo distintas formas de relación con los hombres.

Entonces la clase obrera no se forma tan solo por estar inmersa a la producción frente a una clase antagónica, sino, que es la misma vivencia la que permite a los obreros actuar en como clase mediante un proceso de identificación como participantes comunes de determinadas relaciones de producción.

En resumen, a partir de las condiciones de existencia se desarrolla una conciencia de tal manera que los planteamientos, las reflexiones, las concepciones que los hombres tengan en un momento dado derivan, con la intervención de una serie de mediaciones, de una situación objetiva de vida como obreros en este caso. Ahora bien la realidad es que nuestros obreros pertenecen a un sector económicamente estable, en una palabra "privilegiado" lo que desdibuja la forma y nivel de vida, la determina así como la hace específica.

Sin embargo, a pesar de que esta variable parece ser la más importante en los casos que estamos tratando, la segunda expuesta como transmisión de valores de padres a hijos tiene una importancia válida, en tanto que podríamos pensar en que efectivamente hubo y hay una transmisión de una primera generación a una segunda (que es la que estamos tratando) y de esta segunda a una tercera que vendrían siendo sus hijos.

Esto en tanto que se sabe de antemano que la socialización es una parte importante en que es en esta donde se forjan determinadas líneas educativas, así como las mismas expectativas de los hijos.

BIBLIOGRAFIA

- (5) Alvarez, A. y Sandoval. "Desarrollo industrial y clase obrera en México", en Cuadernos Políticos, No. 4; Méx. 1975.
- Anderson, Michael. Sociología de la Familia, FCE, Méx. 1971.
- Azcona, Sánchez J. Familia y Sociedad, Cuadernos de Joaquín Mortiz, Méx. 1974.
- Blejer, Juan. Clase y estratificación, EDICOL.
- Boltivinik, Julio. Satisfacción Desigual de las necesidades esenciales en México, Siglo XXI, Méx. 1984.
- Comisión Nacional de los Salarios. "Familias con salarios mínimos", Algunas características sociales, culturales y económicas. (Fotocopia)
- (4) Cordera, R. y Tello. La desigualdad en México, Siglo XXI, Méx. 1985.
- Corredor, Berta. La Familia en América Latina, (Fotocopia)
- (6) Delabre Trejo, R. y Woldenberg, J. Las desigualdades en el movimiento obrero, Siglo XXI, Méx. 1983.

Escobar, A. "Patrones de organización en el mercado de trabajo manual de Guadalajara" en De La Peña, Cambio Regional, mercado de trabajo y vida obrera en Jalisco, Col. Jalisco, Méx. 1986.

- (2) Estrada, M. y Sheridan, C. "Familia Obrera", CIESAS. (Fotocopia)

Gabayet, O. L. "Diferenciación Social y Formación de la clase obrera", en De La Peña, Cambio regional, mercado de trabajo y vida obrera en Jalisco, Col. Jalisco, Méx. 1986.

García, B., Muñoz y Oliveira. "Familia y trabajo en diferentes contextos estructurales", Col. de Mexico. (Fotocopia)

- (1) Gonzales, M. "Lo público y lo privado: el grupo doméstico frente al mercado urbano" en De La Peña, Cambio regional, mercado de trabajo y vida obrera en Jalisco, Col. Jalisco, Méx. 1986.

Gimenez M. A. (recopilación). La Teoría y El análisis de la cultura, Programa Nacional de Formación de Profesores Universitarios en Ciencias Sociales. (Fotocopia)

Gordon, D. E. "Segmented Work, Divided Workers" en The Historical transformation of work in the USA, University of Cambridge Press, Cambridge 1982.

(7) (8) (9) Jelin, E. "Familia y unidad doméstica: mundo público y vida privada", CEDES, (Fotocopia)

(17) Kohn, M.L. "La clase social y las relaciones padre-hijo en Anderson, Michael. Sociología de la Familia, FCE, Méx. 1971.

Lomnitz, Larissa. Cómo sobreviven los marginados, Siglo XXI, Méx. 1984.

(3) Mallet, Serge. La nueva condición obrera, Ed. TECNOS, Madrid - España, 1969.

Marx, Karl. El Capital, El proceso de producción del capital, Tomo 1, Vol. 3, Libro Primero, Siglo XXI, Méx. 1985.

Muñoz y Oliveira. "Algunas controversias sobre la fuerza de trabajo en América Latina" en José Reyna y Katzman, Fuerza de trabajo y movimientos laborales en América Latina, Col. de México Méx. 1977.

(11) (12) Novelo, Victoria. "Propuestas para el estudio de la cultura obrera" en Nueva Antropología 29 Antropología y clase obrera, Vol. VIII, No. 29, Méx. Abril 1986.

Oliveira. "Hogares y trabajadores en la ciudad de México", Col. de México. (Fotocopia)

Ramos, Silvina. Las relaciones de parentesco y ayuda mutua en los sectores populares urbanos, CEDES, Vol. 4, No. 1, 1981.

Roberts, R. "Industrialización, clase obrera y mercado de trabajo" en De La Peña. Cambio regional, mercado de trabajo, vida obrera en Jalisco, Col. de Jalisco, Méx. 1986.

Sánchez, A.M. Lorena. La mujer como agente productivo, Segunda Práctica de Campo, UAMI, Méx. 1987.

(10) Stack, C. "Sex roles and Survival strategies in an urban black community", en Rosaldo, Michelle y Louise Lamphere. Women, Culture and Society, Stanford, Stanford University Press, 1974.

Saltalamacchia et. al. "Historias de vida y movimientos sociales: propuesta para el uso de la técnica" en IZTAPALAPA, Revista de Ciencias Sociales, UAMI, Año 4, 1983.

Zazueta, C. y Vega, J. "salarios contractuales vs. coyuntura" CENIET, Serie Estudios, No. 9. (Fotocopia).

#### INFORMADORES

(13)	(15)	(18)	Mauro Moreno	Jefe de Familia Moreno
			Vedino Perez	" " Perez
(14)	(16)	(19)	Serafín Gonzales	" " Gonzales
			Juan Sánchez	" " Sánchez

## AGRADECIMIENTO

Quiero agradecer la colaboración de mi director de tesis, Maestro Raúl Nieto, cuya participación - en esta investigación fue imprescindible para la realización de la misma. Así mismo a la gentil colaboración de la Maestra Patricia Safa y del Maestro Eduardo Nivon, miembros del comité de tesis por su renombrada participación en el estudio de Antropología Urbana.

Quiero también hacer partícipes de este agradecimiento a las cuatro familias que prestaron su colaboración a mi trabajo con honestidad y paciencia.