

UNIVERSIDAD AUTÓNOMA METROPOLITANA

IZTAPALAPA

LA MATERNIDAD EN LOS ALBORES DE FIN DE SIGLO:

UN ESTUDIO DE REPRESENTACIÓN SOCIAL

TESIS PARA OBTENER EL TÍTULO DE

LIC. EN PSICOLOGÍA SOCIAL

PRESENTA: LAURA DELGADO MALDONADO

MATRÍCULA: 92230309

ASESORA: MA. TERESA ACOSTA ÁVILA



LECTOR: JAVIER URIBE PATIÑO



LECTOR: OSCAR RODRÍGUEZ CERDA

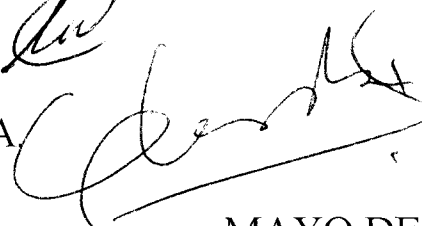

MAYO DE 1997.

**A TERESA ACOSTA
POR HACER POSIBLE QUE MI
AMOR CER TUSE EN EL MOMENTO PRECISO...**

AGRADECIMIENTOS

A ti Javier, por tu infinita paciencia, apoyo y orientación cuando más te necesitaba.

A José Luis Mena, por señalarme los matices del ave Fénix.

A mis tres amores, Noemi, Leoncio y Omar, por ser una bella ilusión en mi vida.

Con profundo cariño, a Lourdes y Liz, por estar siempre a mi lado cuando cuando más las he necesitado, y porque gracias a ellas he conocido el significado de la palabra amistad.

A Toño, Angy, Marión, Niana, Sara, Goyo y Cata, por su solidaridad y afecto que siempre me han guardado, y del cual, están ampliamente correspondidos.

A mis compañeros de francés, Lilia, Angy, Carlos e Isela, porque tras un año de distancia, hemos compartido muchas experiencias, y porque juntos nos han sido mas ligeras.

Con todo respeto, al señor Saturnino Plata, la señora Consuelo Montiel y Karina Plata Montiel porque aún sin conocerme, me han brindado la calidez de su hogar.

INDICE

TEMA	PÁGINA
LA MATERNIDAD COMO UN PROBLEMA PSICOSOCIAL	1
LA REPRESENTACIÓN SOCIAL: ASPECTOS TEÓRICOS	10
PLANTEAMIENTO DEL PROBLEMA	32
CARACTERÍSTICAS DE LA POBLACION	33
INTERPRETACION DE RESULTADOS: ANASIM	38
INTERPRETACION DE RESULTADOS: MDS	77
CONCLUSIONES:	91
BIBLIOGRAFIA	96
ANEXOS.	99

LA MATERNIDAD COMO UN PROBLEMA PSICOSOCIAL

El crecimiento demográfico y su impacto en el bienestar social

Dentro del marco de la convivencia humana, es importante comprender los procesos demográficos que se gestan dentro de cada sociedad, ya que éstos influyen en diferentes ámbitos del orden social como aquellos que atraviesan por redes de significación que van más allá de lo explícito, tales como las relaciones entre géneros, la sexualidad, la planificación familiar, la movilidad social, la paternidad y maternidad responsable entre otras.

En este sentido, es posible reconocer que los factores socioeconómicos y demográficos de un país son un elemento importante para el estudio de la mayoría de los fenómenos psicosociales que influyen en el estilo de vida de los habitantes. El reparto de la riqueza, por ejemplo, influye en el reparto de la distribución espacial, dando por resultado que la calidad de vida se vea minada, afectando rubros tales como la educación, la salud, la vivienda, el estrés social, la delincuencia, la falta de oportunidades..., y de todas aquellas formas que son consecuencia de la sobrepoblación así como de la manera tan arbitraria en que se encuentra distribuida. Las presiones del extranjero a este respecto— particularmente del F.M.I.— están presentes, ya que para financiar préstamos al país se le condiciona la disminución del crecimiento demográfico, y el gobierno recurre entonces a la revisión de las políticas de población....

Las políticas en torno a la planificación familiar en México

Por nuestra forma de gobierno, con un sistema político paternalista y una economía mixta, la iniciativa de una política antipoblacionista tenía que venir de un decreto presidencial, con la iniciativa de Luis Echeverría Álvarez, en 1972, siendo aún candidato a la presidencia de la República en su campaña electoral, la política demográfica en México era aún pronatalista, declarando que "Gobernar es poblar" (Campaña de Luis Echeverría A. 1970), política que cambió al año de asumir la presidencia declarando que la planificación familiar era un derecho que debería ser asequible a todos aquellos ciudadanos que lo solicitaran. Esto trató de provocar cambios sociales en todos los niveles y se dió inicio a una campaña de "Paternidad Responsable".

Es hasta 1973 cuando se toma la planificación familiar como un servicio de salubridad pública y posteriormente como un método para reducir la explosión demográfica. Se llevaron a cabo cambios legales en 1974 pues en febrero de este mismo año se promulgó la Ley General de Población. Es entonces cuando son expandidos los programas de planificación familiar a todo el país, aunque en el medio rural aun siga siendo muy deficiente.

La política de población se dirigió también hacia la implementación de programas de orientación e información a la población además de una intensa campaña en los medios masivos de comunicación basados en el slogan "Vámonos haciendo menos". También se llevaron a cabo avances respecto a programas

educativos mas fundamentales, tales como el desarrollo de textos escolares gratuitos en los que se incluye información básica de educación sexual para enseñarse en las escuelas del país, con este fin se realizaron planes para preparar a maestros normalistas, estudiantes de medicina e incluso especial capacitación en prevención natal para médicos privados. Pero, dado que los procesos demográficos están directamente relacionados con la procreación, y de ahí la preocupación por implementar las políticas de planeación e incluso de control natal, el problema al que se enfrentaron fue cómo hacer que las personas se adhieran a las directrices que las mismas proponían, en otras palabras, cómo influir en sus formas de pensar, cambiar sus ideas e impactar en sus prácticas, problema que al cual en la actualidad no se le ha podido dar solución.

Causas del cambio de las políticas de población

Las causas en los cambios de las políticas gubernamentales fueron de muy diversa índole. Se observa, por una parte, que los problemas del subdesarrollo se estaban agudizando, dado que los programas de servicios públicos, escolaridad, vivienda, creación de fuentes de trabajo..., eran insuficientes ante el crecimiento acelerado de la población, y por otra, la crisis sociopolítica debido al movimiento estudiantil de 1968; la lucha dentro de las fracciones de la "Familia Revolucionaria" y las presiones de invasiones de tierras rurales y urbanas..., ocasionaron que el sistema posrevolucionario sintiera inseguridad ante el crecimiento demográfico, ya que resultaba agravante de la situación.

La apertura internacional y el reforzamiento de una política exterior vanguardista, es otra de las causas, ya que el gobierno pretendía fortalecer una imagen populista, revisionista y de reforma social ante el exterior, así como asegurar que la oposición de la Iglesia y de los grupos de izquierda, ante una política antinatalista no fuera frontal ni demasiado trascendente. El gobierno se vuelve entonces permeable ante los diagnósticos demográficos internacionales y a algunos nacionales y reconoce el problema demográfico sin adoptar una actitud ni malthusiana ni antimalthusiana.

La nueva política de población en México aparece entonces con un énfasis en el propósito de disminuir el crecimiento de la población, así como la modificación de otros tópicos como los relativos a la promoción de la integración de los sectores más marginados de la sociedad al desarrollo nacional o procurar la planificación de los centros de población urbanos para asegurar una eficaz prestación de los servicios que se refieren.

Tres son los focos de interés y preocupación de la planificación familiar y distribución de la población: a) las migraciones externas, particularmente la salida de "braceros" hacia los Estados Unidos; b) migraciones internas, donde se percibe y se reconoce cada vez el problema global en la migración interregional y la del campo a la ciudad, pero de hecho no existe ninguna política específica para encauzar demográficamente este fenómeno, la complejidad del mismo y la dificultad de ofrecer alternativas adecuadas han provocado una actitud pasiva, se aducen

valores como tránsito interestatal garantizado por la constitución y este fenómeno esta vinculado a los problemas de invasiones de tierras agricolas y suburbanas que preocupan grandemente y c) los asentamientos humanos.

Es por ello que las políticas de la ley antipoblacionista que rige en nuestros días, son con el objetivo de disminuir el crecimiento acelerado de la población. Por esta razón, dentro de los planes de gobierno se incluyen en los medios masivos de comunicación propaganda que estimula a la ciudadanía a la toma de conciencia de los hijos que quiere tener y asistir a los centros de salud a recibir información médica para la planificación familiar, pero, dentro de los obstáculos más grandes con los que se ha encontrado para lograr su propósito, por una parte, es ir en contra de una cultura que propugnaba por un crecimiento acelerado de la población y por otra a la reticencia sobre el uso de los métodos anticonceptivos, por diversas razones...

El problema del uso de los métodos anticonceptivos

México, al igual que otros países, es una nación con una larga tradición proliфера, donde la valoración social del matrimonio recae, en gran medida, en el número de hijos que procrearan, pensamiento reforzado tanto por el Estado, como por las creencias religiosas. A este respecto, la presencia de la iglesia es medular, aunque no la única, en la toma de decisiones tocante a la planificación familiar. Su prohibición al empleo de los métodos anticonceptivos inventados por la ciencia, bajo la justificante de atentar contra la vida humana ha tenido un impacto negativo en la

utilización de los mismos. Si a ello le agregamos que la mayoría de los métodos anticonceptivos tienen efecto secundario en la salud de la mujer —a quien particularmente se le han dirigido la invención de los mismos, con la notable excepción del condón y la vasectomía — ocasiona temor en las personas a su empleo, aunado a la falta de orientación al respecto y en general a los servicios de salud reproductiva.

La maternidad como un acercamiento a los procesos demográficos

Pero el problema no se limita al uso de los anticonceptivos, éste solamente es uno de los obstáculos, ya que existen otro tipo de valores en torno a la maternidad que hacen de ella un objeto socialmente valorado, tal como la apreciación de la mujer en función del número y sexo de los hijos que tiene.

A este respecto, es relevante cuestionarnos hoy en día el significado y valoración que de la maternidad tienen los sujetos, así como las relaciones que a partir de la misma se establecen. Esto es, ¿Cómo es pensada hoy en día?, ¿Qué valores, atributos o creencias giran en torno a ella y que la hacen tan importante para nuestra cultura? Es menester recordar, por ejemplo, como se enarbola la figura materna a través de la Imagen Guadalupana, en un 12 de diciembre, o bien, los grandes festejos del 10 de mayo. La importancia de dicha mistificación dentro del ámbito de la explosión demográfica es a partir del reconocimiento de la maternidad como un posible acercamiento a las razones por las cuales la gente decide tener hijos.

Las formas de organización social a través de nuestra historia ha sido distinta, las guerras y el control de la población aparecen como una constante. Expandirse para conservar la población y los recursos con que contaban era primordial debido a que las guerras afectaban la reproducción de manera indirecta porque alentaban la fecundidad masculina y el infanticidio femenino, pues la fertilidad de un grupo esta dada por el número de mujeres que hay en él.

La capacidad reproductiva del varón es mayor, dado que un solo hombre puede embarazar a una enorme cantidad de mujeres y una mujer solo puede tener un embarazo a la vez, de esta manera existían muchísimos varones en comparación con la población femenina. Se elige a los hombres para la lucha porque el peso de los elementos de guerra requiere de musculatura, se mata a las niñas porque sólo son reproductoras.

No es el amor por tanto la única razón para que se proteja a la mujer como por su valor económico. La mujer pasa a ser así una propiedad del hombre por compra, intercambio o robo. Es así como la mujer pasa de tener un lugar al lado del hombre a tener un lugar designado por el hombre. De ser la compañera a ser la reproductora. La niña desde pequeña va aprendiendo su rol maternal, el cultivo, la necesidad de una mayor productividad de la tierra cambian el tipo de relaciones y de intereses, quedando así sellado el papel de la mujer. Sometida al hombre, marginada de las actividades públicas, la mujer será madre y se ira alejando del

sistema de producción, la cultura entonces se ira virilizando ya que es regida por el hombre, y la mujer misma o mejor dicho la propia feminidad va a ser definida desde una cultura masculina. La actividad principal de la mujer se convierte entonces en cuidar y proteger del patrimonio del hombre, representado particularmente por la educación a los hijos.

La importancia de tener una familia numerosa, tiene entonces respuestas múltiples; en las zonas rurales de nuestro país, por ejemplo, la propiedad privada mas segura era la propiedad sobre los hijos y cuanto mas hijos mas rentabilidad. Si los hijos eran necesarios, las mujeres pasaban a ser deseadas por sus cualidades reproductoras y no ya como compañeras, porque al ser reproductoras pasan a formar un núcleo de producción, son una propiedad constante. Las mujeres entonces resultan ser objetos de intercambio comercial, pues representan un capital preclado, al poder ser robadas son protegidas, siendo el primer paso para ser dominadas y colocadas en una situación de dependencia con respecto al varón, ya que gran parte de su valor es puesto en su productividad, es decir, en su posible maternidad. En las zonas urbanas la situación no dista mucho de ser diferente, el hijo representaba una carga económica desde que nace hasta avanzada edad, y solía considerárseles como personas a las cuales se les invertía un capital, con la creencia de que cuanto mas se les invertía podrían ser mejor los beneficios en un futuro para los progenitores, pues al estudio desde ese entonces se le ha considerado como una forma de movilización social. Quizás por impertinencia, dado

que este cuestionamiento no será abordado en la presente investigación, en ambas situaciones cabe la pregunta: ¿qué tanto realmente ha dejado de ser así?

Mas bien, los cuestionamientos gira en torno hacia las paradojas que se presentan en la actualidad ya que en algunos países, el índice de natalidad va disminuyendo tanto hasta llegar en algunos lugares a ser alarmante, de tal manera que en algunos de ellos se calcula que la población será vieja debido también a la mejora de la salud y al aumento de la esperanza de vida, en tanto que, irónicamente en otros países, particularmente subdesarrollados y que carecen en muchas ocasiones de los mas elementales servicios públicos, el índice de natalidad es alarmante en cuanto a su crecimiento acelerado, llegando en algunas ocasiones a tener en promedio siete hijos por mujer, y es, bajo esta preocupación como se desarrolla la presente investigación

LA REPRESENTACION SOCIAL: ASPECTOS TEORICOS

***"Una representación es un proceso activo
de construcción de la realidad"
Jean-Caude Abric***

Dentro del marco de la convivencia humana, sin duda uno de los fenómenos más fascinantes de ella es el proceso de la comunicación, en particular, el lenguaje, ya que es a través de él que se establece un código en común donde los diferentes grupos humanos están en la posibilidad de transmitir mensajes con su particular forma de ver el mundo, de percibirlo, de representárselo, de hecho, es el lenguaje el vehículo natural de las representaciones sociales.

La Representación Social, como constructo teórico es propuesta por Serge Moscovici en 1961, con la publicación de su obra "Psicoanálisis, su imagen y su público" (Tesis de Estado del autor), aunque su impacto sólo es local. Hubo que esperar hasta finales de los años 70's para observar un creciente interés por la teoría. Son investigadores francófonos como Flament (1974), Herzlich (1969), Abric(1971), Codol (1974) quienes retoman e impulsan los planteamientos de S. Moscovici.

Históricamente, E. Durkheim es el primero en utilizar el término de Representación Colectiva. Las representaciones colectivas eran concebidas por él "en tanto que modos de pensamiento y de percepción asociadas a lo que es pensado y percibido, a la vez categorías del espíritu que recortan el cuadro de una

experiencia humana posible y temas de la sociedad llenando y animando éste cuadro los mitos y las leyendas, ellas son además producidas colectivamente y determinan casi todos los aspectos de la vida social. Comunes y comunicables, ellas pueblan hasta el universo de cada individuo" (Durkheim E. 1947, en Moscovici S.; 1979). Si bien es cierto que Moscovici retoma los planteamientos de Durkheim, al llevarlos al terreno psicosocial éstos sufren modificaciones con respecto a su autor original, como lo podemos apreciar en el siguiente cuadro:

REPRESENTACIONES COLECTIVAS	REPRESENTACIONES SOCIALES
Considera las representaciones como formas de dominación que la sociedad impone a los individuos	Considera las representaciones como un producto de las interacciones sociales
Considera las representaciones como hechos sociales dados	Observa la estructura y el cambio de las representaciones
Analiza las sociedades primitivas particularmente	Su preocupación es por las sociedades modernas
Observa las representaciones como una reproducción del objeto social en cuestión	Las representaciones son concebidas como una constante producción y reelaboración del objeto social
Utilizó la noción de representación para comprender la estabilidad y la resistencia al cambio de las sociedades tradicionales	Formula las representaciones como una vía, coherente y posible de comprender la dinámica y el cambio social
Las representaciones colectivas pretenden dar cuenta de las características del pensamiento social, haciendo una clara diferencia con respecto al pensamiento individual	Sustituye el término colectivo por social para trasladarlas al terreno de la psicología social.

J. Piaget , a través de sus estudios sobre el niño, es uno de los autores que influyen en el origen de la teoría de las representaciones sociales, al concluir que el infante no es un torpe, sino que más bien sus representaciones a cerca del mundo difieren de las del adulto, los dos problemas, escribe Piaget, se tocan de cerca pero pueden sin mucha arbitrariedad, ser distinguidos; la forma y el funcionamiento del pensamiento entonces se descubren cada vez que el niño interactúa con los demás, en particular con el adulto; es una manera de comportamiento social, que puede observarse desde fuera. El contenido al contrario se libra o no se libra, según los niños y según los objetos de la representación (Piaget J., 1972, en Moscovici S., 1989). La representación es entonces reducida a una imagen mental, "una evocación de objetos en su ausencia, o bien, cuando acompaña a la percepción en su presencia de completar los conocimientos perceptivos refiriéndose a otros objetos no percibidos actualmente. Aunque la representación prolonga en un sentido una percepción, introduce un elemento nuevo que es irreductible: en un sistema de significaciones que incluyen una diferenciación entre el significante y el significado". (Piaget J. 1926 en Fischer G., 1987)

J. Piaget compara el pensamiento del niño con el del "primitivo", en sus relaciones no lógicas y realiza un análisis de las representaciones en términos psíquicos, sin abandonar los planteamientos de E. Durkheim en lo que respecta a su origen social, particularmente gerontocrático.

Otro autor que también tuvo repercusión teórica sobre el origen de las representaciones sociales fue F. Helder (1958) quien tiene un impacto en la psicología social en el estudio del sentido común de las personas, sin discriminar los supuestos errores o sesgos de éste y es uno de los primeros investigadores que considera el pensamiento cotidiano no como erróneo, sino como capaz de conocer. Su influencia es entonces a partir de que trata de explicar nuestro comportamiento de la vida cotidiana, como pueden ser sus acciones, emociones, etc., considerando que la psicología del sentido común guía nuestro comportamiento hacia el otro, interpretamos sus acciones y profetizamos sus conductas.

La diferencia entre la postura de F. Helder y la de S. Moscovici, es que el primero, al igual que la psicología social de su época, quedó inscrita en la psicología intraindividual y Moscovici retoma la postura de F. Helder y la lleva al plano social.

REPRESENTACIONES SOCIALES: CONCEPTO Y FUNCIONES

Cuando surgió la noción o término de representación social, fue criticada ampliamente de vaga y circular; no obstante, más recientemente, ha sido capaz de articular teóricamente diferentes campos de la psicología social tales como actitudes, opiniones, atribuciones, estereotipos, etc., ya que ha permitido ser como

un metasistema que da cuenta de los funcionamientos cognitivos insertados en redes de interacciones simbólicas y comunicativas (Mofivas, 1994)

Moscovici plantea por representación social aquella que permitía a toda figura un sentido y a todo sentido una figura, entendiendo por figura no la reproducción o reflejo de la misma, sino la expresión y producción del sujeto (Moscovici S., 1964:43).

"Las respuestas que un individuo da a la parte social de su ambiente estas basadas sobre los mismos procesos fundamentales de cognición y de percepción, de significación y de clasificación, que las respuestas que él da a las entidades materiales, y finalmente, que su relación con las personas es idéntica a su relación con los objetos. Situación extraña, porque entonces no se comprende porqué estamos cambiando, si esto no tiene consecuencias, ello implica más de lo que parece a primera vista. Es sin duda una tendencia fundamental, a la vez biológica y social, el referimos diferentemente a las personas, a lo humano y a los objetos, a lo no humano, de no tener la misma relación con lo vivo y con lo muerto." (Moscovici S., 1979a:26)

El punto de partida de la teoría es el abandono del planteamiento clásico dentro de la psicología conductista, que determina que el sujeto y el objeto son entes distintos. La teoría de las representaciones sociales plantea como base que tanto el sujeto como el objeto son indisolubles, el estímulo y la respuesta son la

misma cosa dentro del mismo proceso, y una forma parte e influye en la otra, ambas son un conjunto. Dicho planteamiento trae como corolario la inexistencia del objeto como tal, sino que éste existe en función, y particularmente en relación con el individuo o grupo. Lo que observamos aquí entonces son relaciones, procesos y productos sociales, en términos de interacción humana.

La realidad así llamada "objetiva", por parte de los conductistas, ha sido cuestionada y replanteada por J.C. Abric, al referirse a la noexistencia de una realidad objetiva a priori, sino que toda realidad es representada, es decir, apropiada por el individuo o el grupo, reconstruida dentro de su sistema cognitivo, integrada dentro de su sistema de valores dependiendo de su historia y del contexto social e ideológico que lo rodea. Y es esta realidad apropiada y reconstruida que constituye para el individuo o el grupo la realidad misma. Toda representación es entonces una forma de visión global y unitaria de un objeto, pero simultáneamente de un sujeto. Dicha representación reestructura la realidad para permitir una integración tanto de las características objetivas del objeto, de las experiencias anteriores del sujeto y de su sistema de actitudes y de normas (Abric J.C., 1994).

COMPONENTES DE LA REPRESENTACIÓN SOCIAL:

El estudio de las representaciones sociales ha sido llamada como una aproximación sociocognitiva, ya que integra los componentes cognitivos de base, y

simultáneamente su componente social, determinada por el contexto en el cual surge. La interacción de ambos componentes da lugar a una doble lógica, es decir, a una lógica cognitiva y una lógica social, también llamadas construcciones sociocognitivas. Es mediante éstas que nosotros podemos observar en el estudio de las representaciones sociales características racionales e irracionales simultáneamente, que se contradicen o que se excluyen, pero que para la propia lógica del sujeto tiene razón de ser.

La representación social como constructo teórico, se ha ido desarrollando paulatinamente, y si bien es cierto que no existe una definición operacional. También es cierto que la propia teoría se encuentra en expansión y dado que se trata del pensamiento social con todas las complejidades que posee, resulta realmente difícil operacionalizar un conocimiento que apenas se le considera, por el medio científico, como válido socialmente.

En este sentido, Jodelet (1984) ha sido capaz de lograr consenso a través de la definición de representación social, pues articula diferentes niveles de análisis psicosociales, definiéndola como sigue:

"...El concepto de representación designa una forma de conocimiento específico, al saber del sentido común, cuyos contenidos manifiestan la operación de procesos generativos y funcionales socialmente caracterizados. En un sentido mas amplio, designa una forma de pensamiento social.

Las representaciones sociales constituyen modalidades de pensamiento práctico orientados hacia la comunicación, la comprensión y el dominio del entorno social, material e ideal. En tanto que tales, presentan características específicas a nivel de organización de los contenidos, las operaciones mentales y la lógica.

La característica social de los contenidos o de los procesos de representación ha de referirse a las comunicaciones mediante las que circulan y a las funciones a las que sirven dentro de la interacción con el mundo y los demás." (Jodelet D., 1984/1985: 474-475)

En esta definición queda claro que las representaciones sociales son elaboradas y compartidas socialmente, de tal manera que nos permite, a través de los valores, creencias, etc., orientados en el entorno social y de tener un control sobre él, así como reafirmar la identidad como ente social, ya que mediante esto es posible evaluar a los otros y situarse con respecto a ellos.

Las representaciones sociales grupales originadas por el conflicto social son el producto de una confrontación dada entre grupos con sus criterios sociales de referencia de los objetos que se encuentran en su medio. Puede definirse una representación social como un conjunto de contenidos evaluativos evocados por cualquier objeto en el seno de una población dada sobre la base de sus criterios de evaluación social (Di Giacomo J.P., 1980, en Wagner W., 1994).

Es posible observar que en la conceptualización de las representaciones va implícita sus funciones, ya que, a través del lenguaje facilita la comunicación y la dominación y comprensión del entorno social.

Los medios masivos de comunicación son otro elemento importante pues éstos crean y difunden información que generan y enriquecen las representaciones, ordenando y transformando el contenido de las conversaciones, ya que la palabra, por sí misma es portadora de representación (Jodelet D., 1984)

FUNCIONES DE LA REPRESENTACIÓN SOCIAL

Dado que las representaciones sociales juegan un papel fundamental dentro de los roles y practicas sociales, ellas tienen cuatro funciones primordiales:

1. FUNCIÓN DE SABER: Le permite a los sujetos comprender su entorno y adherirse a él, teniendo en común con los demás miembros de su grupo el mismo marco de referencia, y así a partir de su interacción con ellos, el enriquecimiento o modificación de las normas o valores vigentes.

2. FUNCIONES IDENTITARIAS: Le permite al sujeto su inclusión a los diferentes grupos sociales a los cuales pertenezca. En este momento entra en juego particularmente la comparación social, que le permite tomarse como punto de referencia, con respecto a los demás. Doise W., ha realizado diferentes investigaciones tratando de comprobar experimentalmente este punto de la teoría, llegando a la conclusión de que la identidad de los principios de regulación no obstruye de ningún modo la diversidad de las tomas de posición que se manifiestan a través de las actitudes y de las opiniones, bajo una multiplicidad aparente de tomas de posición que pueden ser producidas a partir de principios organizadores (Doise W., 1985, en Abric J.C., 1994).

3. FUNCIONES DE ORIENTACIÓN: Dicho proceso es la resultante de tres factores esenciales que son la definición de la finalidad de la situación, de la cual dependerá el tipo de comportamiento que adoptará; un sistema de anticipaciones y de previsiones, en donde la representación que se tenga con respecto al objeto social en cuestión, determinara el tipo de interacción que se establecerá con éste; prescriptiva, es decir, determina lo que es, admisible o inapropiado dentro de ese contexto social.

4. FUNCIONES JUSTIFICADORAS: Las cuales permiten a los sujetos adoptar una toma de posición a partir del rol que asuman, reforzando su posición social dentro del grupo. Es en este punto cuando la representación social tiene una estrecha relación directa con los estereotipos ya que justifican a partir de ellos la

relación de los sujetos con respecto a los otros, ya sea de distancia o de acercamiento, conservando así su lugar dentro del grupo de pertenencia.

Resumiendo los principales tópicos que hemos analizado podemos decir que los principales aspectos que considera la representación son:

1) Son una expresión informal del pensamiento natural, que los distingue de la ideología

2) Poseen una relación simbólica con los objetos

3) Son siempre representaciones de algo o alguien

4) Hacen familiar lo extraño

5) Su importancia radica en el consenso

CONDICIONES DE EMERGENCIA DE UNA REPRESENTACIÓN SOCIAL

Particularmente son tres las condiciones que se han considerado para el surgimiento de una representación social:

1. Dispersión y Desfase de la Información, que es en el medio social donde el sujeto recibe infinidad de información, la cual tiene que seleccionar para poder dar un ordenamiento lógico a su realidad. La información que ha seleccionado ha sufrido un desfase, ya que no es la requerida para la reconstrucción de un conocimiento sólido.

2. Focalización: que es considerado como el grado de atención, interés que determinados sectores o grupos sociales manifiesten con respecto a ciertos objetos sociales.

3. Presión a la inferencia: Dependiendo de las condiciones de presión del grupo social al cual se pertenezca existirá un proceso mediante el cual se pasará de la confirmación a la inferencia respecto a la opinión, actitud que se tenga con respecto a los objetos sociales circundantes, el grado de presión a la inferencia corresponderá con el grado de presión para la acción. La presión a la inferencia esta estrechamente relacionada dentro de un sistema social en relación con la acción, la jerarquía o las normas de un grupo. De cualquier manera en que se manifieste la presión , será con la finalidad de que se establezca un código en común.

Las representaciones sociales no son contenidos únicamente por los sujetos y que se encuentran dentro de él, sino que son producto de la interacción entre el sujeto y el objeto, mas para su estudio ha sido conveniente diferenciar entre el contenido de las representaciones y los procesos de las mismas. Cuando hablamos del contenido de las representaciones nos estamos refiriendo al conjunto de proposiciones que son los contenidos de las representaciones sociales. Estas dimensiones son: **la Información, el campo de representación y la actitud.**

"La utilidad de tal análisis no es solamente evidenciar la estructura del contenido de la representación y las relaciones entre sus diferentes dimensiones. La utilidad reside también en la posibilidad de estudios comparativos sobre la fisura, la diferenciación de los grupos en función de sus representaciones sociales: estas constituyen entonces dimensiones que contribuyen a la definición de aquellos. A través del vínculo que se establece entre la representación y el grupo, el conjunto de los factores que definen su inserción en el campo social aparecen dinámicamente relacionados a la visión que es la representación. " (Herzlich C., 1972/1975:401)

PROCESOS DE LA R S: OBJETIVACIÓN Y ANCLAJE

Los procesos de objetivación y anclaje son fundamentales dentro de la teoría, ya que dan cuenta de cómo se crean las representaciones. Anclar y objetivar son las operaciones por medio de las cuales tratamos con la memoria, almacenamos, rescatamos o relacionamos por medio de escritos cosas, gente y nociones. La diferencia radica en que las primeras son dirigidas hacia el criterio de los sujetos y depositadas en nuestras categorías, lenguajes; las segundas son dirigidas al exterior, reproducidas bajo la forma de obras cuasi materiales, los esquemas, al principio alejadas y abstractas (Moscovici, 1979).

LA OBJETIVACIÓN

La objetivación "lleva a hacer un esquema conceptual, a duplicar una imagen con la contrapartida material" (Moscovici S.,1961:75), es decir, es el proceso mediante el cual lo extraño se convierte en conocido, es clasificar, categorizar al objeto en una red de categorías pre-existentes. Objetivar es reforzar el lado icónico de un objeto social mal definido, doblar el concepto de una imagen. Para disminuir la distancia entre el lenguaje que circula y de los objetos que son susceptibles de servirle de referencia, y cómo uno no sabría hablar de "nada", forzoso es engancharse a "alguna cosa", encontrándole su contraparte no verbal. Todos los signos que componen ese fragmento del lenguaje no son aptos para ser enganchados, sino solamente parte de él, porque hay imágenes próximas y listas a acogerlo. Se produce pues una selección debida tanto a ésta potencialidad de representar como a las normas que permiten o prohíben que una idea o un ser sean representados. Pero una vez operada la selección los diversos elementos son ajustados en lo que Moscovici ha modelado figurativo, que es una estructura que reproduce de manera casi visual cierta organización abstracta. (Moscovici S., 1979).

El proceso de objetivación puede dividirse en tres momentos:

a) Es la descontextualización del objeto en cuestión, seleccionando aquellos elementos que podamos clasificarlo en categorías conocidas.

b) Una vez seleccionado y descontextualizado dichos elementos, pasan a ser organizados de una manera coherente, es decir, se forma el esquema (núcleo) figurativo

c) El tercer punto es la naturalización, donde los elementos del esquema figurativo son asumidos como parte de una realidad concreta

EL ANCLAJE

El proceso de anclaje, lo mismo que el de la objetivación, permiten transformar lo extraño en familiar, radicando la diferencia entre ambas en que el primero consiste en reducir la incertidumbre ante los operando una transformación simbólico e imaginaria sobre ellos, el proceso de anclaje permite incorporar lo extraño en lo que crea problemas, en una red de categorías y significaciones (Wagner W., 1994).

El anclaje es la parte funcional de las representaciones sociales, convirtiéndolas en códigos de interpretación y en prácticas sociales. Es el enraizamiento social de las representaciones y su objeto, el anclaje puede realizarse en dos sentidos, hacia la generalidad o hacia la individualidad; de la primera forma se reduce la distancia, tratándose como una desviación con respecto al prototipo, y es tratado dentro de una categoría; individualizando mantenemos la

distanza, considerando las desviaciones con respecto al prototipo y el individuo es tratado como una categoría en sí misma. De esto se deriva que cuando un grupo o un individuo ancla en un sentido o en el otro, las relaciones sociales que se establezcan con respecto al individuo cambien, de hecho, el nivel mas alto de anclaje esta en función de una elección de sistemas de categorías, de matrices, de identidades y no ya de una categoría o de una identidad (Moscovici S.,1979).

Anclar significa clasificar y renombrar a partir de una perspectiva propia: clasificar lo inclasificable, nombrar lo innombrable, es ya representármolo. Anclar algo extraño en una matriz es elegir un prototipo y establecer con éste una relación positiva o negativa.

Al igual que la objetivación, el anclaje también esta compuesto por tres elementos:

- a) Un sistema interpretativo, que es a través del cual se le confiere a las representaciones sociales un aspecto pragmático
- b) Un sistema de significaciones provenientes de los valores sociales que le son atribuidos al objeto
- c) La facultad de integrar las nuevas representaciones a las ya existentes a través de su función integradora (Fisher, 1987)

Hasta aquí hemos analizado los procesos a través de los cuales se forman las representaciones sociales, sin embargo, uno de los aspectos mas enigmáticos de las representaciones sociales, son el cómo se transforman. Para tratar de dar

explicación a este fenómeno, existen dos líneas de investigación al respecto, la primera ha sido planteada por el propio Moscovici S. (1984: 3-69) que es en sustento a los procesos de objetivación y anclaje cuyos trabajos se centran en temas de controversia social, vía un conjunto organizado de actitudes, opiniones, creencias, imágenes, etc.

La otra línea de investigación es la que se conoce como la aproximación estructural de las representaciones sociales, representada por Abric J.C., de la Universidad de Aix en Provence, Francia, quienes han elaborado la teoría del "Núcleo Central" de las representaciones sociales.

LA APROXIMACIÓN ESTRUCTURAL: TEORÍA DEL NÚCLEO CENTRAL

La idea de centralidad y del núcleo central no es nueva, como apunta Abric (1994) atribuyéndole a Helder y Asch los pioneros de estas concepciones. Para la aproximación estructural, las representaciones sociales están organizadas en torno a un núcleo central, que es el que organiza y estructura la significación de la representación social (Abric, 1976, 1987).

La aproximación estructural no difiere teóricamente de la aproximación clásica planteada por Moscovici S., sino que es una forma diferente, metodológicamente hablando de acercarse hacia el mismo problema que es el de las representaciones sociales. En ella se enfatiza que las representaciones sociales

son conjuntos sociocognitivos estructurados de manera específica y regidos por reglas de funcionamiento que le son propias (Abric J.C., 1994).

Flament por su parte afirma que una representación social es un conjunto organizado de cogniciones referentes a un objeto, compartido por los miembros de una población homogénea con respecto a ese objeto, donde dicha homogeneidad no es definida por el consenso entre sus miembros sino por el hecho que su representación se organiza en torno del mismo núcleo central, del mismo principio generador de la significación que ellos dan a la situación o al objeto a los cuales ellos son enfrentados (Flament C., en Abric J.C., 1994)

De hecho, recuperan gran parte del análisis de Moscovici, pero sin limitar el núcleo figurativo a su papel genético. La aproximación estructural plantea que toda representación social posee como elemento imprescindible al núcleo central de la representación y que éste puede dejar atrás la estructura del objeto de la representación para encontrar directamente su génesis en los valores que lo sobrepasan y que no necesitan ni aspectos figurativos, ni esquematización, ni la misma concretización (Abric J.C., 1994), ya que determina la organización y estructura de la misma representación. Es también el generador de la significación de la representación, es en relación a él que los otros elementos presentes dentro del campo de representacional, son interpretados y ponderados positiva o negativamente.

El núcleo central (núcleo estructurante) tiene dos funciones:

a) Una función generadora que es a través de la cual se transforman los otros elementos de la representación.

b) Una función organizadora que es la que dota a la representación de unidad y estabilidad.

El núcleo central es el elemento por el cual se crea o se transforma toda significación de la representación, de tal manera que a partir de él es posible distinguir a dos representaciones, pues para que ellas sean diferentes necesitan tener núcleos centrales distintos. Según sea la naturaleza del objeto y la finalidad de la situación el núcleo central puede tener dos dimensiones diferentes:

1. Dimensión Funcional: Se refiere a las situaciones que enfrentan los sujetos donde es privilegiada la capacidad operatoria para la realización de la meta.

2. Dimensión Normativa: Es la parte valorativa de la representación, donde el núcleo central puede estar conformado por una actitud, un estereotipo, una norma, ya que ésta parte está fuertemente cargada de cuestiones ideológicas, afectivas, sociales.

La importancia de la determinación del núcleo central es fundamental. C. Flament (1987) definió 2 tipos de representaciones: las representaciones autónomas y representaciones no autónomas a partir del conocimiento del núcleo central, ya que el principio organizador se sitúa a nivel del objeto mismo; se basta a

si misma, o bien, no es autónoma, es decir el núcleo central de la representación no se encuentra contenida en ella, sino que se sitúa fuera del objeto mismo, dentro de una representación social mas global en la cual el objeto esta integrado.

Alrededor del núcleo central se localizan los elementos periféricos, o sistema periférico, que es la parte menos estable pero mas dinámica de la representación y que de acuerdo con Abric (1994) tiene tres funciones esenciales:

a) Función de concretización: Las representación depende fundamentalmente del contexto en el cual se lleva a cabo, sirve para entender, crear y justificar el al núcleo central, como resultado del anclaje de la representación de la representación de la realidad. Los elementos periféricos integran aquellos elementos de la situación dentro de la cual se produce la representación social, ellos hablan del presente y lo vivido por los sujetos.

b) Función de regulación: es quien brinda la capacidad adaptativa a las representaciones a los cambios del contexto, es decir, tiene la finalidad de permitir que la representación cambie conforme las situaciones sociales lo ameriten, dado que pueden ser integrados en la perifería de la representación informaciones nuevas o transformadas en el entorno social.

c) Función defensiva: absorbe las contradicciones que puedan existir en la representación y permite integrar nuevas interpretaciones para darle estabilidad a la representación. Permite la transformación de la representación, pero de una manera paulatina, evolutiva, ya que ésta función defiende al núcleo central de cambios bruscos que lo transformen.

A este punto C. Flament considera que los elementos periféricos organizados por el núcleo central asegurando de manera inmediata el funcionamiento de la representación como rejilla de desciframiento de una situación (Flament C.,1989, en Abric J.C., 1994).La importancia de estos esquemas dentro de la representación es como dice Flament:

1. Son prescriptores de los comportamientos, es decir, a través de ellos como es que el sujeto guía su conducta ante una situación determinada y con ello una toma de posición, sin necesidad de apelar a las significaciones centrales. De esta manera los elementos susceptibles de poner en entredicho los fundamentos de la representación podrían ser integrados de dos formas:

a. Dándole menor importancia

b. Reinterpretándolos en el sentido de la significación central, es decir, del núcleo o dándoles un carácter de excepción. Frente a la estabilidad del núcleo central constituyen el aspecto móvil y cambiante de la representación social.

2. Permiten una modulación personalizada de las representaciones, es decir, a partir de ellos es posible explicar las **representaciones individualizadas** de una representación social y a partir de ellas explicar las conductas asociadas a las mismas.

3. Protegen al núcleo central, en caso de necesidad, es decir, ante situaciones inestables o ambiguas del entorno social, cuando el cambio es demandado rápido aparecen los llamados "esquemas extraños" que habitualmente no forman parte de la representación, pero su aparición es el soporte de los elementos periféricos que impiden la transformación abrupta del núcleo central y son una forma de recuperación y adecuación de la representación ante situaciones ambiguas y por otra parte, la aparición de éstos esquemas extraños preconizan las posibles modificaciones de la representación.

Es gracias también a éste doble sistema de las representaciones, que ellos pueden aparecer contradictorias, son simultáneamente rígidas (por el núcleo central y su perennidad), como flexibles (debido al sistema periférico que permite las diversas modificaciones), simultáneamente estables y movibles. (Flemant, 1989 en Abric, 1994).

* Las negritas son mías

PLANTEAMIENTO DEL PROBLEMA

OBJETIVOS DE LA INVESTIGACION

Conocer la diferencia con respecto a la maternidad que poseen miembros de grupos de tres generaciones diferentes.

A partir de éstas diferencias explicar si la representación social de la maternidad que tienen las diferentes generaciones impacta en el índice de natalidad de la población.

PREGUNTAS DE INVESTIGACION

¿Es posible que existan diferencias de la representación de la maternidad como objeto social en miembros de diferentes generaciones?

De ser así ¿es posible explicar a partir de éstas diferencias el índice de crecimiento de la población?

JUSTIFICACION DE LA INVESTIGACION

La realización de la presente investigación es con la finalidad de proporcionar al término de la misma elementos significativos que permitan abordar los programas

de planificación familiar y coadyuvar en brindar propuestas para la disminución del crecimiento de la población.

EL PROBLEMA Y LOS REFERENTES TEORICOS

La presente investigación será abordada a partir de la construcción teórica de la Representación Social, debido a que ésta pone énfasis en los aspectos sociocognitivos de los sujeto y permite dar cuenta de los cambios que hay con respecto a como se observa un objeto a partir de los diferentes puntos de referencia con los cuales sea visto, es decir, a partir del grupo de pertenencia.

HIPOTESIS

Existen cambios con respecto a la representación social de la maternidad en tres grupos diferentes de edad y género.

VARIABLES

GENERO: MASCULINO
FEMENINO

EDAD: 15-25 AÑOS
35-45 AÑOS
55-65 AÑOS

CARACTERISTICAS DE LA POBLACION:

Se recurrió al INEGI para obtener las características de la población que se va a estudiar, se eligió la colonia JOSEFA ORTIZ DE DOMINGUEZ por ser una colonia de fácil acceso en términos de distancia con respecto a la universidad, además de ser de una pequeña población.

La población de la delegación Benito Juárez es de aproximadamente 407 811, la distribución de la población es estudiada a partir de las AGEB, que "...son unidades fundamentales del Marco Geoestadístico Nacional, que divide al territorio del País en espacios menores a la división municipal...Sus límites son de fácil identificación y posee una extensión adecuada para fines de captación estadística...Las AGEB urbanas se localizan en todas las localidades o más" ¹, pero, al observar que el INEGI solamente proporcionaba información a partir de las AGEB, y que la correspondiente a la colonia JOSEFA ORTIZ DE DOMINGUEZ no la conocíamos, se decidió levantar un censo en ésta zona.

El censo que se realizó consistió inicialmente en el levantamiento del plano de la colonia, la cual está conformada por doce manzanas, a las cuales se les designó un número con la finalidad de identificarlas, encontrando como características principales las siguientes:

¹ Distrito Federal, Resultados definitivos XI Censo General de Población y Vivienda 1990, Datos por AGEB Urbana, INEGI.

Las manzanas 10 y 6 que se encuentran sobre la avenida de calzada de Tlalpan son prácticamente dedicadas mas a los negocios que a las casas habitación. Lo que se encontro fue: un hotel en la manzana 6; en la manzana 10 renta de locales comerciales y una fábrica de ropa íntima.

En las manzanas 4, 5, 9 y 11 edificios habitación de renta y casas habitación; en la manzana 5 un jardín de niños. En las manzanas 2, 3 y 8 edificios habitación de renta y una casa de la cultura en la 8, detrás de ella, por la calle de Guipúzcoa una oficina de asistencia social.

En la manzana 1 casas habitación, viviendas de renta y un taller mecánico en la esquina de Isabel la Católica y Ahorro Postal. En las manzanas 12 y 7 casas habitación y un edificio de condominios particulares.

Para llevar a cabo el censo se comenzó a cerrar por manzanas el mismo, es decir, la manzana 1 se empezó por Isabel la Católica, seguido por Ahorro Postal, continuando por Balmaceda y terminar en la esquina de Guipúzcoa e Isabel la Católica, o sea, donde se inicio, y así sucesivamente cada una de ellas.

El levantamiento de la Información se comenzó en la calle de Guipúzcoa e Isabel la Católica preguntando casa por casa, departamento por departamento, cuantos miembros habitaban en ese lugar; cuando no había nadie en el lugar, se preguntó a los vecinos cuantas personas vivían ahí y se llevaba un registro hasta

cerrar la manzana y obteniendo así la población aproximada existente por manzana, sumando el total de cada una de ellas, obteniendo el total aproximado de la población, que es de 1692 habitantes, tal como queda registrado en el siguiente cuadro:

número de manzana	población	cuestionarios por manzana*
1	124	8
2	103	6
3	85	5
4	140	9
5	163	10
6	76	5
7	296	19
8	380	24
9	108	7
10	100	6
11	53	4
12	64	5
	población total: 1692	Muestra: 108

La tercera columna corresponde a el número de cuestionarios que se necesitan aplicar por manzana de acuerdo al muestreo estratificado, obtenido a partir de los siguientes cálculos de la muestra:

$$N= 1692$$

$$V= 0.0022$$

$$\sigma^2=0.25$$

$$\alpha= 0.047$$

donde:

σ^2 = probabilidad de ocurrencia de \bar{y} es decir,

tiene una probabilidad de ocurrencia del 50%

por lo tanto $p(1-p)=.5(1-.5)$

σ^2

$$n = \frac{\sigma^2}{V}$$

por lo tanto: $n=106.5$

redondeándose a 108 para la aplicación de 18 cuestionarios por grupo

$$n' = \frac{n}{1 + \frac{n}{N}}$$

donde: n' = tamaño de la muestra

N = población total (1692)

Para obtener el número de cuestionarios por aplicar por manzana se calculó a partir de la división entre el número de la muestra sobre el tamaño de la población multiplicando éste factor por el número de sujetos de cada manzana, por lo tanto:

$$fh = 0.063$$

INTERPRETACIÓN DE RESULTADOS:

ANALISIS DE SIMILTUD (ANASIM)

GENERAL DE 15-25 AÑOS

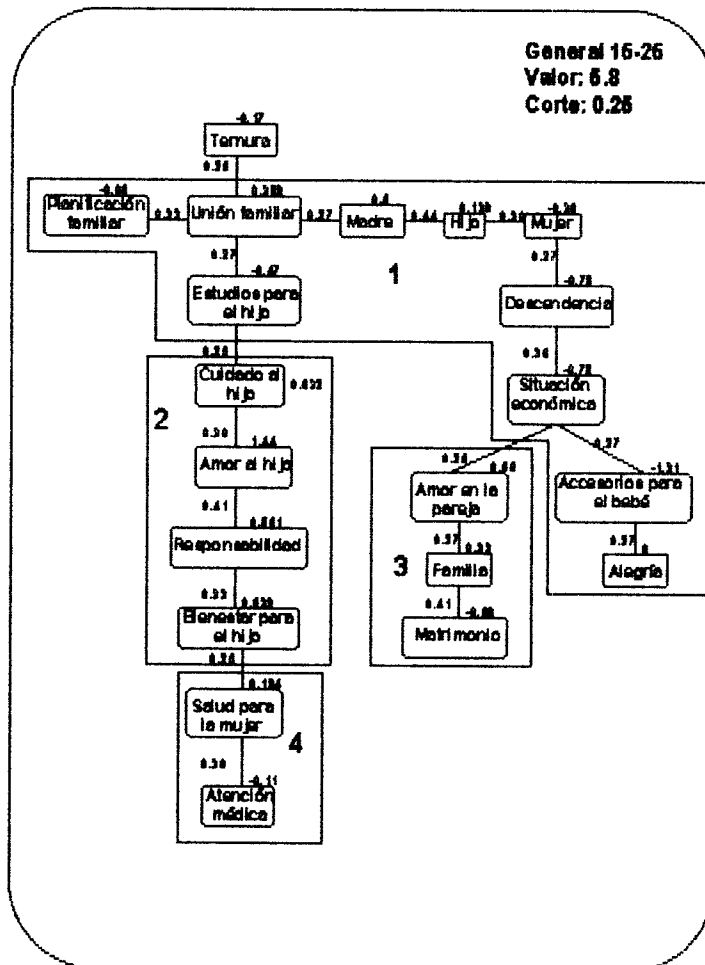

ANÁLISIS DEL ARBOL:

En el primer bloque podemos observar que el ítem con mayor nivel de conexidad es el de **unión familiar** y esta es entendida como que es la madre quien propicia dicha

unión, pero que no es expresada a través de la **ternura**, ni de la **planificación familiar** (número de hijos), ni de el grado de estudios para estos (las valencias de estos ítems son negativos), sino a través del **hijo**.

Existe una estrecha relación entre **mujer** y **madre**, pues la primera es vista como una potencial dadora de vida, en tanto que la segunda ya lo es; de tal manera que podemos observar en la construcción del árbol la conexión entre hijo y mujer, pero con valencia negativa, pues madre — que tiene valencia positiva — es quien ya tiene la experiencia de tener hijos, y mujer — con valencia negativa — dentro del contexto sociocultural existe una distancia entre ser madre y continuar siendo mujer, es decir, a partir de que la mujer es madre, deja de ser mujer, para pasar a jugar otro rol que es el de ser madre.

De esta forma observamos la conexión entre **mujer—descendencia** como una correlación entre la capacidad de tener hijos y los propios hijos. En el segundo bloque observamos ítems con valencias positivas, entendiéndose entonces como lo que define a la maternidad, es decir, el **amor al hijo** es entendido como el **cuidado al hijo**, y así mismo la **responsabilidad** es entendida como el **bienestar para el hijo** y como el amor al hijo.

En el tercer bloque encontramos a los ítems de **amor en la pareja** —con valencia positiva— **familia** — con valencia positiva — y **matrimonio** — con valencia negativa — ,

es claro entonces, que para los jóvenes de 15 a 25 años, el amor en la pareja es el fundamento de la familia, no obstante no sea necesaria la existencia del matrimonio como contrato civil.

En el cuarto bloque encontramos los ítems de salud para la mujer y atención médica, el primero con valencia positiva y el segundo con valencia negativa, la explicación de esta relación la encontramos a partir de que para que el hijo goce de bienestar, es necesario que la mujer tenga salud, pues ella quien lo procrea y posteriormente quien se encarga del cuidado del hijo. La atención médica la observamos justamente como una ausencia de esta necesidad.

ANALISIS DEL CLIQUE:

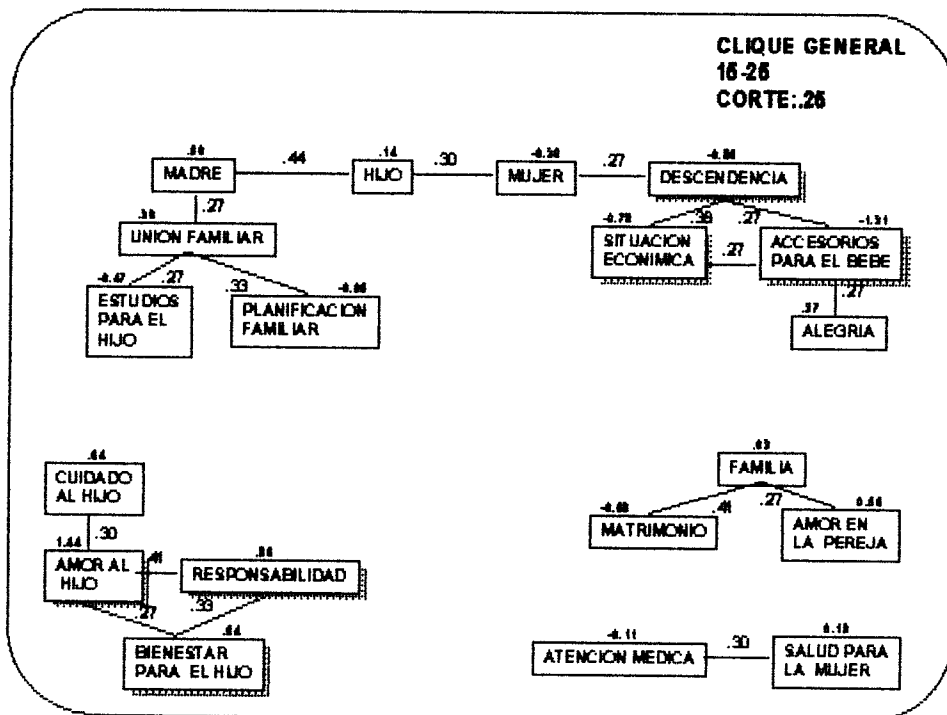

En él podemos observar dos relaciones triangulares, por una parte lo más característico de la maternidad, dado por los ítems de **amor al hijo, responsabilidad, y bienestar para el hijo**, en la cual se refuerza la idea de que la responsabilidad es entendida como el acto de cuidar, atender y velar por el hijo.

En la parte negativa encontramos la relación triangular de **descendencia, situación económica y accesorios para el bebé**, como la parte menos característica de la maternidad, en donde podemos observar que, si bien es cierto que hay una correlación entre la situación económica de las personas y su decisión para tener hijos, no es lo que la determina a tenerlos o no.

GENERAL DE 35-45 AÑOS

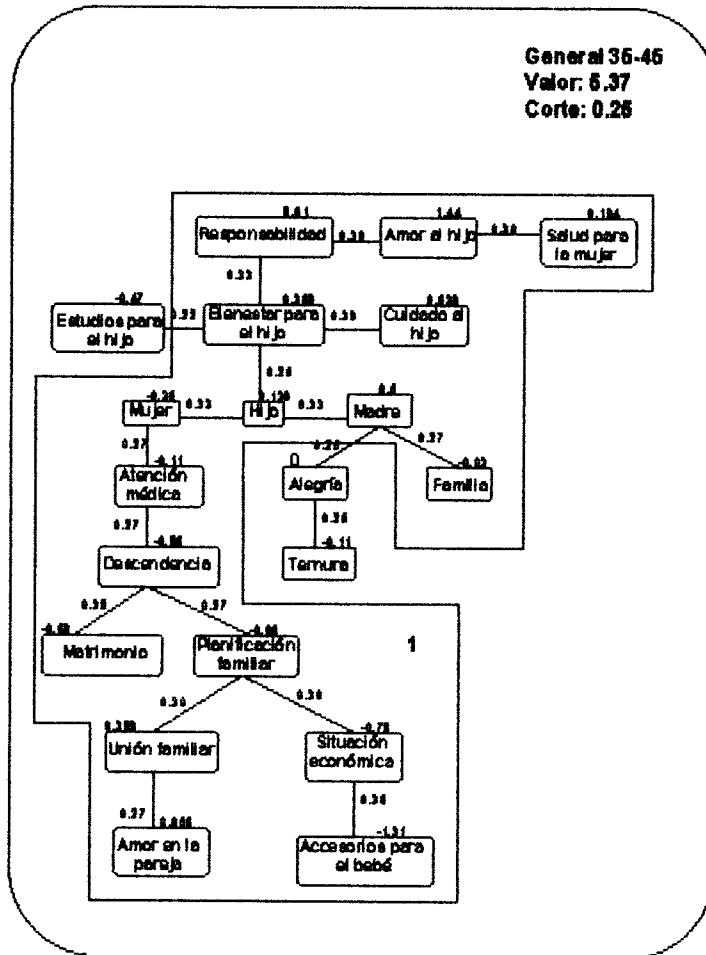

Inicialmente observamos una estructuración muy fuerte en el árbol, lo cual nos indica un grado de solidez con respecto al significado que para este grupo tiene la maternidad. Quedan fuera del corte del árbol los ítems de **estudios para el hijo** y **temura**, ambos con valencias negativas, en tanto que **alegría** tienen una valencia de cero.

Al interior del corte tenemos que el ítem con mayor nivel de conexidad es el de **bienestar para el hijo**, que está relacionado con **responsabilidad, cuidado al hijo, estudios para el hijo e hijo**. El bienestar para el hijo aparece entonces como un acto de procurar al hijo cierta estabilidad emocional, enarbolada particularmente por el **amor al hijo**, más que los estudios académicos que se le puedan brindar. Es importante señalar la conexidad que hay entre este último ítem y la **salud para la mujer**; la relación entre ambos es fuerte y ambos son positivos, y nos indica otra forma de bienestar para el hijo, ya que a partir de que la mujer tenga salud podrá tener un hijo saludable, es decir, la salud en la mujer no es importante en la maternidad en términos de ella misma, sino más bien en el momento en que le repercute al hijo en su salud física; esta idea se ve reforzada a partir de la relación que existe entre **mujer-atención médica**. Aparece nuevamente la relación **mujer-hijo-madre**, entendiéndose como madre a aquello que define a la maternidad, en tanto que mujer aparece como algo que no corresponde a la maternidad, es decir, que no es característico de ella.

En esta misma línea de pensamiento, observamos que **descendencia** es un nudo dentro del árbol, ya que tiene tres ítems conectados a sí, que son **atención médica, matrimonio y planificación familiar**, todos ellos con valencia negativa. Estas relaciones nos indican, por una parte la aceptación por parte del grupo a la no necesidad de matrimonio civil para la determinación de tener hijos (posición que se ve reforzada por la relación entre **madre-familia**, que nos indica que ser madre es característico de la maternidad pero no sucede lo mismo con la **familia**, en referencia a la que se forma a

partir del matrimonio como contrato civil, es decir, a partir de la pareja, haciéndonos referencia a la existencia de las madres solteras) pero, por otro lado, en términos de salud reproductiva, la falta de preocupación por la planeación de los hijos, posición que se ve reforzada por la relación que hay entre **planificación familiar y situación económica-accesorios para el bebé**, es decir, la situación económica no determina el cuando ni el cuantos hijos se decidan tener, de hecho la **unión familiar**, esta dada por el **amor en la pareja**, no por el número de hijos.

ANALISIS DEL CLIQUE:

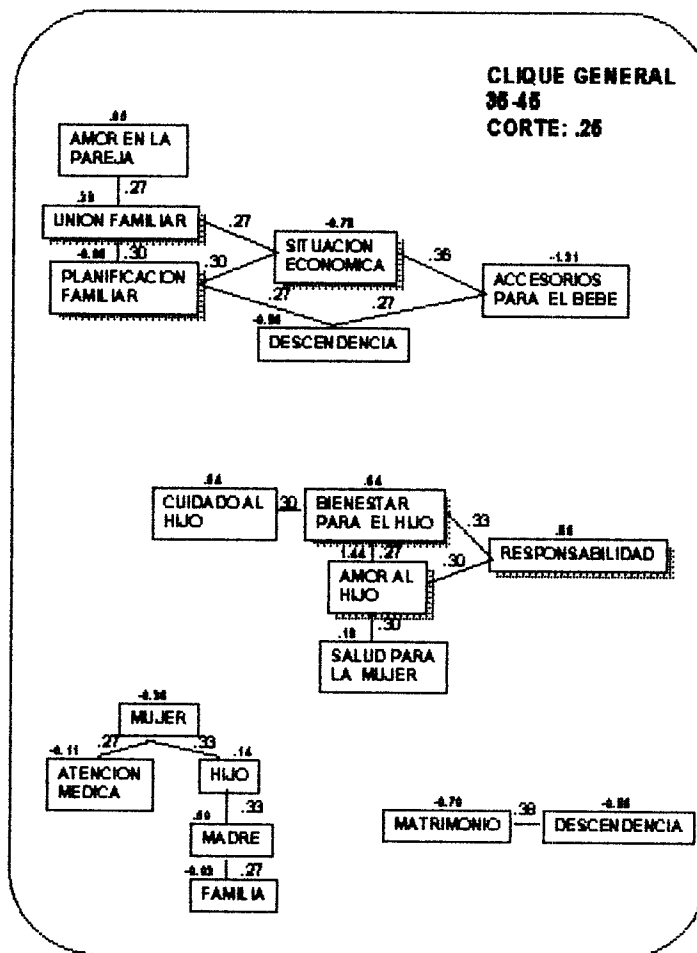

Podemos observar dos relaciones triangulares, por un lado **unión familiar-situación económica-planificación familiar**, que nos hablan de que la situación económica y la planificación familiar no son cuestiones que caracterizan a la maternidad. La unión familiar, que es entendida como algo que caracteriza a la maternidad, esta dada por el amor en la pareja.

Por otro lado tenemos la relación triangular **bienestar para el hijo-amor al hijo-responsabilidad**, en donde observamos que la responsabilidad es entendida en términos del cuidado, protección y cariño hacia el hijo.

GENERAL DE 55-65 AÑOS

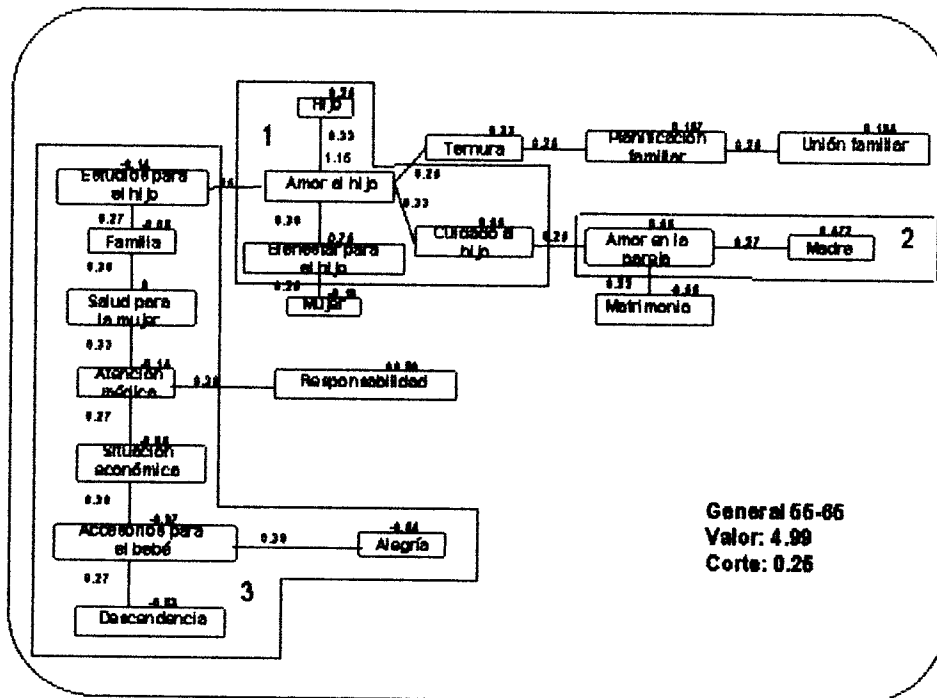

En el bloque número 1 tenemos que todos los ítems que se encuentran en él son los más característicos de la maternidad y podemos observar que el **amor al hijo** es expresado a través de la atención que se le brinde a éste, ya que encontramos la conexión entre **cuidado al hijo, hijo, bienestar para el hijo, ternura y estudios para el hijo**, aunque los dos últimos quedan fuera del bloque — al igual que **mujer**— ambos con valencia negativa.

En el bloque número 2 aparece conformado por dos ítems **amor en la pareja-madre**, el primero con valencia negativa y el segundo con valencia positiva, denotando que para este grupo, no es el amor en la pareja lo más característico de la maternidad, no obstante madre sí lo es. Dicho de otra manera, no es necesaria que la pareja sienta amor, o bien estén casados (**matrimonio**) para que estos decidan tener hijos.

En el bloque número 3 observamos la parte menos característica de la maternidad, expresada con valencias negativas. Encontramos dos nudos; por una parte **salud para la mujer-atención médica-situación económica** y aunque queda fuera del bloque aparece también **responsabilidad**. Estas conexiones nos están expresando un pensamiento particularmente interesante, ya que para este grupo la responsabilidad es entendida en términos de salud de la mujer. La aparición con valencias negativas se explica a partir de que es justamente esta carencia de atención médica, por la falta de recursos económicos que hace que la responsabilidad sea positiva, es decir necesaria para poder ser madre. Otro nudo que encontramos es **situación económica-accesorios para el bebé-descendencia** y **alegría**, donde la concretización de la

condición económica es a través de los accesorios para el hijo, la relación entre éstos, alegría y descendencia, es a partir de que no es la situación económica lo que determina la decisión de tener hijos o no.

Fuera de los bloques encontramos la conexión entre ternura-planificación familiar-unión familiar, los tres con valencias positivas. Es importante resaltar que la planificación familiar es característico de la maternidad, y en función de cuantos y cuando se haya decidido tener a los hijos se logra una unión familiar.

ANALISIS DEL CLIQUE:

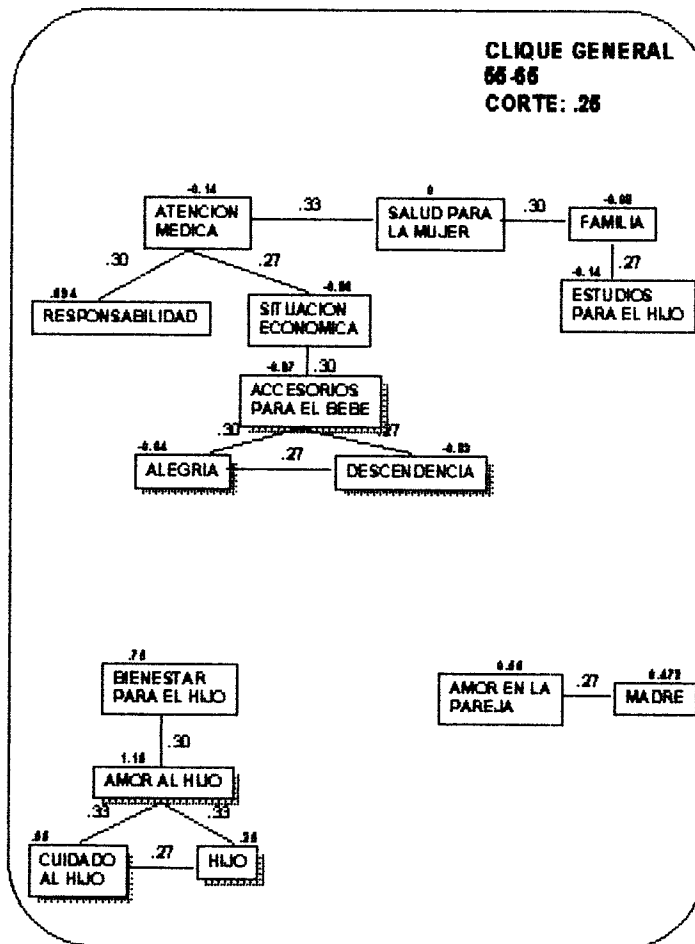

Tenemos dos relaciones triangulares, por un lado lo mas característico de la maternidad, conformado por **accesorios para el bebé-alegría-descendencia**, entendiendo que no es lo mas importante las condiciones económicas para brindarle a los hijos, así como tampoco son la única fuente de alegría.

La otra relación triangular esta conformada por **amor al hijo-cuidado al hijo-hijo**, que son la parte más característica de la maternidad, es decir, para este grupo, es el amor y las acciones que de él se deriven lo que determina la maternidad.

GENERAL FEMENINO

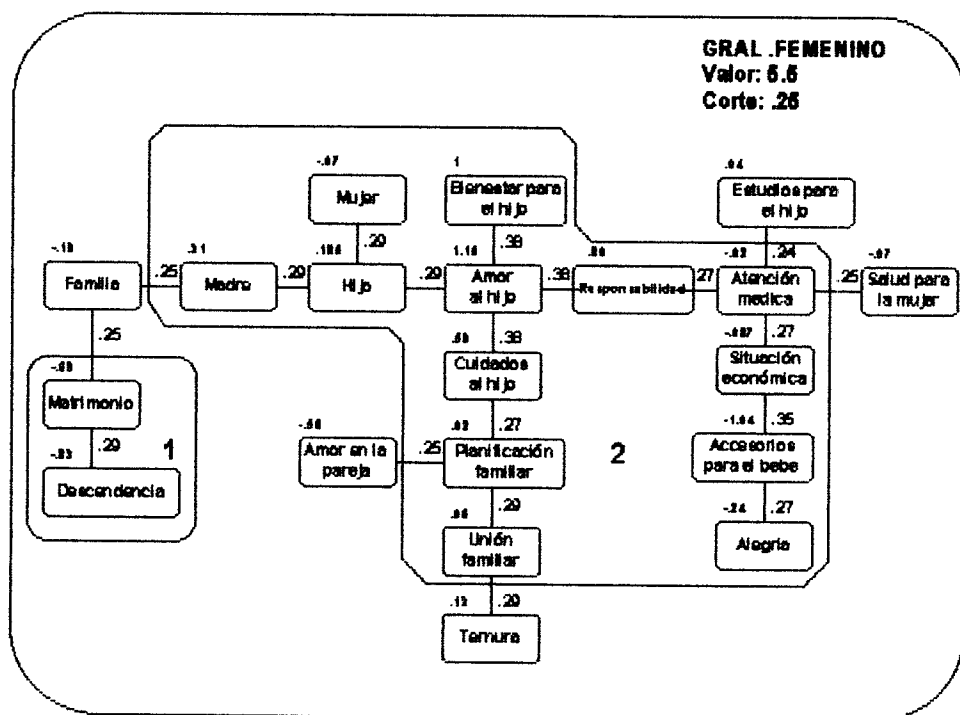

Observamos que el árbol está dividido en dos bloques, en el primero observamos la asociación **matrimonio-descendencia**, ambos con valencia negativa. La asociación nos indica que para las mujeres, el tener hijos no es privativo del matrimonio.

En el bloque 3 tenemos dos ítems con mayor nivel de conexidad que son **amor al hijo** y **atención médica**. El primero está en relación con **hijo, bienestar para el hijo, cuidados al hijo, responsabilidad**, caracterizando el amor al hijo como la parte afectiva de la maternidad, el cual es una responsabilidad, y ésta es entendida por los sujetos en dos vertientes, por una parte, como esta parte afectiva y por la otra la salud física de la madre, la cual depende de las condiciones económicas y ésta última se ve reflejada en los accesorios para el hijo, sin que por ello éstos útiles materiales causen **alegría**. Los **estudios para el hijo** para el grupo de las mujeres aparecen aquí algo que es importante.

Hijo aparece entre los excluyentes ítems **madre-mujer**, el primero como característico de la maternidad, el segundo como inherente. **Familia** conecta ambos bloques y aparece entre la conexión madre y matrimonio entendiéndose familia como algo no característico de la maternidad, es decir, se puede tener hijos sin necesidad de conformar una familia.

Planificación familiar es un ítem con conexidad de tres y con valencia positiva, es decir, como algo que determina la maternidad y de esta planificación depende el

cuidado de los hijos y por otro lado la unión familiar, pero no es algo que este en relación con el amor en la pareja, es decir, la decisión de tener hijos y en momento de tenerlos no esta determinada por la decisión en pareja, las mujeres en este punto asumen dicha planeación, aparece aquí la ausencia del varón.

Para las mujeres la unión familiar sí esta en relación con el número de hijos, y además es donde se expresa el afecto, la ternura.

ANALISIS DEL CLIQUE:

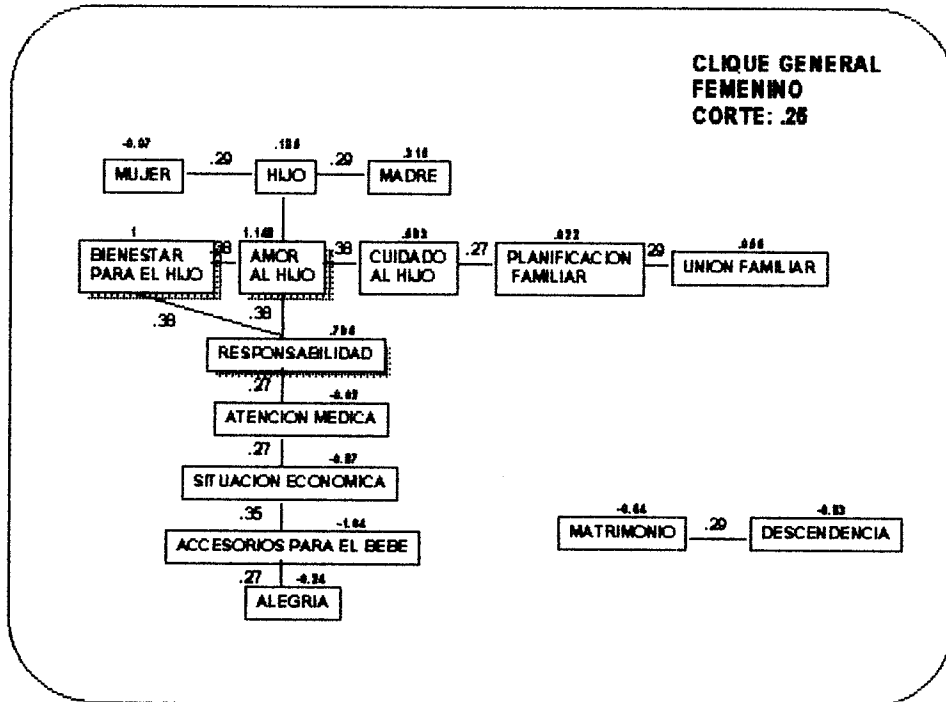

Tenemos solamente una relación triangular conformada por **bienestar para el hijo-amor al hijo-responsabilidad** la cual nos indica que la responsabilidad esta siendo entendida en términos del cuidado, protección, atención y cariño que se le pueda brindar al hijo.

GENERAL MASCULINO:

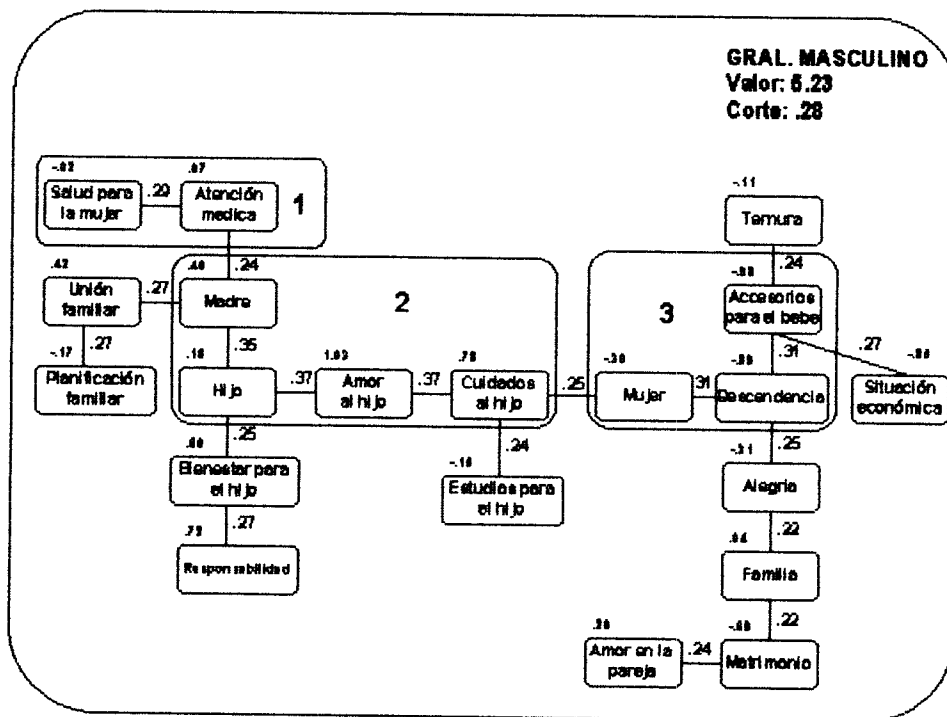

Este árbol esta constituido por tres bloques, en el primero encontramos dos ítems: **salud para la mujer-atención médica**, el primero con valencia negativa y el segundo positiva; ello nos indica que los varones asumen que la salud para la mujer no es relevante en términos de la maternidad, sino que es importante a partir de que ésta es

madre por los efectos directos que pueden recaer sobre el hijo. Continuando con estos ítems del segundo bloque, observamos que madre también está conectado con **unión familiar**, como algo característico de la maternidad. La asociación entre ambos ítems, está siendo asumido por este grupo como es que es la madre quien une a la familia, es decir, se le ve como que es ella el centro de la familia. Así mismo la conexión entre **unión familiar -planificación familiar** (éste último con valencia negativa) expresa una falta de interés por parte de los varones hacia la participación con respecto a la planeación de la familia.

Hijo aparece en el bloque dos en relación con **madre, amor al hijo, bienestar para el hijo**, aunque este último queda fuera del bloque, y lo que hace este ítem es reforzar la centralidad que el hijo ocupa dentro de la maternidad, pues a decir de los entrevistados, sin hijo no hay maternidad.

En términos generales, el bloque dos nos muestra la parte más característica de la maternidad y nos muestra que para este grupo quienes ocupan el papel principal en la maternidad es la madre y el hijo, dándole a éste la centralidad, como ya se había mencionado, expresándose en términos de **amor y cuidado**.

La responsabilidad es asumida en términos de **bienestar para el hijo y los estudios para el hijo** como algo que no es preponderante en el cuidado del mismo; en

este sentido hay una despreocupación por parte de los varones hacia la educación formal de los hijos.

En el tercer bloque tenemos la parte funcional de la maternidad, que son en relación **mujer-descendencia-accesorios para el bebé**, y es funcional pues es a partir de la mujer como el varón logra tener descendencia y la relación de ésta con los accesorios es por la necesidad de los hijos con respecto a los bienes materiales.

Lo que observamos en el bloque dos y tres es en el primero la parte normativa de la maternidad, es decir, los valores que se están gestando en ella, en tanto que el segundo es la parte funcional, a través de que se lleva a cabo la maternidad, en términos connotativos.

En conexión con el tercer bloque tenemos, por una parte **accesorios para el bebé** conectado con **ternura y situación económica**, ambos con valencia negativa, la primera como una actividad que no es estereotipada como masculina, sino como femenina (véase árbol general femenino), y la segunda como una posición que no es determinante en la decisión de tener hijos, pero que no obstante esta presente.

Conectado con descendencia tenemos **alegría** con valencia negativa, como expresión de esta parte funcional de la maternidad. Posteriormente observamos la

relación familia-matrimonio-amor en la pareja. El matrimonio como no necesario en la conformación de una familia y en el amor en la pareja.

ANALISIS DEL CLIQUE:

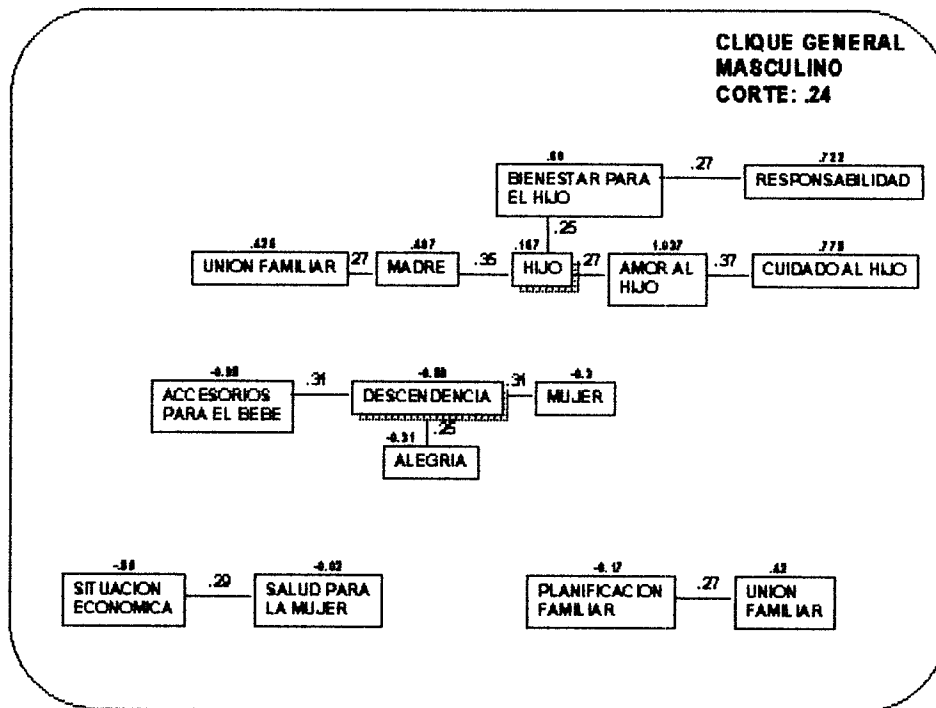

En él no encontramos relaciones triangulares, pero podemos observar la separación en dos bloques. El primero con todos los elementos que lo conforman con valencias positivas y con hijo como el ítem de mayor nivel de conexidad en expresión de que es la parte fundamental de la maternidad.

En el segundo, tenemos todos los elementos con valencias negativas, en expresión de que esta es la parte funcional de la maternidad, es decir, aquellos elementos que la hacen posible, con el ítem descendencia con el mayor nivel de

onexidad, es decir, de esta parte funcional como la mas importante. Es importante observar que los varones tienen preponderancia por el aspecto económico, pero con relación a los bienes materiales que se le puedan prodigar al hijo, en tanto que las mujeres la observan también desde esta óptica, pero en ellas aparece en interacción con la atención médica.

FEMENINO DE 15-25 AÑOS

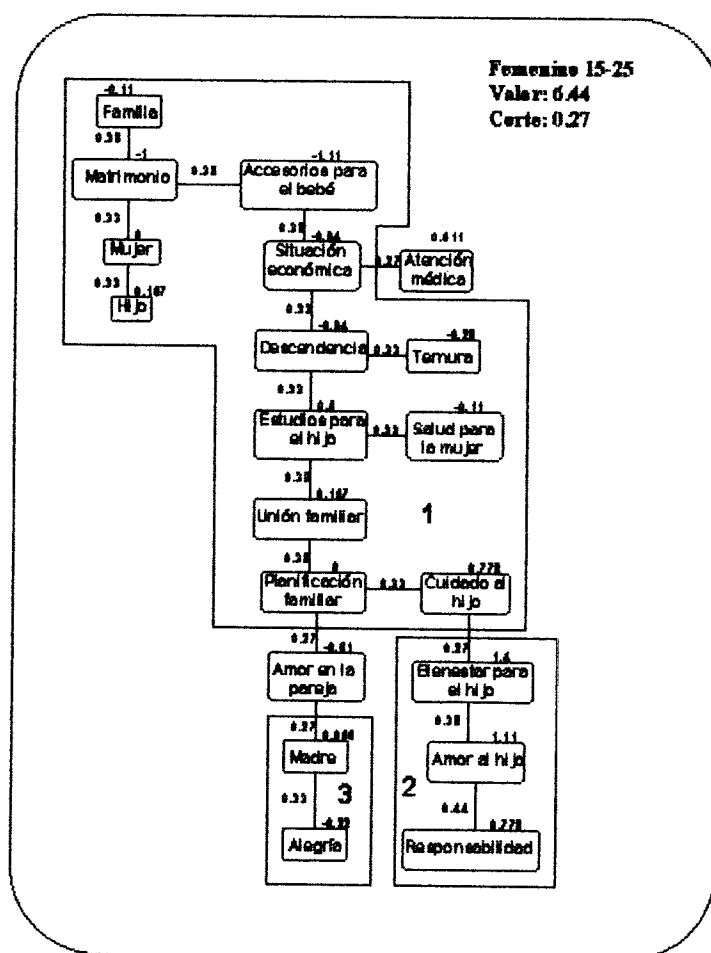

En el bloque número uno, inicialmente tres ítems con valencias negativas que son **familia-matrimonio-accesorios para el bebé** como elementos no característicos de la

maternidad. Conectado con matrimonio tenemos **mujer**, con valencia cero y a éste ítem **hijo**, con valencia positiva. La asociación entre estos dos ítems es posible este dado por la falta de experiencia en ser madres por parte de las entrevistadas, la mujer es vista como quien tiene la posibilidad de tener un hijo.

Conectado a accesorios para el bebé, tenemos **situación económica** y a ésta **atención médica**, el segundo con valencia positiva, asumiéndose como algo que es importante para la maternidad. Las mujeres aquí asocian la necesidad de atenderse médicamente con la capacidad económica que se tenga y simultáneamente con los hijos, expresados en la descendencia. Este último ítem está relacionado con ternura (valencia negativa) y estudios para el hijo (valencia positiva), el primero como algo no característico de la maternidad — pues la parte afectiva está relacionada con el amor hacia el hijo — en tanto que el segundo, para este grupo resulta ser importante el brindarle a los hijos una educación formal. En relación con **estudios para el hijo** tenemos **salud para la mujer** (valencia negativa) y **unión familiar** (valencia positiva), la primera como algo que no es característico de la maternidad y la segunda como algo que sí lo es, es decir, este grupo ve a la unión familiar como algo que es en torno al hecho de ser madre.

La **planificación familiar** aparece con valencia de cero y está conectado a los ítems **cuidados para el hijo** y **amor en la pareja**, el primero con valencia positiva en tanto que el segundo con valencia negativa. La planificación entonces está siendo asociada como una necesidad pues repercute en el cuidado de los hijos, pero también lo

observan como algo que tiene que ver con la pareja, pero que no esta siendo dado así. En el bloque dos tenemos la parte valorativa de la maternidad, en donde a esta se le ve que gira en torno al **bienestar** y al **amor al hijo**, dada por la **responsabilidad**.

En el bloque tres encontramos sólo dos ítems; madre, como algo que es definitorio de la maternidad, y **alegría** como algo que no lo es. La asociación entre estos dos ítems, posiblemente se deba a que el ser madre no es algo que necesariamente cause alegría, entendiéndose la asociación como la falta de prevención en los embarazos no deseados.

ANALISIS DEL CLIQUE:

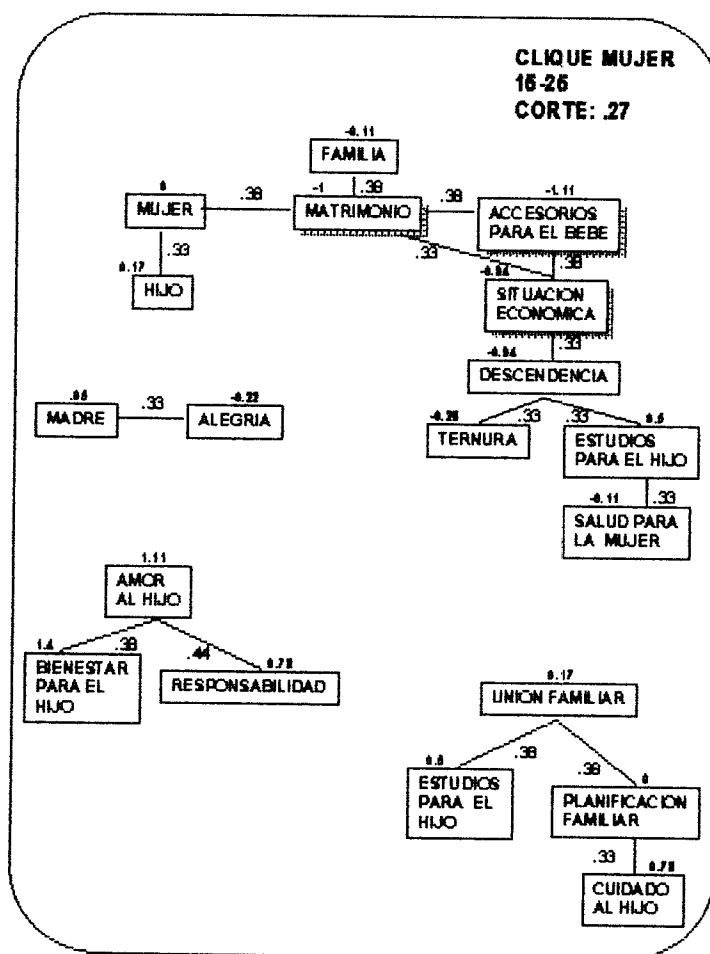

Observamos solamente una relación triangular dada por los ítems **matrimonio-accesorios para el bebé-situación económica**, los tres con valencias negativas, como algo que no es característico de la maternidad, que si bien es algo que este presente, no es determinante en la decisión de tener hijos.

FEMENINO DE 35-45 AÑOS

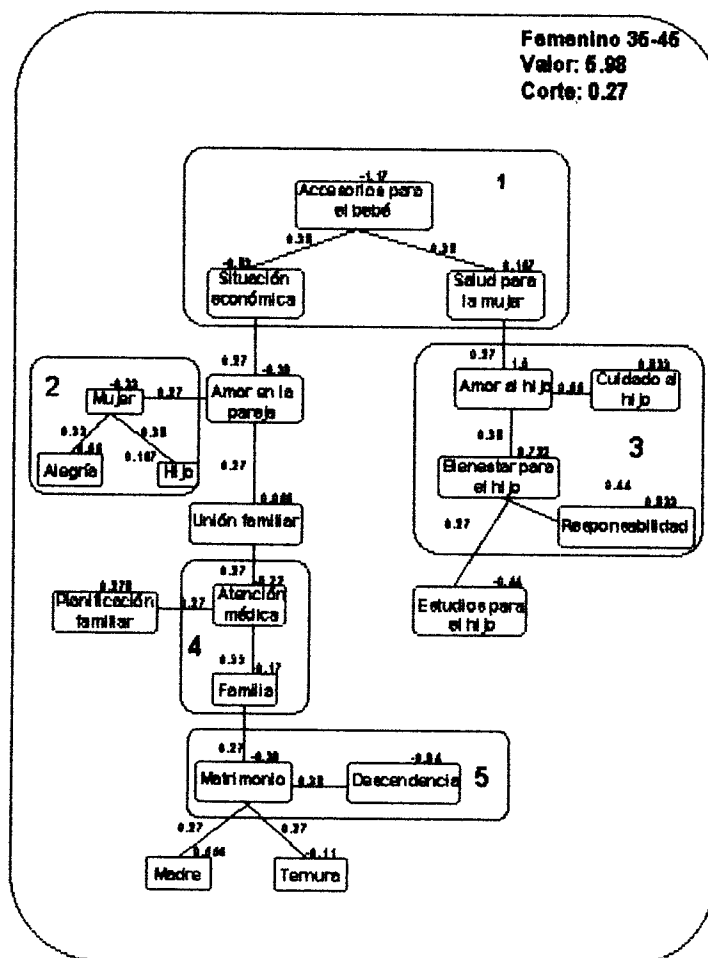

En el primer bloque tenemos la relación de tres ítems: **situación económica-salud para la mujer-accesorios para el bebé**; los dos primeros con valencias

negativas, el último con valencia positiva; los dos primeros como algo que no son característicos de la maternidad, el tercero como algo que sí lo es, de hecho, el bloque número tres esta conectado por la relación **salud para la mujer-amor al hijo**, la salud aparece entonces como una cuestión de necesidad porque le afecta al hijo, y es también una forma de demostrarle cariño.

Prosiguiendo con este mismo bloque, tenemos que el ítem con mayor nivel de conexidad es **amor al hijo** y observamos que todos los ítems son positivos, es decir, son la parte valorativa de la maternidad — para este grupo — asumiendo que lo que determina la maternidad es ante todo la **responsabilidad**, entendida por los sujetos como el brindarles al hijo amor, cuidado y bienestar; los estudios formales para el hijo son una forma de brindarles bienestar, pero no es algo que sea determinante.

Amor en la pareja es el ítem que conecta el bloque uno con el bloque dos, aunque este ítem queda fuera de ambos y aparece como algo que no es característico de la maternidad; pero es interesante la asociación que hacen los sujetos entre **situación económica-amor en la pareja**, estableciendo una correlación entre la estabilidad económica y la estabilidad emotiva que vive la pareja, es decir, la solvencia económica repercute en la relación de la pareja y, evidentemente también lo asocian con la **unión familiar**.

En el bloque dos tenemos tres ítems relacionados: **alegría-mujer-hijo**, el segundo con valencia negativa, los otros dos con valencias positivas, el segundo como el paso

anterior para ser madre, y el ser madre se le observa como la máxima realización de ser mujer. Alegría e hijo aparece con valencias positivas dado que este grupo se encuentra viviendo la experiencia de tener hijos y lo observan como una experiencia agradable.

En el bloque cuatro tenemos dos ítems: **atención médica-familia** ambos con valencias negativas, ambos como algo no característico de la maternidad, que si bien deberían estar presentes, no necesariamente lo están; conectado al ítem **atención médica** esta **planificación familiar**, el segundo con valencia positiva, aparece como algo que debe estar presente en la maternidad, pero esta asociación nos indica que en cuestión de salud reproductiva no hay la suficiente atención como debiera. La relación **planificación familiar-atención médica-familia** (aún cuando la primera queda fuera del bloque) nos remite a una preocupación, por parte de este grupo, a la planeación de cuantos y cuando tener a sus hijos.

En el bloque cinco tenemos la relación **matrimonio-descendencia**, ambos con valencias negativas, lo cual nos indica que hay una estrecha relación entre el matrimonio y el tener hijos, el matrimonio es entonces la vehiculización de la descendencia, aunque para los sujetos éste llega a ser un formalismo que no es imperativo que este presente.

Conectados al bloque cinco con el ítem matrimonio, tenemos a los ítems **madre y ternura**, el primero con valencia positiva y el segundo con valencia negativa. La asociación matrimonio-madre nos refiere a que para los sujetos no es necesario estar

casada para ser madre, remitiéndonos al hecho de ser madre soltera o bien estar en unión libre. La asociación matrimonio-temura, ambos con valencias negativas, nos refiere a que en el matrimonio no esta caracterizado por el afecto.

ANALISIS DEL CLIQUE:

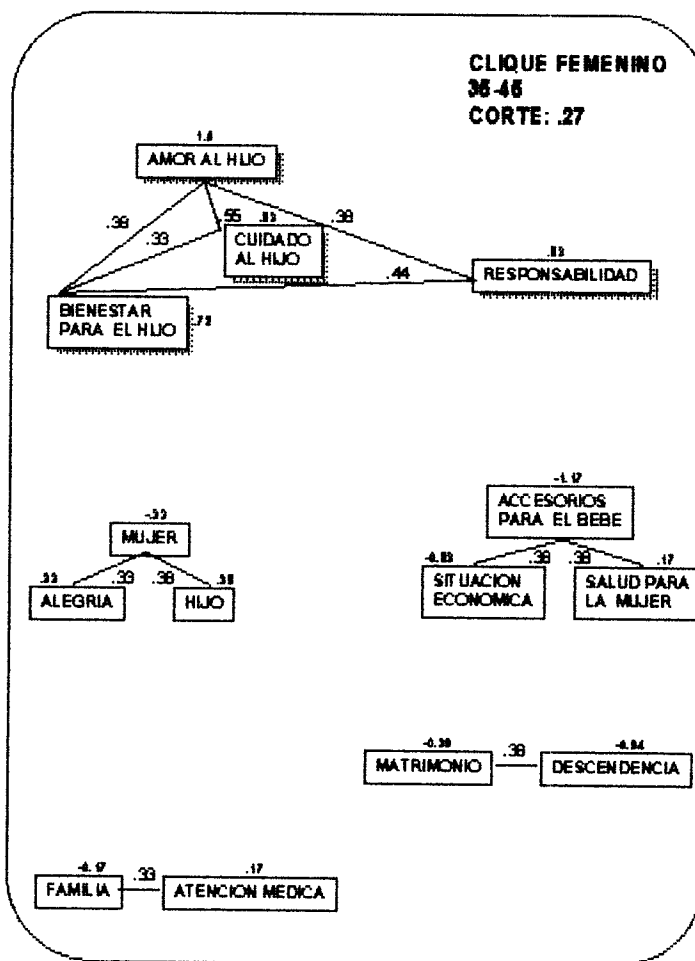

El clique esta conformado por dos relaciones triangulares, por una parte esta amor al hijo-responsabilidad-bienestar para el hijo, y por el otro amor al hijo-

bienestar para el hijo-cuidado al hijo; ambas triangulaciones nos remiten al aspecto valorativo-normativo de la maternidad, en donde para las mujeres el hecho de tener hijos es cuestión responsabilidad, de amarlos, cuidarlos, protegerlos, etc., es decir, velar por su bienestar en términos generales.

FEMENINO DE 55-65 AÑOS

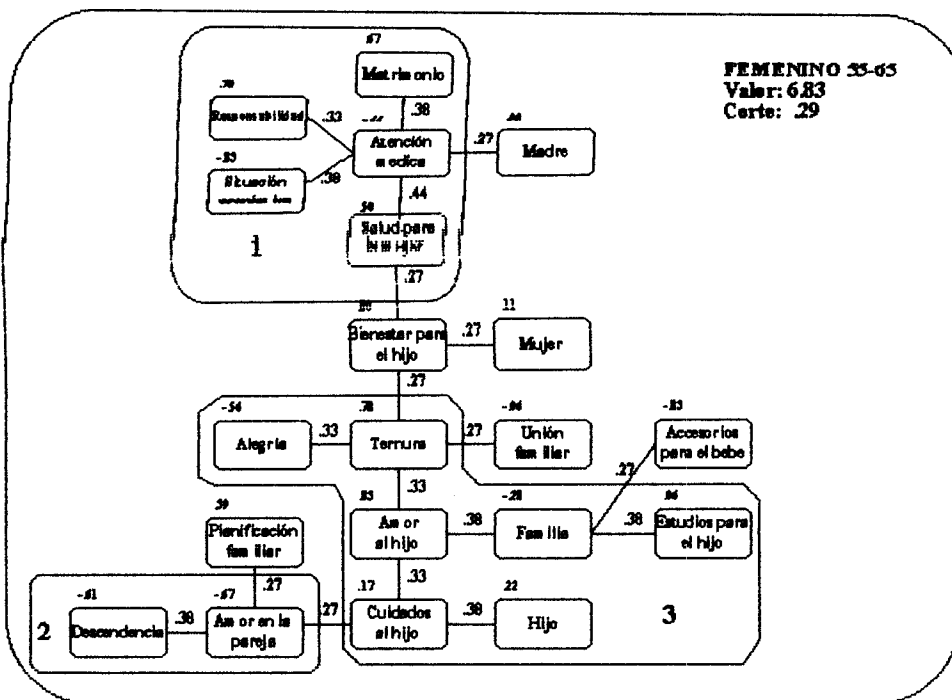

Podemos observar que el presente árbol está distribuido en tres bloques. En el primero tenemos que el ítem con mayor nivel de conexidad es **atención médica** (con valencia negativa), conectado con los ítems **matrimonio** (valencia positiva), **responsabilidad** (positiva), **situación económica** (valencia negativa), **salud para la mujer** (valencia positiva) y **madre** (valencia positiva, aunque se encuentra fuera del bloque).

La relación entre **situación económica-atención médica**, se refiere a la carencia de ambos elementos al momento de decidir tener hijos, es decir, para las mujeres de esta edad, la parte central de la maternidad es la salud para la mujer, pues es ella quien va a dar a luz, de hecho, es en relación a la salud como se entiende la responsabilidad. El matrimonio aparece como un elemento importante y característico de la maternidad; dicho de otra manera, para éste grupo es importante de que exista de por medio el matrimonio para tener hijos. La relación **salud para la mujer-bienestar para el hijo-mujer**, refuerza la idea de que la mujer debe procurar ser saludable para que al hijo no le afecte.

En el bloque 3, a excepción de dos ítems: **alegría y familia**, que tienen valencia negativa, como lo menos característico de la maternidad, como algo que este grupo observa que no es necesario que este presente al momento de tener hijos. El primero porque asumen que el tener un hijo no necesariamente causa alegría, ni tampoco es la única forma de tener ese estado de ánimo, y el segundo porque lo observan como una desintegración de la familia en la actualidad, de allí valoración positiva al matrimonio, pues es la vía por la cual — apuntan — es posible unificar la familia.

Los ítems **ternura** (que es el que tiene mayor nivel de conexidad), **amor al hijo**, **familia**, **estudios para el hijo**, **cuidados al hijo e hijo**, son positivos y nos indican que

este bloque esta caracterizado por ser la parte valorativa de la maternidad, dado que es la parte afectiva la que se esta poniendo en juego.

La parte mas importante en él es que la familia aparece con valencia negativa, pero no es porque carezca de importancia para los sujetos, sino mas bien aparece como una crítica, como ya se menciono, ante la situación actual de desestructuración familiar, de ahí también que el ítem **unión familiar** (aunque queda fuera del bloque) sea negativo y los **accesorios para el bebé** dependan justamente de la familia.

En el bloque dos observamos solo dos ítems: **descendencia-amor en la pareja**, ambos con valencia negativa, como algo no característico de la maternidad. La relación entre estos dos ítems nos indica que es en función de la pareja como se determina la **descendencia**, es decir, los hijos a tener, pero si observamos el ítem **planificación familiar** (que tiene valencia positiva), tenemos que aparece reforzada esta idea, que es en relación a la pareja como se decide tener hijos, pues la **planificación familiar** aparece como algo importante, pero la diferencia entre las valencias nos indica que es justamente lo que no sucede. Dicho de otro modo, la planeación de la familia es importante para este grupo, pero no es una decisión que sea tomada en pareja.

ANALISIS DEL CLIQUE:

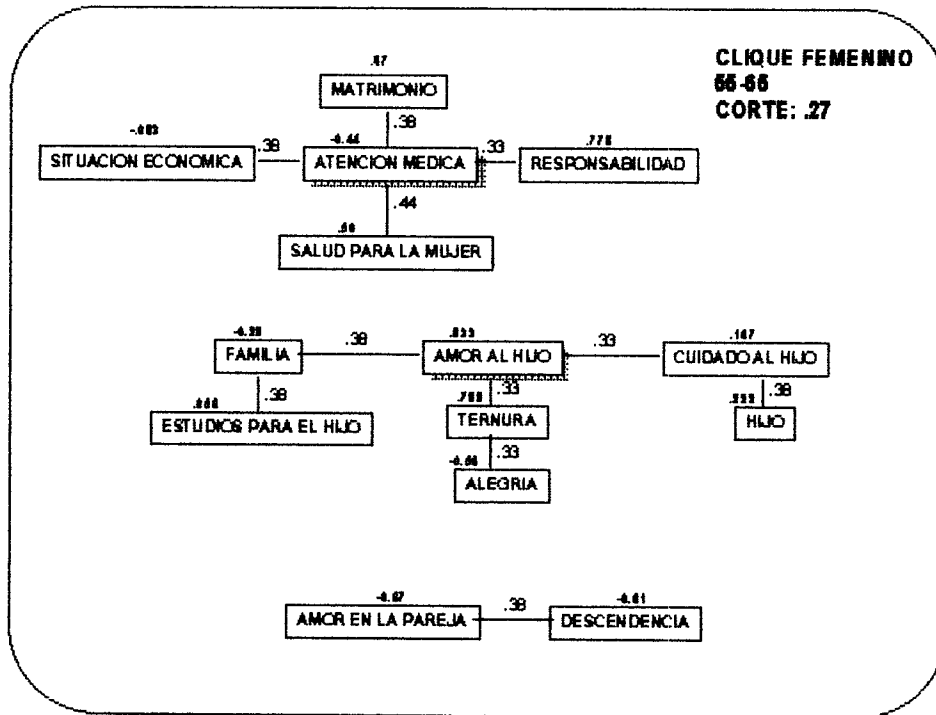

En este clique observamos que no hay relaciones triangulares, pero tenemos dos ítems con el mayor nivel de conexidad, siendo éstos los más fuertes (ternura aparentaba ser un ítem ,muy fuerte en conexidad, pero al ser éstas muy débiles, al realizar los cortes, quedo fuera del clique).

Por una parte tenemos atención médica, con valencia negativa, como algo que no es característico de la maternidad, en este sentido aparece como una necesidad, a decir de las entrevistadas, para que la mujer pueda tener hijos saludables.

Por otra parte, amor al hijo aparece como algo característico de la maternidad, como algo que esta presente al momento de tener un hijo.

MASCULINO DE 15-25 AÑOS

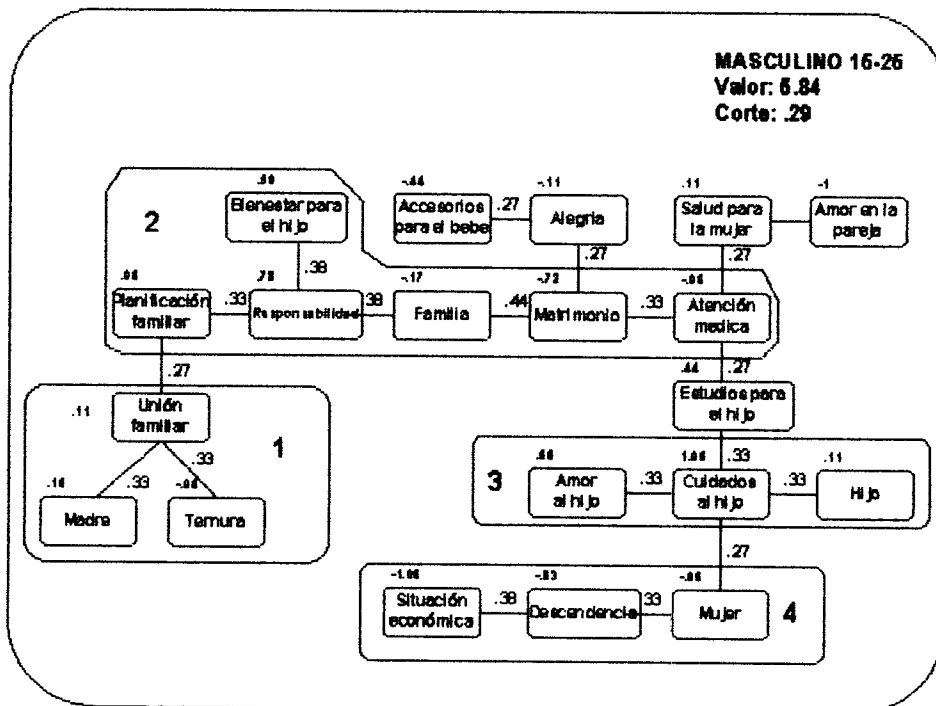

Observamos que tiene cuatro bloques. En el primero tenemos tres ítems que son: **madre-unión familiar-ternura**; en la relación **madre-unión familiar** observamos que la madre es el centro de la familia, a quien se le debe su unidad, además de que en la relación **unión familiar-ternura** se percibe una falta de afecto en la familia.

En el bloque número dos tenemos **responsabilidad**, la relación que éste ítem mantiene con **planificación familiar y bienestar para el hijo** es muy importante dado que nos refleja que para los jóvenes el planear cuántos y cuando tener hijos está asociado con la calidad de vida que le puedan dar a ellos. Por otro lado tenemos los ítems **familia, matrimonio y atención médica** como algo no característico de la maternidad, dado que tienen valencia negativa. La relación **familia-matrimonio** que además su valor de arista es muy fuerte (.44) nos indica que para formar una familia es menester el matrimonio, aunque a ambos los observan que no son característicos de la época, de ahí la conexión con responsabilidad, es decir, como una característica de la maternidad pero que al momento de formar una familia no está presente. Lo mismo sucede con **atención médica**, es una necesidad que la mujer se atienda médicamente para poder tener hijos, y que además está en relación con el matrimonio, pero como no hay tal, repercute en la atención médica para la mujer, cuestión que se ve reforzada con el ítem **amor en la pareja**, con valencia negativa, es decir, que la salud de la mujer está en función del afecto que se profesa la pareja, pero éste tampoco es característico del momento.

Estudios para el hijo aparece como importante para brindarle a los hijos y la forma parte del cuidado que se debe brindar. En el bloque tres, todos los ítems son positivos y es la parte valorativa de la maternidad. Si observamos los ítems, nos damos cuenta de que es su contenido afectivo.

En el bloque cuatro tenemos que todos los ítems tienen valencia negativa; por la conformación de ellos observamos que se trata de la parte funcional de la maternidad, apareciendo la mujer como el centro de dicha funcionalidad, pues es ella quien le provee al varón de descendencia (aunque para ello se requiera de aspectos económicos) y además es ella quien se encarga del cuidado de los hijos.

ANÁLISIS DEL CLIQUE:

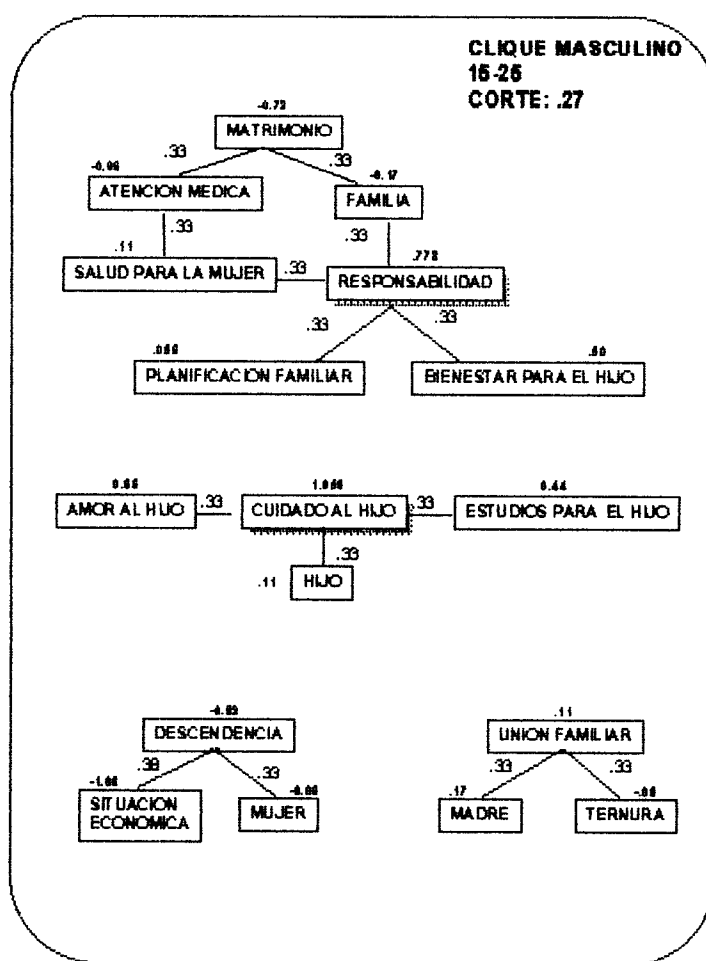

En el clique observamos que no tenemos ninguna relación triangular, pero tenemos dos bloques de mayor importancia. Por un lado tenemos que **responsabilidad** tiene un nivel de conexidad de cinco, donde ésta es entendida como el procurarle calidad de vida

al hijo, que la mujer tenga salud y el planear la familia. Pero también es observada como una carencia en relación con la familia, con el matrimonio y con la atención médica para la mujer.

Por otra parte, tenemos otro bloque cuyo campo es: **cuidado al hijo**, el cual es entendido como el darle amor y estudios académicos, con el que reforzamos que esta es la parte mas característicos de la maternidad, esto es lo más importante para los varones jóvenes.

MASCULINO DE 35 A 45 AÑOS

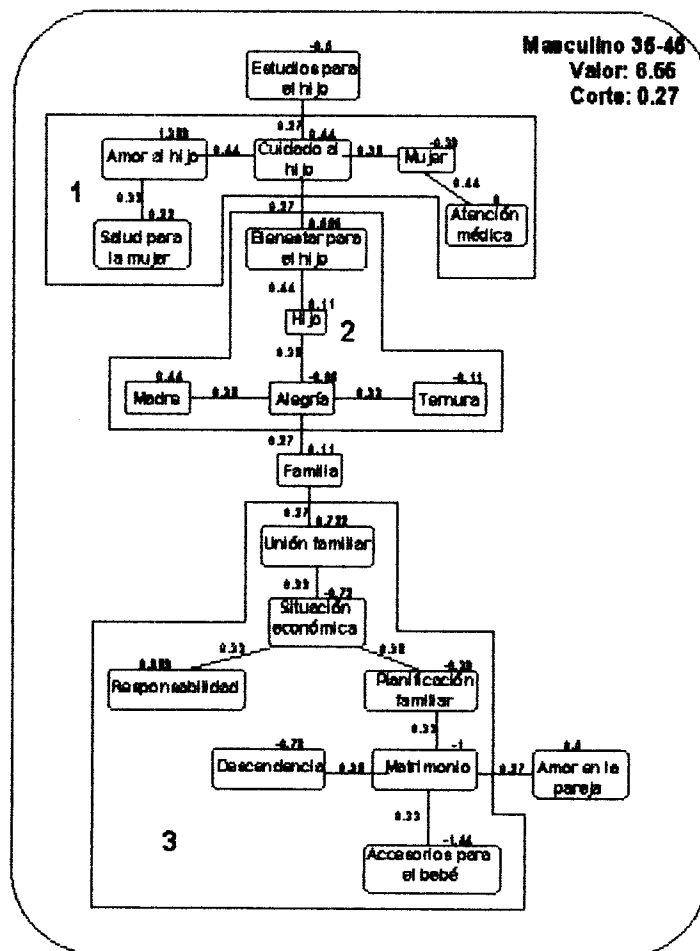

El presente árbol está dividido en tres bloques: en el primero encontramos que el ítem con mayor nivel de conexidad es cuidado al hijo, cuyas conexidades son: amor al hijo (valencia positiva), mujer (valencia negativa), estudios para el hijo (valencia negativa) y bienestar para el hijo (valencia positiva).

La relación de estos ítems nos plantean un contexto en el cual el hijo aparece como el centro de la maternidad, en donde lo que se cuida es que éste goce de prodigalidad, particularmente afectiva amor al hijo, que es el ítem que tiene mayor valor en su valencia) es decir, es un ítem altamente consensuado positivamente.

En el bloque número dos, siguiendo con esta misma lógica tenemos los ítems: madre (valencia positiva), alegría (valencia negativa) y ternura (valencia negativa) en donde el primero aparece como característico de la maternidad, en tanto que los dos últimos resultan, desde una perspectiva del varón, ser atributos no masculinos.

En el tercer y último bloque encontramos dos ítems con mayor nivel de conexidad: situación económica (valencia negativa), conectado a unión familiar (valencia positiva), planificación familiar (valencia negativa) y matrimonio conectado con planificación familiar, descendencia (valencia negativa), accesorios para el bebé (valencia negativa) y amor en la pareja (valencia positiva).

En este bloque, tendencialmente está caracterizado por ser la parte funcional de la maternidad, es decir, a través de los cuales es posible llevarse a efecto la maternidad.

La unión familiar, la responsabilidad y el amor en la pareja son elementos que determinan la decisión de tener hijos en tanto que la situación económica, el pensar en la descendencia, el matrimonio y los accesorios para el bebé son elementos que si bien están presentes no son determinantes en la decisión de tener hijos.

ANALISIS DEL CLIQUE:

Como podemos observar, solamente existe una relación triangular, conformada por: accesorios para el bebé-descendencia-matrimonio; los tres ítems con valencias negativas, asumiéndose como la parte menos característica de la maternidad, pero simultáneamente como la parte funcional de la misma, ya que son los elementos que de una u otra manera permiten que ésta funcione.

La relación mas fuerte que es entre descendencia-matrimonio nos da una idea de que si bien hay un relajamiento en cuanto a establecer relaciones formales de carácter civil (la valencia es negativa) también nos brinda un panorama de que es a partir de éste como se concibe la descendencia, es decir, es el matrimonio lo que establece la posibilidad de tener hijos.

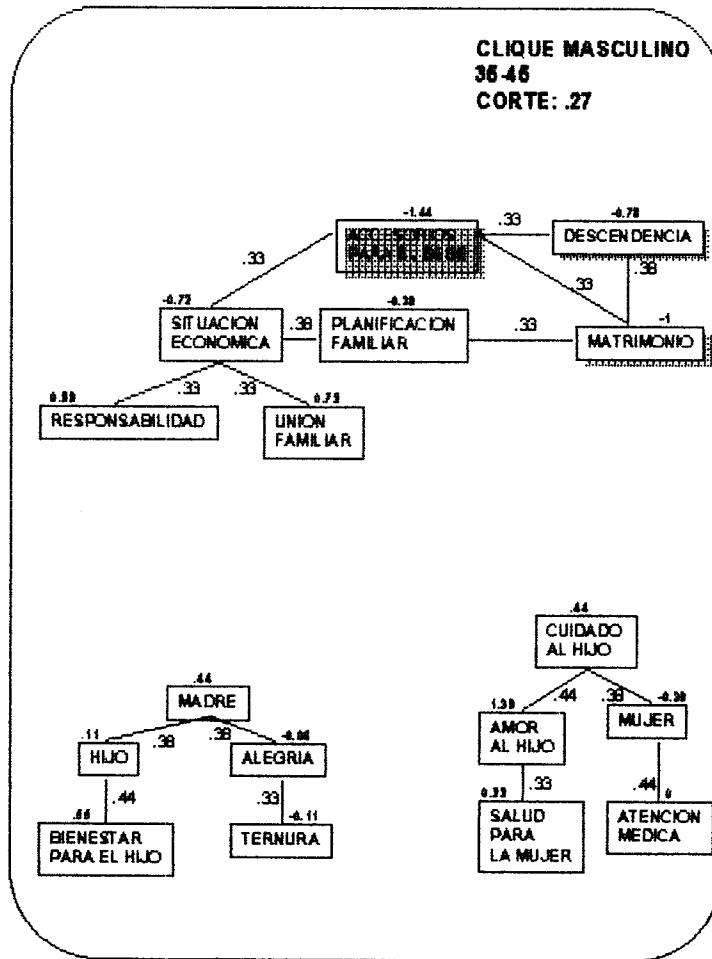

MASCULINO DE 55-65 AÑOS

Este es el árbol con mayor nivel de desestructuración ya que tiene cinco bloques. Tanto en el primer bloque como en el tercero encontramos que todos los ítems tienen valencia positiva, como la parte más característica de la maternidad, la cual podemos observar consiste en ser una dimensión valorativa, afectiva, en torno a la pareja, a la madre y al hijo.

En el bloque número dos tenemos la relación **planificación familiar-unión familiar**, el primero con valencia negativa y el segundo con valencia positiva, el primero como un elemento no característico de la maternidad, en tanto que el segundo como un elemento que sí la caracteriza. La asociación nos indica que para este grupo, el tener una familia unida no está determinado por el número de miembros de ésta (de ahí que la **planificación familiar no sea característico de la maternidad**).

En los bloques número cuatro y cinco observamos que todos los ítems tienen valencia negativa y tienen un carácter de funcionalidad, a excepción de la alegría y la ternura que son de carácter emotivo; es a partir de la mujer como el varón tiene descendencia y éstas tienen un requerimiento en cuanto a artículos materiales y, evidentemente para cubrir estos requerimientos se necesita de una determinada economía.

Los ítems **atención médica, responsabilidad, familia y bienestar para el hijo**, aunque se encuentran fuera de los bloques aparecen con valencia positiva, como una parte que define a la maternidad.

En el caso de los ítems **salud para la mujer y matrimonio** que tienen valencia negativa, aparecen como no característicos de la maternidad. Si observamos más detenidamente con qué ítems están conectados podremos entender la razón.

En el caso de **salud para la mujer-cuidados al hijo** observamos que la asociación esta en función de que la primera es una carencia, y que afecta directamente la atención que se le pueda blindar al hijo.

En cuanto a la relación **matrimonio-madre**, es observado como que para que una mujer pueda ser madre no es menester el matrimonio.

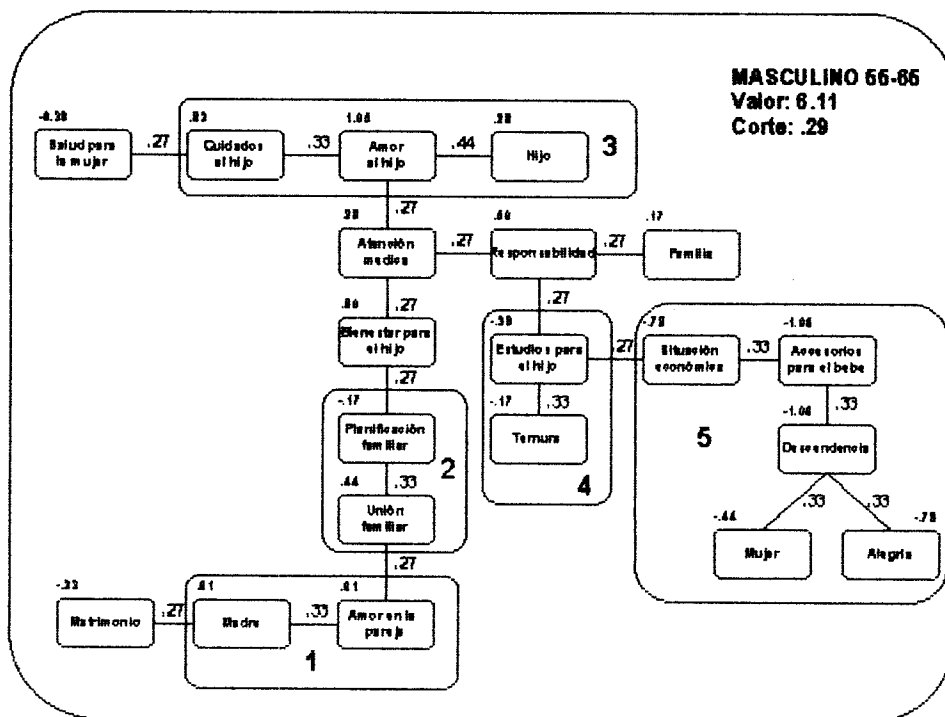

ANALISIS DEL CLIQUE:

En el clique, solamente observamos una relación triangular conformada por **accesorios para el bebé- descendencia- alegría**, los tres con valencia negativa, como la parte menos característica de la maternidad, pero como una dimensión funcional, ya que es la mujer quien provee la descendencia y ésta a su vez causa alegría por un lado, pero por el otro requiere de aspectos económicos para su subsistencia.

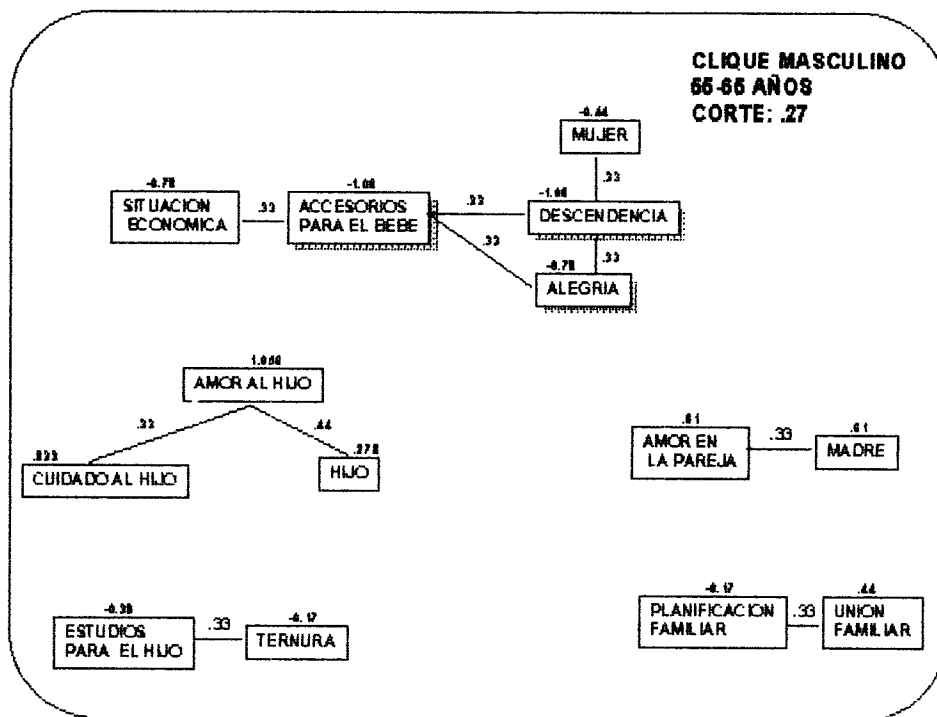

INTERPRETACION DE RESULTADOS:

ANALISIS MULTIDIMENSIONAL (MDS)

FEMENINO DE 15-25 AÑOS

En este diagrama encontramos que la mayor proximidad esta dada por los items:

1º Bienestar para el hijo, atención médica, amor al hijo y responsabilidad

2º Estudios para el hijo, unión familiar.

DIMENSIÓN 2

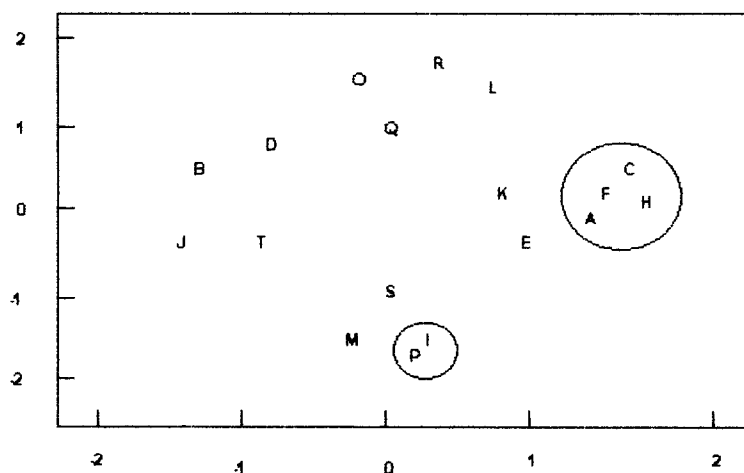

DIMENSIÓN 1

Ambos conglomerados nos señalan que para las mujeres de este grupo es muy importante que se cuide y se le de amor al hijo, pero a través no sólo de su expresión

afectiva, sino también de brindarle la oportunidad de estudiar, de la integridad de la familia y se la seguridad médica. Todo ello implica una actitud responsable.

FEMENINO DE 35-45 AÑOS

Si observamos la proximidad de los items tenemos como conglomerados:

1º Bienestar para el hijo, responsabilidad, amor al hijo, cuidado al hijo

2º Estudios para el hijo y alegría.

DIMENSIÓN 2

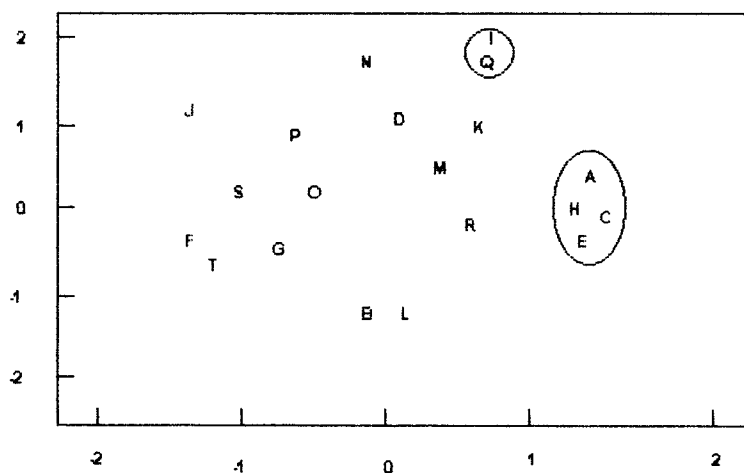

DIMENSIÓN 1

Para este grupo el bienestar, la responsabilidad, el amor y el cuidado al hijo son muy próximos entre sí debido a que forman parte de los elementos necesarios que se le deben brindar a los hijos para que estos tengan un desarrollo óptimo. Los estudios que

se le den a los hijos son también importantes y ellos son una expresión de la alegría que pueden obtener de la maternidad.

FEMENINO DE 55-65 AÑOS

En este grupo observamos tres conglomerados:

1º Atención médica, salud para la mujer, situación económica, alegría, responsabilidad.

2º Amor en la pareja, Descendencia, familia, amor al hijo.

3º Cuidado al hijo, hijo.

DIMENSIÓN 2

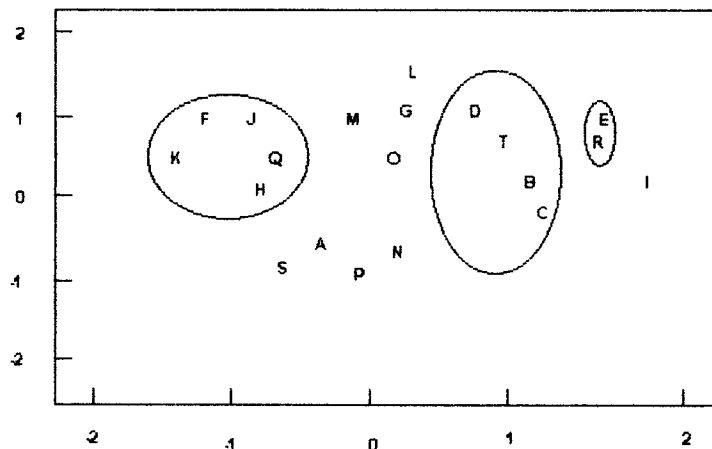

DIMENSIÓN 1

En el primero encontramos una preocupación por la salud femenina, la cual estará resguardada por una estabilidad económica. Esta es otra forma de expresarse la responsabilidad.

En el segundo tenemos expresado lo que se asume como una forma de realización de la pareja, pues esta se logra a través del amor que exista entre ellas, el amor que a partir de esto le profesen a sus hijos (que no es otra cosa que la descendencia) y conformar una familia. En el tercero, la preocupación por parte de este grupo es el cuidado hacia los hijos.

GENERAL DE 15-25 AÑOS

Con este grupo observamos los siguientes conglomerados:

- 1º Amor al hijo, Bienestar para el hijo, Cuidado al hijo, Responsabilidad.
- 2º Hijo, madre.
- 3º Salud para la mujer, Estudios para el hijo, Atención médica.
- 4º Panificación familiar, Unión familiar.
- 5º Familia, Accesorios para el bebé, Descendencia, Situación económica

DIMENSIÓN 2

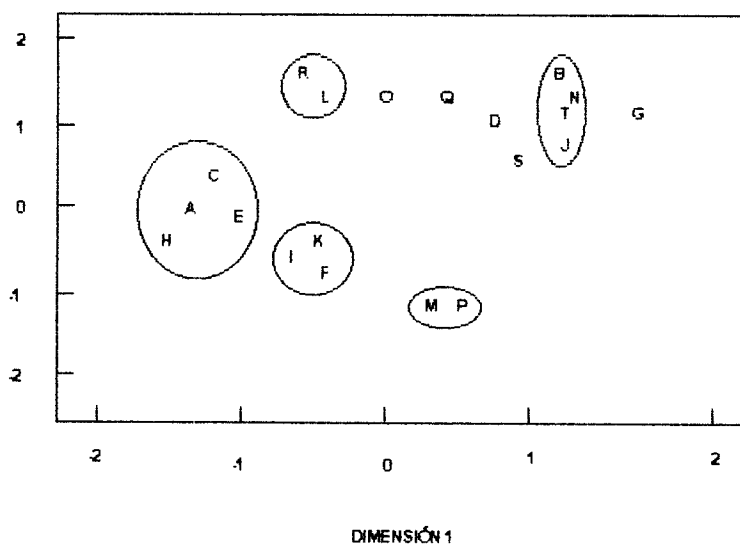

El primer conglomerado nos expresa una preocupación muy particular hacia el hijo, expresada en términos de amor, bienestar y cuidado a él. La responsabilidades entendida bajo estos postulados.

El segundo nos expresa la relación natural de la maternidad que es la asociación entre el hijo y la madre.

El tercero nos señala una preocupación por parte de este grupo hacia los aspectos médicos de la maternidad, y una estrecha relación entre la salud que deba tener la mujer y la posibilidad de brindarle estudios al hijo.

En el cuarto, tenemos expresada la idea de que para tener una familia unida es importante la planeación de la misma.

En el quinto tenemos planteado el pensamiento de que para tener una familia se necesitan de aspectos económicos y con ello brindarle a los hijos lo que necesiten.

GENERAL DE 35-45 AÑOS

Observamos, particularmente, en el diagrama los siguientes conglomerados:

1º Bienestar para el hijo, Amor en la pareja, Cuidado al hijo, Responsabilidad.

2º Matrimonio, Situación económica, Accesorios para el bebé, Descendencia.

En el primero encontramos la asociación de que a los hijos deben brindárseles ante todo un ambiente cálido afectivamente hablando y ello es otra expresión de la responsabilidad.

En el segundo observamos, que en torno a los hijos existe toda una serie de aspectos materiales a brindárseles, asociándolos a la idea del matrimonio.

DIMENSIÓN 2

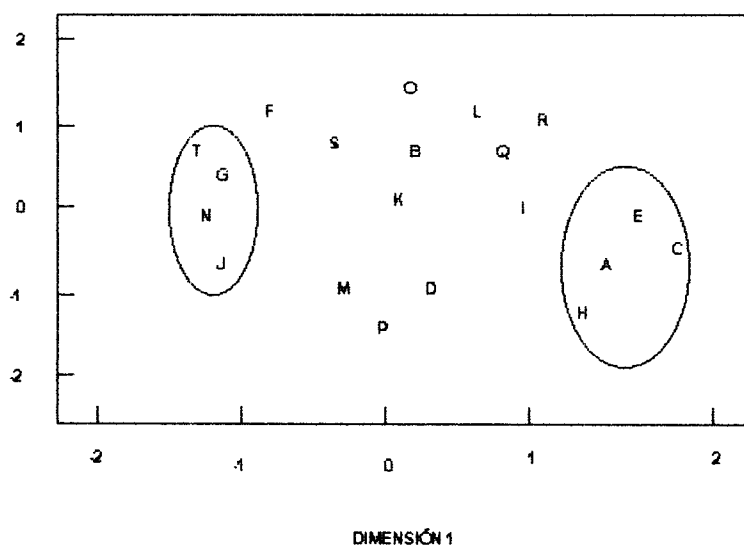

GENERAL DE 55-65 AÑOS

Señalamos en este diagrama los siguientes conglomerados:

1º Atención médica, responsabilidad

2º Planificación familiar, mujer, unión familiar.

3º Accesorios para el bebé, alegría, descendencia.

DIMENSIÓN 2

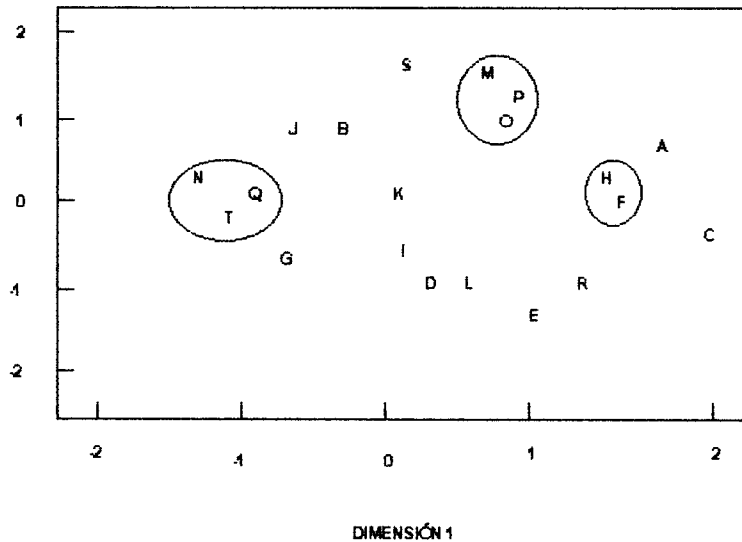

En el primero encontramos señalado una preocupación por parte de este grupo hacia los aspectos de la salud con respecto a la maternidad.

En el segundo la asociación entre el número de hijos, la unión familiar y el papel que la mujer desempeña en este proceso. En el tercero tenemos expresado los bienes materiales para la procuración de los hijos que se tienen.

GENERAL FEMENINO

En el diagrama correspondiente a este grupo encontramos los siguientes conglomerados:

1º Bienestar para el hijo, amor al hijo, cuidado al hijo, responsabilidad.

2º Atención médica, planificación familiar, unión familiar.

3º Salud para la mujer, madre, alegría, hijo.

DIMENSIÓN 2

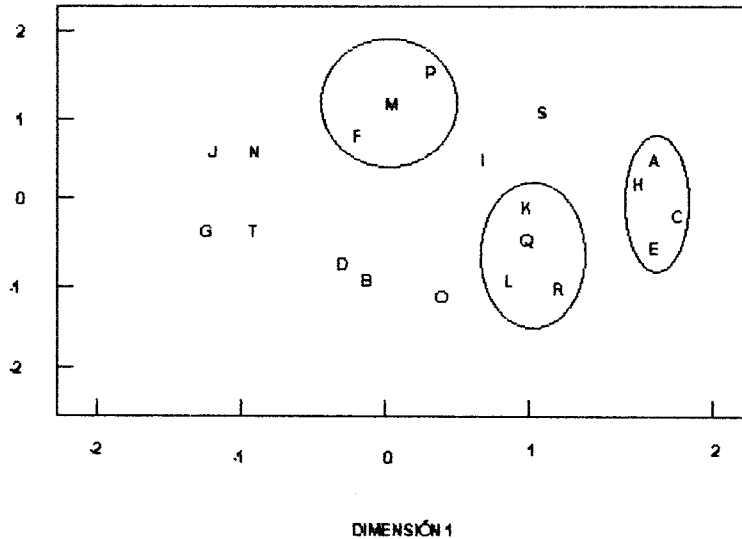

En el primer conglomerado encontramos la asociación entre la responsabilidad y la forma de entenderla por parte de este grupo, que es a través del brindarle cariño y cuidado al hijo.

En el segundo tenemos la preocupación por parte de este grupo hacia los aspectos médicos de la maternidad, como son la salud y la planificación familiar, impactando este hecho en la unidad de la familia.

En el tercero encontramos nuevamente una preocupación por los aspectos de la salud, particularizando en la madre, pues es ella quien da a luz a los hijos.

GENERAL MASCULINO

En el análisis de este grupo, tenemos los siguientes conglomerados:

1º Bienestar para el hijo, responsabilidad, estudios para el hijo.

2º Amor en la pareja, salud para la mujer, unión familiar.

3º Familia, matrimonio, alegría.

4º Ternura, situación económica, planificación familiar.

DIMENSIÓN 2

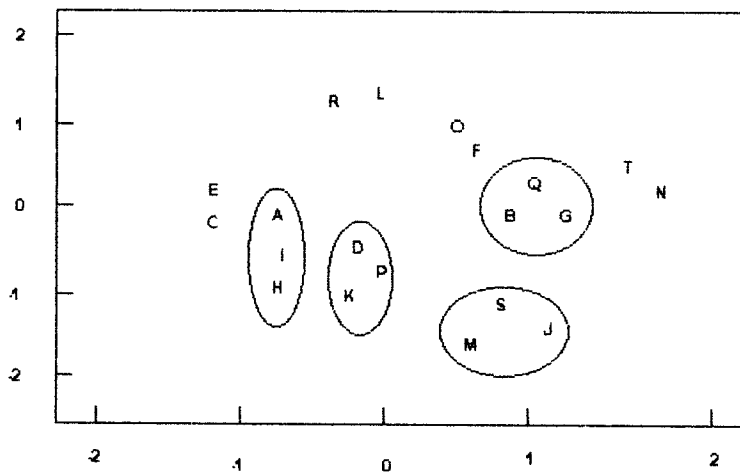

DIMENSIÓN 1

En el primero observamos que la responsabilidad es entendida como el procurarle bienestar al hijo, y una expresión de ello es darle estudios.

En el segundo encontramos una forma de expresión del amor en la pareja, que es a través de procurarle a la mujer salud, pues es en parte a ella que se logra la unidad familiar.

En el tercero tenemos la asociación de que una familia se logra a partir del matrimonio, y ello conlleva un estado emocional.

En el cuarto tenemos la asociación de que la situación económica plantea una preocupación por planificar la familia.

MASCULINO DE 15-25 AÑOS

En el caso de este grupo encontramos los siguientes conglomerados:

1º Familia, atención médica, matrimonio.

2º Amor al hijo, cuidado al hijo, estudios para el hijo.

3º Accesorios para el bebé, alegría, descendencia.

DIMENSIÓN 2

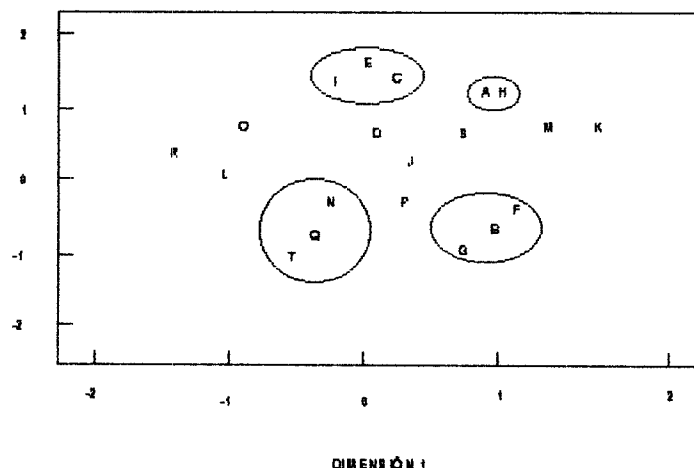

En el primero observamos la asociación que se hace entre la familia y el matrimonio, éste último se observa como la vehiculización del segundo, en tanto que la atención médica es una forma de seguridad que brinda la familia.

En el segundo bloque tenemos la forma de expresión del amor por parte de este grupo, que es brindarle al hijo cuidado y estudios.

En el tercero encontramos la asociación entre los bienes materiales y el estado emocional que se le da al hijo.

MASCULINO DE 35-45 AÑOS

Encontramos, en el análisis de este grupo, los siguientes conglomerados:

1º Familia, estudios para el hijo, situación económica, salud para la mujer, planificación familiar, alegría.

2º Amor al hijo, cuidado al hijo, unión familiar.

3º Matrimonio, accesorios para el bebé, descendencia.

DIMENSIÓN 2

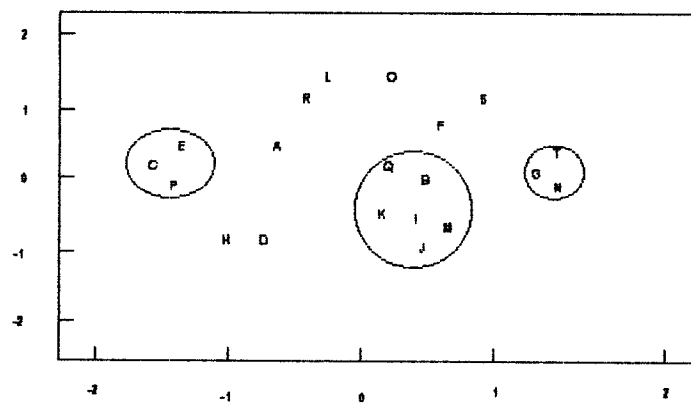

DIMENSIÓN 1

En el primero tenemos una asociación entre la situación económica y sus referentes en torno a los aspectos de salud, del estudio para los hijos, así como la planificación familiar y el estado emocional de alegría. En el segundo una parte afectiva en torno al hijo, es decir, una preocupación entre el amor que se le pueda dar y la unión familiar que necesita para su desarrollo.

En el tercero encontramos la asociación entre el matrimonio y los bienes materiales que se le puedan dar al hijo, producto de esa unión.

MASCULINO DE 55-65 AÑOS

En este grupo observamos los siguientes conglomerados:

1º Familia, situación económica, accesorios para el bebé, mujer, ternura, descendencia.

2º Amor al hijo, atención médica, hijo.

3º Amor en la pareja, madre.

DIMENSIÓN 2

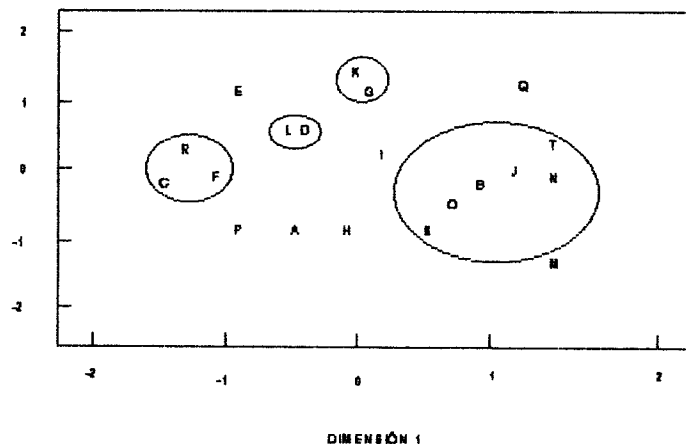

En el primero una asociación entre los aspectos económicos con respecto a los bienes materiales que se le puedan brindar a la familia, refiriéndose en concreto a los hijos y la mujer.

En el segundo tenemos expresado el amor hacia el hijo a través de la atención hacia su salud.

En el tercer bloque encontramos la asociación muy estrecha entre lo que es el amor en la pareja y la madre, es decir, el afecto que debe tenerse la pareja para decidir tener hijos.

CONCLUSIONES.

En el presente estudio se pueden puntualizar los siguientes aspectos:

De acuerdo a los diferentes grupos de edad, los puntos de similitud que se encuentran en la parte mas característica de la maternidad entre los jóvenes de 15 a 25 años y los y los de 35 a 45 años son: el amor al hijo, y el bienestar para el hijo; todo ello entendido como una forma de expresión de la responsabilidad. Para el grupo de 55 a 65 años esta expresión sólo en términos de amor y cuidado que se le den.

En la parte menos característica que tanto jóvenes de 15 a 25 años como el grupo de 55 a 65 años observan como esta parte a la descendencia como los accesorios para el bebé. Para el grupo de 35 a 45 años, la parte menos característica esta dada por la planificación familiar, la unión familiar y la situación económica.

Cuando comparamos las variables de género se observan los siguientes cuestiones:

Para las mujeres, la preocupación gira, particularmente, en torno a la salud de la mujer, pues es ella quien da luz a los hijos, en tanto que para el varón su

reocupación esta en torno a las cuestiones económicas y cuando lo hace en términos de salud, lo hace pensando en el hijo, mas que en la mujer.

Al comparar las variables de edad y género simultáneamente encontramos que para las mujeres de 15 a 25 años el matrimonio, los accesorios para el bebé y la descendencia se encuentran en la parte menos característica de la maternidad, en tanto que para las mujeres de 55 a 65 años tenemos atención médica entendida como un factor relevante, pero observada como una carencia de la misma.

Para las mujeres de 35 a 45 años y 55 a 65, la parte mas característica y el centro de atención de la maternidad es el hijo, al cual ante todo hay que prodigarle amor. Las jóvenes de 15 a 25 años priorizan el desarrollo intelectual del hijo a través de sus estudios formales.

En el caso de los varones de 15 a 25 años, observamos que entienden la responsabilidad como una forma de procurarle al hijo una calidad de vida, el que la mujer tenga salud y la planificación familiar.

Para los varones de 35 a 45 años el matrimonio aparece como en un estado de relajamiento, sin el cual es posible efectuarse la maternidad, aunque simultáneamente le observan como un factor que le da a los hijos seguridad, particularmente con respecto a los bienes económicos. Para los varones de 55 a 65 años la importancia que le dan a que la pareja sienta amor.

Para los jóvenes de 15 a 25 años, la madre es quien propicia la unión familiar y es a partir de que la mujer es madre cuando ésta deja de jugar el papel de mujer para constituirse en su rol de madre. La responsabilidad es entendida como el bienestar para el hijo y como el amor al hijo. Para este grupo el amor en la pareja es el fundamento de la familia, no obstante no es imperativo la existencia del matrimonio como contrato civil para que ésta se lleve a cabo. También se observa la necesidad de atención médica para la mujer y para el hijo. La responsabilidad es entendida como el acto de cuidar, atender y velar por el hijo. Si bien es cierto que hay una correlación entre la situación económica de las personas y su decisión para tener hijos, no es ella lo que la determina.

Para el grupo de 35-45 años, existe una preocupación de que la mujer tenga salud, pues es ella quien va a dar a luz a un hijo saludable. También existe la exclusión de la relación madre-mujer. Hay aceptación por parte del grupo a la no necesidad de matrimonio civil para la determinación de tener hijos. Existe también una falta de preocupación para la planeación de los hijos, ya que ésta, aunado con la situación económica no son los factores determinantes en la decisión de tener hijos. Para este grupo, la unión familiar está dada por el amor en la pareja. La responsabilidad es entendida en términos de cuidado, protección y cariño hacia el hijo.

En el caso de los sujetos pertenecientes al grupo de 55-65 años, observamos que para ellos es necesario que la pareja sienta amor y así mismos

esten casados para que decidan tener hijos, así mismo es fundamental la salud en la mujer, y ello depende de la situación económica, y en este sentido es entendida la responsabilidad. Observamos también que no es la situación económica lo que determina a las personas a tener hijos. Para este grupo es importante la planificación familiar, cosa que a partir de la comparación de la edad resulta ser diferente con respecto a los demás grupos esto es posible se deba a que a pesar de que en la época moza de este grupo era un valor fundamental el tener una familia numerosa, ello no significa que a partir de la experiencia consideren que es fundamental la planificación familiar, no solo por el aspecto de la crianza de los mismos, sino también porque en términos de salud, la mujer era afectada.

Es importante señalar que para las mujeres, independientemente de su edad, la planificación familiar es de relevancia, aunque son ellas quienes asumen la responsabilidad, sobresaliendo la ausencia del varón, como es posible visualizarlo en el análisis del grupo de los varones. Así como también hay una despreocupación por parte de los varones hacia la educación de los hijos. Así mismo, los varones tienen preponderancia por el aspecto económico en torno a los bienes materiales que se le puedan dar al hijo, en tanto que la mujer también observa este hecho, pero para ellas también es importante la interacción con la atención médica.

Para las jóvenes de 15-25 años, la planificación familiar es una necesidad, pues repercute en los cuidados a hijo, pero también apuntan la falta de participación

del varón en esta toma de decisión, pero también observamos que no es necesario el matrimonio y la situación económica para tener hijos.

Para las mujeres de 35-45 años, la salud es una necesidad porque le afecta al hijo. Para ellas, el amor en la pareja y la situación económica es importante porque son factores que son asociados a la unión familiar. Al igual que las jóvenes de 35-45 años, observan la planificación familiar como algo importante. En el caso de las mujeres de 55-65 años, la salud en la mujer es un factor importante, pero no es una decisión que sea tomada en pareja.

A los jóvenes de 15-25 años, se tiene que la madre es el centro de unidad de la familia, así como la importancia que este grupo le da a la planificación familiar, ya que en esta radica el bienestar que le puedan dar al hijo, así como la valoración de la atención médica para la mujer, de hecho, los jóvenes observan la responsabilidad como el procurarle calidad de vida al hijo, que la mujer tenga salud y el planear la familia. El matrimonio aparece aquí como importante, ya que es a partir de él como se le puede dar seguridad y bienestar tanto al hijo como a la mujer.

Para el grupo de 35-45 años la unión familiar, la responsabilidad y el amor en la pareja son elementos que determinan la decisión de tener hijos, y por otro lado la situación económica, la descendencia, el matrimonio y los accesorios para el bebé, son elementos que no son determinantes para la decisión de tener hijos.

La relación entre la descendencia y el matrimonio nos brinda un panorama de que si bien es aceptado la unión libre en pareja, es importante, para este grupo, la existencia de ambos miembros para brindarle al hijo un bienestar integral.

Para los varones de 55-65 años, la planificación familiar no aparece como algo característico de la maternidad, ellos es importantemente en términos de que es en la mujer en quien recae la responsabilidad de la misma, pero paradójicamente, no es ella quien toma las decisiones. Así mismo aparece con su rol proveedor.

BIBLIOGRAFIA

ABRIC, Jean-Claude (1994): *Pratiques sociales et Représentations*, "Collection Psychologie Sociale", dirigée par Jean Maisonneuve et Serge Moscovici, Paris, France, Presses Universitaires de France.

BADINER, Elizabeth (1980): *¿Existe el Amor Maternal?*, Edit. Paidós/Pomaire, Barcelona.

DEGENNE, Alain y Vergés, Pierre. : *Teoria de Grafos*. U.N.A.M.

DURKHEIM, Emilié (1898/1974): *Sociologie et philosophie*, France, Presses Universitaires de France.

Encuesta Nacional de Planificación Familiar. Conapo, 1995.

FERRO, Norma (1991): *El Instinto Maternal o la Necesidad de un Mito*, España Editores, Madrid.

FISCHER, G.N. (1987): *Psicología Social. Conceptos Fundamentales*. "La representación social". Nercea, España, 1987.

GRAWITZ, Marleine (1980): *Metodología de la Investigación en Ciencias Sociales*. Edit. Hispano Europea.

HERNANDEZ, Roberto, et. Al. (1994): *Metodología de la Investigación*, edit. Mc Graw Hill, Colombia.

HERZLICH, Claudine (1972): "La representation sociale"; en *Introduction à la psychologie sociale*; en Serge Moscovici (Ed.); París, France, Larousse, Volumen I. (Traducción castellana: "La representación social" en *Introducción a la psicología social*; Barcelona, España; Planeta; 1975; pp 389-418).

JODELET, Denise (1984): "Représentation sociales: phénomènes, concept et theorie" en Serge Moscovici (De.), *Psychologie Sociale II*, París, France; Presses Universitaires de France. (Traducción castellana: "La representación social: fenómenos, concepto y teoría" en *Psicología Social II*; conjunto dirigido por Serge Moscovici; Barcelona, España; Paidós Ibérica; 1985; (pp 469-494)

LEÑERO, Luis (1979): *Valores Ideológicos y las Políticas de Población en México*. Instituto Mexicano de Estudios Sociales, D.C., Edit. Edicol, México.

MOSCOVICI, Serge (1972a): "Society and theory in social psychology" en J. Israel y H. Tajfel (Eds) *The context of social psychology: a critical assessment*. London, Academic Press. (Traducción castellana: "Sociedad y teoría en psicología social", material Imeografiado)

MOSCOVICI, Serge (1979): *Coloquio de Representaciones sociales*, Enero de 1979, Maison des Sciences de L' Homme, París, Francia.

MOSCOVICI, Serge (1989): "Des représentations collectives aux représentations sociales" , in JODELET, Denise, *Les représentations sociales*, París, P.U.F.

PARDINAS, Felipe (1987): *Metodología y Técnicas de Investigación en las Ciencias Sociales*. Edit. Siglo XXI.

PARKE, R. (1986): *El Papel del Padre*. 2a. Ed., Edit. Morata, Madrid.

PICK DE WEISS, Susan (1979): *Estudio Social-Psicológico de la Planificación Familiar*. Edit. Siglo XXI, México.

SAUVY, A., et. Al. (1972): *Historia y Control de los Nacimientos*. Edit. Península, 1a ed. 1960 por Presses Universitaires de France, París con el título: *La Prevention des Naissances dans la Famille*. Institut National d' Etudes Demographiques.

Secretaria de Salud. Instituto Mexicano del Seguro Social.

VIDELA, Mirta (1990): *Maternidad Mito y Realidad*. Edit. Nueva Visión, 3a. ed., Buenos Aires.

WAGNER, Wolfgang y ELEJABARRIETA, Fran (1994): "Representaciones sociales"
en Morales, Moya, et. al., *Psicología social*, México; Mc Graw Hill, (pp 815-842)

ANEXOS

**UNIVERSIDAD AUTONOMA METROPOLITANA
I Z T A P A L A P A**

Edad:

Sexo:

Instrucciones:

I. De los siguientes elementos escoja los cuatro que le parezcan los más característicos de la **MATERNIDAD** y póngales la letra A

II. Después escoja los cuatro elementos que le parezcan los menos característicos de la **MATERNIDAD** y póngales la letra B.

III. De los que quedan elija los cuatro que le parezcan más característicos de la **MATERNIDAD** y póngales la letra C.

IV. Por último, elija de los restantes, otros cuatro elementos que le parezcan menos característicos de la **MATERNIDAD** y póngales la letra D.

Nota: El orden de presentación de los elementos no tiene ninguna jerarquización, han sido colocados estrictamente al azar. Ponga dentro del paréntesis la letra correspondiente.

- | | |
|-------------------------------|--------------------------------|
| 1. BIENESTAR PARA EL HIJO () | 11 SALUD PARA LA MUJER () |
| 2. FAMILIA () | 12 MADRE () |
| 3. AMOR AL HIJO () | 13 PLANIFICACIÓN FAMILIAR () |
| 4. AMOR EN LA PAREJA () | 14 ACCESORIOS PARA EL BEBE () |
| 5. CUIDADO AL HIJO () | 15 MUJER () |
| 6. ATENCIÓN MEDICA () | 16 UNIÓN FAMILIAR () |
| 7. MATRIMONIO () | 17 ALEGRÍA () |
| 8. RESPONSABILIDAD () | 18 HIJO () |
| 9. ESTUDIOS PARA EL HIJO () | 19 TERNURA () |
| 10. SITUACIÓN ECONÓMICA () | 20 DESCENDENCIA () |

GRACIAS POR SU COLABORACIÓN.

FEMENINO DE 15-25 AÑOS

MATRIZ FRECUENCIAS

	1	2	3	4	5	6	7	8	9	10	11	12	13	14	15	16	17	18	19	20
1		1	7	1	5	5	0	5	4	2	4	1	2	1	4	2	2	3	4	1
2			0	4	2	1	7	1	2	2	1	3	5	4	4	3	4	4	4	2
3				2	5	4	0	8	2	1	4	4	1	2	2	1	4	4	2	1
4					1	2	5	1	3	5	3	5	5	4	4	1	3	3	1	1
5						2	2	4	3	1	2	4	6	1	1	3	2	3	4	3
6							0	9	2	5	4	3	3	3	2	4	5	3	0	0
7								0	1	8	1	0	4	7	6	3	2	3	2	5
8									0	3	2	5	1	0	2	3	3	2	2	2
9										2	6	2	5	3	0	7	2	2	2	6
10											1	1	3	7	2	4	1	1	1	6
11												1	1	3	5	2	3	5	3	3
12													0	3	4	4	4	6	2	2
13														2	0	7	3	0	4	2
14															1	1	5	1	2	5
15																1	2	6	2	4
16																	0	1	3	3
17																		5	4	2
18																			3	2
19																				6
20																				

MATRIZ ÍNDICE DE SIMILITUD

	1	2	3	4	5	6	7	8	9	10	11	12	13	14	15	16	17	18	19	20
1		.05	.39	.05	.27	.27	0	.27	.22	.1	.27	.05	.11	.05	.22	.11	.11	.16	.22	.05
2			0	.22	.11	.05	.39	.05	.11	.11	.05	.16	.27	.22	.22	.16	.22	.22	.22	.11
3				.11	.27	.22	0	.44	.11	.05	.22	.22	.05	.11	.11	.05	.22	.22	.11	.05
4					.05	.11	.27	.05	.18	.27	.18	.27	.27	.22	.22	.05	.16	.16	.11	.11
5						.11	.11	.22	.18	.05	.11	.22	.33	.05	.05	.18	.11	.18	.22	.18
6							0	.05	.11	.27	.22	.16	.16	.11	.22	.27	.16	0	0	.05
7								0	.05	.33	.05	0	.22	.39	.33	.18	.11	.16	.11	.27
8									0	.16	.11	.27	.05	0	.11	.18	.18	.11	.11	.11
9										.11	.33	.11	.27	.18	0	.39	.11	.11	.11	.33
10											.05	.05	.16	.39	.11	.22	.05	.05	.05	.33
11												.05	.05	.16	.27	.11	.18	.27	.18	.16
12													0	.16	.22	.22	.22	.33	.11	.11
13															0	.39	.16	0	.22	.11
14																.05	.27	.05	.11	.27
15																	.05	.33	.11	.22
16																		0	.16	.16
17																			.27	.11
18																				.11
19																				.33
20																				

femenino de 35-45 años

MATRIZ FRECUENCIAS

	1	2	3	4	5	6	7	8	9	10	11	12	13	14	15	16	17	18	19	20	
1	1	1	7	4	8	2	3	8	5	1	1	2	3	3	1	3	3	1	0	0	
2		4	4	3	6	5	4	2	1	3	7	2	1	2	1	0	3	3	2		
3			1	10	0	0	7	2	0	5	2	4	0	1	2	2	4	2	1		
4				1	1	2	2	3	5	5	4	4	3	5	5	1	2	2	0		
5					1	0	4	2	1	4	4	4	1	2	1	3	4	2	1		
6						4	0	2	3	2	4	5	4	2	5	1	3	4	5		
7							5	1	5	1	5	3	3	1	2	0	2	5	7		
8								4	1	1	2	2	4	0	1	4	2	2	2		
9									3	2	1	1	4	3	3	5	2	4	1		
10										2	3	4	7	2	4	2	2	4	3		
11											4	4	7	1	2	4	1	3	2		
12												1	2	4	0	2	5	1	1		
13													2	1	6	2	4	1	5		
14														1	3	5	0	3	4		
15															5	6	7	5	4		
16																3	1	5	1		
17																	4	3	4		
18																		2	5		
19																				3	
20																					

MATRIZ ÍNDICE DE SIMILITUD

	1	2	3	4	5	6	7	8	9	10	11	12	13	14	15	16	17	18	19	20
1	1	.05	.38	.22	.33	.11	.18	.44	.27	.05	.05	.11	.18	.18	.05	.18	.18	.05	0	0
2		1	.22	.22	.18	.33	.27	.22	.11	.05	.11	.16	.11	.05	.11	.05	0	.16	.16	.11
3			1	.05	.55	0	0	.38	.11	0	.27	.11	.22	0	.05	.11	.11	.22	.11	.05
4				1	.05	.05	.11	.11	.16	.27	.27	.22	.22	.16	.27	.27	.05	.11	.11	0
5					1	.05	0	.22	.11	.05	.22	.22	.22	.05	.11	.05	.16	.22	.11	.05
6						1	.22	0	.11	.18	.11	.22	.27	.22	.11	.27	.05	.18	.22	.27
7							1	.27	.05	.27	.05	.27	.18	.18	.05	.11	0	.11	.27	.38
8								1	.22	.05	.05	.11	.11	.22	0	.05	.22	.11	.11	.11
9									1	.18	.11	.05	.05	.22	.18	.18	.27	.11	.22	.05
10										1	.11	.18	.22	.38	.11	.22	.11	.11	.22	.18
11											1	.22	.38	.05	.11	.22	.05	.16	.18	.11
12												1	.05	.11	.22	0	.11	.27	.11	.11
13													1	.05	.33	.18	.22	.11	.27	
14														1	.05	.18	.27	0	.18	.22
15															1	.27	.33	.38	.27	.22
16																1	.16	.05	.27	.05
17																	1	.22	.18	.22
18																		1	.11	.27
19																			1	.16
20																				1

FEMENINO DE 55-65 AÑOS

MATRIZ FRECUENCIAS

	1	2	3	4	5	6	7	8	9	10	11	12	13	14	15	16	17	18	19	20
1	1	7	2	1	3	1	4	3	1	5	1	2	3	5	4	3	3	5	1	
2		1	3	1	1	2	3	7	2	1	4	1	5	5	4	3	2	4	4	
3			2	6	0	2	6	5	2	1	1	3	2	3	2	1	4	6	2	
4				5	2	4	5	3	3	1	4	5	3	1	2	1	3	0	7	
5					2	2	1	5	1	2	4	5	2	2	0	2	7	1	3	
6						4	6	0	7	8	5	4	3	4	1	3	1	2	0	
7							2	2	3	1	3	2	3	2	4	3	3	1	4	
8								0	2	3	3	3	2	1	4	1	3	4	2	
9									1	1	5	3	5	1	3	1	3	2	4	
10										4	2	3	5	3	2	5	1	2	2	
11											3	5	1	3	2	5	1	4	3	
12												2	1	4	1	4	5	1	2	
13													0	3	3	2	3	5	2	
14														1	4	5	2	4	4	
15															5	1	5	2	3	
16																1	2	5	2	
17																	3	6	4	
18																		0	3	
19																			2	
20																				2

MATRIZ ÍNDICE DE SIMILTUD

	1	2	3	4	5	6	7	8	9	10	11	12	13	14	15	16	17	18	19	20
1	1	.05	.38	.11	.05	.16	.05	.22	.05	.05	.27	.05	.11	.22	.27	.22	.18	.18	.27	.05
2		1	.05	.16	.05	.05	.11	.16	.38	.11	.05	.22	.05	.27	.27	.22	.16	.11	.22	.22
3			1	.11	.33	0	.11	.33	.27	.11	.05	.05	.16	.11	.16	.11	.05	.22	.33	.11
4				1	.27	.11	.22	.27	.16	.16	.05	.22	.27	.16	.05	.11	.05	.16	0	.38
5					1	.11	.11	.05	.27	.05	.11	.22	.27	.11	.11	0	.11	.38	.05	.16
6						1	.38	.33	0	.38	.44	.27	.22	.16	.22	.05	.16	.05	.11	0
7							1	.11	.11	.16	.05	.16	.11	.16	.11	.22	.16	.16	.05	.22
8								1	0	.11	.16	.16	.16	.11	.05	.22	.05	.16	.22	.11
9									1	.05	.05	.27	.16	.27	.05	.16	.05	.16	.11	.22
10										1	.22	.11	.16	.27	.16	.11	.27	.05	.11	.11
11											1	.16	.27	.05	.16	.11	.27	.05	.22	.16
12												1	.05	.22	.05	.22	.27	.05	.11	.11
13													1	0	.16	.16	.11	.16	.27	.11
14														1	.05	.22	.27	.11	.22	.22
15															1	.27	.05	.27	.11	.16
16																1	.05	.11	.27	.11
17																	1	.16	.33	.22
18																		1	0	.16
19																			1	.11
20																				1

MASCULINO DE 15-25 AÑOS

MATRÍZ FRECUENCIAS

	1	2	3	4	5	6	7	8	9	10	11	12	13	14	15	16	17	18	19	20
1		5	3	1	4	1	1	7	2	0	5	2	4	3	4	2	3	2	3	2
2			2	1	1	4	8	1	1	1	4	3	3	3	2	3	3	2	4	3
3				3	6	2	4	7	5	4	1	2	3	2	3	2	2	3	2	1
4					2	2	4	2	4	4	5	1	2	3	4	2	4	3	3	4
5						2	0	4	6	1	2	1	3	2	5	2	0	6	4	0
6							6	2	5	4	7	3	4	3	1	3	1	0	1	3
7								1	1	3	3	2	3	2	0	4	5	2	2	3
8									4	3	6	1	6	2	1	1	3	0	2	1
9										2	2	2	0	4	2	3	2	4	2	3
10											4	3	2	3	3	4	0	3	3	7
11												1	4	2	2	0	2	0	2	1
12													2	3	4	6	4	10	3	2
13														0	1	5	3	1	4	2
14															3	2	5	2	5	5
15																2	5	5	1	8
16																	2	3	6	2
17																		3	2	5
18																			0	5
19																				2
20																				

MATRÍZ ÍNDICE DE SIMILTUD

	1	2	3	4	5	6	7	8	9	10	11	12	13	14	15	16	17	18	19	20	
1		.27	.16	.05	.22	.16	.16	.38	.11	0	.27	.11	.22	.16	.22	.11	.16	.11	.16	.11	
2			.11	.05	.05	.22	.44	.05	.05	.22	.16	.16	.16	.16	.11	.16	.11	.16	.11	.22	.16
3				.16	.33	.11	.22	.38	.27	.22	.05	.11	.16	.11	.16	.11	.11	.16	.11	.05	
4					.11	.11	.22	.11	.22	.22	.27	.05	.11	.16	.22	.11	.22	.16	.16	.22	
5						.11	0	.22	.33	.05	.11	.05	.16	.11	.27	.11	0	.33	.22	0	
6							.33	.11	.27	.22	.38	.16	.22	.16	.05	.16	.05	0	.11	.16	
7								.05	.05	.16	.16	.11	.16	.11	0	.22	.27	.11	.11	.16	
8									.22	.16	.33	.05	.33	.11	.05	.05	.16	0	.11	.05	
9										.11	.11	.11	0	.22	.11	.16	.11	.22	.11	.16	
10											.22	.16	.11	.16	.16	.22	0	.16	.16	.38	
11												.05	.22	.11	.11	0	.11	0	.11	.05	
12													.11	.16	.22	.33	.22	.55	.16	.11	
13														0	.05	.27	.16	.05	.22	.11	
14															.16	.11	.27	.11	.27	.27	
15																.11	.27	.27	.05	.33	
16																	.11	.16	.33	.11	
17																		.16	.11	.27	
18																			0	.27	
19																				.11	
20																					

MASCULINO DE 35-45 AÑOS

MATRIZ FRECUENCIAS

	1	2	3	4	5	6	7	8	9	10	11	12	13	14	15	16	17	18	19	20
1	3	3	2	5	1	3	4	3	2	1	3	3	1	4	5	2	6	1	3	
2		1	2	4	3	3	4	4	4	3	3	3	3	2	1	5	4	2	4	
3			4	6	1	1	4	3	1	6	1	2	0	4	3	2	4	3	0	
4				2	3	5	5	2	1	3	3	1	3	1	5	3	0	1	1	
5					2	1	3	5	0	2	1	3	0	7	2	3	1	4	1	
6						2	3	0	3	4	5	2	4	6	3	2	3	2	4	
7							3	2	0	4	0	6	6	3	0	3	2	4	7	
8								1	6	3	3	3	1	1	4	2	3	1	0	
9									5	5	2	3	4	2	2	3	3	2	3	
10										4	0	7	6	1	6	2	1	1	4	
11											2	3	2	2	1	2	3	3	1	
12												0	2	4	5	7	7	4	2	
13													2	2	4	2	0	3	5	
14														2	1	2	2	4	6	
15															2	2	5	3	5	
16																3	2	1	1	
17																	3	6	3	
18																		2	1	
19																			4	
20																				

MATRIZ ÍNDICE DE SIMILITUD

	1	2	3	4	5	6	7	8	9	10	11	12	13	14	15	16	17	18	19	20
1	.18	.18	.11	.27	.05	.18	.22	.18	.11	.05	.18	.18	.05	.22	.27	.11	.44	.05	.18	
2		.05	.11	.22	.16	.16	.22	.22	.22	.18	.18	.18	.11	.05	.27	.22	.11	.22	.18	.0
3			.22	.44	.05	.05	.22	.18	.05	.33	.05	.11	.0	.22	.18	.11	.22	.18	.0	
4				.11	.18	.27	.27	.11	.05	.18	.18	.05	.18	.05	.27	.18	.0	.05	.05	
5					.11	.05	.18	.27	.0	.11	.05	.18	.0	.38	.11	.18	.05	.22	.05	
6						.11	.18	.0	.18	.22	.27	.11	.22	.44	.18	.11	.18	.11	.22	
7							.18	.11	.0	.22	.0	.33	.33	.18	.0	.18	.11	.22	.38	
8								.05	.33	.18	.18	.18	.05	.05	.22	.11	.18	.05	.0	
9									.27	.27	.11	.18	.22	.11	.11	.18	.18	.11	.18	
10										.22	.0	.38	.33	.05	.33	.11	.05	.05	.22	
11											.11	.18	.11	.11	.05	.11	.18	.18	.05	
12												.0	.11	.22	.27	.38	.38	.22	.11	
13													.11	.11	.22	.11	.0	.18	.27	
14														.11	.05	.11	.11	.22	.33	
15															.11	.11	.11	.27	.27	
16																.18	.11	.05	.05	
17																	.18	.33	.18	
18																		.11	.05	
19																				.22
20																				

MASCULINO DE 55-65 AÑOS

MATRIZ FRECUENCIAS

	1	2	3	4	5	6	7	8	9	10	11	12	13	14	15	16	17	18	19	20
1		3	4	2	2	5	4	4	2	1	3	0	5	1	4	3	3	4	3	1
2			2	4	2	1	1	5	3	4	1	3	3	3	3	3	4	2	3	4
3				2	6	5	2	2	4	1	2	4	1	0	3	5	0	6	3	0
4					4	2	4	2	2	2	3	6	1	1	3	5	2	3	3	2
5						5	3	1	2	2	5	5	0	2	2	2	4	3	2	1
6							0	5	4	3	4	3	2	2	1	2	2	4	2	2
7								1	4	2	4	5	3	4	3	4	3	4	1	2
8									5	2	2	5	4	1	4	2	3	1	4	2
9										5	5	1	2	2	0	1	2	3	6	1
10											3	2	4	6	3	2	2	2	3	5
11												2	2	1	0	2	4	4	1	5
12													0	1	3	4	2	2	4	3
13														5	5	6	5	0	4	3
14															5	1	6	3	4	6
15																2	1	4	4	6
16																	1	2	2	2
17																		1	2	6
18																			2	2
19																				1
20																				

MATRIZ ÍNDICE DE SIMILITUD

	1	2	3	4	5	6	7	8	9	10	11	12	13	14	15	16	17	18	19	20	
1		.18	.22	.11	.11	.27	.22	.22	.11	.05	.18	0	.27	.05	.22	.18	.18	.22	.18	.05	
2			.11	.22	.11	.05	.05	.27	.18	.22	.05	.18	.18	.18	.18	.22	.11	.18	.22		
3				.11	.33	.27	.11	.11	.22	.05	.11	.22	.05	0	.18	.27	0	.44	.18	0	
4					.22	.11	.22	.11	.11	.11	.18	.33	.05	.05	.18	.27	.11	.18	.18	.11	
5						.27	.18	.05	.11	.11	.27	.27	0	.11	.11	.11	.22	.18	.11	.05	
6							0	.27	.22	.18	.22	.18	.11	.11	.05	.11	.11	.22	.11	.11	
7								.05	.22	.11	.22	.27	.18	.22	.18	.22	.18	.22	.05	.11	
8									.27	.11	.11	.27	.22	.05	.22	.11	.18	.05	.22	.11	
9										.27	.27	.05	.11	.11	0	.05	.11	.18	.33	.05	
10											.18	.11	.22	.33	.18	.11	.11	.11	.18	.27	
11												.11	.11	.05	0	.11	.22	.22	.05	.27	
12													0	.05	.18	.22	.11	.11	.22	.18	
13														.27	.27	.33	.27	0	.22	.18	
14															.27	.05	.33	.18	.22	.33	
15																.11	.05	.22	.22	.33	
16																	.05	.11	.11	.11	
17																		.05	.11	.33	
18																			.11	.11	
19																				.11	
20																					.05

GENERAL FEMENINO

MATRIZ FRECUENCIAS

	1	2	3	4	5	6	7	8	9	10	11	12	13	14	15	16	17	18	19	20
1	1																			
2		3	21	7	12	10	4	17	12	4	10	4	7	7	10	9	8	7	9	2
3			5	11	6	8	14	8	11	5	5	14	8	10	11	8	7	9	11	8
4				5	21	4	2	21	9	3	10	7	8	4	6	5	7	16	10	4
5					7	5	11	8	9	13	9	13	14	10	10	8	5	8	3	9
6						5	4	8	10	3	8	12	15	4	5	4	7	14	7	7
7							8	15	4	15	14	12	12	9	10	11	7	4	6	8
8								7	4	14	3	8	9	13	9	10	5	8	8	16
9									4	5	6	10	6	6	3	8	8	7	8	6
10										6	9	8	9	12	4	13	6	7	8	11
11											7	6	10	19	7	10	8	4	7	11
12												8	10	11	9	6	12	7	10	11
13													3	6	12	5	10	16	4	5
14														4	4	18	7	7	10	9
15															3	8	15	3	9	13
16																11	9	18	9	11
17																	4	4	13	6
18																		12	13	10
19																			5	10
20																				11

MATRIZ ÍNDICE DE SIMILTUD

	1	2	3	4	5	6	7	8	9	10	11	12	13	14	15	16	17	18	19	20
1	1																			
2		.05	.38	.12	.22	.18	.07	.31	.22	.07	.19	.07	.12	.12	.18	.16	.14	.12	.16	.03
3			.09	.20	.11	.14	.25	.14	.20	.09	.09	.25	.14	.18	.20	.14	.12	.16	.20	.14
4				.09	.38	.07	.03	.38	.16	.05	.18	.12	.14	.07	.11	.09	.12	.29	.18	.07
5					.12	.09	.20	.14	.16	.24	.16	.24	.25	.18	.18	.14	.09	.14	.05	.16
6						.09	.07	.18	.18	.05	.14	.22	.27	.07	.09	.07	.12	.25	.12	.17
7							.14	.27	.07	.27	.25	.22	.22	.18	.18	.20	.12	.07	.11	.11
8								.12	.07	.25	.05	.14	.18	.24	.18	.18	.09	.14	.14	.29
9									.07	.09	.11	.18	.11	.11	.05	.14	.14	.12	.14	.11
10										.11	.16	.14	.18	.22	.07	.24	.14	.12	.14	.20
11											.12	.11	.19	.35	.12	.18	.14	.07	.12	.20
12												.14	.18	.20	.18	.11	.22	.12	.18	.20
13													.05	.11	.22	.09	.18	.29	.07	.09
14														.07	.07	.29	.12	.12	.18	.18
15															.05	.14	.27	.05	.16	.24
16																.20	.16	.29	.16	.20
17																	.07	.07	.24	.11
18																		.22	.24	.18
19																			.09	.18
20																				.20

GENERAL MASCULINO

MATRIZ FRECUENCIAS

	1	2	3	4	5	6	7	8	9	10	11	12	13	14	15	16	17	18	19	20
1	1	11	10	8	12	7	8	15	7	3	8	5	12	5	12	10	8	14	7	6
2		1	5	7	7	8	12	10	8	9	8	9	9	7	7	10	4	15	8	1
3			1	9	20	8	7	13	12	6	10	7	6	2	10	10	4	15	8	1
4				1	8	7	13	9	8	7	11	10	4	7	8	12	9	6	7	7
5					1	9	1	8	13	3	9	7	6	4	14	6	7	11	10	2
6						1	11	6	7	9	18	13	8	9	11	8	7	8	5	8
7							1	5	7	5	11	7	9	12	6	8	11	8	7	12
8								1	10	11	11	9	13	4	6	7	8	4	7	3
9									1	12	12	5	5	10	4	6	7	10	8	7
10										1	11	5	13	15	7	12	4	6	7	12
11											1	5	9	5	4	5	8	7	6	7
12												1	2	6	11	15	13	19	11	7
13													1	7	8	15	10	1	11	10
14														1	10	4	13	7	13	17
15															1	8	14	8	17	17
16																1	6	7	9	5
17																	1	7	10	14
18																		1	4	8
19																			1	7
20																				1

MATRIZ ÍNDICE DE SIMILITUD

	1	2	3	4	5	6	7	8	9	10	11	12	13	14	15	16	17	18	19	20
1	1	.20	.18	.11	.22	.12	.14	.27	.12	.05	.16	.09	.22	.09	.22	.18	.14	.25	.12	.11
2		1	.09	.12	.12	.19	.22	.19	.14	.16	.14	.16	.16	.16	.12	.12	.22	.14	.16	.20
3			1	.16	.37	.14	.12	.24	.22	.11	.18	.12	.11	.03	.18	.18	.07	.27	.14	.01
4				1	.14	.12	.24	.16	.14	.12	.20	.18	.07	.12	.14	.22	.16	.11	.12	.12
5					1	.16	.01	.14	.24	.05	.16	.12	.11	.07	.25	.11	.12	.20	.18	.03
6						1	.20	.11	.12	.18	.29	.24	.11	.16	.20	.14	.12	.11	.09	.14
7							1	.09	.12	.09	.20	.12	.16	.22	.11	.14	.20	.14	.12	.22
8								1	.18	.20	.20	.16	.24	.07	.11	.12	.14	.07	.12	.05
9									1	.22	.22	.09	.09	.18	.07	.11	.12	.18	.14	.12
10										1	.20	.09	.24	.27	.12	.22	.07	.11	.12	.22
11											1	.09	.18	.09	.07	.09	.14	.12	.11	.12
12												1	.03	.11	.20	.27	.24	.35	.20	.12
13													1	.12	.14	.27	.18	.01	.20	.18
14														1	.18	.07	.24	.12	.24	.31
15															1	.14	.25	.14	.31	
16																1	.11	.12	.18	.09
17																	1	.12	.18	.25
18																		1	.07	.14
19																			1	.12
20																				1

GENERAL DE 15-25 AÑOS

MATRIZ FRECUENCIAS

	1	2	3	4	5	6	7	8	9	10	11	12	13	14	15	16	17	18	19	20
1	1	6	10	2	9	6	1	12	6	2	9	3	6	4	8	4	5	5	7	3
2		1	2	5	3	5	15	2	3	3	5	6	8	7	6	3	7	6	6	4
3			1	5	11	8	4	15	7	5	5	6	4	4	5	3	6	7	4	2
4				1	3	4	9	3	7	9	6	6	7	7	8	3	7	6	4	5
5					1	4	2	8	9	2	4	5	9	3	6	5	2	9	8	3
6						1	6	8	7	9	11	6	7	5	4	8	4	0	1	4
7							1	2	9	4	2	7	9	6	7	6	5	4	8	
8								1	4	6	8	6	7	2	3	4	6	5	4	3
9									1	4	8	4	5	7	2	10	4	6	4	9
10										1	5	4	5	10	5	8	1	4	4	13
11											1	2	5	5	7	2	5	5	5	4
12												1	2	6	8	10	8	16	5	4
13													1	2	1	12	6	1	8	4
14														1	4	3	10	3	7	10
15															1	3	7	11	3	10
16																1	2	4	9	5
17																	1	8	6	7
18																		1	3	7
19																			1	8
20																				1

MATRIZ ÍNDICE DE SIMILTUD

	1	2	3	4	5	6	7	8	9	10	11	12	13	14	15	16	17	18	19	20
1	1	.18	.27	.05	.25	.18	.19	.33	.18	.05	.25	.08	.18	.11	.22	.11	.13	.13	.19	.08
2		1	.05	.27	.08	.13	.41	.05	.08	.08	.13	.18	.22	.19	.18	.08	.19	.18	.18	.11
3			1	.13	.30	.16	.11	.41	.19	.13	.13	.18	.11	.11	.13	.08	.18	.19	.11	.05
4				1	.08	.11	.25	.08	.19	.25	.22	.18	.19	.19	.22	.08	.19	.18	.11	.13
5					1	.11	.05	.22	.25	.05	.11	.13	.25	.08	.18	.13	.05	.25	.22	.08
6						1	.18	.22	.19	.25	.30	.18	.19	.13	.11	.22	.11	0	.02	.11
7							1	.02	.05	.25	.11	.05	.19	.25	.18	.19	.18	.13	.11	.22
8								1	.11	.18	.22	.18	.19	.05	.08	.11	.18	.13	.11	.08
9									1	.11	.22	.11	.13	.19	.05	.27	.11	.18	.11	.25
10										1	.13	.11	.13	.27	.13	.22	.02	.11	.11	.38
11											1	.05	.13	.13	.19	.05	.13	.13	.13	.11
12												1	.05	.18	.22	.27	.22	.44	.13	.11
13													1	.05	.02	.33	.18	.02	.22	.11
14														1	.11	.08	.27	.08	.19	.27
15															1	.08	.19	.30	.08	.27
16																1	.05	.11	.25	.13
17																	1	.22	.16	.19
18																		1	.08	.19
19																			1	.22
20																				1

GENERAL DE 35-45 AÑOS

MATRIZ FRECUENCIAS

	1	2	3	4	5	6	7	8	9	10	11	12	13	14	15	16	17	18	19	20
1		4	10	6	11	3	6	12	8	3	2	5	6	4	5	8	5	9	1	3
2			5	6	7	9	8	8	6	5	6	10	5	4	4	2	5	7	5	6
3				5	18	1	1	11	5	1	11	3	6	0	5	5	4	8	5	1
4					3	4	7	7	5	6	8	7	5	6	6	10	4	2	3	1
5						3	1	7	7	1	6	5	7	1	9	3	6	5	6	2
6							6	3	2	6	6	9	7	8	10	8	3	6	6	9
7								8	3	5	5	5	9	9	4	2	3	4	9	14
8									5	7	4	5	5	5	1	5	6	5	3	2
9										8	7	3	4	8	5	5	8	5	6	4
10											6	3	11	13	3	10	4	3	5	7
11												6	7	9	3	3	6	4	6	3
12													1	4	8	5	9	12	5	3
13														4	3	11	4	4	4	10
14															3	4	7	2	7	10
15																7	8	12	8	8
16																	6	3	6	2
17																		7	8	7
18																			4	6
19																				7
20																				

MATRIZ ÍNDICE DE SIMILITUD

	1	2	3	4	5	6	7	8	9	10	11	12	13	14	15	16	17	18	19	20
1		.11	.27	.16	.30	.08	.18	.33	.22	.08	.05	.13	.16	.11	.13	.22	.13	.25	.02	.08
2			.13	.18	.19	.02	.22	.22	.18	.13	.18	.27	.13	.11	.11	.05	.13	.19	.13	.18
3				.13	.05	.02	.02	.30	.13	.02	.30	.08	.16	0	.13	.13	.11	.22	.13	.02
4					.08	.11	.19	.19	.13	.16	.22	.19	.13	.16	.16	.27	.11	.05	.08	.02
5						.08	.02	.19	.19	.02	.18	.13	.19	.02	.25	.09	.16	.13	.16	.05
6							.16	.08	.05	.16	.16	.25	.19	.22	.27	.22	.08	.16	.16	.25
7								.22	.08	.13	.13	.13	.25	.25	.11	.05	.08	.11	.25	.38
8									.13	.19	.11	.13	.13	.13	.02	.13	.16	.13	.08	.05
9										.22	.19	.08	.11	.22	.13	.13	.22	.13	.16	.11
10											.16	.08	.30	.36	.08	.27	.11	.08	.13	.19
11												.16	.19	.25	.08	.08	.16	.11	.16	.08
12													.02	.11	.22	.13	.25	.33	.13	.08
13														.11	.08	.30	.11	.11	.11	.27
14															.08	.11	.19	.05	.19	.27
15																.19	.22	.33	.22	.25
16																	.16	.08	.16	.05
17																		.19	.25	.19
18																			.11	.16
19																				.19
20																				

GENERAL DE 55-65 AÑOS

MATRIZ FRECUENCIAS

	1	2	3	4	5	6	7	8	9	10	11	12	13	14	15	16	17	18	19	20
1	1	4	11	4	3	8	5	8	5	2	8	1	7	4	9	7	6	7	8	2
2		1	3	7	3	2	3	8	10	6	2	7	3	8	8	7	7	4	7	8
3			1	4	12	5	4	8	9	3	3	5	4	2	6	7	1	12	9	2
4				1	9	4	8	7	5	5	4	10	6	4	4	7	3	6	3	9
5					1	7	5	2	7	3	7	9	5	4	4	2	8	10	3	4
6						1	4	11	4	10	12	8	6	5	5	3	5	5	4	2
7							1	3	6	5	5	8	5	7	5	8	6	7	2	6
8								1	5	4	5	8	7	3	5	6	4	4	8	4
9									1	6	6	6	5	7	3	4	3	6	8	5
10										1	7	4	7	11	6	4	7	3	5	7
11											1	5	7	2	3	4	9	5	5	8
12												1	2	2	7	5	6	7	5	5
13													1	0	8	9	7	3	9	5
14														1	5	5	11	5	8	10
15															1	7	2	9	6	9
16																1	2	4	7	4
17																	1	4	8	10
18																		1	2	5
19																			1	3
20																				1

MATRIZ ÍNDICE DE SIMILITUD

	1	2	3	4	5	6	7	8	9	10	11	12	13	14	15	16	17	18	19	20
1	1	.11	.30	.11	.08	.22	.13	.22	.13	.05	.22	.02	.19	.11	.25	.19	.16	.19	.22	.05
2		1	.08	.19	.08	.05	.08	.22	.27	.16	.30	.19	.08	.22	.22	.19	.19	.11	.19	.22
3			1	.11	.33	.13	.11	.22	.25	.08	.08	.13	.11	.05	.16	.19	.02	.33	.25	.05
4				1	.25	.11	.22	.19	.13	.13	.11	.27	.16	.11	.11	.19	.08	.16	.08	.25
5					1	.19	.13	.05	.19	.08	.19	.25	.13	.11	.11	.05	.16	.27	.08	.11
6						1	.30	.11	.27	.33	.22	.16	.13	.13	.08	.13	.13	.11	.05	
7							1	.08	.16	.13	.13	.22	.13	.19	.13	.22	.16	.19	.05	.16
8								1	.13	.11	.13	.22	.19	.08	.13	.16	.11	.11	.22	.11
9									1	.16	.16	.16	.13	.19	.08	.11	.08	.16	.22	.13
10										1	.19	.11	.19	.30	.16	.11	.19	.08	.13	.19
11											1	.13	.19	.05	.08	.11	.25	.13	.13	.22
12												1	.05	.05	.19	.13	.16	.19	.13	.13
13													1	0	.22	.25	.19	.08	.25	.13
14														1	.13	.13	.30	.13	.22	.27
15															1	.19	.05	.25	.16	.25
16																1	.05	.11	.19	.11
17																	1	.11	.22	.27
18																		1	.05	.13
19																			1	.08
20																				1

ISABEL LA CATOLICA

12

NARCIZO

11

MENDOZA

BALMACEDA

10

2

REEMBOLSOS

3

CINCO DE FEBRERO

9

4

8

5

ECO. MARQUEZ

7

6

CALZADA DE TLALPÁN

NIÑOS HEROES DE CHAPULTEPEC

A
H
O
R
R
D
P
O
S
T
A
L

BENITO JUAREZ D.D.F.
COL. JOSEFA ORTIZ DE DOMINGUEZ