



Casa abierta al tiempo

UNIVERSIDAD AUTÓNOMA METROPOLITANA IZTAPALAPA

DIVISIÓN DE CIENCIAS SOCIALES Y HUMANIDADES

DEPARTAMENTO DE ANTROPOLOGÍA

LICENCIATURA EN ANTROPOLOGÍA SOCIAL

Etnografía del “Templo Espiritual” en San Pablo Ixáyoc.

Trabajo terminal

que para acreditar las unidades de enseñanza aprendizaje de

Seminario de Investigación e Investigación de Campo

y obtener el título de

LICENCIADO EN ANTROPOLOGÍA SOCIAL

presenta

Maricela Reyes Barrera

Matrícula: 205328170

Comité de Investigación:

Director: Mtro. José González Rodrigo

Asesores: Mtro. Juan Pérez Quijada García

Mtro. José Manuel Escalante Lara

México, DF

Mayo 2011

A mis padres:

Hortencia Barrera Pérez y Salvador Reyes Rivera

A mis hermanos: María Guadalupe y Elías.

Con respeto:

A los integrantes y creyentes en el “Templo Espiritual”

AGRADECIMIENTOS

Al Mtro. José González Rodrigo por la confianza que me brindo al permitirme participar en el proyecto “Los pueblos serranos de Texcoco”. Agradezco su valioso apoyo como académico.

Agradezco al Mtro. Manuel Escalante por su apoyo en trabajo de campo, al Mtro. Juan Pérez por compartir sus conocimientos que impulsaron mi interés en el tema religioso y a Gabino Platero por su valiosa ayuda en la redacción de la tesina.

A todos las personas de San Pablo Ixáyoc que me dieron su confianza y su apoyo en todo momento. Al señor Adrián Bocanegra Arriaga; al señor Pablo Vivar, a su esposa Aurora Sánchez y a sus hijas.

A Elsa Espejel, a sus padres: Concepción Vivar y José Luis Espejel. A Anayeli Espejel y a toda su familia por brindarme apoyo y confianza incondicional. Gracias.

A la gran familia que me permitió conocer otra forma de pensar y de ver la vida: a la familia Sánchez Sánchez; en especial a Doroteo, a Luz y a Romana mi más sincero agradecimiento para ustedes.

A todas las personas creyentes en el Templo Espiritual por compartir conmigo su forma de pensar, creer y vivir su fe.

A toda mi familia, especialmente a mis primos que siempre me comparten su entusiasmo y a quienes admiro: a mi prima Elizabeth, por sus ánimos; a mi primo Alejandro por su ayuda, a mi abuelita Rigoberta y a mi tía Ene.

A las valiosas personas que e conocido a lo largo de mi vida, que gracias a cada una e aprendido: especialmente; a Rocio por su amistad y por los dibujos para la tesina; a Eunice por su ánimo y compañía; a Alejandro por conocernos y por estar presente. Gracias.

El etnógrafo, a la vez que admitiéndose humano, trata de conocer y juzgar al hombre desde un punto de vista suficientemente elevado y distante para abstraerlo de las contingencias particulares de tal o cual sociedad o civilización. .

Claude Lévi-Strauss en *Tristes trópicos*.

ÍNDICE

INTRODUCCIÓN.....	8
METODOLOGÍA.....	12
CAPÍTULO I. SAN PABLO IXÁYOC	
Introducción.....	15
1.1 CARACTERÍSTICAS GENERALES	
Ubicación geográfica.....	15
Topografía.....	16
Ixáyoc, palabra náhuatl.....	16
Antecedentes de San Pablo Ixáyoc.....	17
Descripción del pueblo.....	18
Pueblo ejidatario.....	19
Asentamiento.....	19
Propiedad ejidal y propiedad privada.....	20
Vivienda.....	20
1.2 SERVICIOS PÚBLICOS	
Espacios públicos.....	22
Alimentación.....	23
Educación.....	24
Salud.....	24
Agua.....	25
Electricidad.....	27
Drenaje.....	27
Recolección de basura.....	27
Vías de transporte.....	28
Cementerio.....	29
Forma de residir.....	29
Actividades económicas.....	31
Otros servicios.....	33
1.3 ORGANIZACIÓN CIUDADANA	
Comisariado ejidal.....	33

Organización comunitaria.....	35
Comité de participación ciudadana (COPACI).....	36
Faenas.....	36
Comité de vigilancia.....	37
Comité de agua.....	37
La mayordomía.....	38
Festividades cívicas.....	39
1.4 RELIGIÓN.....	40
Festividades religiosas.....	42
1.5 COTIDIANIDAD EN SAN PABLO IXÁYOC.....	46
CAPÍTULO II. TEMPLO ESPIRITUAL EN SAN PABLO IXÁYOC	
Introducción.....	49
2.1 PRIMER CONTACTO CON EL TEMPLO ESPIRITUAL.....	49
Permiso para hacer trabajo de campo.....	52
Misión del Templo Espiritual.....	57
El por qué del curar.....	58
2.2 Antecedentes generales del Espiritualismo	
Trinitario Mariano.....	61
2.3 ESTRUCTURA DEL TEMPLO ESPIRITUAL	
Descripción física del Templo Espiritual.....	67
Personas que conforman en Templo Espiritual.....	70
Función de materias y columnas.....	72
2.4 ACTIVIDADES	
Introducción.....	73
2.4.1 CURACIONES.....	74
Días de curación.....	75
Forma de curación.....	76
Medicamento espiritual.....	76
Técnicas de curación espiritual:	
Revisiones espirituales.....	80
Operaciones espirituales.....	81
Operaciones espirituales para curar padecimiento físico.....	81

Operaciones de emergencia en el Templo	
Espiritual.....	83
Operaciones espirituales para curar	
maldad.....	85
Técnicas de curación no espiritual.....	86
Principales padecimientos.....	89
Padecimientos corporales.....	89
Padecimientos emocionales.....	94
Padecimientos psicológicos.....	96
Malestares laborales o educativos.....	99
Problemas económicos.....	100
Problemas legales.....	101
Otras actividades que se realizan en días de	
curación.....	102
Datos importantes sobre una curación.....	103
Curaciones que se realizan sin algún hermano	
espiritual.....	104
2.4.2 CÁTEDRAS	
Introducción.....	105
Primeras referencias de una cátedra.....	106
Organización previa a una cátedra.....	108
Materias que acuden a cátedra.....	110
Como comienza una cátedra.....	111
Estructura de una cátedra.....	112
Anuario de cátedras.....	121
Cátedras que se realizan fuera del Templo	
Espiritual.....	129
CONCLUSIÓN.....	131
BIBLIOGRAFÍA.....	133
ANEXO 1	
ANEXO 2	

INTRODUCCIÓN

El presente trabajo surge por mi participación en el proyecto "Pueblos serranos de Texcoco" dirigido por el maestro José González Rodrigo en el 2008-2009. Los pueblos serranos son: San Jerónimo Amanalco, Santa María Tecuanulco, Santa Catarina del Monte y San Pablo Ixáyoc. El proyecto tenía como objetivo principal estudiar y definir el cambio sociocultural en alguno de los pueblos a partir de conocer los diversos elementos que componen el entorno sociocultural.

La zona serrana de Texcoco ha sido estudiada desde varias perspectivas; por un lado, se encuentran las investigaciones en el área agraria y agropecuaria por parte de la Universidad Autónoma de Chapingo (aunque no es la única institución). Y como precursores de las investigaciones socioculturales en la zona serrana de Texcoco están las investigaciones de Ángel Palerm y Erick R. Wolf en 1972.¹

Mi interés por participar en el proyecto "Pueblos serranos de Texcoco" fue para poder investigar en una zona específica el ámbito sociocultural general. Y más allá de limitarme a cumplir con el objetivo del proyecto tenía un interés propio de investigar un tema cultural-religioso. Al participar en el proyecto lo primero que hice fue elegir un pueblo de la sierra de Texcoco. Me pareció relevante hacer la investigación en el pueblo de San Pablo Ixáyoc porque existen pocas investigaciones, específicamente, en el área sociocultural.

El primer objetivo que tengo en el presente trabajo es presentar una descripción sociocultural general del pueblo de San Pablo Ixáyoc, lo cual se encuentra plasmado

¹ Véase Ángel Palerm y Erick R. Wolf, "Agricultura de riego en el viejo señorío del Acolhuacan", en *Agricultura y Civilización en Mesoamérica*, SEP-Setentas, México, 1972.

en el primer capítulo. El objetivo, como tal, es afanoso, por lo que anticipo que tiene limitantes. En el primer capítulo me limito a presentar la recopilación de datos etnográficos que recabe en el tiempo de investigación (es decir, en el trabajo de campo) el primero fue de junio-septiembre del 2008, enero-abril del 2009 el segundo y esporádicamente en el transcurso del año 2010.

Hago referencia de lo que entiendo por etnografía y retomo el concepto de James L. Peacock:

Descripción de una determinada forma de vida, y se basa en el "trabajo de campo": convivir con un grupo y observar su vida. En el trabajo de campo lo tradicional es que el antropólogo intente abordar la vida del grupo como un todo; sin tratar de aislar ningún aspecto artificialmente abstraído, como la economía, la política o la nutrición, sino más bien considerando cómo esos elementos se relacionan entre sí y con otros aspectos.²

Los datos etnográficos que presento en el primer capítulo son las características que conforman la estructura de la vida social en el pueblo de San Pablo Ixáyoc. Por lo tanto, el objetivo es que el lector se pueda formar su propia visión de la vida social en el poblado.

El segundo objetivo parte de un interés propio en el tema de la religión. Entiendo por religión:

Un sistema de símbolos que obra para establecer vigorosos, penetrantes y duraderos estados anímicos y motivaciones en los hombres formulando concepciones de un orden general de existencia y revistiendo estas concepciones con una aureola de efectividad tal que los estados anímicos y motivaciones parezcan de un realismo único.³

Al estar realizando la investigación etnográfica para cumplir con el primer objetivo, en San Pablo Ixáyoc, me di cuenta que existían prácticas religiosas, me refiero a

² James L. Peacock, *La lente antropológica: Luz fuerte, enfoque suave*, tr. del inglés por Jesús Cuellar Menezo, 2ª ed., Alianza Editorial, Madrid, 2005, p. 51.

³ Clifford Geertz, *La interpretación de las culturas*, Gedisa, Barcelona, 1977, p. 89.

prácticas espiritualistas que diferían del catolicismo, religión que la mayoría de los habitantes aseguraban era la única que se practicaba.

Entiendo que una práctica religiosa "constituye un sistema de interpretaciones simbólicas del ámbito sagrado del hombre que permiten su reproducción social y sus relaciones frente a la naturaleza y a los otros hombres".⁴

Al corto tiempo de investigación en San Pablo Ixáyoc me percate de que existía un lugar llamado: Templo Espiritual, que actuaba de forma discreta. En el Templo se practican creencias que pertenecen a la religión del Espiritualismo Trinitario Mariano.

El Espiritualismo Trinitario Mariano es una religión popular de origen mexicano, que surge en 1866 en la ciudad de México bajo la égida de Roque Rojas Esparza, quien se autoidentifica como el profeta Elías(...) Esta iglesia se divide en siete ramas, una de las cuales es el Espiritualismo Trinitario Mariano, influido por elementos judeo-cristianos de naturaleza mesiánica milenarista y apocalíptica.(...) Es una religión, de origen urbano, a la que pertenece un sector de la población que en la mayor parte de las veces se encuentra en condiciones marginales.⁵

Con el antecedente de mi interés en temas religiosos decidí realizar una investigación etnográfica del Templo Espiritual. Por lo que, en el segundo capítulo plasmo el resultado de la investigación que se llevo a cabo con estancias temporales en los años de 2009 y 2010. Sin olvidarme de que todo tema debe cumplir con alcances y limitantes en su investigación, anticipo lo siguiente.

En el capítulo dos me limito a describir las actividades y la forma en que se estructuran las prácticas religiosas en el Templo Espiritual. Anticipo que el lector

⁴Silvia Ortiz Echániz, *Una religiosidad popular: el espiritualismo trinitario mariano*, Instituto Nacional de Antropología e Historia, México, 1990 (Serie Antropología Social), p. 15.

⁵Isabel Lagarriga Attías, *Espiritualismo Trinitario Mariano nuevas perspectivas de análisis*, 3ª ed., Universidad Veracruzana, México, 1991, pp. 210-211.

no especializado en el tema podrá ver en el capítulo dos un trabajo etnográfico de las prácticas rituales que realizan los creyentes en el Espiritualismo Trinitario Mariano, ésto con la única finalidad de resaltar la importancia que tiene la eficacia simbólica para la Antropología Social.

Me respaldo en Claude Lévi-Strauss para definir la importancia de la eficacia simbólica:

La eficacia de la magia implica la creencia en la magia, y que ésta se presenta en tres aspectos complementarios: en primer lugar, la creencia del hechicero en la eficacia de las técnicas; luego, la del enfermo que aquél cuida o de la víctima que persigue, en el poder del hechicero mismo; finalmente, la confianza y las exigencias de la opinión colectiva, que forman a cada instante una especie de campo de gravitación en cuyo seno se definen y se sitúan las relaciones entre el brujo y aquellos que él hechiza.⁶

Sin embargo, al lector con conocimiento en el tema del Espiritualismo Trinitario Mariano se le anticipa que en el segundo capítulo se encontrara con la descripción de rituales, en donde resalto las variantes, en comparación con otros templos espirituales.

Retomo el concepto de Víctor Turner, para definir ritual como "una conducta formal prescrita en ocasiones no dominadas por la rutina tecnológica, y relacionada con la creencia en seres o fuerzas místicas".⁷

Dando por hecho que la mayoría de lo templos espirituales tienen particularidades en sus prácticas rituales que los hacen distintos. Reitero que mi propósito, con la información del segundo capítulo, es aportar a la investigación de los estudios sobre el Espiritualismo Trinitario Mariano.

⁶ Claude Lévi-Strauss, "El hechicero y su magia", en *Antropología Estructural*, Eudeba, Buenos Aires, 1968, p.152.

⁷ Víctor Turner, "Símbolos en el ritual Ndembu" en *La selva de los símbolos*, Siglo XXI editores, Madrid, 1980, p.21.

METODOLOGÍA

La investigación en el pueblo de San Pablo Ixáyoc se conformo básicamente por dos trabajos de campo. El primer trabajo de campo fue de junio a septiembre del 2008 en donde me dedique exclusivamente a recopilar información del pueblo, haciendo entrevistas a los pobladores, aunque fundamentalmente mi investigación se baso en la observación y posteriormente en la confirmación de la información que algunos de los habitantes de San Pablo Ixáyoc me brindaban.

Destaco que la población es cooperativa con las investigaciones académicas (especialmente acostumbrados por estudiantes de la Universidad Autónoma de Chapingo) que se realizan en el poblado. Las investigaciones de los estudiantes, antes mencionados, se basan en aspectos agrarios, y por ende, los habitantes están acostumbrados a dar información sobre temas agrícolas. Sin embargo, si se les cuestiona a los pobladores sobre temas socio-culturales como la religión, las tradiciones, las costumbres, el tema del agua, entre otros, responden con cierta renuencia a dar éste tipo de información o simplemente mencionan que desconocen el tema.

Al inicio del primer trabajo cuando entreviste a una habitante de San Pablo Ixáyoc, menciono: "Aquí no hay tradiciones, ¿qué hace aquí?, váyase a Santa Catarina a Santa María⁸ ahí hay músicos, ahí hay floristas, aquí no hay nada".

La dificultad que puede surgir para recopilar información, cuando se realiza trabajo de campo, en el área cultural de San Pablo Ixáyoc, considero, es la falta de identificación por parte de los pobladores con tradiciones específicas que brinden identidad al poblado.

⁸ La señora se refería a Santa Catarina del Monte y Santa María Tecuanulco que son pueblos vecinos de San Pablo Ixáyoc.

En el segundo trabajo de campo que fue de enero a abril del 2009, y que yo extendí hasta 2010, sirvió para hacer trabajo de campo en el Templo Espiritual de San Pablo Ixáyoc. Subrayo, quien me facilitó, en un principio, conocer y acercarme al Templo Espiritual fue una persona creyente y familiar de uno de los integrantes del Templo.

La primera vez que me presente en el Templo Espiritual, aparentemente hubo una aceptación a la investigación que yo pretendía realizar, sin embargo, en la práctica fue diferente, al principio mi presencia no fue comprendida. Intervinieron varios factores importantes, por ejemplo, que el Templo se encuentra sumergido en el sigilo de sus creyentes y que una religión que difiere a la católica, en San pablo Ixáyoc, no es bien aceptada.

El no ser nativa ni habitante del pueblo influyó para que me aceptaran de una manera expedita dentro de las prácticas en el Templo Espiritual, lo atribuyo a que yo no compartía las mismas ideas religiosas que los nativos de San Pablo Ixáyoc. Otro factor importante para que me aceptaran en el Templo Espiritual era que mi presencia no desestabilizaría la discreción con la que se conduce.

Cuando comencé a realizar mi investigación en el Templo Espiritual la principal herramienta que utilice fue sólo la observación, sin inmiscuirme en los hechos.

De principio, me fue difícil obtener información por parte de los participantes del Templo Espiritual debido a que desconfiaban de mi persona, de mi investigación y los objetivos de ésta. Empero, la actitud que tenían los participantes del Templo, era comprensible debido a que una investigación en cualquier grupo religioso genera cierta invasión en la cosmovisión de los creyentes, además porque sus prácticas mantienen una carga subjetiva que no les es fácil compartirla.

A partir de mi constancia al asistir a todas las actividades que se realizaban en el Templo Espiritual, los creyentes me fueron envolviendo en sus prácticas, básicamente fungí como ayudante cuando se realizaban los rituales. Es así que la herramienta principal que utilice para obtener la información escrita en el capítulo dos fue la observación participante.

CAPITULO I

SAN PABLO IXÁYOC

“...sobre el tepetate creció el pueblo, y en los solares,
rompiendo el tepetate fueron haciendo huertos.”

Carmen Viqueira

INTRODUCCIÓN

En este capítulo tengo por objetivo describir al pueblo de San Pablo Ixáyoc. Por lo cual, en el presente enumerare las principales características que conforman la estructura de la vida social en el poblado. Al dar las características pretendo que el lector pueda formarse una visión del pueblo. Para cumplir con mi objetivo divido el capítulo en cinco apartados.

En el primer apartado se marcan las características generales del pueblo. En el segundo apartado se enumeran los servicios públicos con los que cuenta San Pablo Ixáyoc. En el tercer apartado nombro los comités encargados de organizar a la ciudadanía. En el penúltimo apartado hablo de la religiosidad del poblado. Y por último, en el quinto apartado, describo desde mi punto de vista la cotidianidad del pueblo de San Pablo Ixáyoc.

1.1 CARACTERISTICAS GENERALES

UBICACIÓN GEOGRAFICA

San Pablo Ixáyoc⁹ se ubica a ocho kilómetros de distancia de la Sierra Nevada de Texcoco. Pertenece a los pueblos Serranos o de la montaña que se consideran como comunidades serranas del antiguo Acolhuacán Septentrional. El pueblo se localiza en la más alta franja al oeste de Texcoco desde 2,750 a 4,000 metros en el monte Tláloc; se ubica en la franja árida y erosionada que hay entre el somontano y la sierra alta y forma parte de la divisoria

⁹ Ver mapa de ubicación geográfica de San Pablo Ixáyoc en Anexo 1.

continental entre el Valle de México y los estados de Puebla y Tlaxcala.

El pueblo se ubica al sureste de la ciudad de Texcoco a 10.5 kilómetros de la cabecera municipal. Limita al norte con Santa Catarina del Monte, al noreste con San Miguel Tlaixpan, al oeste con San Dieguito Xochimanca y con parte de Santa María Nativitas, al sureste con Tequexquináhuac y parte de su ejido, al sur con la ampliación del ejido de Santa María Nativitas y al este con el ejido de San Pablo Ixáyoc en la parte de monte o bosque.¹⁰

TOPOGRAFÍA

El territorio de San Pablo Ixáyoc tiene forma alargada y el suelo es irregular; se encuentra en pendiente este-oeste, ubicado dentro de una pequeña depresión rodeado de cerros por lado este, sur y norte. El pueblo es cruzado por tres barrancas, lo que es peculiaridad del lugar. Gerardo Aldana destaca que al aproximarse al somontano el nivel del terreno va descendiendo y la parte baja del pueblo está enclavado en lo que fue la zona árida o erosionada.

IXÁYOC, PALABRA NÁHUATL

Para darle connotación al significado que hoy en día le dan los pobladores a la palabra Ixáyoc, se mencionan las siguientes palabras del mismo origen:

IXAYOTL: S. Lágrimas, llanto.

IXAYOYO: Adj. Lleno de lágrimas

XAYACATL: S. Rostro, cara, mascara.

IXAYAC: Su rostro

¹⁰ Véase Gerardo Aldana Martínez, *San Pablo Ixáyoc: Un caso de proletarización incompleta*, Universidad Iberoamericana, México, 1994 (Colección Tepetlaostoc 4), pp. 14-15.

Por lo tanto, los nativos del poblado a la palabra Ixáyoc le otorgan tres significado en castellano: lugar donde llora el agua, cosa llena de lágrimas y ojo que llora.

O bien, como lo sugiere Ernestina Rivas podría ser una combinación "IXAYAC IXAYOTL" lo que vendría a significar: su rostro cubierto de llanto o rostro cubierto de lágrimas.¹¹

El poblado de la comunidad de San Pablo da explicación a la palabra "Ixáyoc" haciendo connotación a los manantiales que existen en el poblado, debido a que un manantial también es conocido como "ojo que llora".

ANTECEDENTES DE SAN PABLO IXÁYOC

Se desconoce fuente de documentación importante que acredite el sitio exacto del asentamiento y la fecha de fundación de San Pablo Ixáyoc. Los documentos que existen comienzan de la época del reparto agrario, que son escasos fragmentos que documentan la dotación ejidal, condiciones y características del reparto agrario, entre otros.

San Pablo Ixáyoc pertenencia a la jurisdicción de Acolhuacán. "Se cuenta que la comunidad perteneció a Gonzálo Sandoval, quien la heredo de Carlos VI y le llamó Española".¹² El territorio donde hoy se asienta el pueblo, antes de 1925, era parte del dominio de la Hacienda de Chapingo y lo constituían 40 familias, según versiones de algunos nativos de la comunidad.

Los habitantes de San Pablo Ixáyoc explotaban los bosques aledaños que eran parte de la hacienda, siendo así, de ocupación leñadores; la madera que extraían del bosque

¹¹ Véase María Ernestina Rivas, *La ofrenda de Muertos en San Pablo Ixáyoc: Una descripción etnográfica*, Tesis de Licenciatura en Antropología Social, ENAH, México, 1997, p.51.

¹² María Lourdes Martínez Rangel, *Sistemas de cargo e identidad cultural en la comunidad de San Pablo Ixáyoc*, Tesis de Maestría en Sociología Rural, Universidad Autónoma de Chapingo, México, 2000, p. 62.

era utilizada para venderla a pueblos vecinos o a la misma hacienda de Chapingo y la leña era utilizada para fines de autoconsumo. En ocasiones la hacienda contrataba a los pobladores como peones asilados en trabajos relacionados con la madera y la agricultura.

En 1925 el ejido de San Pablo Ixáyoc es beneficiado con 749 hectáreas de bosque y 141 de franja erosionada. En 1949 se concede la ampliación del ejido quedando un total de 1,634 hectáreas de los cuales 70% es bosque y 30% de siembra.¹³ Aproximadamente en el año 1949 San Pablo Ixáyoc es estipulado pueblo autónomo.

“-A nosotros nos dicen “*los guajolotes*”, a los de Santa Catarina “*los gatos*” y a los de Tequexquinahuac “*los brujos*”, me comento, un señor, habitante de San Pablo Ixáyoc.”

DESCRIPCIÓN DEL PUEBLO

En el año de 1999, según Lourdes Martínez, San Pablo Ixáyoc contaba con 2500 habitantes aproximadamente, resaltando que había una mayor cantidad de jóvenes y niños. Según el censó de INEGI 2000, San Pablo Ixáyoc cuenta con 1803 habitantes.

A mediados del año 2009 San Pablo Ixáyoc contaba con 900 contribuyentes, según el registro en la lista de la Delegación Municipal. Se contabilizaban jefes de familia ya fueran hombres o madres solteras e hijos varones mayores de 18 años. No se contabilizaban menores de 18 años, adultos mayores, personas discapacitadas o enfermas y personas mayores de 18 años que estuvieran estudiando. Los nativos que estuvieran residiendo fuera del poblado, si es que pretendían conservar la residencia y contribuían con las obligaciones ciudadanas, también se encontraban en lista. El delegado¹⁴ en turno mencionó que había

¹³ *Ídem.*

¹⁴ El delegado llamado Adrián Bocanegra Arriaga, cuyo periodo finalizó en diciembre de 2009.

aproximadamente 3500 habitantes, cuya afirmación la hizo por su contacto con la comunidad.

PUEBLO EJIDATARIO

Como se ha mencionado San Pablo Ixáyoc es pueblo ejidatario. Los terrenos del bosque o monte de la comunidad se encuentran distribuidos entre los habitantes de San Pablo Ixáyoc.

En los terrenos ejidales se siembra flor corriente y flor de invernadero. En siembra de temporal se cultiva primordialmente maíz, frijol y haba en un solo ciclo de cultivo anual. En el bosque se recolectan algunas plantas medicinales y solo por temporada hongos comestibles.

El acceso y uso del bosque está sujeto a reglas y normas comunitarias. Los mitos que circulan para el bosque actúan como reguladores para el uso del mismo. Por ejemplo, algunos de los pobladores cuentan que en el bosque viven *Nahuales* o *Nahuakitos* quienes son encargados de cuidar el bosque y los manantiales, si alguna persona llegara a violar ciertas reglas o mitos, es acreedora de castigos míticos.

ASENTAMIENTO

La mayoría de las casas están concentradas hacia el centro del pueblo, a orillas de la avenida principal (Av. Juárez) y a orillas de las calles; algunas se sitúan en las partes altas del cerro y en terrenos ejidales. Todo asentamiento se caracteriza por ser disperso y cada uno cuenta con espacio para el cultivo. El asentamiento es conformado por una casa, ya sea con huerta, milpa, invernadero, jardín o un patio amplio. Las casas están separadas por terrenos extensos, en éstos se encuentran flores, árboles, arbustos, nopaleras, invernaderos, milpas de temporal o riego, etc.

PROPIEDAD EJIDAL Y PROPIEDAD PRIVADA

San Pablo Ixáyoc fragmenta su territorio en dos: la propiedad privada o pequeña propiedad y la propiedad ejidal. La propiedad privada se concentra en el área del cerro y está limitada por las barrancas, a ésta también se le conoce como "pequeña propiedad". Aquí es donde se originó el asentamiento del poblado y actualmente es el centro del pueblo.

La propiedad ejidal se forma a lo largo de los años de 1970 a 1990. El crecimiento demográfico de la población obligo a expandir las construcciones a los terrenos ejidales de San Pablo Ixáyoc y por éste hecho los ejidatarios procuraron legalizar las casas o asentamientos. En consecuencia se reconoció la colonia ejidal de San Pablo Ixáyoc.¹⁵

VIVIENDA

Generalmente las casas son de tabique blanco o rojo, sus ventanas, puertas o balcones son de herrería o madera y tienen techo de cemento. Quedan algunas casas de adobe, la mayoría abandonas o en destrucción, sin embargo, algunas son habitadas.

Con frecuencia las casas se encuentran al centro del patio, son de una sola planta o de dos y la conforman habitaciones de forma cuadrada o rectangular que se conjuntan alrededor del patio en forma de escuadra. Incido que pocas viviendas salen del esteriotype, pero, destaco que en la actualidad han aumentado las construcciones de dos pisos.

Las casas aparte de tener cuartos-habitación cuentan con un espacio para la cocina, en algunos casos existe la cocina de humo en donde se tiene un fogón de leña y

¹⁵ Véase Gerardo Aldana Martínez, *San Pablo Ixáyoc: Un caso de proletarización incompleta*, Universidad Iberoamericana, México, 1994 (Colección Tepetlaostoc 4), p.15.

*tercios*¹⁶ de leña acumulados. El fogón se utiliza solo para ocasiones especiales como fiestas sociales tales como XV años, bodas, bautizos, primera comunión, etc.

En la mayoría de los patios se puede observar un horno de pan hecho de adobe o cemento en forma de cúpula que ésta colocado en una base cuadrangular del mismo material, su principal función la tiene al para hacer pan el Día de Muertos.

Son pocos los hogares que tienen el cuarto de baño contiguo a las demás habitaciones de la casa, la mayoría de las casas lo tiene como cuarto separado en el patio. Al cuestionar a los habitantes por qué separaban el cuarto de baño, mencionaron que antes se utilizaban fosas sépticas y al construir la casa se les olvidaba contemplarlo dentro de la construcción y, algunos otros, dijeron que se les hacia poco saludable. Observé que la mayoría de las casas tenían junto al baño un lavadero de piedra y contiguo a éste una pileta, echa de cemento, donde almacenan agua que ocupan para lavar trastes, ropa, etc.

Casi no hay casas que cuenten con granero o con un espacio para el almacenamiento de semillas, sólo por temporada se puede observar en la mayoría de patios un *sincolote*¹⁷ que almacena maíz. En el patio también se localizan corrales y jaulas construidos de madera o alambre, éstos sirven de resguardo a perros, gatos y diferentes tipos de aves, principalmente canarios. Además se crían guajolotes, gallinas, gallos, patos, puercos y en menor medida, borregos, caballos y asnos.

Los perros cumplen la función de cuidador el territorio de su dueño por lo que se tienen más de dos. Los gatos tienen la función de controlar que no abunden los

¹⁶ Así se le nombra a los manojos de leña.

¹⁷ Sincolote es una construcción hecha de madera en forma de cesto.

ratones, ya que se vería amenazado el almacenamiento de semillas o alimentos.

Aun lado de la casa, por lo general, se encuentran sembradas hierbas de uso medicinal como: toronjil, ruda, manzanilla, epazote, santa maría, yerba buena, estafiate, hinojo, entre otras. Árboles frutales de pera, nuez, tejocote, ciruelo, durazno, manzana, etc. Lo anterior se cultiva para el autoconsumo. También, se siembran plantas que sirven de decoración como: buganvilia, aretillo, amapolita, malvón, rosales, campanas, huele de noche, alcatraz, etc.

En cada vivienda se observan aparatos electrodomésticos como son la radio, el refrigerador, la estufa y la televisión, ésta última en la mayoría de las veces se tiene más de una. Algo muy característico en casi todos los hogares católicos es el espacio que se le brinda a la religiosidad; en el cuarto principal ya sea en la sala o en el comedor, se tiene un espacio designado a el altar religioso -no falta la imagen de la Virgen de Guadalupe, el Niño Dios y el crucifijo-. Las imágenes de santos varían. También en algunos altares se encuentra la foto del familiar muerto, particularmente se encuentran adornadas de flores naturales o artificiales y veladoras. En general, el cuarto donde se encuentra el altar tiene las puertas o las ventanas abiertas para que el visitante lo pueda observar.

1.2 SERVICIOS PÚBLICOS

ESPACIOS PÚBLICOS

En el 2009 se le puso nombre a las calles de San Pablo.¹⁸ La Av. Juárez atraviesa el pueblo de este a oeste. La mayoría de las calles están conectadas con ésta avenida, por ser la principal. Algunas avenidas y calles centrales

¹⁸ Ver croquis de San Pablo Ixáyoc en Anexo 1.

están pavimentadas, pero, en gran parte los caminos son de tierra. Sin embargo, la carretera que va de San Dieguito Xochimanca a San Pablo Ixáyoc se terminó de pavimentar totalmente en el año 2000.

La mayoría de las construcciones principales se encuentran en la parte alta del centro del pueblo, de lado derecho de la avenida principal (Av. Juárez). Se conjuntan la oficina de COPACI,¹⁹ el salón de asambleas, la oficina de juntas de agua potable, la oficina del comité ejidal, dos cuartos que eran designados al Centro de Salud²⁰ y la escuela primaria. A menos de una cuadra se localiza la iglesia y una capilla; frente a las construcciones anteriores, en una cerrada, se localizan dos panteones; a tres calles de estos, se encuentra un jardín de niños rumbo a "el cedral".²¹

En la parte baja del pueblo, en ubicación dispersa, se localiza la Escuela Secundaria, un jardín de niños, las instalaciones del Centro de Salud y las canchas de fútbol.

ALIMENTACIÓN

El maíz y el frijol son la base de alimentación de los habitantes del pueblo, pero se consumen verduras, chayote, nopales, calabaza, verdolagas, huaxontles, berros, quintoniles, habas, frijol; también se consumen hongos en temporada, etc. La carne más consumida es la carne de res, puerco y pollo. En cuanto a las bebidas más consumidas se encuentra el refresco embotellado, el cual es consumido a la hora de la comida y el café de grano que se consume en la merienda o en la cena.

¹⁹ Comisión de Participación Ciudadana.

²⁰ Durante el año 2008 el Centro de Salud se cambia de instalación, actualmente se ubica en la Av. Juárez, en la parte baja del pueblo.

²¹ Así se llama la zona ecológica del pueblo.

EDUCACIÓN

El nivel educativo de San Pablo Ixáyoc en menores de 30 años es secundaria y en menores de 20 años carrera técnica, bachillerato incompleto y en menor medida bachillerato concluido. Pocos jóvenes estudian el nivel superior, no son cuantificables debido a que están en constante movimiento entre el centro de Texcoco y el Distrito Federal.

En las escuelas del pueblo sólo existe el turno matutino. Se encuentran la Escuela Primaria Estatal "18 de marzo", la Tele-Secundaria Estatal "Ixtililxochitl" y dos jardines de niños uno federal llamado "Cuahuctemoc" y otro estatal "Juan Amos Comenio". En todos los niveles existe un comité de padres de familia para apoyar el servicio de mantenimiento y organizar actos cívicos.

SALUD

El Centro de Salud depende de la Secretaría de Salud (SSA), en general es atendido por estudiantes de medicina que realizan su servicio social. Ésta información se encuentra muy presente en los habitantes de la comunidad. Los servicios sobresalientes que se brindan es la medicina general, medicina preventiva y odontológica.

La mayoría de los pobladores dudan del servicio que brinda el Centro de Salud, algunos mencionan que es porque quienes atienden son estudiantes de medicina que se encuentra haciendo prácticas o pasantes, o bien, porque la consulta es muy cara; cabe decir que el precio por paciente es de setenta pesos a menos que se tenga vigente el seguro popular.²² La gente acude cuando tiene alguna gripe o para aplicarse vacunas, pero, si creen que tienen una enfermedad complicada, es decir, que amerite análisis clínicos acuden, si es que tienen, a su seguro social que se encuentra en el

²² Programa de salud instaurado en 2006 por el Gobierno Federal.

centro de Texcoco o con médicos particulares. Destaco que en el 2009 en la población solo había un consultorio privado de odontología y un médico que brindaba servicios particulares.

Los servicios médicos que pertenecen a farmacias de genéricos o similares tienen buena aceptación por los pobladores; cuestionando a algunos habitantes, mencionaron que era por el precio, económicamente es más barato que ir al Centro de Salud, dichos servicios médicos se encuentran en el centro de Texcoco.

Al preguntar en la población si existían prácticas alternativas de curación como la medicina alternativa, la técnica de curación con herbolaria o "las limpias"²³ los pobladores lo negaron rotundamente, decían que eso en el pueblo no existía. Pocos pobladores mencionaron que solo había cura-huesos, pero que, eran muy pocos ya casi no había. Es difícil que los habitantes de San Pablo Ixáyoc reconozcan que existen prácticas alternativas de curación como la medicina tradicional, "las limpias", el uso de plantas medicinales, entre otras, debido a que especulan que al contestar afirmativamente a las preguntas -uno, como "fuereño", asociara este tipo de prácticas con la ignorancia o la brujería-.

AGUA

La fuente principal de abastecimiento de agua de San Pablo Ixáyoc ha sido el manantial *Texapo*, que nace de las pendientes del cerro Quetzaltepec.²⁴ Cuando se le otorga territorio a San Pablo Ixáyoc automáticamente se le cede el agua, que anteriormente era de la propiedad de la hacienda de Chapingo. La gente se tuvo que abastecer de

²³ Técnica tradicional que existe en algunas comunidades rurales.

²⁴ Véase Angel Palerm y Erick R. Wolf, "Agricultura de riego en el viejo señorío del Acolhuacan", en *Agricultura y Civilización en Mesoamerica*, SEP-Setentas, México, 1972, p. 130.

agua rodada, es decir, directamente de las redes de canales que se le conoce como caño, el cual bajaba a los huertos principalmente para fines domésticos. Y se controlaba el uso a través de aguadores.²⁵

En 1972 el servicio del agua potable fue introducido en la comunidad. A partir de ahí se comienza a construir un depósito conocido como "el pozito", que es una especie de cisterna, se encuentra ubicado en la parte alta del cerro, lo construyeron ahí con la finalidad de que todos los pobladores contaran con agua potable. En 1976 se entubó el agua y se distribuye a cada una de las familias.

En San Pablo Ixáyoc existe un *jagüey*²⁶ principal. Se ubica del lado sur en calle Higinio Martínez y da servicio desde 1982; mide 26 metros de largo, 12 metros de ancho y 5 metros de profundidad,²⁷ este pozo se encarga de abastecer el riego en milpas, huertas e invernaderos del lado oeste y del lado sur.

Existe un segundo *jagüey* en el lado noroeste en calle Tepechipilco, es pequeño a diferencia del anterior porque mide aproximadamente 10 metros de largo y sirve para abastecer huertas, milpas e invernaderos de la parte este y norte del poblado.

Los dos *jagüeyes* siempre están a su máxima capacidad en época de lluvias. Hay dos canales o caños que trasladan el agua uno en la calle principal y otro en la calle Higinio Martínez. Actualmente estos canales sólo transportan agua en cierta temporada, ya sea en mayo o junio, o bien, cuando algún habitante requiera el servicio. Los canales son limpiados antes de que se de aviso que

²⁵ Aguadores son las personas encargadas de transportar el agua de los manantiales a las casas.

²⁶ Lugar con forma de pozo, que sirve para depósito de agua.

²⁷ Véase, Gerardo Aldana Martínez, *San Pablo Ixáyoc: Un caso de proletarización incompleta*, Universidad Iberoamericana, México, 1994 (Colección Tepetlaostoc 4), p. 21.

correrá agua, cuando no lleva agua los canales lucen descuidados, algunas veces, con heces de perro o basura.

ELECTRICIDAD

De 1961 a 1964 se electrificó San Pablo Ixáyoc, el proceso estuvo dirigido por La Comisión Federal de Electricidad (CFE) y el Gobierno del Estado de México; la mano de obra corrió a cargo de los habitantes de la comunidad, a excepción de ciertos trabajos especializados.²⁸

Actualmente los pobladores creen necesaria la instalación de otro transformador debido a que la comunidad ha crecido y el voltaje para cada vivienda es insuficiente. La insistencia que percibí respecto al tema, es por parte de los pobladores que tienen invernaderos, ya que éstos dependen de la electricidad.

DRENAJE

San Pablo Ixáyoc no cuenta con sistema de drenaje. Carece de tuberías y de sistema de desagüe. Actualmente lo que hacen los pobladores con los desechos es desviarlos a las barrancas cercanas o, algunas veces, a los terrenos baldíos. En algunas ocasiones en los caminos del pueblo se puede observar correr agua de drenaje. Hay que tomar en cuenta que el pueblo se encuentra en pendiente y cuenta con varias barrancas. Con respecto a las aguas pluviales no existen problemas de estancamiento, por la orografía del lugar.

RECOLECCIÓN DE BASURA

El servicio de recolección de basura en San Pablo Ixáyoc es irregular, según los habitantes, el camión de la basura recorre el pueblo dos veces a la semana y sólo tiene como ruta las avenidas principales: Juárez y

²⁸ *Ibidem*, p.25.

Revolución. Por lo tanto, la mayoría de los que utilizan el servicio son los que viven cerca de estas avenidas. Todos los habitantes tienen conocimiento del servicio y al cuestionarlos porque no hacen uso de ello mencionan que es debido a lo lejano que les queda los paraderos del camión de basura.

Los habitantes han buscado alternativas para deshacerse de la basura, por ejemplo la quema de los desechos, para ésto, cada vivienda cuenta con un lugar especial, como puede ser atrás de la casa, en el patio o en la parcela abandonada. En el peor de los casos la tiran en barrancas. Resalto que son pocas las barrancas contaminadas.

Destaco que todo habitante tiene una cultura de reciclaje notable debido a que los desechos orgánicos son utilizados a la totalidad, porque, los desperdicios se utilizan para la comida de animales, o bien, para el abono en las parcelas, flores o jardines. El papel, cartón y plástico muchas veces son utilizados para encender fogones, pero casi siempre se queman.

VÍAS DE TRANSPORTE

Como principal transporte existen los camiones que salen del centro de Texcoco, éstos atraviesan en su recorrido Santa Cruz de Arriba, Xocotlan, San Dieguito Xochimanca y por último San Pablo Ixáyoc donde es su base, su recorrido lo hacen aproximadamente en treinta minutos. La peculiaridad de estos camiones es anunciar únicamente su llegada y salida al pueblo de San Pablo Ixáyoc, mientras camina haciendo sonar la bocina. El primer viaje sale 5:00am de San Pablo y el último sale de Texcoco 9:30pm. Los viajes son cada media hora a excepción de los domingos que es cada hora.

El otro transporte son las combis, su base se encuentra a un costado de la catedral de Texcoco. Las combis en su recorrido atraviesan Chapingo, Tequexquinahuac y San Pablo Ixáyoc donde, también, es su base; su recorrido lo realizan aproximadamente en cuarenta minutos. Los viajes son cada quince minutos, a excepción de los domingos que es cada media hora.

Existe un camino que conecta a San Pablo Ixáyoc con Santa Catarina del Monte el cual atraviesa varias lomas en cerros. El camino es de terrasería, escasamente transitado, cuando lo llegan a transitar lo hacen autos privados, pocas veces una que otra persona.

CEMENTERIO

Se designa el terreno para el cementerio en 1906. Antes de esta fecha los difuntos eran enterrados en torno a la capilla de San Pablo Ixáyoc. A partir de 2009 se amplía el panteón. Se compró un terreno junto al panteón anterior y se realizó la ampliación. Para esto los contribuyentes de la comunidad aportaron cuatrocientos pesos y contribuyeron con la mano de obra mediada por faenas comunales.

El espacio del cementerio es del pueblo. No se encuentra repartido entre los habitantes. Los pobladores conforme se van muriendo van siendo enterrados, con la única condición que el jefe de familia al que pertenezca el difunto sea nativo del pueblo y tenga sus contribuciones en regla.

FORMA DE RESIDIR

Se dice que en San Pablo Ixáyoc toda persona que quiera residir en el pueblo debe de pagar. La siguiente frase es común entre los habitantes: "a los antepasados les costo". Mencionan que no es justo que alguien venga de fuera a disfrutar de los servicios que sus antepasados y

ellos han luchado durante años y les ha costado para tenerlos.

Por lo tanto, se han fijado los siguientes montos llamado "pagos de derechos"; en el caso de las mujeres originarias de San Pablo Ixáyoc que lleguen a contraer matrimonio con un hombre fuera de la comunidad éste debe de pagar cinco mil pesos y debe de sujetarse a las obligaciones como ciudadano del pueblo, aun más, si el hombre quiere que viva algún pariente de él en San Pablo debe de pagar diez mil pesos por persona.

Las mujeres que se casan con un residente de San Pablo Ixáyoc no pagan, pero si llega un familiar cercano de la mujer, éste tiene que pagar diez mil pesos.

Cualquier persona que llegue a vivir al pueblo debe de pagar un monto de cien mil pesos sólo por la residencia, sin embargo, no se le brinda ningún servicio como agua potable o electricidad. Bajo esta norma se pretende tener un control de los fuereños.

En el caso de la persona que nació en San Pablo Ixáyoc y que han perdido su calidad de ciudadano -por haber dejado de vivir en el poblado- y después de ciertos años reclaman su calidad de residente, bajo el argumento de ser "hijo del pueblo" deben de pagar la cantidad de veinte mil pesos, a veces la cantidad varia, puede aumentar dependiendo de los recursos económicos que tenga la persona, la mayoría de veces el volver a residir, en el pueblo, es sujeto a la opinión pública. En este caso existe la posibilidad de que se pueda pagar dando algún beneficio material al pueblo.

Hubo un caso que ocurrió en el mes de febrero de 2009, en donde cuatro hermanos querían regresar a residir al pueblo. El caso fue sujeto a discusión pública en la asamblea general del pueblo, se llegó al acuerdo de que los hermanos pagaran veinticinco mil y donaran un terreno para

que se realizara una calle, aparte se comprometían a cubrir el gasto que generara el tractor que se utilizaría.

ACTIVIDADES ECONOMICAS

Entre los pobladores de San Pablo Ixáyoc no había tradición agrícola sino leñera; el cultivo de la tierra se convirtió en una nueva opción,²⁹ ésto resultado del reparto de tierras ejidales y de la apropiación de agua del manantial *Texapo*. Los antiguos leñadores que tenían cultivos de maíz se vieron en la necesidad de sembrar otros productos agrícolas para la comercialización como flores y frutas, ésto represento una alternativa ocupacional y económica, aunque ocasionalmente continuaron cortando madera del bosque para autoconsumo y venta.

Fue necesario establecer huertos familiares, principalmente de frutas; la actividad requirió de mano de obra abundante para la producción, cuidado y comercialización obligando a los pobladores a agruparse en unidades de familia extensa, implementando así "una nueva forma de organización social y división del trabajo".³⁰ Los terrenos ejidales y el área del solar cercano al hogar fueron los lugares que ocuparon los huertos, estos últimos fueron acondicionados con terraza y riego. Pero, la venta de fruta criolla, para los habitantes de San Pablo Ixáyoc, deja de ser costeable en los años sesentas, debido a la importación del mercado nacional en la capital mexicana.³¹

A finales de 1970 por la caída de la demanda de la fruta criolla, los huertos son abandonados y los habitantes se inclinan por el trabajo asalariado fuera de la comunidad, pero el cultivo del maíz para autoconsumo y las flores se incrementa.

²⁹ Véase Gerardo Aldana Martínez, *San Pablo Ixáyoc: Un caso de proletarización incompleta*, Universidad Iberoamericana, México, 1994 (Colección Tepetlaostoc 4), p. 21.

³⁰ *Ídem.*

³¹ *Ídem.*

Ante el decaimiento de la venta de fruta muchos pobladores se inclinan por el cultivo de flores, se siguen organizando de la misma manera y comienzan a asociarse con agricultores de otros pueblos. Muchos de los floricultores de invernaderos, aparte de su misma asociación, pertenecen a asociaciones con otros pueblos como San Nicolás Tlaminca, Tequexquinahuac, San Dieguito Xochimanca, Santa Catarina del Monte, entre otros. Cada organización tiene diferentes fines, por lo tanto, la mayoría de agricultores pertenecen a varias asociaciones.

Algunas de las flores más comunes que se cultivan son el agapando, la clavelina, el crisantemo, la flor de iris, en menor medida se cultiva la rosa, la margarita, el tulipán, solo por nombrar algunos. Los invernaderos establecen en la actualidad una de las principales fuentes de ingresos en la comunidad así como en cada unidad familiar.

Actualmente la comercialización de flores es considerada, por tradición, la principal actividad económica de San Pablo Ixáyoc, pero la juventud de San Pablo Ixáyoc en su mayoría se dedica al trabajo asalariado, principalmente a ser peones ya sea en el campo o en la ciudad, empleos gubernamentales, floricultura y actividades agropecuarias.

El trabajo de la mujer fuera del hogar es escaso, ésto por falta de estudio y por la ideología de que "la mujer debe estar en el hogar". Cuando la mujer llega a trabajar se emplea como obrera en fábricas, pocas veces realiza una actividad técnica. Es destacable el papel de la mujer al ser parte de una familia floricultora; ellas hacen mención de que ejercen el mismo trabajo en el campo que un hombre al referirse al cultivo de flores.

OTROS SERVICIOS

El comercio que existe en el poblado cubre las necesidades básicas; cuenta con una carpintería, una farmacia, una tortillería, tres café Internet, varias verdulerías, tiendas de abarrotes, tlapalerías, papelerías y tiendas de regalos, principalmente. Estas tiendas se surten en la central de abastos en Texcoco y por proveedores industriales.

Existe un tianguis los días miércoles, se instala en la calle 16 de septiembre (en la parte alta del pueblo) los puestos abarcan la totalidad de la calle, la cual es pequeña, algunos productos que se venden son: carne de puerco, pollo, plásticos, ropa, nieves, bisutería, zapatos, abarrotes, quesos, comida frita, frutas y verduras, utensilios para cocina hechos de barro o de metal como cazuelas y ollas, entre otros.

Se cuenta con servicio telefónico particular local en el pueblo; me atrevo a decir que menos de la mitad tiene teléfono, quien lo provee únicamente es la compañía de Telmex y no cuenta con cableado propio, utilizan el cableado de San Dieguito Xochimanca. Cabe decir que el uso del celular se ha proliferado en el pueblo, se pueden observar, comúnmente a jóvenes haciendo uso de ello. El servicio de Internet lo brinda la misma compañía de teléfono. Existe el servicio de televisión de paga, pocos habitantes cuentan con ello.

1.3 ORGANIZACIÓN CIUDADANA

COMITÉ EJIDAL

El comité ejidal, conocido también como "comisariado ejidal", es un organismo autónomo en San Pablo Ixáyoc, no es dependiente de las cláusulas delegacionales como todas las demás organizaciones del pueblo, sino depende del Gobierno Federal y se encarga de asuntos de representación

externa, así como de la organización interna en la tierra ejidal y las decisiones que se establezcan en la asamblea general de ejidatarios. El "comisariado ejidal" como se le reconoce en el pueblo se conforma por un presidente, un secretario y un tesorero, cada uno con un respectivo suplente.

El comité ejidal es la organización mas reconocida en la vida social del pueblo aparte de ser vista como la máxima autoridad del poblado, la cual siempre es tomada en cuenta para regular alguna alteración en la comunidad.

El presidente del comité ejidal es una autoridad de gran acreditación y obligaciones en la comunidad. Principalmente se encargada de administrar los recursos de la tierra gestionar programas del gobierno, representar los intereses y aspectos administrativos relacionados con el bosque y con los ejidatarios y organizar todo evento que involucre aspectos ejidales como el día del ejidatario que es el 21 de marzo y el 15 de mayo.

Por ejemplo, el comité ejidal regula la tala de árboles, cuando la llegan a autorizar los taladores tienen que contar con un permiso por parte del comité ejidal y éste los vigila en su acción. Hay pocas actividades que no requieren el permiso formal del comité ejidal: la recolecta de hongos por parte de los nativos que sólo se realiza por temporada la mayoría es para autoconsumo y en menor medida para comercializarlo.

El comité es renovado cada 3 años y se realiza una junta conocida como "junta de ejidales" en donde por votación se eligen a los representantes. Las personas elegidas para este cargo deben ser nacidas en San Pablo Ixáyoc, deben tener antecedentes de cumplimiento cabal con el trabajo comunitario, como las faenas, y con todas las responsabilidades y obligaciones que se exige como ciudadano en la comunidad.

Cabe refrendar que el cargo tiene prestigio entre la población. Las personas que representan al comité ejidal deben tener una aceptable reputación moral entre la ciudadanía. Los ejidatarios son jefes de familia, no todos los jefes de familia del pueblo son ejidatarios, aunque si la gran mayoría. La organización de ejidatarios se caracteriza por ser muy cautelosa, las juntas siempre son a puerta cerrada y acude solamente el titular del ejido.

ORGANIZACIÓN COMUNITARIA

La comunidad de San Pablo Ixáyoc la presiden instituciones locales, estos cargos civiles municipales han ido delineando sus formas tradicionales de gobierno y organización. Las diferentes instituciones están representadas por comités y mayordomías, las cuales funcionan a través de representantes elegidos en asambleas comunitarias por periodos temporales que van de 1-3 ó 1-5 años y que son los responsables de vigilar, organizar y darle solución a las diferentes necesidades de la comunidad ya sean estas de tipo municipal, religioso o normativo.

Aparte del comisario ejidal como autoridad principal, no en menor medida, se encuentra el delegado. El delegado es designado por el pueblo en general cada 6 años. El organismo delegacional depende del ayuntamiento municipal de Texcoco.

La consulta popular y la toma de decisiones se llevan a cabo a través de asambleas comunitarias en donde eligen a las autoridades; se realiza una asamblea informativa en el mes de febrero y tres asambleas ordinarias por año aunque se pueden realizar más si lo creen convenientes las autoridades delegacionales.

La delegación se encarga de representar a la comunidad ante el ayuntamiento y llevar los asuntos legales de la población. Si alguien solicita algún documento como

actas de nacimiento, registro civil o algún trámite jurídico-legal, se solicita en las oficinas del municipio de Texcoco.

La organización que representa la delegación se conforma por tres delegados titulares y tres delegados suplentes. Sus principales funciones son vigilar que la comunidad satisfaga sus necesidades civiles y municipales, que todos los comités cumplan con los programas de trabajo y dirigir las faenas comunitarias. El primer delegado coordina los comités y solicita los apoyos necesarios al municipio, como la ampliación de caminos, alumbrado eléctrico; él es responsable de organizar fiestas cívicas como el 15 y 16 de septiembre.

COMITÉ DE PARTICIPACIÓN CIUDADANA (COPACI)

El comité lo conforman un presidente, un secretario y un tesorero, cada uno con su respectivo suplente. La participación ciudadana se encarga de fomentar la participación comunitaria en obras de interés común, se encarga de cobrar las cooperaciones establecidas en la asamblea general, coordina las faenas del pueblo y colabora en la organización de las fiestas civiles de la comunidad.

FAENAS

Es obligación de todo jefe de familia y de los hombres de entre los 18-60 años realizar faenas en la comunidad. En el caso de las mujeres jefas de familia que generalmente son viudas o madres solteras se les dan otras obligaciones que requiera la delegación, por ejemplo la repartición de citatorios que consta de repartirlos a los ciudadanos elegidos para cada faena.

Las faenas consisten en la excavación de zanjas, construcción de puentes, banquetas, pavimentación en calles, construcciones en el pozo de agua, limpia del

jagüey y toda actividad que se requiera en el pueblo y necesite la mano de obra. A lo largo del año se realizan más de treinta faenas todas coordinadas por la delegación y organizadas por COPACI.

En dado caso que el ciudadano no pueda o no quiera realizar la faena tiene que pagar un monto equivalente a la mano de obra, este monto lo fija la delegación.

COMITÉ DE VIGILANCIA

El comité de vigilancia está conformado por pequeños grupos de comités de vigilancia. El comité en general es el encargado de brindar seguridad a la ciudadanía de San Pablo Ixáyoc. Los pequeños grupos de comités de vigilancia se conforma de cuatro comandantes uno para cada semana del mes y son los encargados de organizan "vigilancias" todos los días, éstas efectuadas por miembros de la comunidad que son previamente asignados. Las vigilancias consisten en recorrer el pueblo por las noches hasta la madrugada.

Los "rondines" de vigilancia son obligación de todos los ciudadanos varones de San Pablo Ixáyoc. Actualmente los rondines de vigilancia pocas veces se cumplen, la mayoría de las veces solo se va a pasar lista a la delegación después de las 10:00pm.

COMITÉ DE AGUA

A esta organización se le conoce popularmente como "la junta de aguas de *Texapo*", la conforman el comité de agua potable y el consejo de agua; la principal función de la junta es solucionar problemas con el agua del pueblo. El organismo es independiente del municipio y depende de las decisiones que tome la comunidad a través de la asamblea general. El comité de agua se encarga de regular el uso y la distribución del agua y es encargado del mantenimiento del pozo y del cobro de tomas de agua. El consejo de agua

se encarga de administrar el agua de manantial *Texapo* y de los *jagüey*s.

La comisión del agua tiene un papel muy importante en la comunidad de San Pablo Ixáyoc. Aproximadamente desde el 2005 viene cumpliendo una función reguladora que consiste en hacer cumplir las obligaciones ciudadanas a los pobladores de la comunidad; toda persona que deje de pagar cuotas que estipule la delegación, faenas, fiestas religiosas, obligaciones ejidales, etc., se le suspende el servicio del agua.

La cuota que se tiene que pagar por el servicio de agua la decide la junta de *Texapo*, la cual es fijada de acuerdo a los gastos que genere el mantenimiento del sistema potable. En el año 2010 la tarifa era de doscientos pesos por toma de agua.

LA MAYORDOMÍA

Los asuntos eclesiásticos, los eventos religiosos que solicite la comunidad, la administración y la organización del templo, así como la organización de las fiestas religiosas están a cargo de los mayordomos.

Los mayordomos son elegidos cada año en la asamblea general, son nueve personas y se eligen conforme al orden de una lista de direcciones.³² También se eligen tres fiscales los cuales son encargados de administrar la iglesia, entre ellos se encuentra el campanero que es la persona encargada de tocar la campana cuando se requiera.

Los mayordomos son responsables de organizar las fiestas religiosas dando preeminencia a la fiesta del mes de enero; son responsables de fijar las cuotas para los festejos de la iglesia, coordinar la música, los arreglos

³² Esta lista numera a los jefes de familia del poblado y sigue un orden de acuerdo a sus direcciones.

florales, los donadores, la comida de los músicos, las correspondencias, los bailes, etc.

Las obligaciones primordiales de los fiscales es mantener limpia la iglesia, fijar una cuota anual para gastos del templo, solicitar el servicio de sacerdote para bodas, XV años, bautizos, etc., y ayudarle al sacerdote cuando éste oficie las misas.

En tanto dure su cargo el mayordomo recibe apoyo de su familia, éstas en su conjunto son extensas. El mayordomo depende, en gran parte, de lo que le ayude económicamente su familia; los nativos dicen "para salir del compromiso".

Con respecto a la forma de elegir a los representantes de las organizaciones existentes en San Pablo Ixáyoc, destaco que, no se basa en el genero, aunque si hay una notable preferencia para otorgar los cargos principales a los hombres. Generalmente, siempre se eligen personas con buena reputación social, es importante mencionar que para ejercer todo cargo no se otorga remuneración económica ni de otro tipo.

FESTIVIDADES CÍVICAS

Marzo 21. Se festeja el equinoccio de primavera, el natalicio de Benito Juárez y el día del ejidatario. Se realiza un desfile por las calles principales, ésto por parte de los alumnos de la primaria y de los dos jardines de niños que hay en San Pablo Ixáyoc.

Septiembre, 15 y 16. Se celebran las fiestas patrias. El día 15 de septiembre el delegado conmemora el Grito de Dolores. El día 16 de septiembre hay desfile en el pueblo, jaripeo y un baile donde se celebra a la reina de las fiestas patrias.

1.4 RELIGIÓN

Los pobladores de San Pablo Ixáyoc en su mayoría dicen profesar el catolicismo, aunque existe una minoría que profesa otras religiones. La gente que no se dice creyente en el catolicismo es excluida entre la comunidad, más si es una persona nativa.

El pueblo cuenta con dos templos católicos. Existe la capilla "Santísimo Sagrario", en la fachada de esta construcción existe la siguiente inscripción: *CONCCNSSYONPOR MAMAUOJO 19/1885*. En el atrio existen dos tumbas, tiene inscripciones de difícil visibilidad, algunos pobladores comentan que ahí están enterrados los primeros pobladores del pueblo. La capilla en todo momento se encuentra abierta, y se dice que ahí no se pueden realizar misas, ésta información me la otorgaron personas pertenecientes a la asociación de "La vela perpetua" que es un grupo de señoras del poblado que hacen oración los días jueves, en la capilla.

También se encuentra la iglesia de San Pablo Ixáyoc. Esta construcción se comenzó a realizar en 1960 y es terminada en 1980, según datos que dicta una placa ubicada en la fachada del templo. En esta iglesia se realizan las misas que requiera la comunidad. A excepción de los días de fiestas patronales y de los días domingos de 12:00am a 2:00pm la iglesia solo abre cuando se solicite una misa, puede ser cualquier día de la semana. Generalmente se solicitan misas cuando hay algún evento como bautizos, bodas, XV años, sepelios, misas de aniversarios luctuosos, entre otros.

Existen dos cuartos contiguos al lado de la iglesia, éstos son parte de la construcción del pueblo y se abre los días sábados de 11:00am a 12:00am, para dar clases de catecismo.

El sacerdote encargado de cubrir las necesidades de la población católica de San Pablo Ixáyoc no es exclusivo de la comunidad, también es el responsable de dirigir la población católica de San Dieguito Xochimanca.

Hay gente en San Pablo Ixáyoc que profesa el cristianismo, es una población minoritaria que acude a templos fuera de poblado, principalmente se encuentran en el centro de Texcoco.

Otro grupo de pobladores que difiere de la religión católica son los comúnmente llamados en el pueblo "Testigos de Jehová" que son personas que se pueden ver en la calle principalmente los días sábados, se caracterizan por llevar ropa de vestir, generalmente andan en grupos de tres y las mujeres casi siempre llevan paraguas. Ellos tienen su iglesia en el lado suroeste del pueblo, se podría decir que se encuentra escondida en medio de árboles y es de propiedad privada.

Es destacable mencionar que en algunos días de la semana observe que caminaban por el pueblo predicadores de la religión de "Jesucristo de los últimos días" que son jóvenes varones vestidos con camisa blanca y pantalón negro o azul marino, portan una Biblia y generalmente siempre traen una mochila, se les pude identificar porque llevan una placa en la camisa que los identifica con su nombre y el nombre de la iglesia. Estos jóvenes no platicaban, como lo hacen otras sectas, con los habitantes, se dedicaban a caminar por el pueblo observándolo. No hubo algún habitante del pueblo que se declarara abiertamente adepto a esta religión, aunque no dudo que haya algún practicante del culto.

Algunos pobladores católicos tiene creencias que difieren de lo que estipula el catolicismo ortodoxo como lo es la creencia en los "seres espirituales" o "curanderos". Estos credos se localizan en templos

espirituales cuyos espacios son pequeños y se acondicionan para que se pueda ejercer la práctica, existen varios en el poblado con seguridad puedo mencionar más de cinco templos, pero como esta practica se ejercen de manera discreta pueden existir más. Estos credos corresponden a la religión de los "Espiritualistas Trinitarios Marianos", la gente del pueblo tiene conocimiento de que en esos templos se "cura" a la gente de manera espiritual. La mayoría de los creyentes no sabe que el credo corresponde a una religión diferente a la católica ya que lo asocian a la medicina tradicional.

Cuando recién llegue al pueblo y pregunte a una persona que si en ese pueblo había curanderos o brujos, me dijeron rotundamente que no, que ahí no había, pero que sí había en otros pueblos vecinos como Tequexquinahuac. El pueblo niega que haya ese tipo de prácticas, sin embargo, San Pablo Ixáyoc es conocido, de cierta manera, por los pueblos cercanos como pueblo de curanderos.

FESTIVIDADES RELIGIOSAS

En este apartado hago mención de las fiestas religiosas católicas mas notorias que se celebran en San Pablo Ixáyoc, destaco que no son todas puede existir algunas fechas en donde se realice alguna misa en honor a algún santo que no este en el listado.

Enero, 01. Se realiza una misa en conmemoración del inicio de Año Nuevo.

Enero, 16-24. Es el novenario de la fiesta patronal. En cada uno de estos días se realiza un rosario en algún paraje del pueblo, se efectúan conmemorando la proximidad de la fiesta.

Enero, 24-26. Se festeja la fiesta patronal del pueblo de San Pablo Ixáyoc. Se conmemora el aniversario de la conversión del apóstol San Pablo al cristianismo. El

festejo comienza el día 24 de enero cuando se adornan la iglesia y reciben donaciones para el evento de parte de los vecinos.

Enero, 25. Se inicia una procesión a las 3:00am, ésta recorre todo el pueblo haciendo altos en cada paraje para realizar un rosario. Durante este día se realizan misas comunales para otorgar algún sacramento católico a los niños como la Primera Comunión o Confirmación.

Enero, 26. Se realizan algunas misas, procesiones y hay eventos como bailes en la explanada de la iglesia.

Mientras dura los días de festividad una banda musical acompaña todos los eventos que se realizan, ya sea procesiones, misas o comidas. En la fiesta llegan puestos de comida, dulce, pan, juegos mecánicos, etc.

"Miércoles de ceniza". La fecha varía, a veces es en el mes de febrero o marzo. En esta fecha los devotos del catolicismo acuden a la iglesia "a tomar ceniza". En la noche, por la avenida principal del pueblo, se realiza un carnaval llamado "la quema del viejo". Algunos pobladores se disfrazan los hombres de mujeres y las mujeres de hombres; bailan por la calle en torno a un muñeco hecho de cartón y pirotecnia, se finaliza el recorrido en frente de la delegación haciendo quema del muñeco que se conoce como "el viejo".

Marzo, 21. Se celebra una misa para los ejidatarios que se lleva a cabo en "el cedral", aquí acuden los pobladores. Después de la misa hay un sonido de música que ameniza el evento, aunque algunas veces hay "baile".

"Semana Santa". Esta celebración se puede presentar en marzo o en abril. Comienza el "Domingo de ramos" donde se realiza una misa en la que se bendicen palmas, flores o crucifijos que llevan los pobladores. El "Viernes Santo" los pobladores católicos realizan una procesión de la iglesia al paraje "la lomita" para hacer oración recordando

"Las tres caídas y crucifixión de Jesucristo". El "Sábado de gloria" se realiza una misa por la noche celebrando la resurrección de Jesucristo, según las creencias católicas.

Mayo, 03. Es día de "la Santa Cruz". Se celebra una misa y los pobladores acuden con cruces adornadas para bendecirlas.

Mayo, 15. Es el día de San Isidro Labrador. Aparte de celebrarse una misa "el grupo de sembradores" realizan un baile en honor al santo San Isidro Labrador.

"Santo Jubileo". La fecha para esta celebración varia, puede ser el día 25 o 28 de junio. Se adornan las principales calles del pueblo de blanco y amarillo (colores del vaticano), se realiza una procesión por el pueblo portando banderillas o globos blancos y amarillos y se realiza un rosario en la procesión y cánticos católicos.

Junio, 29. Se festeja solamente una misa en honor al Apóstol San Pablo, ésto era lo único que se hacia hasta el año 2010. A partir del año 2011 se festejara la fiesta patronal en honor al santo,³³ la cual durara cuatro días. Esto se propuso en una asamblea general, en donde los votos fueron a favor de que se realizara la festividad. Se eligieron nueve mayordomos y tres fiscales, para organizar la fiesta.

Julio, 25. Se celebra al santo Señor Santiago. Se realiza "el baile de los santiagos".³⁴ Para esta celebración en la asamblea del pueblo, realizada el mes de febrero, eligen a siete mayordomos los cuales son encargados de organizar la festividad y dar de comer a los asistentes así como a los bailadores.

³³ Último dato recopilado en enero de 2011.

³⁴ Es un grupo de personas que hacen una representación del triunfo de los Cristianos sobre los Moros (haciendo referencia al poderío Musulmán en la Península Ibérica que tuvo lugar en el siglo XV) donde se tienen como objetivo exaltar el mito de que los Cristianos con la ayuda del Apóstol Santiago fueron quienes derrotaron a los Moros.

Octubre, 29. Se comienza a celebrar a los difuntos, en cada hogar. A las 12:00am se ponen ofrendas a los fallecidos por desgracia; así se le considera a las personas muertas de forma violenta.

Octubre, 30. Se pone ofrenda a los niños limbos, es decir, los niños que murieron sin haber recibido el sacramento del Bautismo. Esta ofrenda se pone a las 12:00am y se coloca atrás de la puerta o en un lugar donde no de la luz del sol.

Octubre, 31. Se les pone ofrenda a los niños que han muerto. Se coloca la ofrenda a las 12:00am.

Noviembre, 01. Se pone ofrenda a los difuntos que murieron en edad adulta, se coloca a las 12:00am. Se levanta el día 03 de noviembre por la mañana.

En el poblado se hace la procesión de "los animeros"³⁵ el día 01 de noviembre por la noche y se extiende hasta las 6:00am del día siguiente, la procesión la realizan pobladores que recorren todo el pueblo cantando "la alabanza de las animas"³⁶ y rezando un *Ave María* y un *Padre Nuestro* en cada altar de las casas, al finalizar los caseros dan las gracias y se les regala a los rezanderos fruta o pan.

Noviembre, 03. A medio día se hace "la repartida de canasta". Parte de los alimentos que se ofrendaron a los difuntos son colocados en canastas. Y las familias visitan a los padrinos o compadres llevándole de regalo la canasta con alimentos.

Diciembre, 12. Se festeja a la Virgen de Guadalupe, se realiza una misa en la iglesia y en alguna capilla del pueblo se realiza "el baile de los Santiagos" en honor a la Virgen.

³⁵ Así se le conoce a un grupo de personas que canta por las calles "a las animas que están de visita".

³⁶ Ver alabanza en Anexo 1.

Diciembre, 16- 24. Se realizan las posadas que se hacen en el atrio de la iglesia. Para la organización se divide el pueblo por manzanas o familias, las personas elegidas son las encargadas de realizar la posada.

Diciembre, 24. Noche Buena. Se realiza una misa por la noche en la iglesia en donde se arrulla a las imágenes de los "Niños Dios", finalizando la misa, se realiza una pastorela en el atrio de la iglesia.

Diciembre, 25. Se realiza una misa conmemorando la Navidad.

Diciembre, 31. Se realiza una misa conmemorando el término del año.

1.5 COTIDIANIDAD EN SAN PABLO IXÁYOC

Para llegar a San Pablo Ixáyoc existen tres caminos: el de Santa Catarina de Monte, el camino de San Dieguito Xochimanca y el de lado de Tequexquinahuac, los dos últimos son los principales para llegar. El camino de Tequexquinahuac se utiliza como vía popular para llegar al Distrito Federal, se dirige hacia Chapingo y de ahí se desvía en dirección a la carretera libre México- Texcoco llegando así a la Delegación Iztapalapa.

Cuando se llega por el camino de Tequexquinahuac, antes de entrar al pueblo de San Pablo Ixáyoc, se pueden observar grandes extensiones de terreno donde se encuentran magueyes, a excepción de la temporada de siembra, se pueden observar sembradíos de maíz. La carretera tiene constantes baches, mientras se acerca al pueblo se pueden ir observando las primeras casas, generalmente de un solo piso las cuales comienzan a estar menos separadas -entonces es cuando uno se puede dar cuenta de que se va entrando al pueblo-. La primera referencia es el modulo de vigilancia que se encuentra de lado izquierdo del camino.

En el camino de entrada del lado de San Dieguito Xochimanca se observan sembradíos de nopal y se aprecian extensiones de tierras. Las primeras casas son alejadas unas de otras, pero ahí se puede dar cuenta que se llega al pueblo de San Pablo Ixáyoc porque existe una especie de arco de acero que sirve para colocar en días festivos una portada de fiesta y, también, para dar la bienvenida al pueblo.

En un día entre semana las actividades en el pueblo comienzan temprano, a las 5:00am suena el claxon del camión porque que anuncia su descenso con destino al centro de Texcoco, a partir de esa hora se pueden observar algunas personas en la calle que se disponen a tomar el transporte, ya sea a la escuela o al trabajo. Antes de las 8:00am los niños comienzan a dirigirse a la escuela y se ven apresurados caminando en dirección hacia la primaria o el kínder, o bien, esperando abordar el camión.

A lo largo del día no abunda gente en las calles, sólo en horas fijas se puede encontrar abundante gente caminando por los caminos; en la hora cuando entran y salen los niños de la escuela y a las 6:00pm cuando retornan las personas de su trabajo. Se podría decir que el pueblo, a excepción de ciertas horas, es solitario.

En la calle, en cualquier día, se pueden encontrar vendedores que andan en carros, entre los más notables se encuentran vendedores de nieves, verdura, tortillas, fruta, gas LP, compradores de cosas usadas, etc.

En fin de semana la actividad en el pueblo es diferente. Los sábados si hay alguna fiesta se pueden observar carros en derredor a la iglesia y se observa dinamismo por ciertas horas, por la noche se pueden observar algunos jóvenes reunidos cerca de la iglesia platicando o tomando algún refresco o cerveza. En el kiosco se observan algunas parejas de novios. Los domingos suele

haber gente a medio día a la hora de la misa, por la tarde adolescentes, en su mayoría varones, se reúnen cerca del kiosco a platicar o a tomar alguna bebida. Por otra parte, hay partidos de fútbol en las canchas ubicadas en la parte baja del pueblo, los partidos son por la mañana y a medio día, ahí pobladores se reúnen, generalmente, adolescentes a practicar el deporte de fútbol. A diferencia de los otros días, en este día hay mas actividad en la calle, se observa gente caminando, platicando en las calles y en algunos patios gente conviviendo.

No existen centros de esparcimiento en el poblado, la gente cuando pretende distraerse recurre al centro de Texcoco, generalmente, con el argumento de ir a consumir algún producto necesario.

Cuando tienen tiempo libre las mujeres se congregan entre familiares o amistades para platicar, o bien, se dedican a ver el televisor; entre los programas mas vistos están las novelas y series de televisión. Los hombres en su tiempo libre se reúnen entre ellos en círculos de amistades o familiares, ya sea para platicar asuntos relacionados al campo o algún trabajo, o bien, algunas veces, se ve el televisor, principalmente el futbol.

CAPÍTULO II

TEMPLO ESPIRITUAL EN SAN PABLO IXÁYOC

INTRODUCCIÓN

En este segundo capítulo describiré al Templo Espiritual que se ubica en San Pablo Ixáyoc. El Templo pertenece a la religión del Espiritualismo Trinitario Mariano. El objetivo de este capítulo es explicar la forma en que se estructura el Templo Espiritual y describir las actividades que se realizan. El capítulo se encuentra dividido en cuatro apartados. En el primero describiré la forma en que lo conocí y la primera percepción que obtuve del Templo Espiritual. En el segundo apartado ubicaré al lector en la práctica religiosa del Espiritualismo Trinitario Mariano dando breves antecedentes de la religión. Con lo apartados anteriores doy por hecho que el lector tendrá sustentado los antecedentes del Templo Espiritual que tengo por objeto describir y de la religión a la que pertenece, por lo tanto, en el tercer apartado describiré físicamente como es el Templo Espiritual y de que forma se estructura. Por último, en el cuarto apartado, me enfocare a describir las actividades que se realizan en el Templo Espiritual que son las curaciones y cátedras.³⁷

2.1 PRIMER CONTACTO CON EL TEMPLO ESPIRITUAL

En el lugar donde me dieron permiso para vivir en el segundo trabajo de campo, la casera María de 30 años, madre de familia, un día miércoles del mes de febrero del 2009 me comento: -voy a curar a mi niño-. Le pregunte si la podía acompañar y ella accedió.

Caminamos para llegar a una casa del pueblo. Al llegar a la casa cruzamos la entrada y nos dirigimos hacia

³⁷ Cátedras es el nombre con el que se le conoce a las ceremonias que se realizan en el Templo Espiritual.

un pequeño cuarto³⁸ que se ubicaba en la esquina del patio, María le pregunto a una mujer que iba saliendo del cuarto si ya se había ido "el hermano"³⁹ y la mujer le dijo -sí, se acababa de ir-.

El cuarto al que nos dirigimos se encuentra dividido en dos partes de forma horizontal, la división es marcada por una cortina. La primer parte es un espacio que sirve como sala de espera: el espacio es de dos metros de largo y un metro y medio de ancho, en este lugar se ubica un banco de madera de un metro de largo. La segunda parte que es la que se encuentra cruzando la cortina es de un espacio de dos metros de ancho y tres metros de largo, el cuarto tiene como luminaria un foco, no cuenta con ventanas lo que da un aspecto poco iluminado, al fondo del cuarto (pegado a la pared) se ubicaba un altar en donde hay figuras de santos, flores, veladoras y en el piso dos cirios de aproximadamente medio metro.

Cuando entramos a la segunda parte del cuarto se encontraba sentada una mujer, llamada Edith,⁴⁰ que se dirigió a María y le dijo que habíamos llegado tarde, a su lado se encontraba un hombre. María me presentó como una persona que estaba haciendo su tesis.

El señor de a lado dijo llamarse Gilberto y comenzó la conversación. Mencionó que el prestaba su cuerpo para que un ser espiritual viniera (de un mundo espiritual) y pudiera "curar"⁴¹ y enfatizo que él no era el que curaba, pues como habíamos dicho sólo prestaba su cuerpo mientras

³⁸ Este cuarto es el Templo Espiritual.

³⁹ Al decir "el hermano" se refieren a un ser espiritual. Destaco que hay varios seres espirituales, que se les conoce como "hermanos espirituales" y al que se referían las personas en este momento es al "Hermano espiritual Águila Fuerza de Oso". Me iré refiriendo a lo largo del capítulo a varios "hermanos espirituales" y respectivamente are la anotación.

⁴⁰ Por petición de los participes del Templo Espiritual fueron cambiados los nombres.

⁴¹ Así se le dice a la técnica de espiritualismo que realizan para dar solución a algún malestar de una persona.

él era dormido por el hermano.⁴² Le pregunte si él era *médium* y me dijo que no, que a ellos les llamaban "materia", debido a que únicamente son la materia (así consideran a su cuerpo) para que un ser espiritual cure.

Gilberto dijo -el hermano no es de carne y hueso, el hermano es un ser espiritual y se le conoce como hermano espiritual y no sólo existe uno, hay varios, cada uno tiene su nombre. Los hermanos espirituales, también, pueden ser masculinos o femeninos. Cada persona que presta su cuerpo a un hermano espiritual recibe a un ser espiritual diferente, aunque habemos algunas personas que recibimos a más de un ser espiritual, pero no al mismo tiempo-. Y enfatizó -nosotros cuando recibimos a los seres espirituales ponemos nuestra mente en blanco, el hermano espiritual nos duerme y ocupa nuestro cuerpo para curar-.

En la plática Gilberto expuso que su hermana Fátima⁴³ también "curaba" como él y debido a ésto su familia, en el pueblo, tenían fama de "brujos", pero que no lo eran porque no hacían cosas malas.

Me llamo la atención el lugar lleno de imágenes religiosas y les comente que me interesaba saber más acerca de lo que se hacia en el Templo Espiritual; Gilberto con considerable seguridad me dijo que sí, que no había problema. Me comentó que también se curaba el día sábado por si quería acudir.

Al salir de ahí estaba entusiasmada por lo que había observado y por lo que me habían comentado, debido a que era desconocido para mi. Subrayo, quien me ayudo al contacto con el Templo Espiritual fue María, ya que su hermana Edith es esposa de Gilberto.

⁴² Cabe decir que las personas que se encuentran en el Templo cuando se refieren al ser espiritual no dice su nombre, solo le dicen "el hermano", "el hermano espiritual" y en diminutivo "el hermanito" o "el hermanito espiritual".

⁴³ Fátima y Gilberto son guías del Templo Espiritual.

PERMISO PARA PODER HACER TRABAJO DE CAMPO

El día sábado, de la misma semana que el miércoles anterior, cuando llegue al Templo Espiritual me quede afuera donde la gente espera "consulta".⁴⁴ Observé que cuando la gente salía del cuarto, contiguo salía también una mujer y dialogaba con la persona que había salido; así iban pasando uno a uno los asistentes que esperaban. Me presente con la señora (llamada Raquel) que platicaba con los asistentes, le comenté que había ido el día miércoles anterior y que me interesaba ver como se "curaba", Raquel me miro sorprendida, me cuestionó acerca de quien era, le comente que estaba realizando trabajo de campo en el pueblo y le mencione las personas que me habían conocido la vez anterior en el Templo Espiritual, me dijo -permítame un momento- entró, cuando salió con desconfianza me dijo -pásate-. Al estar dentro me comentó que le tenía que pedir permiso "al hermanito"⁴⁵ que se encontraba curando, para poder estar ahí.

Junto al cuerpo que poseía el hermano espiritual se encontraban tres mujeres, de las cuales, dos mujeres jóvenes (de lado derecho) se encontraban sentadas, una escribiendo y otra agarrando bolsas de plástico. Éstas me indicaron que me parara frente a la tercera mujer (se encontraba sentada) que era el cuerpo que estaba poseído por el ser espiritual. La mujer portaba una bata blanca y mantenía los ojos cerrados. Raquel, la mujer que me había atendido a la entrada se acerco a la mujer poseída y le hablo en voz baja, antes de que yo hablara.

Me encontraba frente al cuerpo que poseía el hermano espiritual y le comenté que estaba realizando una investigación antropológica y me interesaba conocer lo que se realizaba en el Templo Espiritual, la forma en que se

⁴⁴ Así se le dice a la atención que brinda el hermano espiritual para "curar" algún padecimiento.

⁴⁵ Se referían al "Hermano espiritual Moiseis de la Tribu Azteca".

curaba y quería pedirle permiso para estar ahí observando. La mujer emitió una voz calida y dijo que él era el "Hermano espiritual Moiseis de la tribu azteca" y dando respuesta a mi petición dijo que no se me podía negar la entrada y, sí, podía quedarme y observar lo que se estaba realizando. Mencionó -aquí todos son bienvenidos, nadie te va a correr-. Me indicó que me sentara a su lado izquierdo y movió su mano izquierda indicando una silla de plástico (vacía) que estaba a su lado.

Me encontraba sentada junto al cuerpo que poseía el hermano espiritual, en tanto iban pasando uno a uno los pacientes. Le exponían el motivo por el cual acudían, entre otras cosas, mencionaban sus malestares físicos. El "Hermano espiritual Moiseis de la Tribu Azteca" algunas veces tocaba el cuerpo del asistente posándole la yema de sus dedos en forma de pellizcos⁴⁶ e iba dando solución dependiendo el caso. Generalmente diciéndoles que tenían que prender "antorchas",⁴⁷ llamarlo a él (invocarlo por su nombre) y hacer revisiones.⁴⁸

Mientras estaba sentada me di cuenta que las dos mujeres que se encontraban sentadas de lado derecho del cuerpo que poseía el hermano espiritual, me observaban con desconfianza. También, observé que las personas que asistían con el "Hermano espiritual Moiseis de la Tribu Azteca", no les sorprendía mi presencia ni la de las otras dos mujeres presentes, esto, porque algunos se desinhibían al platicarle al hermano espiritual situaciones personales.

⁴⁶ Con estos movimientos simula poner inyecciones espirituales, más adelante se explicara.

⁴⁷ Los hermanos espirituales así se le llama a las veladoras, pero a lo largo del capítulo no retomare el nombre y me referiré a éstas como veladoras.

⁴⁸ La revisión es una curación espiritual, el creyente hace un ritual en el que destaca el colocarse algodones en diferentes partes del cuerpo donde tenga molestia e invocar al hermano espiritual, nombrándolo. Más adelante se detallara.

Estuve sentada donde se me había indicado, con la intención de, esperar para, platicar con la persona (llamada Fátima) del cuerpo que poseía el "Hermano espiritual Moiseis de la Tribu Azteca".

Mientras me encontraba observando, a las 3:00pm, ví a un hombre entrar al cuarto, pero no a consulta. Este hombre llamado Jorge también prestaba su cuerpo a un hermano espiritual,⁴⁹ y se encontraba ahí porque tenía que entrar en trance para que el hermano espiritual pudiera curar.

Jorge saludo al "Hermano espiritual Moiseis de la tribu azteca" así: -te saludo hermanito bendito-. Se puso una bata blanca, se hincó frente al altar por un momento y dio la impresión de que realizaba una oración, después agarro una botellita con un líquido verde⁵⁰ llamado "bálsamo vivo". Con el líquido rodeo una silla blanca de plástico que estaba pegada a la pared (frente a mi), se sentó, se persigno, colocó parte del líquido en sus manos las froto ligeramente, aspiró el olor del líquido, cerro los ojos y dejo caer las manos.

Raquel se paro frente a el cuerpo de Jorge con un folleto⁵¹ en sus manos y comenzó a leer una oración,⁵² en tanto, el hombre comenzó a mover el torso ligeramente con movimientos hacia adelante y hacia atrás moviendo la cabeza en forma circular. Después de un par de minutos comenzó a hablar emitiendo palabras tranquilas: -los saluda el Hermano espiritual Agua misma de los siete arroyos-. Las presentes, que se encontraban en el cuarto, contestaron -bienvenido hermanito bendito-. Y dirigiéndose a la Raquel le preguntó: ¿qué haces presente? Raquel entre otras cosas,

⁴⁹ El hermano espiritual se llama "Hermano espiritual Agua misma de los siete arroyos".

⁵⁰ El líquido verde es loción de "Siete Machos". En el Templo Espiritual se le conoce como "bálsamo vivo" y este líquido se encuentra en botellitas de plástico, con pipeta.

⁵¹ El folleto tenía el nombre de *Oraciones al servicio de los templos espirituales*

⁵² Ver "Oración" (para "llamar" al hermano espiritual) en Anexo 2.

con palabras, hizo referencia al altar y "al pueblo".⁵³ Después Raquel tomó una libreta y un paquete de bolsas de plástico y se sentó a un lado del cuerpo que poseía el "Hermano espiritual Agua misma de los siete arroyos".

Posteriormente el "Hermano espiritual Moiseis de la tribu Azteca" se despidió -yo me despido "Moiseis de la tribu Azteca"- . Los presentes en el Templo Espiritual mencionaron -luz y progreso en su camino espiritual, hermanito bendito-. El cuerpo, de la mujer, que ocupaba el hermano espiritual comenzó a hacer movimientos similares a los de Jorge cuando entro en trance, a diferencia que cruzó las manos pegándolas a su pecho y las movía alejándolas y acercándolas. Cuando seso de moverse, una de las personas que se encontraban a su lado le colocó en sus manos líquido verde, ligeramente lo aspiró, le pasaron un trapo blanco y, la mujer, quedó por un momento cubriéndose los ojos.

La persona (Fátima) que había dejado el estado de trance me miró, y aproveché para presentarme, mencioné que me interesaba conocer lo que se hacía en el Templo Espiritual y si ellos (los dirigentes) me daban permiso realizaría ahí mi trabajo de campo, el cual constaba de observación y de preguntas. Con recelo me preguntó que para que quería saber la información, le comenté que tenía intención de hacer una descripción de lo que se hacía en el Templo Espiritual y me dijo: -esto no te va a servir para nada- extendió sus manos en señal de que le diera mi libreta que llevaba, la observó, la abrió y me la devolvió. Yo le expliqué que era mi diario de campo y a grandes rasgos le comenté a que se dedicaba la Antropología Social.

Le platicué, a Fátima, lo que me había comentado Gilberto la vez anterior que conocí el Templo y mencioné

⁵³ Así se le llama a los creyentes que asisten a consultar a los hermanos espirituales.

que ya le había pedido permiso al "Hermano espiritual Moiseis de la tribu azteca" y lo que me había dicho, pero que yo quería pedirle permiso a ella, por ser la persona que prestaba su cuerpo al hermano espiritual. Con indecisión me dijo -pues si ya te dio permiso el hermanito, pues ya-. Le pregunte sí le tenía que pedir también permiso al "Hermano espiritual Agua misma de los siete arroyos", me dijo: -sí-. Y Fátima salió del lugar por una salida que se encuentra aun lado del altar, no por donde los asistentes entran a curación.

Me paré junto al cuerpo que poseía el ser espiritual: "Hermano espiritual Agua misma de los siete arroyos", me presenté y le comenté lo que pretendía realizar en el Templo Espiritual y aclaré que me encontraba ahí para solicitarle su autorización, muy amable me dijo que sí me daba permiso. Me dio a entender que él ya sabía que mi estudio era entorno a los huesos (haciendo referencia a la Arqueología) y sólo me pedía que fuera respetuosa cuando estuvieran los pacientes. Le di las gracias y me retiré.

El día miércoles, posterior al sábado, acudí a solicitar el permiso al hermano espiritual⁵⁴ que curaba ese día. Cuando llegue al Templo Espiritual, me di cuenta de que el señor Gilberto ya estaba en estado de trance, es decir, ya había prestado su cuerpo al hermano espiritual, por lo tanto mantenía los ojos cerrados, portaba una bata blanca y hablaba con voz diferente a comparación de la vez anterior que había platicado con él; me acerqué al cuerpo que poseía el hermano espiritual y me pare frente a él; me percaté que se encontraban dos mujeres, sentadas a su lado derecho, una agarrando una bolsa de plástico y otra escribiendo, esta última, cuando yo me acerqué, hizo

⁵⁴ Se refiero al "Hermano espiritual Águila Fuerza de Oso".

mención en voz alta -en nombre de mi Padre Santísimo, ante sus plantas se hace presente la pequeña-.⁵⁵

El cuerpo que poseía el hermano espiritual extendió su mano derecha y le posaron un poco de líquido blanquizco⁵⁶ llamado "bálsamo". El cuerpo poseído por el hermano espiritual unto el líquido en las palmas de sus manos, las junto, las ascendió hasta donde le fue posible, las abrió y las deslizó palpando el contorno de mi cabeza y brazos, puso sus manos en sus rodillas y me preguntó: -qué te aqueja hija- le comenté que tenía intención de conocer lo que se realizaba en el Templo Espiritual y estaba ahí para pedirle su autorización para cumplir con mi propósito, me dijo que sí me autorizaba, me pidió respeto cuando estuviera en el lugar y mencionó que si tenía alguna duda estaba dispuesto a resolvérmela. Le pregunte como se llamaba dijo que el era el "Hermano espiritual Águila fuerza de oso", le cuestioné que de donde venía y me contestó que venía de un mundo espiritual que es el reino de los *nahuakitos* en donde viven los guardianes del agua. Me preguntó -algo más- le contesté, que por el momento no tenía preguntas, sólo quería observar y le di las gracias.

MISIÓN DEL TEMPLO

"-Lo único que vas a ver aquí es la fe de la gente- me
comento Gilberto"

Cuando cuestioné a Gilberto sobre: ¿Cuál era la misión del Templo Espiritual? Me comentó que todo lo que iba a ver, ahí, era cuestión de fe, "todos los actos que la gente hace es porque creen, no tienen explicación".

⁵⁵ Es la forma en que se hace presente la persona al hermano espiritual. Hago mención de que a todo adulto se le dice "pequeño" o "pequeña", según el género y a los niños se les dice "inocencias", sin importar el género.

⁵⁶ El líquido blanquizco es una mezcla de loción de "Siete Machos" con agua.

Mencionó que lo que se realizaba en el Templo no era una religión y cualquier persona puede ir independientemente de cual sea su creencia. Yo pregunté a Gilberto en qué creían (ahí en el Templo Espiritual) me dijo: -en Dios Padre, Dios Hijo, Dios Espíritu Santo, en la Virgen María y en algunos santos de la iglesia católica-. Hizo una pausa y me dice: -te invito a que te quedes para que veas-. Le cuestioné si eran católicos y me dijo: -no estamos peleados con la iglesia católica, algunas veces llegamos a ir, pero no nos identificamos con la religión católica-. Yo cuestioné si pertenecían a alguna asociación y dijo que no, que ellos no estaban en contra de ninguna iglesia, sólo que no creían en las instituciones eclesiásticas. Hizo mención de que algunas han abusado de la economía de los creyentes.

Gilberto mencionó que ahí, en el Templo Espiritual, ellos no cobraban, sólo en días de curación, pero era mínimo en comparación a lo que otros templos cobran. Le pregunte: ¿Cuál es el nombre del templo? dijo:-Templo Espiritual-.

EL POR QUÉ DEL CURAR

Gilberto menciona que quien empezó a curar, pero no de forma espiritual, nada mas sobando, fue su mamá, ya difunta, llamada María Isabel. Según me dijo, María Isabel tenía que prestar su cuerpo para que un hermano espiritual -la poseyera y curara-, sin embargo, su esposo nunca permitió que ella prestara su cuerpo al hermano espiritual. Gilberto me dijo -sólo curaba ella, el hermano espiritual, no-. De esta forma me dio a entender que su mamá nunca entro en trance. Todas las veces que se refieren a María Isabel muestran admiración, la describen como una persona que en vida sufrió mucho, las materias cuando se refieren a

ella, dicen: -siempre ayudó a la gente que lo necesitaban, era muy buena, casi una santa-.

Gilberto me comentó: las personas que tienen hermanos espirituales tienen que nacer con ellos, el hermano espiritual sabe en que momento tiene que curar y él te va a pedir que le prestes tu cuerpo, para esto, él se hará presente en sueños y te pedirá que lo empieces a desarrollar. El "desarrollo espiritual" es entrar en estado de meditación, poner tu mente en blanco y dejar que el hermano espiritual se apodere de tu cuerpo.

Cuando platiqué con Fátima, me explicó que ella fue la primera en su familia en "curar de forma espiritual" a la edad de 17 años. A ella la llevaron a varios templos espirituales para que le ayudaran a "desarrollar al hermano espiritual" lo que consiste en entrar en estado de trance para que el hermano espiritual pudiera utilizar su cuerpo y curar.

Fátima mencionó que se pueden dar cuenta de que una persona puede curar porque cuando nacen tienen "una especie de telita en la cabeza".⁵⁷ Quienes son los primeros en darse cuenta es la partera o la mamá del bebe. Me dijo que personas como ella cuando van creciendo se dan cuenta de que tienen un hermano espiritual, porque son extraños en comparación con otros niños. Fátima me comento: -de niños somos enfermizos, callados, como tontitos-.

Fátima dijo que tuvo que andar por varios templos espirituales para que le enseñaran como tenía que dejar que "el hermano espiritual saliera" (es decir entrara en estado de trance). Mencionó que al último templo que acudió para que "trabajara"⁵⁸ su hermano" no le gusto como la trataban y

⁵⁷ Se refiere a restos de placenta en la cabeza que pueden tener los recién nacidos.

⁵⁸ Cuando el hermano espiritual "cura" las personas dicen que el hermano espiritual esta "trabajando".

decidió que tenía que tener un lugar propio, es decir un templo espiritual para que curara.

Gilberto explicó que comenzó a curar aproximadamente a los 25 años, que él a diferencia de su hermana Fátima no tuvo que andar por varios templos espirituales, pues quién le ayudo a "desarrollar a su hermano espiritual" fue Fátima, quien ya sabía.

La información anterior me la dieron los primeros días que comencé a realizar trabajo de campo en el Templo Espiritual, la poca información me generó más dudas: la primera, cual era el origen de su credo y segundo si en verdad no pertenecían a ninguna asociación religiosa.

Cuando cuestioné a Fátima y a Gilberto cuales eran los orígenes del credo, no me dieron una explicación específica. A cambio me dieron una explicación divina, mencionaron que ellos nacían con un hermano espiritual que es el ángel con el que todos los seres humanos nacemos: -el ángel de la guarda-.⁵⁹ Pero, a diferencia, el ángel con él que ellos nacen tiene la misión de curar, por ende, ellos como personas tienen que prestar su cuerpo para que el espíritu pueda tener contacto con los seres humanos. Me comentaron: -es un "don" con el que ciertas personas nacen y se tiene que desarrollar-.

Ante mi insistencia para que se identificaran con algún credo o alguna asociación religiosa, Fátima y Gilberto (dirigentes del Templo), me comentaron que no pertenecían a ninguna asociación religiosa, pero que sí existían otros templos, en otros lugares, que curaban igual que ellos de forma espiritual.

A la negativa obtenida por parte de Fátima y Gilberto para proporcionarme información específica acerca del origen del credo al que pertenecían, me percaté de dos cosas: una que tenían la intención de mantenerme a la

⁵⁹ Que la cosmovisión católica refiere.

expectativa acerca del manejo de lo intangible y espiritual, valiéndose de mi desconocimiento en el tema. Segundo, más allá de la desventaja que yo tenía me percate de que desconocían los orígenes de su práctica.

Ante la necesidad de asociar la practica espiritual y contextualizar el inicio y proceso de la religión, escribo el siguiente apartado.

2.2 ANTECEDENTES GENERALES DEL ESPIRITUALISMO TRINITARIO MARIANO

Se tiene documentado al Espiritualismo Trinitario Mariano desde el año 1965 cuando Isabel Kelly hace mención de esta práctica en *Folk-practices in North-Mexico birth customs, folk medicine and Spiritualism in the Laguna Zone*.⁶⁰ En 1968 Isabel Lagarriga inicia su amplia investigación presentando su tesis de maestría *La medicina tradicional en Xalapa, Veracruz, vista a través de los Espiritualistas Trinitarios Marianos*.⁶¹ En 1976 María del Carmen Anzures y Bolaños menciona al grupo de los Espiritualistas Trinitarios Marianos en su tesis de maestría *La medicina tradicional en México. Proceso histórico, sincretismo y conflictos*.⁶² En 1976 Kaja Finkler da a conocer su investigación sobre el grupo en el Congreso Internacional de las Américas exponiendo "Spiritualism in Rural Mexico".⁶³ En 1977 Michael Kearney investiga el tipo de lenguaje en los templos espiritualistas presentando

⁶⁰ Véase Isabel Kelly, *Folk-practices in North-Mexico birth customs, folk medicine and Spiritualism in the Lagune Zone*, Institute of Latinoamerican Studies, University of Texas Press, Texas, 1965.

⁶¹ Véase Isabel Lagarriga, *La medicina tradicional en Xalapa, Veracruz, vista a través de los Espiritualistas Trinitarios Marianos*, Tesis de Maestría en Antropología Social, Universidad Veracruzana, Veracruz, 1968.

⁶² Véase Carmen Anzures y Bolaños, *La medicina tradicional en México. Proceso histórico, sincretismos y conflictos*, Tesis de Maestría en Antropología Social, ENAH, México, 1976.

⁶³ Véase Kaja Finkler, "Spiritualism in Rural in México", *Actes du XLII e Congres International Des Americanistes*, París, Vol. VI: 1976, pp.2-9.

"Oral performance by mexican spiritualist in possession trance".⁶⁴ En el mismo año de 1977 Silvia Ortiz Echaniz comienza su extensa investigación en el tema con el artículo "¿Quiénes y cuántos son los Espiritualistas?".⁶⁵ Los autores anteriores son algunos de los investigadores más importantes sobre el Espiritualismo Trinitario Mariano.

Con el antecedente de que hay una basta investigación documentada acerca del origen del Espiritualismo Trinitario Mariano, el único objetivo de este apartado es mencionar datos generales del credo con la finalidad de contextualizar el origen de la religión.

México, hasta antes de la Constitución de 1857 y las Leyes de Reforma, tenía impuesto el culto católico que había forjado la invasión española. En el siglo XIX con la separación de la iglesia y el estado y en respuesta a la represión ideológica y social que había padecido México a lo largo de mucho tiempo se difunden diversas sectas extranjeras, una de ellas es la ideología del espiritualismo.

El espiritualismo tiene su origen principal en Europa en el año de 1850 cuando el médico francés Hipólite León Denizard, quien es conocido con su seudónimo: Allan Kardec da a conocer su obra "Le Livre des sprits" (Paris, 1853) en donde fundamenta que el hombre es partícipe de un proceso de evolución espiritual en el que habrá de encarnar en la vida material el número de veces que sea necesario y asegura que es factible establecer comunicación entre los seres intangibles que no han reencarnado a través de personas con facultades que son los *médiums*. Esta idea se difundió a nivel mundial penetrando en México a finales

⁶⁴ Véase Michael Kearney, "Oral performance by mexican spiritualist in possession trance", en *Journal of Latin American, Lore, UCLA, Latin American Center, California*, vol.3: 1977, núm. 2.

⁶⁵ Véase Silvia Ortiz Echániz, "¿Quiénes y cuántos son los espiritualistas?", en *Espiritualismo en México*, DEAS-INAH, México, 1977 (Cuadernos de Trabajo del Departamento de Etnología y Antropología Social, 20).

1850, donde se obtuvo gran aceptación por los status sociales altos.⁶⁶

En México la corriente de ideas espiritualistas son aceptadas, brindando así una alternativa para dejar al catolicismo y revelarse al carácter dominante y a la rigidez de la estructura jerárquica de la iglesia católica.

En 1886 en la ciudad de México surge una religiosidad popular de carácter espiritualista conocida con el nombre de "Iglesia Mexicana Patriarcal de Elías", la cual es dirigida por el líder conocido popularmente como Roque Rojas, que se destaca por sus pretensiones mesiánicas.

Roque Jacinto Rojas Esparza, nombre completo de Roque Rojas, nace el 16 de Agosto de 1812, es de origen mestizo, de descendencia judaica por línea paterna e indígena otomí por línea materna. En su infancia manifiesta facultades sobrehumanas como el don de la adivinación y la profecía, en la juventud entra a un seminario en la capital para formarse como sacerdote. Por cuestiones económicas abandona sus estudios y mas tarde contrae matrimonio. En 1860 ocupa el cargo de juez del registro civil en la región que hoy se conoce como Iztapalapa incidiendo como funcionario liberal. Se destacó por proteger a indígenas de injusticias y malos tratos.⁶⁷

Roque Rojas siendo un líder carismático funda la Iglesia Mexicana Patriarcal de Elías con el propósito de regenerar al cristianismo, estructura su doctrina con nuevas formas de concebir lo divino, reafirma creencias tradicionales y da una interpretación propia de los textos sagrados. Dispone su credo principalmente para el sector de mestizos pobres e indígenas.

⁶⁶ Véase Erica Carlota Merino González, *Sistemas curativos Yaquis*, Tesis de Licenciatura en Antropología Social, UAM-I, México, 2002, p. 69.

⁶⁷ *Ibidem*. pp.70-71.

Roque Rojas fundamentaba su liderazgo mesiánico argumentando que tuvo una revelación en una madrugada del 24 de junio en donde una figura angelical le dijo:

Elías tu eres el prometido y eres el elegido para ser roca fuerte de Israel, que eso quiere decir Roque Rojas y yo Gabriel vengo a comunicarte que debes de levantarte del lecho, y debes caminar hasta atrás del calvario y llegar a la chinampa de María Petra, y ahí te hablara aquel que ordena que cumplas lo que yo te estoy diciendo... Tú eres el elegido para preparar, limpiar y aparejar el camino al nuevo pueblo de Israel que tu reunirás y congregarás. Anda levántate y ve donde se te ordena, porque ahí es el santo lugar elegido para que tú sepas quien me ordeno que te anunciara este mensaje. No dudes hijo elegido de Dios.⁶⁸

Roque Rojas después de este suceso entraba en trance y se decía ser poseído por el profeta Elías⁶⁹ y por el Espíritu Santo. La Iglesia Mexicana Patriarcal de Elías la funda en una colonia obrera de la ciudad de México, su credo religioso tenía como deidades principales al Gran Jehová, a Jesucristo y el profeta Elías. También creían en la Virgen María, en el profeta Moisés y distintos espíritus benignos. Con las deidades anteriores se mantenía contacto a través de *médium*.

En esta iglesia principalmente se consolaba a los afligidos y se aliviaba a los enfermos. Su credo asemejaba las creencias y prácticas de un catolicismo sincrético, así Roque Rojas fomentaba la participación de un sector marginado de la sociedad.

En 01 de septiembre de 1866 según Roque Rojas, Dios le entrega su ley llamada "Los Preceptos de Moisés de Jesús y los de Elías el Hijo del Hombre"⁷⁰ e implanta "Los 7

⁶⁸ *Ídem*.

⁶⁹ Elías fue el profeta de Israel quien vivió en el año 940 a.C. Este profeta decía tener revelaciones de Dios, quien le dio la misión de reivindicar al pueblo de Israel del pecado y de la adoración falsa: su misión estaba relacionada con la trasgresión de la ley y anunciar los juicios finales.

⁷⁰ Ver Anexo 2.

Sellos y 7 Templos y sus 14 Atribuciones".⁷¹ A partir de lo entregado por Dios, Roque Rojas divide su iglesia en siete sellos, nombrando a siete sacerdotes, con una estructura jerárquica y vertical según el modelo del libro del *Apocalipsis de San Juan*. Para este entonces sus seguidores ya rebasan el área de la ciudad de México y se extienden a estados de Hidalgo, Tlaxcala y Puebla.⁷²

Cuando muere Roque Rojas el 18 de mayo de 1879 se da una ruptura entre los primeros sacerdotes y se crean distintos credos.⁷³ El credo que sigue los lineamientos a pie de la letra de la iglesia de Roque Rojas es el de Damiana Oviedo; quien es hija de la sacerdotisa Guadalupe Suárez viuda de Oviedo, a quien Roque Rojas otorgo el VI sello. Damiana Oviedo es fundadora del templo "La Basílica del Espíritu Santo, Casa Espiritual de Elías Sello VI".

Cuando se encontraba en estado de trance Apolonia Alanís, una médium del templo del VI sello, se manifestó, por medio de ella, Roque Rojas y dijo lo siguiente:

... he aquí que vosotros habéis contemplado que a través de la palabra de Damiana Oviedo estoy irradiando luz dentro de este sector pacto que ha hecho Dios con el hombre y que es el reino de Dios sobre la Tierra y cuya sede es México, sede de la Nueva Jerusalén y sede de la comunicación a través del hombre por medio de la vibración, iluminación, inspiración y quietismo (...) sois nosotros los que ahora dais testimonio de que estoy comunicándome con los hombres de ahora en adelante para fundar el Espiritualismo Trinitario Mariano. Sois vosotros los pertenecientes a la Iglesia del Sello VI, y estas manifestaciones se extenderán por todo el mundo y la redondez de la tierra, para que las siete iglesias abran mamparas y brille la luz del Espíritu Santo, declaro esta época la época del Espíritu de la tercera era Elías, la nueva manifestación del espíritu que brilla dentro de sus siete iglesias. Así sea.⁷⁴

⁷¹ Ver Anexo 2.

⁷² Véase María Judith Flores Piñón, *Rituales curativos en el templo trinitario mariano espiritual doctor de los doctores*, Tesis de Licenciatura en Antropología Social, UAM-I, México, 2003, p. 9.

⁷³ Que son: El Elíasismo Patriarcal, Evangelismo Elías o Eliano, Roquismo y el Espiritualismo Trinitario Mariano.

⁷⁴ Erica Carlota Merino González, *Sistemas curativos Yaquis*, Tesis de Licenciatura en Antropología Social, UAM-I, México, 2002, p. 72.

A partir de la revelación anterior se reconoce al credo oficialmente entre los adeptos como Espiritualismo Trinitario Mariano. Damiana Oviedo la líder por mandato divino, comienza las ceremonias llamadas cátedras en la cuales ella recibirá enseñanzas doctrinarias de Dios, estas se realizarán los días 9, 13 y 21 de cada mes.

Posterior a la muerte de la sacerdotisa Damiana Oviedo (1920) se divide el templo en dos. El primer templo "La Basílica del Espíritu Santo, Casa Espiritual de Elías Sello VI" le cambian el nombre por "Templo del Medio Día, Damiana Oviedo" localizado en calle Neptuno en la colonia Guerrero en la ciudad de México fundado en 1923 y se crea otro llamado "Templo de la fe" localizado en la calle Tolnáhuac en la colonia San Simón en la ciudad de México en el 1922. Actualmente los dos se acreditan como la cuna del Espiritualismo Trinitario Mariano.

El surgimiento de la religión del Espiritualismo Trinitario Mariano crea una mezcla de creencias las cuales se adaptan a las necesidades de sus adeptos o del entorno social; es una religión que mezcla creencias precolombinas indígenas, creencias católicas y creencias espiritistas.

El Espiritualismo Trinitario Mariano desde sus orígenes responde a la necesidad de integrar a gente marginada. El credo tiene como principal atractivo la alternativa de curación de males físicos por el medio espiritual. Algunos migrantes provenientes del campo que están acostumbrados a prácticas espirituales en sus comunidades de origen no les es difícil adecuarse a estas prácticas.

Actualmente la curación milagrosa aparece como el motivo principal de conversión al Espiritualismo Trinitario Mariano, ya no solo genera aceptación con cierta clase social marginada, sino ha ido generando aceptación entre las clases medias. Destaco, su principal atractivo es la

tolerancia al aceptar en sus ritos a las personas que sean católicas o de otros credos, pues no piden exclusividad en el credo del Espiritualismo Trinitario Mariano como en otras religiones, pues argumentan que hay un solo Dios.

El Espiritualismo Trinitario Mariano se ha propagado a lo largo de la Republica Mexicana y parte de Estados Unidos, ya no es único de comunidades urbanas sino también de zonas rurales. Los templos espirituales han tenido gran aceptación a lo largo del tiempo debido a su adaptabilidad y maleabilidad para cubrir las necesidades de los asiduos y su contexto social.

Más allá de la tolerancia y la adaptabilidad que genera el Espiritualismo Trinitario Mariano, la aceptación que tiene el credo en zonas rurales, se apoya en sus rituales que contienen un alto sincretismo con el catolicismo popular. Estas prácticas se pueden observar en casos rurales, un ejemplo de ello es el Templo Espiritual que a continuación describiré.

2.3 ESTRUCTURA DEL TEMPLO ESPIRITUAL

DESCRIPCIÓN FÍSICA DEL TEMPLO ESPIRITUAL

El Templo Espiritual se ubica al noroeste de San Pablo Ixáyoc en la cerrada Francisco González Bocanegra, que se encuentra de lado izquierdo de la avenida Juárez. Como referencia a una calle antes de llegar a la iglesia de San Pablo Ixáyoc. Para llegar se camina sobre la cerrada la cual está en declive. El camino es de tierra. Al ir caminando se observan invernaderos y casas, la mayoría de un solo piso con amplios patios. Al ir acercándose al Templo Espiritual, algunas veces, se puede percibir un aroma a bálsamo. Al topar con pared, en donde hace escuadra la cerrada, se encuentra un zaguán color verde, los días miércoles y sábados se encuentra abierta su puerta pequeña

casi todo el día y en algún domingo⁷⁵ de cada mes se encuentra abierto la totalidad del zaguán.

Al entrar a la casa se observa un patio amplio, de tierra, de frente, al fondo, un cuarto grande, algunas veces se encuentran estacionadas algunas camionetas que impiden ver este cuarto. De lado izquierdo se encuentra un invernadero y de lado derecho se puede ver un pequeño cuarto (que es el Templo Espiritual) a diez metros del zaguán, afuera se observan unos bancos de plástico y una tabla larga de madera que sirve de banco, hay un techado de aluminio, de forma rectangular que abarca el espacio de los asientos que aproximadamente es de cuatro metros por lado; también, se pueden observar algunas macetas de flores en la entrada del cuarto.

Al irse acercando se observa que el cuarto que sirve de recinto al Templo Espiritual está dividido en dos por una manta azul.⁷⁶ La primer parte es el espacio de espera en donde hay una pequeña banca de madera y algunos bancos de plástico. Del otro lado de la cortina existe un espacio de 3 x 3 metros aproximadamente, en las orillas hay una o dos sillas ya sea de plástico o madera, en frente se encuentra el altar que tiene tres repisas en forma de escalones (a ésta forma de acomodar el altar se le llama escala) mide aproximadamente un metro de largo. Hay una mesa que forma el primer escalón, se encuentra aproximadamente a 90 cm de altura del piso y se va separando una distancia de 30 cm entre las otras dos escalas, el último escalón tiene de espacio al techo medio metro. A un lado de las tres escalas se encuentra una mesa que iguala la altura de la primera escala.

En la primer escala se encuentran veladoras y un par de floreros en cada extremo. En la segunda escala,

⁷⁵ Se realiza la ceremonia llamada cátedra.

⁷⁶ La manta puede cambiar de color; cuando conocí el templo (febrero de 2009) la manta tenía varios colores que daba aspecto de cobija.

generalmente, se coloca la imagen de "La Virgen María", del "Sagrado Corazón de Jesús" y algunas veladoras. En la tercera escala hay varias imágenes de "Niños Dios". En la mesa que esta pegada a la primer escala, entre otras cosas, se encuentran floreros, algunos frascos de loción de "Siete Machos", una bandeja de vidrio con agua, un estante de cartón con huevos, un frasco con crema, amoniac, alcohol etílico, plumones, varias libretas, etc.

En el piso, bajo el altar, se encuentran cirios que generalmente son de medio metro; estos cirios se van remplazando conforme se vayan consumiendo, suele haber dos: uno blanco y otro de colores.⁷⁷ Los cirios tienen papeles doblados, fotografías, envueltos de tela, etc., que están detenidos al cirio con un alfiler o con listones. Sólo un cirio es encendido cuando es "día de curación". A un lado de los cirios hay veladoras de vidrio, todas encendidas.

Cabe decir que el cuarto del que se ha hablado tiene techo de cartón negro, tiene tres paredes de cemento (la otra es de cartón y madera) y no cuenta con puerta. En los extremos de las paredes existen cuadros y crucifijos de imágenes de santos y entre la pared y el altar existe un pequeño espacio donde se puede salir y entrar.⁷⁸

La gente que asiste a consulta, en el tiempo que esperan para ser atendida, se sienta en los bancos. Los asiduos en su mayoría son mujeres de todas edades, niños, hombres adultos y ancianos. Casi todas estas personas llegan en transporte público debido a que la mayoría de los que concurren al Templo son habitantes de pueblos vecinos, en menor medida nativos de San Pablo Ixáyoc acuden al Templo Espiritual.

⁷⁷ Estos cirios pueden variar de color y algunas veces de tamaño.

⁷⁸ Ver ilustración del Templo Espiritual en días de curación en Anexo 2.

El momento en que los asistentes esperan para ser atendidos, algunos adultos lo utilizan para platicar en voz baja; las conversaciones se prestan para exponer los malestares que les aqueja. En el espacio de espera es común ver que la mayoría de asiduos espera pacientemente, mientras se observa que algunos niños juegan.

PERSONAS QUE CONFORMAN EL TEMPLO ESPIRITUAL

La siguiente descripción se da a partir de mi observación en días de curación. Quiero señalar que los días que se realiza la ceremonia llamada cátedra, la organización de las personas cambia, como se vera en un apartado posterior.

Desde un principio me percate que las personas que se encontraban en el Templo Espiritual, cada una cumplían con una función específica. Básicamente el personal se divide en dos. Se encuentran las personas que prestan su cuerpo a un hermano espiritual, para que este cure, estas personas se hacen llamar materias y exponen que ellas o ellos, nada mas prestan su cuerpo para que el hermano espiritual pueda trabajar, que ellos como personas no son las que curan.

Y están las "columnas"⁷⁹ que son las personas que auxilian al hermano espiritual y al paciente en la consulta. Más adelante se especificaran sus actividades.

A continuación se presentan esquemas de cómo están conformadas cada una de las consultas:

- Día sábado

❖ "Hermano espiritual Agua misma de los siete arroyos"

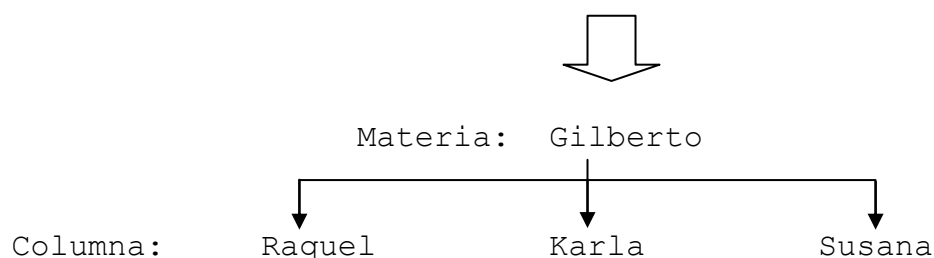

⁷⁹ A partir de este momento se hará referencia con este nombre.

- ❖ "Hermano espiritual Moiseis de la tribu azteca"⁸⁰

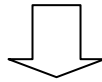

Materia: Fátima

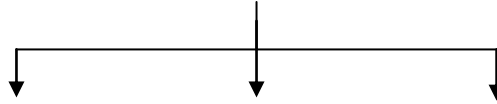

Columnas: Raquel Lidia Karla

- Día miércoles

Pueden ser:

- ❖ "Hermano espiritual Jesús rayo del sol naciente"
- ❖ "Hermano espiritual Gota de lluvia de mar"
- ❖ "Hermano espiritual Águila fuerza de oso"

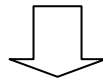

Materia: Gilberto

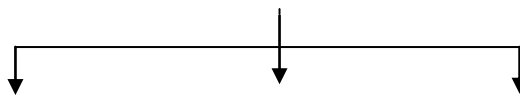

Columnas: Edith Susana Lidia

Las personas que constituyen el Templo Espiritual, en su mayoría mantienen un lazo familiar, ya sea sanguíneo o político. Las materias: Fátima y Gilberto son hermanos, y Jorge es Esposo de Fátima y cuñado de Gilberto.⁸¹

Las columnas también tienen vínculo familiar: Edith es esposa de Gilberto y cuñada de Fátima, Susana, Lidia y Jorge. Susana es cuñada de Gilberto, Fátima, Jorge, Lidia y Edith. Lidia es hermana de Gilberto y Fátima, tía de Karla y cuñada de Edith, Jorge y Susana. Karla es sobrina de

⁸⁰ Algunos participes del Templo e inclusive la misma materia Fátima, me afirmaron que ésta última presta su cuerpo a otro hermano espiritual aparte del "Hermano Espiritual Moiseis de la Tribu Azteca", sin embargo, yo no tuve la oportunidad de presenciarlo, por lo tanto, no haré referencia de este hermano espiritual.

⁸¹ Ver genealogía en Anexo 2.

Gilberto, Fátima, Lidia, Edith y Susana.⁸² Raquel es amiga de la familia, es la única que no tiene ningún tipo de parentesco con las materias y columnas.

Las columnas anteriores son las que siempre están ahí, pero no son las únicas, éstas son las que observe a lo largo de mi estancia, recalco que pueden variar, pueden incrementar o faltar algunas columnas. Algunas veces fungen como columnas algunas materias que van al Templo a "desarrollar su hermano espiritual". En tanto duró mi investigación a quienes generalmente me encontraba fungiendo como columnas era a Mónica, Daniela⁸³ y la mamá de Daniela.

FUNCIÓN DE MATERIAS Y COLUMNAS

Lo que realizan las materias radica básicamente en entrar en estado de trance y aludiendo a lo que me dijeron las columnas:-el hermanito espiritual se apodera del cuerpo de la materia y hace lo demás-. Es decir habla, soba, toca, camina, se mueve, escucha, etc.

Las columnas generalmente son tres, aunque algunas veces puede variar pueden ser dos o cuatro. En cada consulta hay una columna que se encuentra a un lado de la materia escribiendo, tiene como material un papel y una pluma, es importante que esta columna se siente a un lado ya sea izquierdo o derecho, de la materia, para poder escuchar las indicaciones que el hermano da o receta al paciente. Otra columna se sienta de lado derecho, de la materia, para poder abrir una bolsa de plástico⁸⁴ cuando el hermano espiritual deposite algún medicamento espiritual, estos medicamentos son intangibles, en la bolsa de plástico el hermano espiritual deposita el medicamento, la columna

⁸² Ver genealogía en Anexo 2.

⁸³ Estas personas son materias y se encuentran en el Templo Espiritual, sólo en días de curación y en cátedras.

⁸⁴ La bolsa es de material de polietileno, tiene medida de 20 x 30 cm.

cierra la bolsa, le deja un poco de aire, le hace un nudo en la boquilla y anota con un plumón lo que contiene y una breve instrucción de cómo se tomara. Y la función de una última columna, radica cuando termina la consulta (cuando sale el paciente), la columna toma las bolsas, con medicamento, que le hayan dado al paciente, el papel donde se le hizo alguna acotación de lo que se le indico en su consulta (los pacientes esperan en el patio), la columna ahí les entrega las bolsas, la receta, da explicación de lo que el hermano espiritual receto al paciente y cobra la consulta.

2.4 ACTIVIDADES

INTRODUCCIÓN

Las actividades que se realizan en el Templo Espiritual, básicamente, son dos: las curaciones y las cátedras. En las curaciones la gente acude para remediar un malestar de cualquier tipo principalmente físico o emocional. Las técnicas que se realizan pueden ser espirituales y no espirituales. Las espirituales las realiza el hermano espiritual y el remedio que receta para aliviar el padecimiento es intangible. Las técnicas no espirituales son tangibles, éstas generalmente son sobadas y también las realiza el hermano espiritual poseyendo el cuerpo de la materia, cabe decir que las sobadas en algunas ocasiones las realiza la materia sin que ésta haya sido poseída por el hermano espiritual,⁸⁵ sin embargo, éstas no se realizan en días de curación.

Hay variantes en las técnicas espirituales y no espirituales, en un primer apartado me pongo como objetivo describir algunas de las variantes entre las dos técnicas.

⁸⁵ Al decir hermano espiritual, no me refiero a uno en específico sino generalizo a los hermanos espirituales.

La segunda actividad que describiré son las cátedras, son ceremonias que se realizan una vez al mes. Se realizan en día domingo, con alguna excepción. Esta ceremonia tiene varias particularidades, la mas importante es que en éstas las materias aparte de ser medio para que las posea un hermano espiritual, también, son medio para recibir "esencias de santos" y "esencias divinas". Además en las cátedras participan materias invitadas que pertenecen a otros templos espirituales. En un segundo apartado describiré ampliamente la ceremonia llamada cátedra.

A continuación, en el siguiente apartado, describo la forma en que se realiza las curaciones.

2.4.1 CURACIONES

-“Si es la voluntad de Dios usted se va a curar, solo tenga fe, porque todo es la voluntad de Dios”- le dijo Raquel, columna, del Templo a un paciente.

Es indispensable mencionar que desde el momento en que pedí permiso para que me dejaran estar presente en las consultas las materias me dijeron que sí, pero que nada de lo que se dijera adentro se tenía que divulgar. Es decir, se tenía que guardar la privacidad de cada uno de los pacientes. Gilberto me dijo -todo lo que se escucha aquí en el Templo Espiritual no se divulga afuera, esa es una condición que tenemos para que estés aquí-. Y reiteró -por eso la gente que ves aquí columnas y nosotros (las materias) no divulgamos nada de los pacientes. Hay personas que no quieren que escuchen sus padecimientos, estas personas le pueden decir a las columnas que se salgan, que quieren consulta privada y nada mas se quedan con el hermano espiritual-.

Sí, presencie casos en donde el paciente les pide a las columnas salirse, o bien, le dice al hermano espiritual para que éste le diga a las columnas que será un consulta

privada. Las columnas respecto a las consultas privadas me dijeron que la mayoría de las personas que piden este tipo de consultas son pacientes asiduos al Templo Espiritual.

Gilberto me dijo: -aquí la gente viene con el hermano espiritual buscando un consuelo, a veces las personas vienen acá porque quieren platicar sus problemas, porque si van al doctor, el doctor no los escucha. La gente viene porque ya no tiene otra solución, porque los doctores no les explican su enfermedad, y si vienen acá el hermanito les dice lo que tiene y sí es la voluntad de Dios, se curan-.

DÍAS DE CURACIÓN

Los días de curación en el Templo Espiritual, son los días miércoles y sábados. Las materias mencionaron que se cura en estos días porque son días donde hay luz, sin embargo, también hay días que son de oscuridad pero en éstos no se cura. Los días martes y viernes son días de oscuridad y hay probabilidad de que el hermano espiritual no sea de luz sino de oscuridad. Hicieron referencia que estos días se utilizan para "trabajar el mal".⁸⁶

Todos los miércoles y sábados del año se cura con la excepción de que después de la cátedra de "Semana Santa" se deja de curar espiritualmente y se reanudan las curaciones después de la siguiente cátedra, las materias me comentaron que tienen prohibido que en esta época entren en trance para poseer a algún hermano espiritual. Sin embargo, si se suscita un caso de emergencia en donde algún enfermo necesite una curación espiritual en periodo de Semana Santa; se puede realiza la curación.

⁸⁶ Se refieren a hacer brujería.

FORMA DE CURACIÓN

La forma de curación es diversa, depende de las necesidades de cada individuo. La consulta es individual y genera particularidades dependiendo del paciente, con esto menciono que no se puede generalizar la forma en que se cura. Por lo tanto, me es indispensable mencionar las principales técnicas que se utilizan para aliviar los padecimientos; como primer punto mencionare el medicamento espiritual y las técnicas de curación espiritual, como segundo punto me referiré a las técnicas no espirituales, como son las sobadas. Después mencionare los tipos de padecimientos y algunos casos. Posteriormente hablare sobre otras actividades que se realizan en días de curación, en seguida aludiré a algunos datos importantes sobre las curaciones y por último are mención de las curaciones que se realizan sin el hermano espiritual.

MEDICAMENTO ESPIRITUAL.

El medicamento espiritual es medicamento intangible, no se ve y no se siente, aunque recalco que algunas personas mencionan que cuando el hermano espiritual les inyecta, les duele. Alguna vez yo le pregunté a un hermano espiritual que era el medicamento al que el le llamaba espiritual, él me contesto que era medicamento que traía del "mundo espiritual" de donde provenía él y los demás hermanos espirituales.

El hermano espiritual da dos tipos de medicamento espiritual para remediar los padecimientos uno son las inyecciones espirituales, en algunas ocasiones las pastillas espirituales, y el otro medicamento espiritual es el que se le da al paciente para que lo lleve a su casa y lo tome por ciertos días.

El medicamento y todo tipo de polvos espirituales el hermano espiritual lo deposita en una bolsa de plástico,

para ésto el movimiento que realiza el cuerpo que posee el hermano espiritual es similar en todos los casos. El cuerpo realiza el siguiente movimiento: baja su mano derecha, simulando que agarra algo con las yemas de los dedos, asciende y como si tuviera algo en las yemas, suelta lo que simula tener posándolo en una bolsa de plástico.

Cuando pregunte a las materias: ¿por qué el cuerpo que posee el hermano espiritual hace ese tipo de movimiento? Me dijeron que el medicamento espiritual que el hermano tenía estaba almacenado en una canasta espiritual (intangibile) y ésta la colocaba de su lado derecho y por eso cuando daba el medicamento espiritual bajaba su mano derecha para tomarlo.

Medicamento en "inyección espiritual": En estas inyecciones espirituales el hermano espiritual aplica medicamento espiritual. Cada hermano espiritual tiene diferentes formas de poner inyecciones.⁸⁷ Por ejemplo el "Hermano espiritual Moiseis de la tribu azteca" posa la yema del dedo índice junto a la yema del dedo anular, dando la impresión de que pellizca con las yemas. El "Hermano espiritual Agua misma de los siete arroyos" posa el dedo índice, sobre la piel y levemente la junta con la yema del dedo anular. El "Hermano espiritual Águila fuerza de oso" posa la yema dedo anular y la yema del pulgar lo desliza de forma descendiente como si fuera empujando algo, posa únicamente su dedo índice sobre la piel para aplicar inyecciones. Las inyecciones espirituales siempre se aplican en la consulta.

Medicamento en "pastillas espirituales": Las pastillas espirituales, el hermano espiritual las recetan para que el paciente las lleve a su casa y las tome los días que se le indica. Estas pastillas el hermano

⁸⁷ Las inyecciones siempre se ponen con una sola mano.

espiritual las receta para aliviar diferentes tipos de malestares. Cabe decir que es lo que mas receta.

Algunas veces también las da ahí en el Templo, le pide al paciente que abra su boca y el cuerpo que posee el hermano espiritual acerca su mano a la boca del paciente, pero, sin hacer contacto y simula darle una pastillas o algunas veces el hermano espiritual pide a alguna columna que le pase un vaso con agua, realiza un movimiento como si posara en el vaso de agua la pastilla y la da a tomar al paciente.

Medicamento en "agua espiritual": el hermano espiritual proporciona medicamento, el cual lo receta como polvo espiritual, éste se tiene que verter en agua y tomarla. Cuando se da el medicamento, el cuerpo que posee el hermano espiritual realiza el mismo movimiento que cuando receta pastillas espirituales, casi, siempre la receta, al igual que las pastillas espirituales. Generalmente siempre se recetan 5 litros de agua para adultos y si es niño se receta 3 litros; se debe tomar el agua en 3 días o 5 días respectivamente. Para tomar el agua se les recomienda a los pacientes que se consigan un recipiente en donde deposite el agua y la valla tomando como "agua de tiempo".

Medicamento en "polvos para todo tipo de alimento": Cuando el hermano espiritual da los polvos, el cuerpo poseído realiza el mismo movimiento de cuando da el "medicamento en agua espiritual". Los "polvos para todo tipo de alimento" se receta en el caso de que el paciente se le dificulte estar tomando agua, por ejemplo: se le receta a los bebes para que los polvos los viertan en su leche o en su té, o bien, para los adultos que no se encuentren en su casa y se les dificulte estar tomando agua: se les indica que éste polvo se puede verter en café,

té, o comida. El polvo se receta en cien cucharadas y se tiene que verter diez cucharadas en todo alimento o bebida.

Medicamento en "óvulos espirituales": Se receta a mujeres que padecen algún tipo de infección vaginal. Se receta diez, uno cada día. Se indica que se coloque un ovulo en "la parte íntima",⁸⁸ como si se colocara un "ovulo material".⁸⁹

Polvos espirituales "para la abundancia": Se recetan a las personas que tienen negocios. Los polvos espirituales se posan en una bolsa de plástico, se dan 30 puños, por lo general. Se indican regar un puño en el negocio, al día. Algunas veces se indica tomar un puño y posarlo en agua que sea utilizada para trapear el local del negocio. Se le dice al paciente que tiene que sacar los puños de la bolsa cómo si en verdad se estuviera agarrando polvo.

Polvo espiritual para bañarse: Estos polvos, observe que se pueden recetar para diferentes síntomas. Me remito a dos ejemplos: una señora comentó que tenía que ir a arreglar documentos de índole legal con un licenciado y se sentía muy nerviosa, el hermano espiritual le dio polvos espirituales para que se bañara y tuviera seguridad, le dijo: -cuando termines de bañarte, sacas un puño de la bolsa y lo posas en tu cabeza, ésto te ayudara a que ya no te sientas nerviosa y te sientas segura-.

El segundo caso fue un señor que padecía *pie de atleta* el hermano espiritual le dio 30 puños de polvo espiritual para que vertiera un puño en agua, y con ésto se lavara los pies cada noche por 30 días.

Amuletos espirituales para el dinero: Cuando el hermano espiritual da los amuletos espirituales el cuerpo que posee el hermano espiritual, simula soltar polvo en una

⁸⁸ Se refieren al área vaginal en mujeres, sin embargo, utilizan el mismo término para referirse a la parte íntima de un hombre.

⁸⁹ El hermano espiritual se refiere a la forma en que se colocan los óvulos de medicina de patente.

bolsa, en ésta una columna coloca un chorro de bálsamo vivo. Este amuleto es por seis meses. La bolsa servirá para guardar el dinero y el paciente lo tiene que utilizar como si fuera monedero.

TÉCNICAS DE CURACIÓN ESPIRITUAL: REVISIONES ESPIRITUALES⁹⁰

La revisión espirituales la tiene que realizar el paciente en su casa, se le sugiere que preparé un ritual por la noche antes de que se duerma. Se tiene la creencia de que la revisión espiritual la realizara el hermano espiritual. Se le dice a los pacientes: -la revisión la tiene que hacer en la noche, para que el hermano espiritual pueda trabajar bien-. Aunque si es urgente la persona lo puede hacer en el día.

Se requiere algodón (el suficiente para rodear las partes del cuerpo donde se tenga molestia), bálsamo, una veladora blanca y un vaso de agua.

Una revisión espiritual, se hace antes de que la persona vaya a dormir. Al algodón se le pone gotas de bálsamo y se coloca en las partes del cuerpo (donde indique el hermano espiritual) y en la parte en donde hace flexión el brazo derecho (en la vena⁹¹), el algodón se tiene que atar, con alguna venda o con cinta adhesiva, a la parte del cuerpo. Antes de dormir se prende la veladora, se "llama", es decir se invoca al hermano espiritual (mencionándolo por su nombre) y se pone a un lado de la cabecera un vaso de agua.

Al siguiente día se quitan los algodones, se depositan en una bolsa y se tiran a la basura, se toma la agua que contiene el vaso y se deja que se consuma la veladora.

⁹⁰ Ver ilustración en Anexo 2.

⁹¹ Se pone en ese lugar porque es donde el hermano espiritual aplicara suero.

La finalidad de las revisiones, según los hermanos espirituales, es para que ellos pongan medicamentos e inyecciones (espiritualmente) al paciente en las partes donde haya molestia. Cuando el paciente no pueda asistir a consulta, el hermano espiritual le recomienda que haga una revisión espiritual. Éstas se recomiendan dependiendo de cada caso, algunas veces se tiene que realizar cada tercer día o cada semana.

Platicando con una paciente, me dijo: -cuando me hago mis revisiones y al día siguiente quito el algodón veo un hoyito, veo clarito cómo si me hubieran inyectado, es que el hermanito me pone suero-.

OPERACIONES ESPIRITUALES

Estas se mandan a hacer en casa debido a que requiere de tiempo y descanso para el paciente. Aunque en casos de emergencia la operación espiritual se puede llegar a realizar en el Templo Espiritual. La operación se realiza para curar algún padecimiento físico o para curar alguna "maldad" (brujería), pero, ésta última no se realiza en el Templo Espiritual sólo en la casa del paciente.

A continuación describiré como se realiza una operación para curar un padecimiento físico, posteriormente referiré como es una operación de emergencia en el Templo y por ultimo detallare como es una operación espiritual para curar maldad.

OPERACIONES ESPIRITUALES PARA CURAR PADECIMIENTOS FÍSICO⁹²

Se requieren 2 veladoras del "Espíritu Santo" y dos veladoras blancas de la "Santa Muerte", un recipiente con agua y amoniaco⁹³ (puede ser una cubeta o una tina), varitas de incienso (varias), algodón suficiente para rodear las

⁹² Ver ilustración en Anexo 2.

⁹³ Se utiliza el amoniaco porque se tiene la creencia de que aleja a los malos espíritus.

partes del cuerpo y la cabeza, bálsamo, una manta de color claro y cartón, el necesario para que el paciente se pueda acostar. El paciente tiene que utilizar ropa blanca o de color claro. Es necesario que haya dos personas (vigilantes) que estén acompañando al paciente en tanto dure la operación. La operación dura 3 horas.

La operación se realizara en el cuarto donde duerme el paciente, de preferencia a un lado de la cama.⁹⁴ El paciente se pone la ropa blanca o de color claro, es preferible que se utilice ropa que ya no se valla a utilizar, porque ésta se tirara. Para esta operación se le pide que realice "un tendido" se refiere a poner el cartón en el piso y encima una manta de color claro. En este tendido se tiene que recostar el enfermo y se le colocan algodones (previamente con gotas de bálsamo) en las partes del cuerpo donde haya molestia, es indispensable que se coloque algodón en la cabeza, en los brazos y en el pecho (en la parte del corazón).⁹⁵ En la esquina superior derecha y en la esquina superior izquierda del tendido se colocan veladoras del "Espíritu Santo". En la esquina superior izquierda y la esquina inferior derecha se colocan veladoras de la "Santa Muerte". Aun lado de las veladoras se colocara una varita de incienso (cuando se consuma, se remplazara por otra). Aun lado de la persona enferma se colocara una tina con agua y amoniaco. Mientras se encuentre el paciente recostado, las dos personas (vigilantes) estarán roseando bálsamo vivo alrededor de la silueta del enfermo cada quince minutos.

Al terminar las tres horas, una persona que sea vigilante le ayudara al enfermo a despojarse del algodón, a cambiarse de ropa y recostarse en la cama. Mientras tanto

⁹⁴ Es conveniente que se realice a un lado de la cama para que el enfermo pueda descansar después de la operación espiritual.

⁹⁵ Se pone algodón en el brazo, para que el hermano espiritual aplique suero y en el corazón para que este pendiente del ritmo cardiaco, según me dijeron los hermanos espirituales.

otro vigilante levantará el cartón, los algodones, la ropa sucia, los depositara en una bolsa negra y los ira a quemar en una barranca. Las veladoras se dejaran consumir en el cuarto del paciente y el agua de la tina será tirada al drenaje.

La persona enferma, mínimo, debe de estar en reposo durante los tres días posteriores a la operación, tratara de no fatigarse y estará en absoluto descanso. En esos días, el enfermo, no se bañara, no alzara cosas pesadas, si el enfermo es ama de casa no hará quehaceres domésticos y si tiene empleo fuera del hogar no ira a trabajar. Al tercer día puede reanudar actividades.

OPERACIÓN DE EMERGENCIA EN EL TEMPLO ESPIRITUAL

Estas operaciones no son comunes en el Templo Espiritual. Se llegan a hacer sólo en caso de emergencia, pues, como se había dicho antes, se necesita de tiempo (y cuando es día de consulta no se puede porque se tienen que atender a otros pacientes). Sin embargo, éste no es el único factor, también existen otros factores que impiden que se realicen operaciones espirituales como lo es el reducido espacio del Templo Espiritual, debido a que no es un lugar cómodo para que se recueste el enfermo y porque el paciente después de la operación necesita descansar.

Un día miércoles tuve la oportunidad de presenciar una operación espiritual que realizó el "Hermano espiritual Águila fuerza de oso" a un paciente hombre, a continuación la detallare.

El hombre de aproximadamente 60 años iba acompañado de sus familiares, los cuales comentaron que éste, a lo largo del día estuvo vomitando líquidos verde y amarillo. El enfermo tenía aspecto físico fatigado y repentinamente se quejaba de dolor en su estomago. A simple vista se notaba que el señor estaba dializado.

El enfermo era paciente asiduo a consultar a los hermanos espirituales. Llegó en silla de ruedas, con aspecto débil. El "Hermano espiritual Águila fuerza de oso" preguntó a los familiares del enfermo: -¿por qué no lo han llevado al médico?- los familiares respondieron que el enfermo no quería y fue éste, quien pidió que se le llevara al Templo Espiritual. Los familiares le dijeron al hermano espiritual los síntomas que el enfermo había tenido a lo largo del día. El hermano espiritual por consiguiente dijo que le iba a hacer, al enfermo, una operación espiritual ahí en el Templo.

Una columna tomo bálsamo vivo para empapar un pedazo de papel higiénico y lo dio a oler al enfermo. Comenzó la operación: el cuerpo que poseía el hermano espiritual levanto la playera al enfermo comenzó a tocar su estomago y le puso inyecciones espirituales, después realizo movimientos con su dedo, como si abriera el estomago, alzaba sus manos como si estuviera sacando algo del estomago y después simulo que lo cosía. Mientras el cuerpo que poseía el hermano espiritual hacia estos movimientos, pedía que le echaran bálsamo vivo en las manos y se las frotaba y repetía los movimientos anteriores. Mientras el hermano espiritual hacia la operación espiritual, el enfermo emitía quejidos de dolor.

En tanto se realizaba la operación espiritual el hermano espiritual les pedía a las columnas que rosearan bálsamo vivo alrededor de él y del enfermo. La operación duro aproximadamente veinte minutos.

Cuando termino el hermano espiritual de hacer la operación les pidió a los familiares del enfermo que llevaran al señor a su casa o que lo convencieran de que fuera al médico, aunque en tono desconsolante dijo: -ya no hay mucho que hacer, si van a su casa póngale una revisión espiritual, yo estaré con él-.

OPERACIÓN ESPIRITUAL PARA CURAR MALDAD⁹⁶

Estas operaciones siempre se recomiendan hacerlas en casa, nunca se realizan dentro del Templo Espiritual. La operación se debe de hacer en la mañana antes de las 12:00am y en cualquier día de la semana menos martes y viernes.

La operación espiritual para curar maldad es similar a una "operación espiritual para curar padecimiento físico", sin embargo, varía en algunos aspectos. Me es indispensable describirla para que el lector pueda distinguir las diferencias.

Se requieren 4 veladoras de la "Santa Muerte" negras, varitas de incienso, amoniaco, bálsamo vivo, una tina con agua y amoniaco, cartón (el suficiente para que el paciente se recueste en él) y una manta vieja. El paciente tendrá que portar ropa de preferencia vieja ya que se va a tirar, también se le pide que busque seis personas (ayudantes) para que le apoyen en la operación, solo tres de estas personas estarán presentes en la operación, las otras tres tendrán su función cuando termine la operación.

Se realiza "un tendido" (se tiende un cartón en el piso y encima se pone una manta vieja). El enfermo se pone la ropa vieja y se recuesta encima del tendido, se le coloca algodón con gotas de bálsamo vivo, es indispensable poner algodón en el corazón, en la cabeza (en forma de gorro), en las venas de los dos brazos, además de las partes que indique el hermano espiritual.

En cada esquina del tendido se colocara una veladora de la "Santa Muerte" y al ir las encendiendo se invocara al hermano espiritual. Aun lado de estas veladoras se pondrá una varita de incienso (se remplazara por otra cuando se consuma), se colocara un recipiente de agua con amoniaco.

⁹⁶ Ver ilustración en Anexo 2.

Las tres personas ayudantes cada quince minutos estarán regando amoniaco y bálsamo vivo alrededor del tendido.

Al terminar la operación espiritual, después de tres horas una de las ayudantes levantara el tendido, quitara los algodones del cuerpo del enfermo y le quitara la ropa, lo anterior lo colocara en una bolsa negra y lo ira a quemar en un barranca, si es posible lo quemara con gasolina. Las veladoras se dejaran consumir en el cuarto del paciente, el agua con amoniaco se tirara en el drenaje lejos de la casa del enfermo.

Las tres personas ayudantes que estuvieron presentes en la operación se alejaran del enfermo y en ese día no volverán a tener contacto con él. Las otras tres ayudantes que no presenciaron la operación velaran al paciente a lo largo del día.

En esta operación el hermano le advierte al enfermo que se escucharan ruidos extraños mientras dure la operación, pero no debe de tener miedo, no se debe asustar, por que él, espiritualmente, estará ahí.

TÉCNICAS DE CURACIÓN NO ESPIRITUAL

Estas técnicas de curación las realiza el hermano espiritual durante la consulta, son tangibles, es decir, se pueden ver y sentir. En éstas, el cuerpo que posee el hermano espiritual hace más movimientos y utiliza además de bálsamo, material tangible como son: huevos de gallina, crema,⁹⁷ vendas, "ventosas", alcohol etílico, vasos de vidrio, flores, entre lo mas común. Las técnicas de curación no espiritual se utilizan para dar alivio a algún padecimiento que tenga el paciente. A continuación presento varios ejemplos.

⁹⁷ A la crema los hermanos espirituales le llaman "cremajo", pero, no se retomara el nombre.

Sobada espiritual: Es común que la gente acuda a consulta para que el hermano espiritual le sobe alguna parte del cuerpo donde tenga molestia. Hay dos tipos de sobada que puede realizar el hermano espiritual. Una es la sobada en donde se masajea la parte del cuerpo del paciente: para este masaje se le esparce bastante crema para que se pueda tocar la piel con mayor facilidad y masajearla, al finalizar, algunas veces, se enreda con una venda la parte masajeada o sólo se le indica al paciente que se cubra bien para que no le de frío. El otro tipo de sobada es cuando el hermano espiritual pide a alguna de las columnas que ponga un tendido (se refiere a que extiendan un tapete en el piso y en éste se recuesta el paciente). En la parte donde tiene el malestar el paciente, el hermano espiritual le coloca una "ventosa", es decir, en un vaso de vidrio coloca gotas de alcohol le enciende fuego e inmediatamente posa la boquilla del vaso sobre la piel del paciente donde hay molestia y desliza por un momento el vaso sin despegarlo (y se repite la acción). Después coloca un parche poroso en donde antes se deslizo la boquilla del vaso, en algunas ocasiones se pone también, una venda. Resalto que en esta sobada es indispensable la ayuda de una columna.

Limpia con "yemo":⁹⁸ Con el "yemo", el hermano espiritual recorre el cuerpo del paciente, agitándolo y dando la impresión de ir tallando el cuerpo del paciente, principalmente la cabeza, la nuca, los pies y el pecho. Cuando termina de rodear el cuerpo, se deposita el "yemo" en una bolsa.⁹⁹ Con esta "limpia" el hermano espiritual pretende quitar el malestar que le aqueja al paciente.

Curación de susto: Ésta curación se puede hacer a personas de diferentes edades. Para realizar esta curación

⁹⁸ Se le llama "yemo" al huevo de la gallina.

⁹⁹ En una sola bolsa se colocan los "yemos" de varios pacientes hasta que la bolsa se llene.

se les pide, a los pacientes, que acudan a consulta con flores blancas, flores rojas, una manta blanca, "espíritus para tomar" y "espíritus para untar".¹⁰⁰

Para hacer la curación el hermano espiritual indica que deshojen las flores quedando sólo pétalos, estos se depositan en una bolsa de plástico, se le colocan los líquidos de espíritus de tomar, espíritus de untar y bálsamo vivo. Lo anterior se hace para que se remojen los pétalos de flores.

Cuando se encuentran remojados los pétalos, el cuerpo que posee el hermano espiritual, toma un puño con la mano derecha: el primer puño de pétalos lo posa en la cabeza del paciente dando la impresión de que esta tallando, el hermano espiritual repite tres veces el nombre del paciente ejemplo: Agustín vuelve a este tu cuerpo (tres veces). Después se vuelve a sacar otro puño de pétalos y se talla, al paciente, en los brazos, en las orejas, atrás de las rodillas y en el pecho. Después el hermano espiritual le da al paciente un puño de pétalos al paciente para que lo sostenga en las manos. Y sigue tallando en todo el cuerpo, hasta que se acaben todos los pétalos, posteriormente el hermano espiritual pide que se le coloque, al paciente, una manta blanca encima de la cabeza, de ésta forma se queda tres minutos y después le quitan la manta y los pétalos que posaron en su cuerpo los tiene que recoger y guardarlos en una bolsa de plástico.

El hermano espiritual indica al paciente que al día siguiente se tiene que bañar con los pétalos que recogió, los puede colocar en una cubeta con agua y ocupar el agua durante el baño.

¹⁰⁰ Los espíritus para tomar y los espíritus para untar" son líquidos aceitosos, éstos se presentan en frascos pequeños.

PRINCIPALES PADECIMIENTOS

Como había mencionado antes los padecimientos que se curan en el Templo Espiritual son variados y generan particularidades dependiendo del paciente. Por lo tanto, me es imposible abarcar todos los padecimientos que se pueden curar en el Templo Espiritual. Sin embargo, con la finalidad de que el lector tenga una percepción de los principales padecimientos que se curan en el Templo Espiritual, clasifique los principales malestares de los pacientes en corporales, emocionales, psicológicos, laborales o educativos, económicos y legales.

Destaco que la persona que va a consulta no sólo se limita a nombrar un padecimiento que le aqueje, sino que nombran padecimientos de diferentes tipos, pasando por los corporales, los emocionales, etc. Sin embargo, en algunas ocasiones no sólo la persona interesada acude a aliviar sus malestares, sino que también le pide al hermano espiritual un remedio para el malestar de un pariente o conocido. Por lo tanto, debido a la multiplicidad que presenta los tipos de curaciones que se realizan en el Templo Espiritual y con la advertencia que no abarcare a la totalidad los padecimientos que se curan, a continuación me limito a describir las particularidades que tiene cada tipo de padecimiento y, como ejemplo, menciono algunos casos.

PADECIMIENTOS CORPORALES

Los malestares corporales son los padecimientos más comunes por lo que acude la gente a consultar a los hermanos espirituales. Estos padecimientos pueden ser de diferente tipo, por ejemplo, hay desde cansancio en el cuerpo, hasta enfermedades que han sido diagnosticadas y tiene previo seguimiento por un médico especializado. La gente cuando acude con el hermano espiritual puede ser que no haya consultado al médico general, o bien que ya lo haya

consultado. A partir de la premisa anterior, la cura por parte del hermano espiritual puede variar, si el paciente no ha ido a un médico se le dará una cura a su malestar o algunas veces se le sugerirá al paciente "acude con un medico de tu mundo".¹⁰¹

Sin embargo, si el paciente menciona el resultado del diagnostico que el médico le ha dado, el hermano espiritual le da un remedio "espiritual" y le indica que siga con el tratamiento que le dio el médico.

En alguna ocasión la materia Fátima me dijo: -si el hermano espiritual ve que el padecimiento de la persona puede curarla un médico, el hermanito se lo dice a la persona, él no te va a engañar. El hermanito no esta peleado con los médicos, incluso algunas veces recetara medicinas que receta el médico (es decir medicinas de patente)-.

Los malestares físicos más comunes son los malestares de articulaciones y dolores en diferentes partes del cuerpo. Y los padecimientos más comunes, que ya han sido diagnosticados por un médico son la gastritis, la diabetes, las infecciones en el cuerpo, etc. Un padecimiento común en las mujeres es el embarazo.

Cada hermano espiritual tiene diferentes técnicas de curación, cabe decir que un mismo paciente puede ir a consultar a los tres hermanos que laboran en el Templo Espiritual y puede obtener diferentes formas de remediar su mal. Aunque algunas veces los remedios coinciden.

Caso 1

Una mujer acude a consulta, menciona que tiene dolor de garganta y que siente la "garganta cerrada" el "Hermano espiritual Jesús rayo del sol naciente" le dice que haga enjuagues bucales con cáscara de aguacate u hoja de

¹⁰¹ Al decir ésto, el hermano espiritual indica al paciente que acuda con un medico ya que su padecimiento puede ser atendido por éste último.

aguacate, previamente hervida, y le pide que tome una *ampicilina* de 500mg cada 6 horas. Y le da medicina espiritual, le dice: -te tomaras 5 litros de agua en tres días y te doy 300 pastillas te tomaras 3 cada día-.

La misma mujer le pregunta por su familiar al que le salieron granos en las manos y le dan comezón. El hermano espiritual le receta que talle con ruda la parte en donde se encuentran los granos. Y que se ponga crema de "La bella aurora" o "Crema de leche de burra".

Caso 2

Acude una señora con su bebe y le dice al hermano espiritual:-ha tenido calentura desde la mañana (refiriéndose a su bebe) y no se le baja, ya le di *Tempra*-. Con el cuerpo que posee el hermano espiritual, toca al bebe en el estomago la cabeza y posando sus dedos en el vientre le pone una inyección espiritual, le dice a la señora: -con la inyección que le puse se le bajara la calentura, pero tú niño esta deshidratándose y lo debes de llevar con un médico de tu mundo-.

Caso 3

Un día miércoles cuando curaba el "Hermano espiritual Águila fuerza de oso" una mujer acudió con su esposo. La mujer comentó que su esposo de repente dejo de hablar y esta perdiendo el sentido del oído debido a un golpe que sufrió.

El señor de 35 años, aproximadamente. El señor no hablo durante la consulta, tenía un aspecto aletargado y tenia dificultad al caminar. La mujer dijo que su esposo asía tres días había dejado de hablar y ella pensaba que eso le sucedió porque éste, le había comentado hacia una semana que se había caído en el monte y se había pegado en la cabeza. La esposa dijo: -ya lo lleve (refiriéndose a su esposo) al doctor y le sacaron una radiografía de la

cabeza, pero dijo el doctor que no tenía nada y lo volvieron a citar para que le realicen otros estudios-.

El "Hermano espiritual Águila fuerza de oso" le toco la cabeza al señor y le puso inyecciones espirituales y le pregunto: -¿qué fue lo que te pasó?- El señor empieza a murmurar pero no se entiende lo que quiere decir.

El hermano espiritual le dice a la esposa del señor: -el alma de su compañero (así se le dice al esposo (a)) la tienen los *Nahuakitos*, el pequeño (refiriéndose al señor) fue al monte y corto una flor que era propiedad de los *Nahuakitos* y estos raptaron su alma y la llevaron a su mundo, esa es la razón por la cual el no habla porque él no esta aquí, nada mas esta su cuerpo-. Hace una pausa, y continúa: -los *Nahuakitos* están enojados con él, ahorita ellos tienen su alma y va a ser difícil que lo suelten pero yo voy a interceder por él. Voy a pedirles permiso para que lo dejen volver. Voy a hacer todo lo posible. Sólo quiero que le hagan una revisión espiritual¹⁰² poniéndole algodón en la cabeza en forma de gorro y aun lado del vaso de agua tiene que poner dulces, como ofrenda para los *Nahuakitos*, y quiero que lo traiga cada alba.¹⁰³

La señora acudió con su esposo al siguiente miércoles con el "Hermano espiritual Águila fuerza de oso" y le comentó, refiriéndose a su esposo: -ya le hicieron otros estudios, pero todavía no nos dan los resultados. Y también ya hice la revisión que usted me mando. Pero sigue sin hablar-. El hermano espiritual le dijo a la esposa del señor que tuviera calma ya que los *Nahuakitos* no iban a soltar tan fácil el alma de su esposo, había que tener paciencia y mencionó: -cuando estos seres se llevan a una persona a su mundo le abren una luz espiritual y le dan

¹⁰² Cuando el hermano espiritual dice una revisión no explica a menos que el paciente le pida que le explique. Generalmente deja que le explique la columna.

¹⁰³ Cuando dicen cada alba se refieren a cada semana en este caso se le pedía que fuera a los 7 días de la fecha que había acudido.

poderes espirituales. Los *Nahuakitos* son seres de agua y ellos le están enseñando a mover las nubes al alma del pequeño. Pero anticipo, que si los *Nahuakitos* regresan al pequeño (refiriéndose al señor) a este tu mundo va a ser con la condición de que preste su cuerpo a un ser de luz para que pueda curar espiritual-.

El "Hermano espiritual Águila fuerza de oso" explicó: -por ejemplo a las personas que les cae un rayo también pueden curar, porque se les da el poder de mover las nubes. Así también este pequeño va a curar, esa es la condición que ponen los *Nahuakitos* para que puedan regresarlo-. Y en tono de petición dijo: -pequeña yo te pido que traigas a tu pequeño a la cátedra para que se vaya familiarizando con nosotros, porque el ahorita me puede ver, puede ver como soy físicamente, por eso cuando viene conmigo murmura, por que él si me ve. Yo soy muy grande ustedes no me pueden ver este pequeñito sí. Por eso tráelo a la cátedra para que mi padre le pueda abrir su luz y así lo puedan dejar salir, de su mundo, los *Nahuakitos*-.

El señor y su esposa posteriormente acudieron a algunas cátedras. La esposa del señor continua llevando a consultas espirituales, a su esposo, y en éstas hace referencia de que sigue llevando a su esposo con un médico especialista para curarlo.

Caso 4

Un día miércoles cuando curaba el "Hermano espiritual Jesús rayo del sol naciente" llego a consulta una mujer acompañada de un hombre quien dijo ser su novio, los dos de edades jóvenes.

La mujer de 25 años, de oficio enfermera, acudió por un fuerte dolor de cabeza. El novio de la mujer explicó que ésta tenía dolores muy fuertes de cabeza y los doctores no le han dicho lo que tenia. La mujer tenía una expresión de dolor y durante la consulta no hablo. Algunas

veces sólo se apretaba los extremos de la cabeza, manifestando dolor. El novio fue quien explicó al hermano espiritual los padecimientos que presentaba la mujer.

El novio dijo que la mujer se había realizado estudios clínicos pero no le dijeron cual era la enfermedad que tenía. El "Hermano espiritual Jesús rayo del sol naciente" le puso inyecciones espirituales a la mujer y le dijo al novio: -a ella le hicieron brujería, lo que la pequeña (refiriéndose a la mujer) necesita es una "operación espiritual para quitar maldad" lo mas pronto posible-. El hermano espiritual le dio las indicaciones al novio y le dijo que si era posible hiciera la operación ese mismo día.

Cuando la pareja ya se había retirado, el "Hermano espiritual Jesús rayo del sol naciente" dijo que a la mujer la habían enterrado en el panteón. Y yo le pregunte al hermano espiritual: -¿Cómo?- El hermano espiritual dijo: -una fotografía de la mujer la pusieron en un muñeco de tela y lo fueron a enterrar en una tumba al panteón-. Hizo una pausa y continuó: -son pocas las probabilidades de que la mujer se alivie porque la fotografía ya esta muy podrida y ese trabajo (brujería) consiste en que cuando la foto se acaba la persona se muere-.

PADECIMIENTOS EMOCIONALES

Los padecimientos emocionales son muy comunes. Generalmente siempre se hace mención de éstos, después de que se mencionan los padecimientos corporales. Pero hay personas que van a consultar al hermano espiritual exclusivamente por estos malestares, algunos de los principales son: problemas con la relación de pareja,¹⁰⁴ ya sea para alejar o acercar al ser querido; diferencias con

¹⁰⁴ Puede ser con el esposo (a), la novia (a), el concubino (a), etc.

algún familiar; con algún amigo; con algún vecino; con algún compañero de trabajo, etc.

Caso 1

Una mujer acude con el hermano espiritual y le comenta que quiere regresar con su novio. El hermano espiritual le dice que para regresar con el novio debe conseguir azúcar de diferentes casas y debe echarla en un sobre rojo en donde deben de estar escritos el nombre de ella y el novio y debe posar dos lagrimas suyas en el sobre. Cuando haya hecho lo anterior debe llevar el sobre al Templo Espiritual; colgarlo con un alfiler en uno de los dos cirios,¹⁰⁵ después tiene que "llamar" a los "Hermanos espirituales Águila fuerza de oso" y "Hermano espiritual Jesús rayo del sol naciente".

Caso 2

Una mujer acude y menciona que tiene problemas con su mamá. El hermano espiritual le dice que consiga una manzana en forma de veladora y siete púas de maguey. En la cera de la veladora debe escribir los nombres de los integrantes de su familia y el de ella, después pondrá las púas alrededor de la boquilla de la veladora y después prenderla, al final deberá llamar al hermano espiritual.

Caso 3

Una señora llega y le dice al hermano espiritual que su esposo la esta engañando, el hermano espiritual le dice a la mujer que prenda tres veladoras del retiro (una después de que se consuma la anterior) y escriba en la cera el nombre de la persona con la que la engaña su marido y si no sabe el nombre sólo escriba una "X". Posteriormente, a haber prendido las tres veladoras se debe de prender una

¹⁰⁵ Los cirios se encuentran en el Templo Espiritual.

veladora del "Cordero manzo" y el hermano espiritual le dijo: -para que tu compañero se doblegue al matrimonio-.

Caso 4

Una señora llega y le dice al hermano espiritual que un familiar esta diciendo "chismes" de ésta, y le ha ocasionado muchos problemas, el hermano espiritual le dice que consiga una veladora del "Tapa bocas", una moneda de 20 centavos y un mecate.¹⁰⁶

El hermano espiritual le menciona a la mujer que en un lugar donde haya lodo tirar el mecate y pisarlo con odio, después escribir el nombre de la persona "chismosa" en un papel estraza y con éste envolver la moneda de 20 centavos y con el mecate atar el envuelto justo en la boca de la cara que tiene el vaso. Encenderlo y llamar al hermano espiritual.

Caso 5

Una señora llega y dice que su esposo esta siendo acosando por una mujer, para fines emocionales. El hermano espiritual le dice que consiga una foto de su marido y la bata en azúcar, posteriormente la enrede en una mascada color rosa, este enredo lo tiene que llevar al Templo y lo tiene que atar en alguno de los dos cirios que hay.

PADECIMIENTOS PSICOLÓGICOS.

Tomo como malestares psicológicos a los malestares que el paciente atribuye a la brujería.

Caso 1

Llega una mujer (me referiré a ella como A) aproximadamente de 20 años, a la que supuestamente le habían hecho brujería. Esta mujer fue llevada por su vecina

¹⁰⁶ Con este nombre se refieren a un pedazo de lazo.

a consultar al hermano espiritual. La vecina fue quien le comentó al hermano espiritual los síntomas de la mujer.

La vecina dijo al hermano espiritual: -a (A) le hicieron brujería, tiene dolores de cabeza, es porque la vecina de (A) le está haciendo brujería-.

El hermano espiritual dijo: -efectivamente a (A) le están haciendo una brujería muy fuerte y para que se le quite la maldad se le tiene que hacer una "operación espiritual para quitar maldad"- . El hermano espiritual les advirtió: -cuando estén realizando la operación espiritual se escucharan ruidos extraños, pero no deben de tener miedo porque yo estaré ahí espiritualmente y primero Dios se le quitara esa maldad que le están haciendo, sólo que tienen que hacer lo que yo les diga-. Y comenzó a explicar como se realizaría la operación espiritual para quitar maldad.

Caso 2

Una mujer de 30 años con aspecto encorvado y con dificultad para caminar llegó al Templo acompañada de sus padres, uno de sus padres la sostenía del brazo para que la mujer caminara. La llevaron, sus padres, a que la revisara el hermano espiritual porque creían que algún "espíritu malo" se había apoderado de su hija.

La mujer entró con su mamá y su papá, éste último comentó al hermano espiritual que su hija se comportaba de forma extraña, que repentinamente dejó de hablar y dejó de comer, dijo: -mi hija era una muchacha normal trabajaba en una mercería en donde ella hacía manualidades y era lo que más le gustaba hacer, pero empezó a tener mareos y se quejaba por tener dolores de cabeza, acudió al médico pero éste le dijo que no tenía nada, hasta que un día se desmayó y después decidió dejar el trabajo. Nosotros (refiriéndose a su esposa y a él) no sabíamos, pero ella (su hija) acudía a un templo espiritual y ahí le dijeron que ella

tenía que curar espiritual. Cuando supimos mi esposa y yo le dijimos que no queríamos que ella curara. Y sus hermanos dijeron que ellos no querían que ella (su hermana) hiciera brujería. Después de ésto mi hija dejo de comer. La hemos llevado al hospital y sólo le ponen suero y no sabemos que hacer con ella. No habla con nadie, sólo toma agua, se sienta en una silla en su cuarto y se queda todo el día ahí como si estuviera meditando-.

La mujer se sentó frente al cuerpo que el hermano espiritual poseía, y éste le pregunto: -¿quien eres?- Y ella contesto pero no se entendió lo que dijo. El hermano espiritual le insistía en que se identificara, pero la mujer seguía repitiendo las mismas palabras. La mujer tomo la cabeza del cuerpo que el hermano espiritual poseía y justo en los oídos puso sus manos y golpeo. Inmediatamente las columnas y el padre de la mujer le tomaron las manos y el hermano espiritual pidió que retiraran a la mujer y sólo se quedara uno de los padres. El papá fue quien se quedo.

El hermano espiritual le dijo al papá, de la mujer, que efectivamente su hija tenia un ser espiritual, pero éste ser espiritual estaba inclinando al cuerpo a no comer. El hermano espiritual menciona: -un espíritu cuando ocupa el cuerpo de una persona, primero tiene que ser educado, porque nosotros (los espíritus) no necesitamos comida, nos alimentamos de oración. Por eso, ella hace oración para que el ser espiritual se alimente. El ser espiritual que ella posee todo el tiempo se encuentra con ella. Pero el espíritu debe de entender que no puede estar todo el tiempo en el cuerpo de la mujer, ella tiene que comer para que viva, el alma se alimenta de oración y el cuerpo de pan. El ser espiritual que ella tiene no sabe eso-. Hizo una pausa y continuo: -ella lo que tiene que hacer es acudir a un templo espiritual, puede venir a éste o irse a otro

donde le enseñen como debe "desarrollar al ser espiritual"-
Y en tono de petición hacia el padre, el hermano espiritual dijo:-ustedes y su familia debe de entender que ella tiene que curar sino su hija va a seguir igual-.

Cuando el padre de la mujer salio, yo le pregunte al hermano espiritual: -¿por qué la mujer había contestado de una manera que no se entendía?- El hermano espiritual me dijo: -hay seres espirituales que "traen idioma", hablan el dialecto de su mundo espiritual, por eso es importante que haya un desarrollo espiritual para que el hermano aprenda a comunicarse con ustedes, para que se puedan entender y así él les pueda ayudar-.

MALESTARES LABORALES O EDUCATIVOS

En algunas ocasiones las personas acuden para que le ayuden a resolver algún problema laborar, a conseguir empleo o que se le ayude para obtener algún logro educativo.

Caso 1

Una mujer acudió y le dijo al hermano espiritual que quería conseguir trabajo. El hermano espiritual le dijo que en una veladora "Del jorobado" colocara un pedazo de papel donde estuviera escrito su nombre y los datos de tres trabajos en donde se quisiera desempeñar, después encendiera la veladora e invocara al hermano espiritual.

Caso 2

Una señora acude y dice que su hijo esta próximo a realizar su examen de admisión para ingresar a la universidad. El hermano espiritual le dice a la señora que consiga una veladora "Del rompecaminos" y en la cera escriba el nombre de la universidad a la que se quiere

ingresar y después encenderla el día en que el joven hará el examen de admisión, y llamar al ser espiritual.

PROBLEMAS ECONOMICOS

Las personas asiduas al templo en ocasiones acuden a que el hermano espiritual le ayude a una solucionar sus problemas económicos.

Caso 1

Un señor acude al "Hermano espiritual Agua misma de los siete arroyos" porque dice que hay una persona que le debe dinero y no le quiere pagar. El hermano le dice que en una veladora color amarilla escriba el nombre del deudor, la encienda y después "llame" al "Hermano espiritual Agua misma de los siete arroyos".

Caso 2

Una señora llega con el "Hermano espiritual Moiseis de la tribu azteca" y dice que va a que le "prepare"¹⁰⁷ lo que le habían recetado la vez pasada que había acudido a consulta. La señora le dio al cuerpo que poseía el hermano espiritual una veladora "Del dragón rojo" (la cual se la recetaron para que le fuera bien en su negocio) el cuerpo del hermano espiritual puso bálsamo vivo en la boquilla de la veladora y dijo una breve oración. Después la señora le paso un objeto de plástico en forma de cono, llamado "Cuerno de la abundancia", el hermano espiritual lo bendijo lo puso en una bolsa de plástico, que previamente una columna le habían puesto gotas de bálsamo vivo. El hermano espiritual le indico a la señora que el "Cuerno de la abundancia" lo tuviera en su negocio. Posteriormente la

¹⁰⁷ Al decir preparar se refieren a que acuden a consulta con el hermano espiritual para que éste bendisca lo que le pidió al paciente (veladoras, amuletos, dijes, etc.). Es opcional que el paciente lleve a que el hermano "prepare" lo que le pidió.

mujer le dio varios dijes: uno de la "Santa Muerte", de San Judas Tadeo y de la "Cruz de Caravaca", el hermano espiritual los bendijo posándole gotas de bálsamo y colocó los dijes en una pequeña bolsa de tela color rojo; el hermano espiritual le entregó la bolsa a la señora, le dijo que ese era un amuleto que servía para protección y que lo anduviera cargando todos los días.

PROBLEMAS LEGALES

Algunas personas acuden al Templo Espiritual para que se les ayude a solucionar problemas de índole legal, o bien, para que el veredicto del juzgado sea a su favor. Algunos casos son: por la custodia de un hijo, el juicio de una casa, de un terreno, etc.

Caso 1

Una señora acude a un hermano espiritual y le comenta que está arreglando un problema por límites de terreno con un vecino. El problema está siendo lidiado por el delegado del pueblo donde vive. La señora quiere que se arregle, el asunto, pero que principalmente la división de los límites sean justos. El hermano espiritual le dice que tiene que conseguir una veladora "Del buen juez" o de "Pancho Villa" en ella escribir el nombre del delegado y del vecino, la tiene que encender y tiene que "llamar" al hermano espiritual.

Caso 2

Una señora acude a consultar al "Hermano espiritual Agua misma de los siete arroyos" porque su hija que vive en Mérida, Yucatán, está "peleando" una casa con su exesposo. Dice que ya hay un juicio y ella quiere que su hija se quede con la propiedad. El hermano espiritual le dice que le diga a su hija que ponga tres veladoras "Del

buen juez" (encender una después de que se haya consumido otra) que escriba en un papel el nombre del ex esposo, el nombre del jurídico que esta arreglando el caso y lo que desee que pase con la casa y cuando encienda las veladoras debe de invocar al "Hermano espiritual Agua misma de los siete arroyos".

OTRAS ACTIVIDADES QUE SE REALIZAN EN DÍAS DE CURACIÓN

Hay actividades que se realizan en días curación, como los "desarrollos espirituales". En éstos, acuden personas que se están preparando para prestar su cuerpo a un ser espiritual; las personas acuden en día de curación para que cuando entren en trance puedan tener la "protección espiritual" del hermano que se encuentre curando en ese momento. También acuden en este día para que puedan ver como cura el hermano espiritual.

Además el hermano espiritual puede resolver algunas dudas que la persona tenga, o bien, para que ésta se valla familiarizando con las curaciones espirituales. Para la familiarización la persona, futura materia, se sienta a un lado del cuerpo que posee el hermano espiritual, para que pueda observar.

El desarrollo espiritual consiste en tomar asiento, rosearse bálsamo en el cuerpo, como si se estuviera sacudiendo, ponerse una bata blanca y cerrar los ojos, para entrar en meditación. Alguna de las columnas se tiene que parar en frente abriendo los brazos y comienza a leer "oración"¹⁰⁸ del libro *Oraciones al servicio de los templos espirituales*, ésta es la primera oración que se lee para invocar al ser espiritual, después se pueden seguir leyendo varias oraciones.¹⁰⁹

¹⁰⁸ Ver "oración" en Anexo 2.

¹⁰⁹ Ver oraciones en Anexo 2.

El desarrollo espiritual consiste en que después de leer las oraciones el "hermano espiritual" que tenga que poseer a la persona, se manifieste diciendo su nombre. Si en los primeros diez minutos el hermano espiritual no dice su nombre, la columna le tiene que pedir que le diga su nombre. Generalmente cuando una persona va comenzando su desarrollo espiritual, en los primeros desarrollos su hermano espiritual no dira su nombre, por eso, éste desarrollo debe ser constante, para que el hermano espiritual pueda manifestarse através del cuerpo de la persona.

En el caso de que el hermano espiritual diga su nombre, la columna comenzara a platicar con él y le pedirá que le de un remedio para algún malestar que ésta tenga.

Otro evento que se realiza en días de curaciones corresponde al día "Miércoles de ceniza". En este día las personas que van a consultar al hermano espiritual, se les pone ceniza en la frente dibujando una cruz. Y el hermano espiritual al ponerle la cruz les dice: "polvo eres y en polvo te convertirás".

DATOS IMPORTANTES SOBRE UNA CURACIÓN

Como se había mencionado antes, después de que el paciente haya consultado al hermano espiritual una de las columnas sale, le da las bolsas con su medicamento espiritual (en caso que le hayan dado), le da un papel con instrucciones y da una breve explicación de lo que tiene que realizar.

En dado caso que el paciente no sepa como se hace una revisión o una curación espiritual la columna le explica la forma en que la tiene que realizar. También, si el paciente tiene dudas sobre lo que el hermano le quiso decir en la consulta, la columna le puede solucionar la duda. Las dudas más cotidianas son: donde comprar las veladoras o los

amuletos que el hermano espiritual receto. La columna menciona que lo que pidió el hermano espiritual se puede conseguir en tiendas donde vendan hierbas o veladoras y les recomiendan ir al centro de Texcoco donde hay tiendas, específicas, que venden artículos espirituales.

El costo de la consulta es de cincuenta pesos. Sin embargo, si el hermano espiritual le hace al paciente una limpia de "yemo" se cobran diez pesos más por cada "yemo" que se utilice. Si hay una sobada donde se utilice solamente crema se cobran cuarenta pesos más. Si la sobada es con "ventosas" se cobra sesenta pesos más. Si existe una curación de susto se cobran sesenta pesos más. Si el paciente quiere que se le venda bálsamo: los 250 ml. cuestan quince pesos.

CURACIONES QUE SE REALIZAN SIN ALGÚN HERMANO ESPIRITUAL

Las materias, es decir las personas que prestan su cuerpo al hermano espiritual, también atienden a los pacientes. Realizan las curaciones cualquier día de la semana menos miércoles y sábado.

Estas curaciones las materias las realizan sin entrar en estado trance, en estas generalmente se soba a la gente. Jorge, la materia me dijo: -nosotros también podemos sobar, el hermano espiritual nos da ese don. La gente viene para que se le sobe si es que tiene una molestia en el cuerpo, puede ser que se haya torcido. Algunas veces si el hermanito espiritual ve que alguno de sus pacientes necesita una sobada les dice que vengán en otro día, con nosotros, las materias, para que les sobemos. Y también, si la gente no cree en la curación espiritual que hacen los hermanos espirituales pueden venir cualquier día con nosotros, las materias le podemos sobar. Nosotros (las materias) no nos podemos negar a sobar, porque es un don de Dios, nosotros no estudiamos para sobar los huesos el

hermano espiritual es quien nos da el conocimiento, de repente, sin haber estudiado, sabemos donde sobar y como acomodar los huesos-.

Sin embargo, las materias no solo realizan sobadas, también cuentan con conocimiento de herbolaria para curar ciertos malestares. A continuación presento algunos ejemplos:

- Remedio para curar "chincuales"¹¹⁰: Se consigue yerba de coyotitos de durazno, hoja de capulín y hoja de clavelito. Estas yerbas se deben de machacar y se tienen que poner en la ano del bebe. Esto se realizaran tres veces.

- Remedio para curar hemorroides: Se consigue epazote de zorrillo, hojas de capulín, de durazno, clavelillo yerbamora. Las hojas se deben de hervir y realizar cinco "baños de asiento".¹¹¹

Las materias por cada sobada cobra cien pesos y por brindar remedios con herbolaria no cobran. Aunque algunas veces si alguna persona lo requiere le puede pedir a las materias que le provea las hiervas que pueden curar algún malestar.

2.4.2 CÁTEDRAS

INTRODUCCIÓN

La segunda actividad que se realiza en el Templo Espiritual es la ceremonia que se llama cátedra, me es indispensable describirla, por lo cual escribo el presente subtema.

Este subtema se divide en cuatro apartados, que servirán para cumplir el objetivo de explicar como se

¹¹⁰ Es una irritación que se presenta con puntos colorados o blancos en las nalgas, alrededor del ano, del bebe.

¹¹¹ Los baños de asiento consisten en poner una tina con agua muy caliente, desnudarse la parte media baja del cuerpo y sentarse en la tina. La finalidad es que la persona soporte lo más que pueda el vapor caliente del agua.

estructura la ceremonia llamada cátedra y resaltar las variantes que hay entre cada ceremonia. Como primer apartado esta la introducción, en donde haré mención de las primeras referencias que me dieron las materias y columnas acerca de lo que era una cátedra. En el segundo apartado describiré cómo es la organización previa de una cátedra en donde relataré como se organizan las materias y columnas, y como se modifica la composición física del Templo. En el tercer apartado mencionare la estructura general que tiene una cátedra. Y por último en el cuarto apartado presentaré un anuario de las cátedras y resaltare las particularidades que identifican a cada una de ellas.

PRIMERAS REFERENCIAS DE UNA CÁTEDRA

El segundo miércoles que presencie un día de curación, cuando ya se había terminado de atender a los pacientes, platique con Gilberto, él cual me dijo: -no vas a entender la fe de la gente hasta que presencies una cátedra, es muy diferente a lo que son las curaciones-. Yo le pregunté ¿Qué es una cátedra? y me respondió: -no se puede explicar, mejor ven este domingo, es día de cátedra y tu sola vas a ver. Se hace aquí en el Templo, comienza a medio día-.

El sábado de la misma semana que el miércoles anterior, escuche que una columna le dijo a un paciente: -mañana viene, va a ser la cátedra-.

Después le pregunte a las columnas ¿Qué es una cátedra? Karla, quien es columna, me dijo: -es el día en que baja a saludarnos "Nuestro Padre Santísimo" y si le da tiempo también baja "Nuestra Madre Santísima" (la Virgen María)-. Hizo una pausa y continuó: -es una sensación muy bonita, porque es "Nuestro Padre" el que se hace presente en el Templo y él te daba su bendición-. Raquel, columna, interrumpió y dijo: -al Padre tú le pides lo que tu

quieras, es algo muy diferente a lo que hacen (curar) los hermanitos espirituales-.

Cuando dicen que "baja" se refieren a que "la esencia" del Padre Santísimo o la de la Virgen María se apoderan del cuerpo de la materia (así como lo hacen los hermanos espirituales). Se le llama "esencia" debido a que estas deidades son omnipotentes y superiores, en cuanto a jerarquía, a los demás seres espirituales.

Las cátedras se hacen, por lo general, una vez al mes. El domingo más cercano al día 12, pero algunas veces se hace el día 13. Se hacen en todos los meses a excepción del mes de marzo o abril y del mes de noviembre.

Raquel me comentó: -ya sea en el mes de marzo o abril no se hace la cátedra porque es mes de "Semana Santa" y en noviembre porque es el mes donde andan las almas de los difuntos. Y en estos meses las esencias y los hermanos espirituales andan muy ocupados-.

Karla, me comentó: -en una cátedra la gente trae (para comer) lo que sea su voluntad, nuestro Padre Santísimo lo bendice y después se comparte-. Y yo le pregunte ¿Es como una fiesta? me contesto: -sí-. Cuestioné ¿Acude mucha gente? Karla me contesto: -sí, siempre acude mucha gente aunque en los meses importantes como diciembre, agosto y octubre acude más, pero generalmente siempre hay gente-.

Estas cátedras tienen como esencias espirituales principales: a Él Padre Santísimo, Él padre Jehová, Él Hijo del Padre y La Virgen María. En algunas ocasiones bajan esencias de santos como las de San Judas Tadeo, San Miguel Arcángel y San Juan Diego. También, baja la esencia de la Santa Muerte.

Según me comentaron las materias:

- El Padre Santísimo es la esencia "más grande".

- El Padre Jehová es la esencia que le sigue al padre Santísimo.

- El Hijo del Padre como su nombre lo indica es el Hijo del Padre Santísimo.

El orden anterior, es la jerarquía de las esencias masculinas principales.

Es difícil distinguir cual es la esencia masculina que baja en cada cátedra debido a que los presentes le llaman "Padre Bendito" o "Padre Santísimo" a todas las deidades masculinas.

La esencia femenina es la Virgen María, es la que, siempre baja en cada cátedra. Pocas veces llega a faltar.¹¹² Cuando es diciembre ésta deidad se presenta en su advocación de la Virgen de Guadalupe.

Las esencias de los santos sólo llegan a bajar en cátedras especiales, como el mes de septiembre u octubre.

La duración de cada cátedra generalmente es de las 12:00am a 4:00pm, aunque algunas veces puede durar menos o más, es decir, puede terminar a las 3:00pm o puede tardar y puede terminar 5:00pm.

ORGANIZACIÓN PREVIA A UNA CÁTEDRA

Para celebrar una cátedra las materias y columnas se organizan días antes. La organización se diferencia por género. Las mujeres son las que se encargan de la mayor parte de trabajo, mientras los hombres hacen una menor labor.

Días antes del día domingo se comienza a modificar el aspecto físico del Templo Espiritual, ya sea el jueves o el viernes se escombra el Templo, se lava el techo, el piso y las cortinas del lugar. Esto lo hace Susana, Lidia, Fátima y Edith.

¹¹² Cuando llega a faltar es porque la cátedra se realizara en corto tiempo.

El día sábado sirve para que se adorne el Templo Espiritual. Se cambian los manteles que existen en los altares, las cortinas que se encuentran en la pared y las del techo. Se adorna el lugar con globos de colores, flores de papel, figuras de plástico con forma de palomas, ángeles, la imagen de Cristo, etc. En éste día colaboran las materias Fátima, Jorge y las columnas que se encuentran presentes.

El día domingo, en la mañana, aproximadamente a las 8:00am Fátima y Jorge quitan la manta que divide el Templo con el objetivo de hacer espacio para acomodar los floreros y el alimento que lleva "el pueblo" (así se le dice a la gente que acude a la cátedra). Se acomodan las sillas, hay aproximadamente 13 sillas de plástico color blanco, tomando como punto de referencia el altar se colocan cuatro sillas de lado derecho (entre la segunda y tercer la silla se coloca una silla de madera) y seis de lado izquierdo. Se colocan de lado derecho de manera horizontal tres sillas de madera. Los asientos anteriores están destinados para las materias invitadas que visitan el Templo. Se colocan bancos de plástico, atrás de las sillas de madera, generalmente son ocho, y de lado izquierdo se queda el banco largo de madera. Afuera del Templo en el patio, se colocan, varios bancos, éstos sirven de asiento para la gente que acude.¹¹³

Aproximadamente a las 9:00am Fátima y Jorge barren el Templo, alrededor de esta hora llega Susana y Lidia las cuales comienzan a barrer el patio de la casa, juntan la basura, acomodan las macetas de flores, colocan la mesa que se pone afuera del Templo, etc.

Alrededor de las 9:30am llega Raquel y su esposo Horacio, ellos son los que se encargan de arreglar

¹¹³ Ver ilustración del Templo Espiritual en día de cátedra en Anexo 2.

floralmente el Templo, colocan floreros, los "ramos"¹¹⁴ que utiliza el Padre para bendecir, las canastas de dulces, inciensos, manojos de rosas, una bolsa de pétalos de rosas, veladoras, un bote y dos cubetas con agua.

En todas las cátedras Raquel prepara todo para adornar el Templo. Las flores, los dulces, los inciensos, las hierbas que forman los ramos (para bendecir), todo esto lo compra en la central de abastos de la ciudad de México. Raquel el día domingo por la mañana se levanta temprano para empezar a preparar los ramos, acomodar las canastas de dulces, y empieza a desojar las rosas, para todas las cátedras elige cuidadosamente las rosas que serán para repartir "al pueblo".

MATERIAS QUE ACUDEN A CÁTEDRA

Aparte de las materias que curan los días miércoles y sábado que son Gilberto, Fátima y Jorge. En días de cátedra acuden materias de otros templos espirituales. Algunas son de ahí mismo del pueblo de San Pablo Ixáyoc, otras son de lugares aledaños como el centro de Texcoco, San Luis Huexotla, San Isidro, Lomas de Cristo y de municipios aledaños como San Vicente Chicoloapan y Los Reyes la Paz.

Las materias son hombres y mujeres que oscilan en varias edades que van de los 12 años a los 50 años. En el año 2010 acudía una niña que tenía 12 años y entre otros una mujer que tenía cerca de 50 años. Estas materias acuden a cátedra acompañadas por columnas de su templo o por familiares.

Al cuestionar a las materias invitadas porque acudían a las cátedras me dijeron que ellas como materias tienen que acudir a estas ceremonias ya que en éstas las bendice el Padre Santísimo. La bendición es tanto para la materia

¹¹⁴ Los ramos son pequeños manojos de varias hierbas que sirven para arrojar agua bendita y así bendecir.

como para el hermano espiritual. Y al preguntarles porque acudían, específicamente, al Templo Espiritual, algunas me dijeron que ahí es su "cuna", es decir, ahí le dieron "luz a su hermano espiritual".¹¹⁵ Otras dijeron que era el templo más cercano a su domicilio.

Las materias tienen que llegar al Templo Espiritual a las 11:00am, la función que tienen en la cátedra es bajar a su respectivo hermano espiritual después de que se haya presentado el Padre Santísimo y la Virgen María. Algunas de las materias invitadas, en cátedras especiales sirven de materia para que bajen la esencia de algún santo. Algunas veces terminando la cátedra los hermanos espirituales llegan a realizar curaciones espirituales a alguna persona que así lo requiera. Aunque la materia Fátima me ha dicho que sólo se puede cura si es una emergencia.

Cabe destacar que la única columna que existe en las cátedras es Raquel aunque en algunas ocasiones la ayuda la mamá de alguna de las materias invitadas.

COMO COMIENZA UNA CÁTEDRA

Antes de las 11:00am Gilberto llega al Templo Espiritual. Para esta hora el Templo ya se encuentra limpio y previamente adornado.

Cabe destacar que hay algunas materias que llegan a las 10:30am. Gilberto al llegar al Templo Espiritual y ver a alguna persona platica con ellos, generalmente siempre son materias invitadas las que llegan primero o bien algún paciente. Este momento sirve para que Gilberto pueda entablar conversación; si es paciente le pregunta sobre su enfermedad o cuál es el motivo por el que asiste a la cátedra, y si es materia la conversación gira entorno a algún paciente, sobre algún sueño (que haya tenido la

¹¹⁵ Con esto se refieren a que el Padre Santísimo las "marco" es decir les dio permiso para que pudieran curar de forma espiritual.

materia), sobre alguna veladora, sobre alguna duda respecto a su hermano espiritual, etc. Destaco que existe una considerable confianza entre Gilberto y las materias.

Conforme van llegando los asistentes ocupan algún asiento, si es que llevan algún alimento como galletas, pan, refrescos, agua, gelatinas, etc., los colocan en la mesa que se encuentra a un lado del altar, o bien, en la mesa que se encuentra afuera del Templo Espiritual. La gente al llegar se mantiene callada o platican entre ellos, cabe destacar que la gente que asiste a las cátedras, aunque hay excepciones, no va sola, asiste con algún familiar.

A las 11:00am Raquel comienza a acomodar los inciensos, las veladoras y las enciende. Y en repetidas ocasiones les dice a los asistentes que no se crucen de manos ni de pies ya que se cree que cruzar alguna parte del cuerpo roba energía a los seres espirituales.

Fátima, quien organiza la estructura y el tiempo de la cátedra se asoma al Templo a las 11:30am y observa cuanta gente hay; si se encuentra la mayoría de las materias y aproximadamente más de 15 asistentes se comienza la cátedra sino se espera a las 12:00am o a más tardar 1:00pm para comenzar la cátedra. Aunque en ocasiones en que se dice que la cátedra va a ser larga se comienza a las 11:30am.

ESTRUCTURA DE UNA CÁTEDRA

Las materias al llegar al Templo Espiritual toman asiento en las sillas de plástico color blanco y los asientos de madera. Se uniforman con una bata blanca y algunos llevan su propia botellita de bálsamo. Las materias tienen que permanecer sentadas durante toda la cátedra. "El pueblo" (es decir los asistentes) se sientan en los bancos

de plástico, algunos no alcanzan asiento y se quedan parados, otros mas se quedan afuera del Templo.

Cuando comienza la cátedra, alguna de las materias o Raquel, columna, reparte a las materias y "al pueblo" los cuadernillos de cantos.

Una de las materias se levanta y reparte bálsamo vivo a las demás materias. Cuando se les da el líquido las materias juntan sus manos o extienden su mano de forma cóncava para que le den un chorrito del bálsamo vivo; el líquido lo baten entre su manos, colocan una mano en su frente, otra en su nuca, después, da la impresión de que se estuviera sacudiendo, se talla en sus piernas y al final se rodea el lugar donde esta sentada la materia.

Si alguien no sabe que hacer con el bálsamo vivo que se reparte, alguna materia le dice como se lo tiene que untar y se le explica que se tiene que realizar de tal forma para darse protección. Casi al final se le comparte bálsamo vivo a Raquel y por último, se rosea bálsamo al altar en forma de círculo empezando por el lado derecho.

En la cátedra Raquel coloca una bandeja de cristal con agua y utiliza uno de los dos cirios que hay en el Templo, éstos, los coloca en medio del Templo. El orden que siguen la mayoría de las cátedras es el siguiente:

1. CANTOS¹¹⁶

Después de que ya se hayan repartido los cuadernillos¹¹⁷ de cantos. La materia Jorge dirige el orden de los cantos: dice en voz alta el número de la alabanza y comienza a entonarla. Los presentes siguen la entonación.

Alrededor de una hora, consecutivamente, se entonan alabanzas y resultan ser aproximadamente 30.

¹¹⁶ Ver cantos en Anexo 2.

¹¹⁷ El cuadernillo de cánticos es un engargolado de hojas en que están escritas 45 alabanzas, las cuales están enumeradas.

Las alabanzas en su letanía hacen honor a Dios, a Jehová, a Jesucristo y a la Virgen María. Las cátedras comienzan con esta alabanza, copio algunas estrofas:

AL REY DE LOS CIELOS

Al rey de los cielos, Jehová el glorioso,
cantemos con gozo en santa comunión... (CORO)
¡Con gran reverencia a él nos lleguemos,
su nombre ensalcemos de todo corazón...!

¡Gozo y paz hay en mi corazón,
su sangre me lavo y aseguro mi salvación!
¡Es mi anhelo a mi Señor servir,
su voluntad cumplir y para siempre vivir!

Mientras se entonan las alabanzas, todas las materias cantan, aunque la mayoría de "el pueblo" presente da a notar que no le es familiar la entonación.

2. PRECEPTOS

Después de los cantos una de las materias, quien sea, se inca frente al altar y Raquel le da un pequeño libro: *Oraciones al servicio de los templos espirituales*, y la materia comienza a leer en voz alta las siguientes oraciones:¹¹⁸

- "Los preceptos de Moisés, de Jesús y los de Elías el hijo del hombre"
- "Cánticos"
- "Oración"
- "Padre Nuestro"
- "Salve María"
- "Pedimento"

Las oraciones anteriores se hacen para llamar a la esencia del Padre Santísimo. Quien baja esta esencia es

¹¹⁸ Para ver oraciones consultar anexo 2.

Gilberto, según me dijo es el único que hasta el momento tiene la capacidad de bajar la esencia. Dijo que él no tenía que hacer nada, en especial, para bajarlo; sólo entraba en trance y le llega la esencia.

En tanto se leen estas oraciones, las materias deben de estar concentradas, sin hablar. Sólo en algunas cátedras, ellas también deben de estar en estado de trance para recibir a su hermano espiritual, generalmente esto se hace cuando la cátedra es corta y lo pide la materia Fátima. La mayoría de las veces las materias comienzan a entrar en trance hasta que la esencia de la Virgen María se retira.

3. BAJA LA ESENCIA DEL PADRE SANTIÍSIMO

Cuando se está diciendo la última de las oraciones, de los preceptos, Raquel se para junto al cuerpo de Gilberto, habré las manos como si fuera a recibir algo y el cuerpo de Gilberto comienza a hacer movimientos (los mismos que hace cuando recibe a un hermano espiritual). Terminado estos movimientos Raquel y alguna materia ayudan a levantar del asiento al cuerpo de Gilberto, lo ayudan a caminar (dándole apoyo en la espalda) impulsándolo hacia el centro del Templo. Después Raquel comienza a entonar la siguiente alabanza e invita "al pueblo" a cantar, copio algunas estrofas:

CANTEMOS AL AMOR DE LOS AMORES
¡Cantemos al amor de los amores,
cantemos al Señor...! (CORO)
¡Dios está aquí, venid, adoradores
y adoremos a Cristo redentor...!

¡Gloria a Cristo Jesús,
cielos y tierra bendecid al Señor!
¡Honor y gloria a ti, Rey de la gloria,

amor por siempre a ti, ¡Dios es amor!.

Cuando comienza a caminar el cuerpo de Gilberto, alguien del "pueblo" ya sea Raquel o algún asistente se acerca a arrojarle pétalos de rosas o de flores, comenzando por la cabeza del cuerpo de Gilberto.

Los asistentes que acude a la cátedra cuando comienza a cantar la alabanza "Cantemos al amor de los amores" comienzan a hacer una formación.

Cuando el Padre Santísimo se encuentra en el centro del Templo, se dirige "al pueblo" diciéndole: "Pueblo bendito de Israel...". Comienza a hacer comentarios sobre la buena moral, sobre el darle de comer a los pobres, entre otras cosas menciona que esto, se debe hacer porque cuando llegue el juicio final Dios Padre les dira: -estuve sediento y no me diste de beber, estuve desnudo y hambriento y no me diste de comer...-.

Entre otras cosas el Padre Santísimo habla metafóricamente y hace alusión a predicciones apocalípticas. Este sermón dura de tres a cinco minutos.

4. BENDICIÓN DE LOS ASISTENTES

Después, el Padre Santísimo dirigiéndose a Raquel le dice: "Pedro, has pasar a tu pueblo".

Raquel que se encuentra a su lado derecho del cuerpo de Gilberto, le da un ramo, el cuerpo lo toma y Raquel le acerca una bandeja con agua.

Cuando alguna persona del "pueblo" se para frente al cuerpo que posee el Padre Santísimo. Raquel dice: -ante tus plantas se hace presente...(Puede ser: el pequeño, la inocencia y si es materia se le dice ante tus plantas se hace presente el soldado)-. El cuerpo de Gilberto toma el ramo lo sumerge en agua y lo posa encima de la cabeza de la persona, de esta forma lo bendice. Después pregunta: -¿qué

haces presente?-. Y la persona le menciona el por qué acudió a la cátedra.

Las personas acuden por diversas causas, la mayoría de las veces van para que les alivien de alguna enfermedad; algún malestar físico o psicológico; algún consejo o también para que sean partícipes de algún rito como el bautizo; el matrimonio; los evangelios; se le "marque" a alguna materia, es decir abra luz a algún "hermano espiritual"; o bien, para que el Padre Santísimo retire¹¹⁹ "la luz" para que una materia ya no cure de forma espiritual.

Algunos ejemplos de los ritos que se realizan son:

EVANGELIOS

Los evangelios se les dan únicamente a los niños y niñas. Estos se dan para que no tengan miedo, no sean berrinchudos y no se enfermen. Es una bendición que el Padre Santísimo les da como protección, según me comentaron las materias.

Cuando el niño recibirá los evangelios tiene que acudir a la cátedra vestido de color rojo y tiene que acudir con un padrino el cual tiene que llevar una canasta de dulces.

Para recibir los evangelios el niño se para frente al Padre Santísimo. El cuerpo que posee el Padre Santísimo extiende su mano de lado derecho para que le acerquen el cirio, el cual se encuentra prendido, las yemas de sus dedos los sumerge en la cera del cirio y después con la finalidad de embarrarle cera al niño, los posa en la nuca del niño, en la frente, y en el pecho a la altura de la garganta. Toma dulces de la canasta y los posa encima del niño. Para esto Raquel les dice a los niños presentes en la

¹¹⁹ Se dice que el Padre Santísimo es el único que puede "abrir la luz" o "quitar la luz" para que un hermano espiritual.

cátedra que recojan los dulces. El tiempo que dura este rito no excede diez minutos.

BAUTIZO

Para un bautizo puede acudir cualquier persona que quiera que lo bautice el Padre Santísimo, generalmente acuden padres que llevan a sus bebés a bautizar. Los padres tienen que llevar al bebé vestido de blanco y tienen que llevar una veladora.

Para bautizar al bebé le acercan al Padre Santísimo una recipiente con agua, un plato con aceite y otro con sal. El cuerpo que posee al Padre Santísimo toma unas pizcas de sal, le abre la boca al bebé y lo posa en su paladar, con el aceite le hace una cruz en la frente, en el pecho, en la nuca, posteriormente le pone agua en la cabeza haciendo referencia de que lo está bautizando y dice el nombre del bebé.

"MARCA" A UNA MATERIA

Para que una persona pueda ser materia primero tiene que acudir con el Padre Santísimo a que le "marque", es decir que "habrá la luz" para que pueda convertirse en materia y así pueda prestar su cuerpo para que el hermano espiritual lo posea.

Esta persona tiene que acudir a la cátedra vestida de color blanco, con una veladora y flores blancas.

La persona se acerca al Padre Santísimo y éste le pide a la persona que se comprometa a recibir al hermano espiritual. Entre otras cosas se le dice: -"tu camino desde hoy será sobre abrojos y espinas"- . El Padre Santísimo le posa cera en la nuca, en la frente y en el pecho.

Los ritos anteriores son algunos ejemplos de lo que se pueden llegar a realizar en cátedra. Posterior a la

realización de un rito, el Padre Santísimo termina de bendecir al "pueblo", las materias pasan a recibir la bendición; algunas veces estas materias pasan a recibir la bendición cuando están poseídas por el "hermano espiritual". Y se les bendice de la misma forma que a los demás asistentes.

5. CANTOS DE DESPEDIDA A ESENCIA DEL PADRE SANTÍSIMO

Al terminar el Padre Santísimo de bendecir a los asistentes de la cátedra se entona una alabanza de despedida, copio unas estrofas:

ADIÓS, OH PADRE, TODOS NOS VAMOS

¡Adiós, ¡oh! Padre, todos nos vamos
y te dejamos el corazón...!
¡Sólo pedimos, Padre amoroso,
que no nos falte tu bendición...!

¡Jesús divino, ¡oh! Dios del cielo,
Padre amoroso, mi gran creador!
¡Tú eres mi fuerza y mi consuelo
la paz de mi alma mi único amor!

Raquel le ayuda al cuerpo que posee la esencia del Padre Santísimo que tome su lugar, éste se sienta y comienza a realizar movimientos repentinos como cuando entra en trance; ésto para dejar el estado de posesión.

6. BAJA LA ESENCIA DE LA VIRGEN MARÍA

Después de que la materia Fátima pasa a recibir la bendición del Padre Santísimo, toma su asiento y comienza a entrar en trance para bajar a la esencia de la Virgen María. Antes de que se termine de cantar la alabanza "Adiós, oh Padre, todos nos vamos" el cuerpo de Fátima ya poseído se levanta, ayudada por una materia, a caminar e

inmediatamente se comienza a entonar la siguiente alabanza, copio algunas estrofas:

MÁS LINDA QUE LAS FLORES

¡Más linda que las flores
que bordan los jardines...!

¡Más pura que el efluvio
del alba manantial...!

¡Más santa que los coros
de excelsos serafines...!

¡Nació de una sonrisa
del Padre celestial...!

Cuando se esta cantando la alabanza se comienza a hacer una formación para recibir la bendición de la Virgen María. El cuerpo que posee la Virgen María se para en medio del Templo y uno por uno los asistentes comienzan a hacerse presentes. La esencia de la Virgen María bendice a los asistentes tocándoles la cabeza, algunas veces les da un abrazo; y les regala una rosa a los adultos o dulces a los niños. De igual forma que pasan los asistentes con el Padre Santísimo pasan las personas con la Virgen María, dejando hasta el último que pasen las materias.

La esencia de la Virgen María no bendice al "pueblo" en general como lo hace el Padre Santísimo. Cuando se acaban los asistentes el cuerpo que posee la esencia ayudado por alguna materia se sienta en su lugar y se vuelven a entonar, la misma alabanza anterior, "Más linda que las flores" en señal de la despedida.

9. PRESENTACIÓN DE LOS HERMANOS ESPIRITUALES

Después de que se termina de entonar la alabanza "Más linda que las flores". Las materias comienzan a entrar en estado de trance para que su respectivo hermano espiritual posea su cuerpo. Su presentación consiste en que los hermanos espirituales dicen su nombre y los presentes dicen: "Bienvenido hermanito bendito".

Ya que se hayan presentado todos los hermanos espirituales el "Hermano espiritual Moiseis de la tribu azteca" le comunica al "pueblo" cuando será la próxima cátedra. Esto es señal de que la cátedra ha terminado.

Las materias una a una comienzan a dejar el estado de posesión. Aunque en algunas ocasiones la gente se acerca a algún hermano espiritual para que le pueda dar un remedio para algún malestar que tengan.

10. REPARTICIÓN DE ALIMENTOS

Cuando terminan de presentarse los hermanitos espirituales, Raquel y las materias comienzan a repartir los alimentos que llevaron los asistentes, refresco, agua, pan, gelatinas; en algunas ocasiones pastel o comida como arroz, frijoles, etc.

ANUARIO DE CÁTEDRAS

Como había dicho antes la cátedra se realiza siempre en día domingo antes del día 12 de cada mes, solo en el mes de diciembre se celebra el día 12 no importando que día caiga, ésta es una regla. Aunque algunas veces se puede realizar un día domingo 13, esto lo deciden las materias Fátima o Gilberto. No hay una calendarización previa por cada año. Las cátedras se realizan el día que las materias guías lo crean conveniente, generalmente se decide el día un par de meses o un mes antes de que sea la ceremonia. Se realiza con este rango de tiempo para que se les pueda

avisar a los asistentes. Otra regla es no celebrar la cátedra en el mes de noviembre y el mes donde se realiza la "Semana Santa"

Cada cátedra tiene una particularidad que la distingue de las demás. La particularidad puede ser un festejo, el cual puede ser de carácter particular o cultural. Como particular hago referencia a los festejos como: el aniversario de un hermano espiritual que es cuando se conmemora el día en que "habló por primera vez el hermano espiritual" a través de su materia, este día dijo por primera vez su nombre. En el Templo se festejan oficialmente los aniversarios de los hermanos espirituales de Fátima, Gilberto y Jorge.

Y como festejo de carácter cultural me refiero a las celebraciones del "Día de las Madres", el día de la "Virgen de Guadalupe", el "Día de Muertos", entre otros.

A continuación resaltó las principales particularidades de cada cátedra.

ENERO

En esta cátedra se toma como evento la conmemoración del "Año Nuevo". La gente lleva a bendecir sus veladoras, cirios o semillas. En este mes el Templo Espiritual lo adornan de color blanco.

FEBRERO

En esta cátedra se toma como evento principal el "Día de la Candelaria". Las personas que acuden pueden llevar sus "Niños Dios" a bendecir y sus veladoras.

MARZO

En esta cátedra se conmemora la proximidad de la época de "Semana Santa". En esta cátedra se hace la representación del "lavatorio de pies" en donde el Padre Santísimo lava, con agua, los pies de todos los asistentes. Lo hace en referencia a lo que dicen los textos bíblicos;

cuando Jesucristo lava los pies a los doce apóstoles en la "última cena".

Después de que el Padre Santísimo haya lavado los pies, alguna materia ofrece a los asistentes un vaso con agua y un pedazo de pan. Este día el Templo Espiritual se adorna de color morado.

ABRIL

En el mes de la "Semana Santa" no puede celebrarse una cátedra. Según me dijeron las materias: -es un mes muy grande en donde Nuestro Padre Dios esta sufriendo mucho y se guarda luto por la muerte de Jesucristo. Aparte en este mes el "mal" tiene permiso para estar en la tierra por eso no se hace la cátedra-.

Una materia me comentó que ellos no curan espiritualmente en este mes, solo en ocasiones muy especiales: -en este mes nosotros como materias descansamos. Aparte en este mes nos sentimos muy cansados porque nuestro hermano espiritual esta acompañando a Jesucristo para librar la lucha contra el "mal"-.

MAYO

En esta cátedra se toma como eventos principales el "Día de las Madres" y el "Día del Niño". Para esto las materias y columnas regalan dulces a los niños y a las madres de familia les regalan una rosa y un pequeño regalo, puede ser un recuerdo.

JUNIO

En esta cátedra se toma como evento principal el aniversario del "Hermano espiritual Agua misma de los Siete arroyos" quien su materia es Jorge.

En esta cátedra después de que se haya presentado la esencia de la Virgen María, el cuerpo de Jorge siendo poseído por su hermano espiritual, se coloca en medio del Templo para que los asistentes pases a felicitarlo.

Después los asistentes cantan "Las mañanitas". Y cuando termina la cátedra se reparte pastel entre los presentes.

JULIO

En esta cátedra no hay un evento en particular. Se bajan las esencias del Padre Santísimo y la de la Virgen María.

AGOSTO

En esta cátedra se toma como evento principal los aniversarios del "Hermano Espiritual Moiseis de la Tribu Azteca" y del "Hermano espiritual Águila fuerza de oso". Quienes fungen de materia son Fátima y Gilberto, respectivamente.¹²⁰

En esta cátedra después de que se haya presentado la esencia de la Virgen María, el cuerpo de Gilberto siendo poseído por el hermano espiritual, se para en medio del Templo para que los asistentes lo feliciten. Posteriormente los asistentes cantan "Las mañanitas".

Después el cuerpo de Fátima siendo poseído por el hermano espiritual, se para en medio del Templo para que los asistentes lo feliciten. Y de igual forma, como con el hermano espiritual, anterior le cantan las mañanitas.

Y cuando termina la cátedra se reparte pastel entre los presentes. Cabe decir que esta es una de las cátedras donde acuden mas personas.

SEPTIEMBRE

En esta cátedra las particularidades son dos. La primera es que en esta cátedra después de haber bajado la esencia de la Virgen María, observe que algunas de las materias invitadas entraron en trance, una por una comenzó a caminar y bajaron la esencia de un santo. El primero fue Jacobo quien se paro y comenzó a caminar, con ayuda de una

¹²⁰ Gilberto sirve como materia a otros hermanos espirituales: "Hermano espiritual Gota de lluvia de mar" y del "Hermano espiritual Jesús rayo del sol naciente". Pero solo se festeja al "Hermano espiritual Águila fuerza de oso" por ser el primer hermano espiritual que recibió Gilberto.

de la materias hacia el centro del Templo y dijo ser el "Arcángel San Miguel". El cuerpo poseído recorrió el Templo, se dirigía hacia el pueblo diciendo quien era y los bendijo, con palabras.

La segunda materia fue Santiago entro en trance y bajo al santo "San Judas Tadeo", hizo lo mismo que la materia anterior se presento dio un breve sermón al "pueblo" y después lo bendijo, con palabras.

La tercer materia fue Jorge quien bajo a "La Santa Muerte". El cuerpo que poseía el ser espiritual hacia movimientos particulares al caminar, movía sus articulaciones de brazos y piernas a modo que simularan una forma robótica.

La segunda particularidad de la cátedra es que en el Padre Santísimo les dice a los asistentes: -a partir de este momento se abre la luz para que las almas de los difuntos puedan andar, por este, su mundo-.

OCTUBRE

Esta cátedra tiene como principales dos eventos: conmemorar "el alma de los difuntos" y "el cierre del año". Cuando se conmemora "el alma de los difuntos" se da permiso al alma hablar con sus familiares que estén presentes en la cátedra. Con la cátedra de octubre se finaliza el año para el Templo Espiritual, ésto lo anuncia el Padre Santísimo.

Antes de que se hiciera la cátedra de este mes las materias me comentaron: -las personas que acuden a esta cátedra pueden hablar con gente que ya falleció, con sus familiares-. Y yo les pregunte: -¿Cómo?-. Me dijeron: -Los hermanitos pueden "bajar" es decir ayudan a contactar a las almas que ya murieron y por medio de la materia pueden hablar las personas que han fallecido-.

Este día de cátedra es esperado por la gran mayoría de las personas que frecuentan el Templo Espiritual. Para

dar un ejemplo de esta cátedra relatare lo que observe el domingo 11 de Octubre del 2009.

En esta cátedra se da la interacción de un difunto con una persona; en este día la persona viva y el alma del difunto tienen el permiso divino para comunicarse.

Esta interacción se da por medio de los hermanos espirituales, éstos dan luz al espíritu del difunto, así, el alma del difunto puede hablar por medio del mismo cuerpo que poseen los hermanos espirituales.

En esta cátedra, cuando terminan de presentarse cada uno de los hermanos espirituales, él "Hermano espiritual Moiseis de la tribu azteca" menciona: -se dará paso a darle luz a algunas almitas que quieran venir a visitar. Dios Padre ha dado permiso a estas almas de volver por un momento, debido a que ya se acerca la fecha de "Día de Muertos"- . Hace mención de que cada materia va a dar luz a varias almas, por lo tanto, si se quiere hablar con algún familiar muerto se tiene que acerca al hermano espiritual y se tiene que decir el nombre completo de la persona ya fallecida o bien los hermanos espirituales estarán haciendo mención de las almas ya fallecidas que se acerquen a la luz que éstos emiten.

Las personas se acercan a cada materia de una forma apresurada hasta llegar al punto de estar amontonada. Es así como las materias, estando en trance, comienzan a decir nombres de personas como: Margarita Sánchez, Sebastiana Sánchez, Emiliano Espejel, Chuchita Sánchez, Pablo Vivar, Juan Barrera, etc.¹²¹

Alguna de las personas que se encuentran cerca del cuerpo que posee el hermano espiritual menciona en voz alta lo que va diciendo, al ver que nadie dice nada la persona coloca en las manos del cuerpo de la materia una veladora y

¹²¹ Los apellidos más comunes en el poblado de San Pablo Ixáyoc son: Sánchez, Vivar, Espejel y Barrera.

le dice: -Yo le ofrezco esta luz en su camino- Y de esta forman retiran al alma del difunto, para que el alma de otro difunto llegue, o bien, para que una persona diga el nombre de su difunto y el hermano espiritual lo puedan contactar.

Algunas materias poseídas por su hermano espiritual salieron al patio para que hubiese más espacio, y la gente pudiera formarse.

Los hermanos espirituales dicen: -en este día son muchas las almas que quieren venir. Son una infinidad, hay que tener paciencia-. Dicen esto al "pueblo" para que se tranquilice y no caiga en desesperación.

El cuerpo de la materia en trance al estar contactando a alguna alma se retuerce y se toca su pecho a la altura del corazón.

Las personas al creer que está hablando con el alma de la persona difunta se desahogan de una forma espontánea, impredecible y variada. Expresan emociones de alegría, sorpresa, tristeza, estas emociones van ligadas a lagrimas y abrazos hacia al cuerpo de la materia.

Generalmente, la persona ya sabe con qué difunto está hablando, porque previamente ella lo pide, o bien, la columna le dice quien es.

Las personas que piden el alma de algún familiar, al creer que están hablando con él tiene la idea de que el difunto no lo esta viendo, sólo lo esta escuchando y lo puede sentir. Por lo tanto primero preguntan ¿Cómo esta? y posteriormente preguntan si se acuerda de ella o él, con frases como las siguientes:

- ¿Se acuerda de mi tío, soy su sobrino Juan?
- Mamá, ¡Soy Armando su hijo!
- ¡Papá! ¿Cómo has estado?
- Hermano, que bueno que viniste, soy Lorena, tu hermana.

La voz que emite la materia en trance se va modificando dependiendo el caso, es decir, si esta siendo poseída por una anciana la voz se vuelve más baja y suave, si es de algún señor se habla un poco más fuerte. Por ejemplo, una señora contacto a su hijo muerto, éste se murió cuando tenía 20 años, la voz del difunto era alegre y efusiva.

Cuando el alma del difunto se hace presente, los parientes que se encuentran en ese momento en el Templo, se reúnen. Observe que el que se haga presente el difunto, sirve para que medie las relaciones en la vida cotidiana. Algunas personas al estar hablando con el difunto, acusaban a un familiar por su forma de comportarse.

Al hablar con el alma del difunto las personas lo hacen de una forma tan natural, como si en verdad estuvieran viendo a la persona. Algunas almas difuntas dan consejos a sus familiares de cómo comportarse en su vida.

Algunas personas a esta cátedra acuden con flores para que cuando estén hablando con el alma difunta se la puedan obsequiar. Algunas almas les piden a sus familiares que le celebren una misa en la iglesia católica, otras les dicen a sus familiares que comida se le tiene que poner en la ofrenda en "Día de Muertos". Por ejemplo, un señor le pidió a su hijo que le pusiera en la ofrenda un plato de frijoles, tortillas y quesadillas.

NOVIEMBRE

El mes de noviembre no se puede celebrar la cátedra por ser mes de los "Santos difuntos", según me dijeron las materias -en noviembre no se hace porque se "guarda respeto a las almas de los difuntos".

DICIEMBRE

En esta cátedra se conmemora el "inicio de año" y el festejo de la Virgen María en la advocación de la "Virgen

de Guadalupe". Ésta es la única cátedra que se hace el día 12 no importando que día sea de la semana.

Las materias me dijeron: -el mes de diciembre, es "el mes grande" por que se festeja a la Virgen María que también es la Virgen de Guadalupe-.

En esta cátedra el Padre bendito, durante su sermón, dice que a partir de este día se comienza un nuevo año.

En la cátedra aparte de hacerse presente la "Virgen de Guadalupe" se hace presente la esencia de "San Juan Diego" poseyendo el cuerpo de la materia Jorge.

Los asistentes pasan a recibir la bendición de la Virgen de Guadalupe y después pasan a saludar a Juan Diego para que éste les regale una rosa.

Algunas personas acuden a esta cátedra con imágenes de la Virgen de Guadalupe para que las puedan bendecir, o también, acuden con rosas para regalárselas a la Virgen cuando pasen a recibir su bendición.

CÁTEDRAS QUE SE REALIZAN FUERA DEL TEMPLO ESPIRITUAL

Hay cátedras que se realizan fueran del Templo Espiritual, es decir, en otros templos espirituales que pertenecen a las materias invitadas en las cátedras del Templo Espiritual.

Las cátedras se realizan el día del aniversario del hermano espiritual en su templo correspondiente. Las cátedras que se realizan en otros templos espirituales son efectuadas únicamente por la materia de Gilberto, para que este baje a la esencia del Padre Santísimo.

Por ejemplo, se realiza una cátedra en el templo de la materia Santiago en el mes de julio y se conmemora el aniversario de su "Hermano espiritual Sakura de las tinieblas blancas y blandas". La estructura de esta cátedra es la misma a excepción de que en esta cátedra no baja la esencia de la Virgen María. En el mes de enero se festeja

el aniversario del hermano espiritual de la materia Jacobo. Los templos anteriores se encuentran ubicados en San Pablo Ixáyoc.

En el mes de mayo se hace una cátedra en un templo espiritual de San Luis Huexotla en honor al aniversario del hermano espiritual de la materia Daniela.

También se realiza una cátedra en el aniversario del hermano espiritual de la materia Mónica en el municipio de San Vicente Chicoloapan. En el mes de febrero se festeja una cátedra en un templo espiritual ubicado en el municipio de Los Reyes la paz, en honor al aniversario del hermano espiritual de la materia Georgina.

Las cátedras anteriores no son las únicas que se realizan, existen otras. Cabe decir que si una materia le solicita a Gilberto que acuda a su templo a realizar una cátedra, este último la realiza.

CONCLUSIÓN

En la introducción me planteé dos objetivos. El primer objetivo se presenta en el primer capítulo en donde se plasma el resultado de una investigación etnográfica que tuvo como finalidad la obtención de datos socioculturales y a partir de ello se plasmó la información obtenida, con el propósito de que el lector pueda generarse un concepto general del pueblo de San Pablo Ixáyoc.

Los datos socioculturales que presente en el primer capítulo no comprendieron a la totalidad la vida social del poblado. Empero, abarque datos generales que estructuran la sociedad de San Pablo Ixáyoc cumpliendo así con el objetivo de que el lector, a partir de los datos investigados, cree su propia visión del pueblo.

Sin embargo, la información dada en el primer capítulo sobrepasó su objetivo porque lejos de ser parte de la construcción de etnografías que se requerían en el proyecto "Pueblos serranos de Texcoco" ayudó a contextualizar el tipo de sociedad donde se está desarrollando la religión del Espiritualismo Trinitario Mariano.

En el segundo capítulo cumplí con mi objetivo elemental que era, describir las actividades y la forma en que se estructuran las prácticas religiosas en el Templo Espiritual de San Pablo Ixáyoc. Como lo mencioné en la introducción, el capítulo segundo se puede comprender desde dos perspectivas, la primera es la perspectiva del lector no especializado en la temática del Espiritualismo Trinitario Mariano pero sí de las prácticas simbólicas y religiosas, por lo tanto este lector puede observar en el segundo capítulo un ejemplo de la eficacia simbólica que se genera entorno a los rituales de dicha religión.

La segunda perspectiva que se observa en el segundo capítulo es la visión que puede tener un lector con conocimiento en el tema del Espiritualismo Trinitario Mariano en donde puede observar de forma detallada las prácticas y rituales que se realizan y con las que se le pueden identificar al Templo Espiritual. Al tener esta información, el Templo Espiritual puede ser comparado con otros templos. Así la información escrita en el segundo capítulo cumple con el objetivo de contribuir al espacio de información de los estudios sobre el Espiritualismo Trinitario Mariano.

Concluyo que la religión del Espiritualismo Trinitario Mariano, entre otras características, está teniendo gran aceptación en las zonas rurales; como el poblado de San Pablo Ixáyoc. Atribuyo la aceptación por el manejo de sus prácticas sincréticas con el catolicismo, tema que en este trabajo apenas y se vislumbra, sin embargo es temática para tomarse en cuenta en futuros estudios. Así mismo, la falta de identificación con la religión del Espiritualismo Trinitario Mariano entre los habitantes y creyentes del poblado de San Pablo Ixáyoc es un aspecto que merece ser investigado.

BIBLIOGRAFÍA

- Aldana Martínez, Gerardo, *San Pablo Ixáyoc: Un caso de proletarización incompleta*, Universidad Iberoamericana, México, 1994 (Colección Tepetlaostoc, 4).
- Anzures y Bolaños, Carmen, *La medicina tradicional en México. Proceso histórico, sincretismos y conflictos*, Tesis de Maestría en Antropología Social, ENAH, México, 1976.
- Barba Ahuatzin de Piña Chan, Beatriz, et al., "La calidad clasista de la magia en el D.F.", en *Segundo Congreso Interno Memoria*, INAH, México, 1987 (Cuaderno de trabajo, 36).
- Campos Roberto (comp.), *La antropología médica en México 1*, Instituto Mora-UAM, México, 1992.

(———,) *La antropología médica en México 2*, Instituto Mora-UAM, México, 1992.
- Evans-Pritchard, E.E., *Brujería, magia y oráculos entre los Azande*, tr. por Antonio Desmont, Anagrama, Barcelona, 1976.
- Ferrándiz Martín, Francisco, *Espiritismo del cuerpo: Espiritismo y sociedad en Venezuela*, Universidad de Deusto, Bilbao, 2004.
- Finkler, Kaja, "Spiritualism in Rural in México", *Actes du XLII e Congres International Des Americanistes*, Paris, Vol. VI: 1976.

- Flores Piñón, María Judith, *Rituales curativos en el templo trinitario mariano espiritual doctor de los doctores*, Tesis de Licenciatura en Antropología Social, UAM-I, México, 2003.

- Geertz, Clifford, *La interpretación de las culturas*, Gedisa, Barcelona, 1977.

- Geist, Ingrid (comp.), *Procesos de escenificación y contextos rituales*, UIA-PyV, México, 1996.

- Hocart, Arthur Maurice, *Mito ritual y costumbres ensayos heterodoxos*, tr. del inglés por Alberto Cardín Garay, Siglo XXI editores, España, 1975.

- Kearney, Michael, "Oral performance by mexican spiritualist in possession trance", en *Journal of Latin American Lore*, UCLA, Latin American Center, California, vol.3: 1977, núm. 2.

- Kelly, Isabel, *Folk-practices in North-Mexico birth customs, folk medicine and Spiritualism in the Lagune Zone*, Institute of Latinoamerican Studies, University of Texas Press, Texas, 1965.

- Lagarríga Attías, Isabel, *Espiritualismo Trinitario Mariano nuevas perspectivas de análisis*, 3ª ed., Universidad Veracruzana, México, 1991.

- (———,) *La medicina tradicional en Xalapa, Veracruz, vista a través de los Espiritualistas Trinitarios Marianos*, Tesis de Maestría en Antropología Social, Universidad Veracruzana, Veracruz, 1968.

- Lévi-Strauss, Claude, *Tristes trópicos*, tr. por Noelia Bastard, 2ª ed., Eduba, Buenos Aires, 1973.

(———,) "El hechicero y su magia" y "La eficacia Simbólica" en *Antropología Estructural*, Eudeba, Buenos Aires, 1968.
- Martínez Rangel, María de Lourdes, *Sistema de cargos e identidad cultural en la comunidad de San Pablo Ixáyoc*, Tesis de Maestría en Sociología Rural, Universidad Autónoma de Chapingo, México, 2000.

(———,) *Etnografía de San Pablo Ixáyoc: Una comunidad campesina*, Tesis de Licenciatura en Antropología Social, ENAH, México.
- Merino González, Erica Carlota, *Sistemas curativos Yaquis*, Tesis de Licenciatura en Antropología Social, UAM-I, México, 2002.
- Mora Pérez, Patricia, *Cosmovisión y eficacia curativa en un templo espiritualista trinitario mariano de la delegación Iztapalapa*, Tesis de Licenciatura en Antropología Social, UAM-I, México, 2004.
- Nanda Serena, *Antropología Cultural. Adaptaciones Socioculturales*, tr. del inglés por Andrés López de Nava, Grupo Editorial Iberoamericana, México, 1987.
- Ortiz Echániz, Silvia, "¿Quiénes y cuántos son los espiritualistas?", en *Espiritualismo en México*, DEAS-INAH, México, 1977 (Cuadernos de Trabajo del Departamento de Etnología y Antropología Social, 20).

(——— et al.,) "Una religión popular: El Espiritualismo Trinitario Mariano", en *Segundo Congreso Interno Memoria*, INAH, México, 1987 (Cuaderno de trabajo, 36).

(—————,) *Una religiosidad popular: el espiritualismo trinitario mariano*, Instituto Nacional de Antropología e Historia, México, 1990 (Serie Antropología social).

- Palerm, Angel y Erick R. Wolf, "Agricultura de riego en el viejo señorío del Acolhuacan", en *Agricultura y Civilización en Mesoamérica*, SEP-Setentas, México, 1972.
- Peacock, James L., *La lente antropológica: Luz fuerte, enfoque suave*, tr. del inglés por Jesús Cuellar Menezo, 2^a ed., Alianza Editorial, Madrid, 2005.
- Pérez Lizaur, Marisol, *Población y sociedad: cuatro comunidades del Acolhuacan*, SEP-INAH, México, 1975.
- Pietro, Scarduelli, *Dioses, espíritus, ancestros. Elementos para la comprensión de sistemas rituales*, tr. del italiano por Stella Mastrangelo, FCE, México, 1988.
- Rivas, María Ernestina, *La ofrenda de muertos en San Pablo Ixáyoc: Una descripción etnográfica*, Tesis de Licenciatura en Antropología Social, ENAH, México, 1997.
- Ruvalcaba Manzo, Lucia, *Sobre ritos fúnebres... "No levante usted a los muertos"*, Tesis de Licenciatura en Antropología Social, UAM-I, México, 2011.

- Sosa López, Consuelo Rosa, *Motivos de carácter psicológico de los usuarios de los templos espirituales*, Tesis de Licenciatura en Psicología, UNAM-ENEP-Iztacala, México, 1996.

- Turner, Víctor, *La selva de los símbolos*, Siglo XXI editores, Madrid, 1980.

(———,) *El proceso ritual*, Taurus, 1988.

REFERENCIAS

- *Oraciones al servicio de los templos espirituales*, folleto del Templo Espiritual.

CROQUIS DE SAN PABLO IXÁYOC

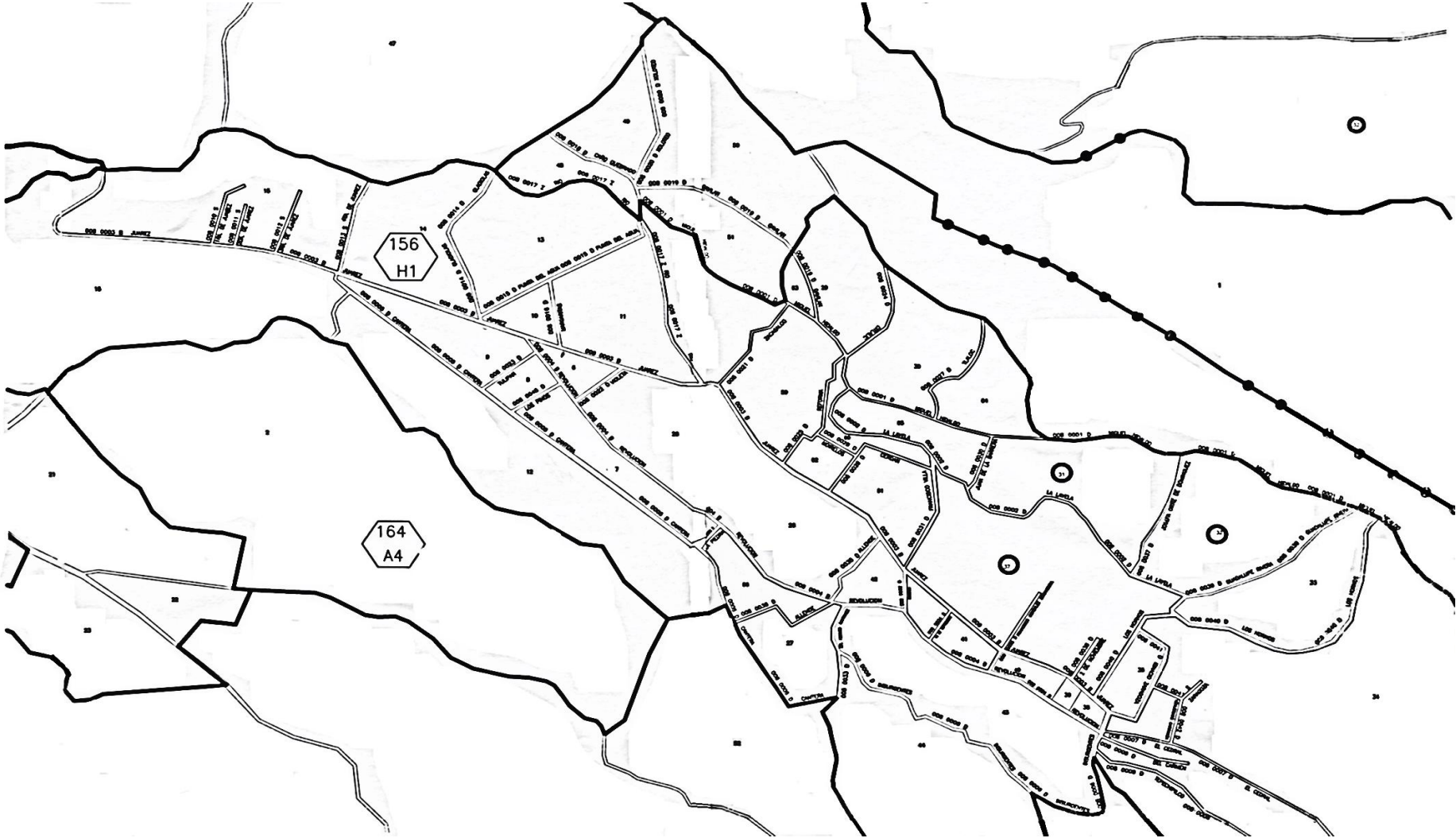

Croquis otorgado por la delegación de San Pablo Ixáyoc (2009)

ALABANZAS A LAS ÁNIMAS

Salgan, salgan, salgan (ESTRIBILLO)
ánimas de penas
que el rosario santo
rompe sus cadenas.

Salgan, salgan, salgan
miren consideren
que también vendrán
y estas tristes penas
las padecerán.

Salgan, salgan, salgan...
Con un Padre Nuestro
y un Ave María,
tenemos descanso
en tanta agonía.

Salgan, salgan, salgan...
Hijo muy amado,
pariente o compadre
padrecito o madre:
¿Qué nos han olvidado?

Salgan, salgan, salgan...
Oigan nuestra voz
que estamos pidiendo
por amor a Dios,
que nos está oyendo.

Salgan, salgan, salgan...
Tenemos descanso

el día de finados
así todo el año
somos olvidados.

Salgan, salgan, salgan...
Hermano querido,
sobrino y ahijado,
¿Por qué tanto tiempo
nos han olvidado?

Salgan, salgan, salgan...
Lúgubre mansión
es la que habitamos,
pecamos, morimos,
recuérdalo hermano.

Salgan, salgan, salgan...
Almas, pues, adiós,
a Dios pediremos
que les de el descanso
por siglos eternos.

* Alabanza dictada por el señor Herminio
Sánchez, San Pablo Ixáyoc, 01 de
noviembre de 2010.

ANEXO 2

Las siguientes oraciones son citadas textualmente del folleto *Oraciones al servicio de los templos espirituales*.

Las oraciones marcadas con un (*) se leen en cátedra.

(*) LOS PRECEPTOS DE MOISÉS, DE JESÚS Y LOS DE ELÍAS EL HIJO DEL HOMBRE

Año del señor 1° de septiembre de 1866

- 1- Amarás a Dios antes que todo lo creado.
- 2- No hablarás mal de tus hermanos, aunque tengas justicia para ello, a Dios toca defender tu causa si fuere justa.
- 3- No amarás religión que no tenga por base el amor a Dios y la caridad perfecta con sus hijos sean los que fueren y a la pureza de María.
- 4- Amarás a tus padres después que a Dios y a tus hijos lo mismo, para los primeros veneración y el respeto; para los segundos la caridad y el buen ejemplo en todo, si hacéis lo contrario seréis juzgados con rigor, como autores del mal.
- 5- No jurarás sobre cosa o creatura alguna con falsedad, ni tomarás a Dios como testigo de mentiras, y silo hacéis, el Hijo del Hombre te demandará porque a él toca defender tu causa.
- 6- No harás trabajo lucrativo el día domingo, y si por tu pobreza o compromiso verdadero, te impondrás una penitencia conforme a tus circunstancias por pertenecer este día a Dios.
- 7- No tomarás la mujer de tu hermano como si fuera tu esposa ni harás mal a los que no son de tus hermanos.

- 8- No tomarás lo ajeno sin permiso del dueño, ni se te permite la usura, causando graves males con ella, y si esto fuere de restitución para ti sólo se te considerarán las ganancias que están admitidas por las leyes.
- 9- No tomarás bebida embriagadora.
- 10- No tendrás ocupación ruinosa que te quite la moralidad o proteja en algo los vicios.
- 11- No protegerás la guerra civil dividiendo a tus hermanos y sólo se te permitirá que tomes parte en la guerra extranjera cuando el Gobierno sea el que fuera lo considere, y aún así te portarás con la mayor caridad porque todos sois hermanos e hijos de Dios.
- 12- No harás infanticidios en los niños que están por nacer, y si lo hacéis seréis castigados con la maldición del Espíritu Santo.
- 13- No tratarás mal ni con rigor a los que sufren enfermedades que tú llamas asquerosas.
- 14- Nada de lo creado maldecirás.
- 15- No tratarás con desprecio a los pobres, sean los que fueren.
- 16- No hablarás mal de los seres en público, causando la deshonra.
- 17- No abandonarás a tus hijos en manos extrañas y sólo lo harás por tu necesidad de que otro les haga el bien cuando sea conocida la conducta de la persona bienhechora.
- 18- No esforzaras a los niños a que hagan aquellos trabajos que les enseñen vicios.
- 19- No enseñarás a persona alguna, historias o cuentos por vía de consejos de la manera siguiente: de diablos, duendes, brujas, espíritus malignos, milagros que no son ciertos, apariciones de imágenes que no hayan sido

ciertas, castigos falsos, transformaciones de gentes, todo lo superfluo y malo.

20- No retendrás lo ajeno en tu poder.

21- Visitarás y consolarás a los enfermos siempre que puedas.

22- No tomarás armas en contra de tus hermanos, ni les quitarás la vida de ninguna manera, sea con arma o sea civil.

Dice mi padre Elías: Cumplid hijos míos con estos veintidós preceptos y veréis a mi Padre con todo su esplendor; caridad y más caridad con vuestros hermanos y daréis testimonio de mi Padre.

Así sea...

LOS 7 SELLOS Y 7 TEMPLOS Y SUS 14 ATRIBUCIONES

Implantados por Elías el hijo del hombre en el año de Gracia. 1° de septiembre de 1866.

Sello 1.- Está simbolizado por un Círculo. En medio de un Triángulo y en el Centro del triángulo una Cara de León que significa: La Fuerza y el Poder y tiene por atribución Poder y Sabiduría.

Sello 2.- Está simbolizado por un Cordero que representa la Humildad y tiene por atribución: AMOR y REDENCIÓN.

Sello 3.- Está simbolizado por una Paloma que representa el Espíritu Santo y su atribución es: AMOR Y REVELACIÓN.

Sello 4.- Está representado por una Cruz formada por Tres Triángulos, sostenidos por una Columna y su atribución es: PAZ Y MISERICORDIA.

Sello 5.- Está simbolizado por una MANO, con una Antorcha Luminosa y su atribución es: FUEGO Y PURIFICACIÓN.

Sello 6.- Está simbolizado por un Libro y tiene por atribución: CARGOS y PENITENCIAS.

Sello 7.- Está representado por una Iglesia y su atribución es: GRACIA y ALIANZA, para todos los hermanos del pueblo de Israel.

En el nombre de la Trinidad Sagrada que es: DIOS PADRE, DIOS HIJO y DIOS ESPÍRITU SANTO.

(*) PRECES

Suplicámoste Señor que por luz Divina lleguen a Ti nuestras plegarias. En el nombre del Padre, del Hijo y del Espíritu Santo. (Después de cada uno se dice "líbranos Señor")

De la impiedad herética.

De negar tu existencia.

De atribuirte imperfecciones.

De la hipocresía.

Del fanatismo religioso.

De dividirnos en contra de nuestros hermanos.

De perder tu Gracia.

De malas palabras.

Del odio o mala voluntad en contra de nuestros hermanos.

Del egoísmo.

Del parricidio.

De faltas en contra de nuestros padres.

Del patricidio.

De la soberbia.

Del infanticidio.

De deberes carnales, con vicio.

Del camino de la iniquidad.
Del hombre injusto.
De la ingratitud.
De la avaricia.
De maldecir lo creado.
De la confusión.
De contagios carnales.
De la mala elección en nuestros estados.
De la desgracia en nuestros trabajos o profesiones.
Del mal tino en nuestras determinaciones.
De la falta en nuestros beneficios espirituales.
De la burla o mofa de los malvados.
De la muerte por las fieras.
De la muerte por el agua.
De la muerte por el fuego.
Del extravío en los caminos.
De la mala navegación.
De la infidelidad de los esposos.
De las enfermedades de largo tiempo.
Del mal empleo.
De ser precipitados de las alturas.
De proyectiles de armas.
De animales ponzoñosos.
Del mal carácter.
De la falta de Fe.
De la falta de confianza en Ti.
Del envenenamiento.
De la miseria.
De todo vicio y toda desgracia.
Así sea...

(*) CÁNTICOS

Estrellas del firmamento.
Bendito es el Señor Dios.

Luz y Luz.
Sol y Luna.
Tinieblas y obscuridad.
Planetas todos.
Vientos y huracanes.
Aguaceros y lluvias.
Escarchas y heladas.
Relámpagos y truenos.
Fuego y Calor.
Movimientos de la tierra.
Mares, lagos y ríos.
Vapores y gases.
Montes altos y bajos.
Caminos y veredas.
Lugares todos de la Tierra.
Niños y jóvenes.
Justos y virtuosos.
Peces de todas clases.
Cuadrúpedos de todos.
Reptiles de todas familias.
Sabandijas diversas.
Árboles y plantas.
Arbustos y flores.
Musgos y lamas.
Oro, plata y todo metal.

Hombres y mujeres de todas razas de todas las tribus de la redondez de la tierra.

Así sea.

(*) ORACIÓN

A Ti, vuela, Señor mi pensamiento, palpita por tu amor mi corazón,

Haz que hacia Ti eleve el sufrimiento,

De ofensas, injurias implore el perdón,
Que brille mi horizonte la esperanza,
Que me alumbre la antorcha de la Fe
Y bendice al espíritu que avanza
Entre tinieblas si esa Luz no ve.
De caridad la llama abrasadora
Sea en mi pecho el fuego de Vestal
Voz del consuelo para el ser que llora
Pan de los pobres y remedio al mal.
Del egoísmo arranca la semilla
Si pretendiere germinar en mí.
A Ti Señor la Creación se humilla
Sólo mi orgullo desconoce a Ti.
Desvanece las nubes de mi mente
Que intentare la duda levantar
Y en aras de un amor siempre creciente
Deja que pueda mi espíritu
A tu Mansión volar.

(*) PADRE NUESTRO

Padre nuestro, que estás en el cielo, en la Tierra y en todo lugar, por esencia, presencia y por Potencia. Glorificado es tu Nombre, muéstranos tu Reino y hágase tu voluntad, así en la tierra como en el cielo. El pan cotidiano dánosle hoy y perdónanos nuestras faltas y has que nos perdonemos los unos a los otros con el amor y la caridad con que Tú nos perdonas, más no nos dejes caer en flaqueza porque tuyo es el Reino, el poder y tu Gloria. Así sea.

(*) SALVE MARÍA

Dios te guarde altamente favorecida,
¡Oh! María, el Señor es contigo
y bendito es el fruto de tu vientre que es Jesús.
¡Bienaventurados! Nos dices ¡Oh María! Los que han creído
porque tendrán cumplimiento en las cosas que nos fueron
dichas de parte del Señor.

Así sea.

(*) PEDIMENTO

Excelso y Soberano Hacedor del Universo Dios trino y Uno en
verdad, en quien los hombres creemos y adoramos con todos
nuestros sentidos y potencias; tus hijos reunidos y
congregados con los Siete Sellos y los Siete templos que
Elías el Hijo del Hombre, vino a implantar sobre la tierra,
venimos a pedirte que por tu Poder Santísimo, tu Santo y
Divino Espíritu descienda entre nosotros, pues has dicho
que adonde estuvieren dos o tres reunidos y congregados en
tu nombre nos concederías lo que pidiéramos.

Espíritu Divino de la Primera Persona de la Trinidad
Sagrada, que es Dios Padre, desciende Poder Infinito, ve oh
Padre Eterno ¡Gran Jehová! a recibir en este tu Pueblo que
venimos a entregarte, cuentas de nuestras faltas conocidas
y sin conocer de que hemos faltado a tus Leyes Divinas,
pero escudriña en estos instantes nuestros corazones, y
encontrarás en ellos un verdadero arrepentimiento, para que
vengas entre nosotros no como Juez sino como Padre y nos
concedas el Perdón de que todo corazón imploramos. Te lo
pedimos por tu Ser que eres el Padre, el Hijo y el Espíritu
Santo.

Espíritu Divino de la Segunda Persona de la Trinidad
Sagrada que es Dios Hijo, desciende Poder Infinito de la

Escala de Perfección a la de Jacob, ¡ven Padre Jesucristo!
¡ven Padre Jesucristo! ¡ven Cordero Inmolado por nuestra
iniquidad en el Madero de la Cruz donde te pusimos, ven a
recibir a estos tus hijos que sedientos de tu Amor de Padre
venimos a pedirte calmes todas nuestras penas y dolores de
nuestras materias y alcancemos, ¡oh Padre Amado, de
Nazareth! por la intercesión de esa incomparable Virgen
María lo que en este instante venimos a pedirte. ¡Ven oh
Padre amado de Nazareth que en este instante nuestros
corazones te forman un santuario para que en este instante
vengas a apacentarte con ellos. Te lo pedimos Señor por tu
ser que eres el Padre, el Hijo y el Espíritu Santo.

Espíritu Divino de la Tercera Persona de la Trinidad
Sagrada que es Dios Espíritu Santo, desciende poder
Infinito a recoger tu rebaño desperdigando en el camino de
la oscuridad, te lo pedimos por el Amor que nos tienes y
por tu tercera Venida al Mundo. Ven Padre Elías para que
por Tu intercesión y la de esa Madre Purísima Señora
Nuestra seamos acreedores para alcanzar lo que te pedimos,
un Rayo de Luz para nuestros padres, hermanos, parientes,
amigos y enemigos, principalmente para que no llegue a
nosotros el mal palabrerío, un rayo de tu Luz para que
llevemos tu Sagrada Obra a la Luz de la Verdad y podamos
reconocer la verdad de la impostura. Para que todos
reunidos y congregados con el coro de tus ángeles y en un
solo pensamiento y de buena voluntas, no cesemos de cantar:
Gloria a Dios en las alturas y Paz en la tierra a los
hombres de buena voluntad. Gloria a Dios en las alturas y
paz en la tierra a los hombres de buena voluntad.

Gloria a Dios en las alturas y en la tierra a los hombres
de buena voluntad.

¡Hosanna que el Señor es entre nosotros!

- ORACIONES QUE SE LEEN PARA "LLAMAR" A UN HERMANO ESPIRITUAL.

Oración básica (que se lee primero)

ORACIÓN

La Preciosísima Sangre de Nuestro Señor Jesucristo, que sólo representada, en Egipto libró a los Israelitas, el Brazo Fuerte de Dios hoy nos libre, nos guarde y nos defienda de todo cuanto no podamos librarnos, guardarnos ni defendernos, en este día, en esta hora y en todo lo restante de nuestra vida.

Dios Padre confesión.

Dios Padre comunión.

Dios Espíritu Santo extremaunción.

Ministerio Altísimo de la Beatísima y Divina Trinidad.

Dadnos Señor Dios Nuestro tu Santa Divina bendición; la de tu Poder que Eres nuestro Padre Eterno, la de tu Poder que Eres nuestro Padre Jesucristo y la de tu Poder que Eres nuestro Dios Espíritu Santo, Trino y Uno en verdad.

En el Nombre del Padre, del Hijo y del Espíritu Santo.

Así sea...

- SI EL HERMANO ESPIRITUAL SE ENCUENTRA EN DESARROLLO SE LEEN LAS SIGUIENTES ORACIONES:

ORACIÓN

Amo a Dios padre,

Amo a Dios Hijo y

amo a Dios Espíritu Santo.

Creo en Dios padre,

Creo en dios Hijo y

Creo en Dios Espíritu Santo.

Espero de Dios Padre,

Espero de Dios Hijo y espero de Dios Espíritu Santo.

Señor Dios Todopoderoso Padre Creador del cielo y de la tierra y de todas las cosas visibles e invisibles, Señor Nuestro, por ser Vos quien sois y porque nos amas, nos pesa en el alma e todo corazón el haberte ofendido y el haber ofendido a mis semejantes y hermanos, nos proponemos de hoy en adelante hacer cuanto esté de nuestra parte haciendo buenas obras para enmendarnos y perseverarnos a tu servicio; pero contando con el auxilio de tu Divina Gracia y los méritos de mi Amado Jesús por quienes fuimos redimidos y llevados a la Luz Verdadera, nos disponemos a sufrir con paciencia todas las mortificaciones que tuvieres a bien enviarnos por nuestras culpas, en beneficio de nuestros espíritus, así como te suplicamos confiamos en que nos perdonarás y nos llenarás de tu divina Gracia.

Así sea...

■ ■

Luz que iluminas el Solio de mi PADRE, ilumina las tinieblas de los que en ellas se encuentran, desde tu Trono Supremo Hacedor, Señor apiádate de los que están sufriendo. ¡Cetro del Poder! Baja y aquieta la naturaleza, ¡obrad un milagro entre tanto que sufre y llora!

¡Oh DIOS de Bondad y Clemencia! Sufristeis por el mortal, cruel sacrificio, por él, Sangre derramaste, Una gota de esta Sangre Purísima, derrama cual Bálsamo de Curación sobre desgracia que aqueje a la humanidad.

¡Padre amado, Supremo Hacedor! Que en el hueco de tu Divina Mano, tienes el Destino del Mundo y del mortal, con el índice, Señor, marca el Bien a la Humanidad, y con la Diestra expele de ella su desgracia y su maldad.

Mirad... Señor ¡Cómo lloran mis hermanos, cómo sufren, cómo te piden, que tu Clemencia y Misericordia, cómo te piden, que tu Clemencia y Misericordia les acompañe! ¡Padre! ¡Padre! extiende tu Diestra y con tu Santísimo manto, cubre a mi hermana Humanidad.

Así sea...

■ ■

De la Mansión Celeste donde moras, manda Señor Tu aliento Santo hacia nosotros. Que en nuestras más tristes y penosas horas podamos elevar nuestro pensamiento hacia ti. Tú que riges desde el alto firmamento nuestras acciones con tu Divino y Celestial Poder, haz Señor, que corriamos, nuestras imperfecciones, y que lleguemos tu Doctrina Santa a conocer; si con querer tan sólo nos formaste a venir a cumplir tu Santa y Divina Voluntad. ¿O acaso de la nada, nos sacaste para habitar sin fin la oscuridad? -No- mi Dios, desde tu alto y Divino Trono, ¡máhdanos un rayo de tu luz divina!, que nosotros recibiremos siempre contentos lo que tú nos destines por nuestra cruz. Aquí postrados en este polvo inmundo, te pedimos tu Santa Bendición, que en las miserias más tristes de este mundo obtengamos tu Divina protección. ¡No, Señor! ¡No nos dejes caer de tu gracia! líbranos por tu Amor y Guíanos siempre por tu Divina Gracia, para que podamos habitar en este valle terrenal.

Así sea...

■ ■

He levantado mis ojos hacia Ti. ¡Oh Eterno! Y me he sentido fortificado, Tú eres mi fuerza.

No me abandones ¡Oh Dios mío! Estoy abatido bajo el peso de mis iniquidades. ¡Ayúdame! Tú que conoces la debilidad de mi carne, no apartes una mirada de mí, estoy devorado por

una sed ardiente, haz que brote un Manantial de agua viva, y quedará ésta apagada: que mi boca no se abra sino para cantar tus alabanzas y no para murmurar las aflicciones de la vida. ¡Soy débil, Señor! Pero tu Amor me sostendrá. ¡Oh Eterno! Sólo Tú eres grande, ere el único objeto y fin de mi vida; que si me hieres que por ello sea tu nombre bendecido, porque Tú eres grande, eres el único objeto y fin de mi vida; que si me hieres que por ello sea tu nombre bendecido, porque Tú eres el Señor y yo el servidor infiel que doblaré la cabeza sin quejarme, porque Tú solo eres, grande, justo, perfectísimo y Santo
Así sea...

■ ■

Creo en Dios Padre Todopoderoso, Creador del Cielo y de la Tierra, de todo lo visible e invisible.

Señor Nuestro; creo que es el único y verdadero Dios;

Creo firmemente que no ha habido otro Dios ni antes ni después del verdadero, creo que es misericordioso, perfectísimo, justo y Santo: creo que es la Sabiduría infinita y la luz verdadera; creo que premia por las virtudes y mortificara por los vicios;

Creo que es juzgador de los hombres, que ve sus acciones y sabe sus pensamientos.

Creo que se comunica con el hombre por medio del entendimiento como Espíritu Santo;

Creo que todo lo que determina es bueno, perfecto y Santo y nunca se ocupa de lo superfluo y malo;

Creo que existe en su Creación, todo para conservarlo en beneficio de sus hijos; creo que siempre ha mandado al mundo hombre por quien ha aconsejado las virtudes a los hombres.

Creo en Jesús como en el hombre en quien Dios se ocultó para salvar a los hombres de los vicios.

Creo que hemos de resucitar a la vida de la gracia, creo en los Siete Templos que implantó Jesús regidos por el Espíritu Santo y en los Apóstoles modelo de perfección, humildad y caridad:

Creo en María como Madre de Jesús, Dios y hombre: Creo que fue Santa y pura:

Creo en el perdón de nuestras faltas y en la vida eterna en el seno del Señor

Así sea...

ALGUNAS ALABANZAS QUE SE CANTAN EN CÁTEDRA

Las siguientes alabanzas fueron tomadas de un engargolado¹²² que se utiliza en el Templo Espiritual.



ES LA VIRGEN

¡Es la Virgen que al triunfo se eleva,
coronada de estrellas al frente...!
¡Revestida de sol resplandente!
y que va de los cielos en pos...!

¡Es la aurora del sol de justicia,
es la más agraciada criatura...!
¡La más bella, más noble y más pura,
que nació de las manos de Dios...!



TU REINARAS

Tu reinaras, este es el grito
que ardiente exhala nuestra fe
tu reinaras ¡oh Dios bendito!
pues tu dijiste reinare.
Tu reinaras, dulce esperanza
que el alma llena de placer
habra por fin paz y bonanza,
felicidad habra doquier.

Reine Jesús por siempre
reine mi corazón,
en nuestra patria y nuestro suelo
que es de María la nación. (CORO)
En nuestra patria y nuestro suelo
que es de María la nación

¹²² Sin datos bibliográficos.

Tu reinaras, dichosa era
dichoso pueblo de Israel.

Será tu cruz nuestra bandera
tu amor será nuestra ley.
Tu reinaras en nuestro suelo
y entonces sí siempre serás
Dios inmortal como en el cielo
en nuestra patria reinaras.

Tu reinaras, reina ya ahora en este pueblo de Sion.

libra del mal a quien te implora
danos Jesús tu bendición
tu reinaras toda la vida
trabajemos con gran fe,
en realizar y ver cumplida
la gran promesa ¡reinare!



SEGUID AL MAESTRO

¡Seguid al Maestro, no importa sufrir,
aunque haya enemigos, peligros, sin fin!
¡Si estrechas es la senda, marchemos con fe,
siguiendo al Maestro podremos vencer...!

¡Seguiré siempre adelante
escudado por mi Dios...!
¡A las ordenes del Padre (CORO)
que me guía con su santo amor!

¡Seguid siempre adelante
escudado por mi Dios...!
¡A las ordenes del Padre

que me guía con su santo amor!

¡Seguid al Maestro por todo lugar,
lo mismo en peligro que en la oscuridad!

¡Si oscura es la senda, seguid sin temor,
su rostro glorioso, nos da resplandor...!

¡Seguid al Maestro sin titubear,
sus ordenes todos cumplid sin tardar!
¡Estemos alertas cual hijos de luz,
su santa victoria daranos Jesús...!



VEN A MI, DULCE PAN DE LA VIDA
¡Ven a mi dulce pan de la vida,
ven, consuela mi amargo dolor!
¡Soy la oveja que andaba perdida
lejos, lejos de ti, mi Señor...!

¡Soy el hombre que va fatigado
de una amarga tortura al vigor!
¡Voy llorando mi tiempo perdido
en el mar de una fiera pasión...!

¡Tu que formas el cielo en la nada,
a mi nada, ven luego Señor...!
¡Y convierte las sombras en luces
y mi pecho en alcázar de Dios...!

¡Ven, angélico pan de los cielos,
a las almas que buscan a Dios!
¡Ven al hombre que gime en la vida
amarguras de tanto dolor...!



TRISTAGIO DE LA TRINIDAD

¡Todo el orbe cante
con fina lealtad!
¡El tristagio santo
de la trinidad...!

¡Santo, santo, santo,
que es Dios de verdad! (CORO)

¡En personas trino
y una es la deidad...!

¡Las tres jerarquías
del cielo alabad!
¡En personas trino
y una es la deidad!

¡Resuene en las calles
de nuestra ciudad!
¡La tierna alabanza
de la trinidad...!

¡Vuestros instrumentos
festivos, templad!
Al Dios trino y uno
el canto arreglad.

¡Sol, luna y estrellas
a Dios ensalza!
¡Publique su gloria vuestra caridad...!

¡Todas las criaturas
un coro formad...!
¡Cielo y tierra juntos

gloria entonad...!



LUZ DEL MEDIO DÍA

¡Es la luz del medio día
de la fuente del amor!
Que derrama luz ferviente
¡para todo corazón!

¡Es el árbol de la vida,
es el árbol de la amor!
Donde siempre es derramada,
¡la palabra del Señor!

Caminen... ¡pueblos eternos!
¡Caminen... Sin descansar!
Que aquí nos reuniremos,
¡en la casa de Jehová!
¡Guardianes, Pedros y Guías;
de las casas de oración!

¡Es el árbol de la vida
es la llama del amor!
¡Donde todo caminante
descansado va el dolor!

¡A la fuente de la gracia
a la fuente del amor!
¡Donde en alto esta el baluarte,
de la casa del Señor!

Sol del medio día,
que calientas con amor.
Al que llega aquí friolento,

¡y le das tu bendición!
Y le das tu bendición...!



AUNQUE EN ESTA VIDA

Aunque en esta vida no tengo riquezas,
se que allá en la gloria tengo una mansión,
cual alma pérdida entre las pobrezas,
de mí, Jesucristo; tuvo compasión.

Mas allá del sol, mas allá del sol, yo tengo un hogar,
hogar, bello hogar, mas allá del sol (2)

Así por el mundo sigo caminando,
de pruebas rodeado y de tentación.
Pero a mi lado viene consolando
mi bendito Cristo en la turbación.

A los pueblos todos del linaje humano,
Cristo quiere darles plena salvación,
también una casa para cada hermano
fue a prepararles en la santa Sión.



TÚ HAS VENIDO A LA ORILLA

Tú has venido a la orilla,
no has buscado ni a sabios ni a ricos,
tan solo quieres que yo te siga.

Señor, me has mirado a los ojos,
sonriendo has dicho mi nombre;
en la arena he dejado mi barca;
junto a ti buscaré otro mar.

Tú sabes bien lo que tengo:
en mi barca no hay oro ni plata (espadas),
tan solo redes y mi trabajo.

Tú necesitas mis manos,
mi cansancio que a otros descanse;
amor que quieras seguir amando.

Tú, pescador de otros mares,
ansia eterna de almas que esperan,
amigo bueno que así me llaman.



UNA ESPIGA DORADA POR EL SOL
Una espiga dorada por el sol,
un racimo que corta el viñador
se convierte ahora en pan y vino de amor
en el cuerpo y la sangre del Señor. (2)

Comulgamos la misma comunión,
somos trigo del mismo sembrador,
el molino, la vida, nos tritura con dolor;
Dios nos hace eucaristía en el amor. (2)

Como granos que ha hecho el mismo pan
como notas que tejen un cantar
como gotas de agua que se funden en el mar
los cristianos un cuerpo formarán (2)

En la mesa de Dios se sentarán
como hijos su pan comulgaran
una misma esperanza caminando cantaran
en la vida como hermanos se amarán. (2)

IMAGEN DEL TEMPLO ESPIRITUAL EN DÍAS DE CURACIÓN



IMAGEN DEL TEMPLO ESPIRITUAL EN DÍA DE CÁTEDRA



IMAGEN DE REVISIÓN ESPIRITUAL

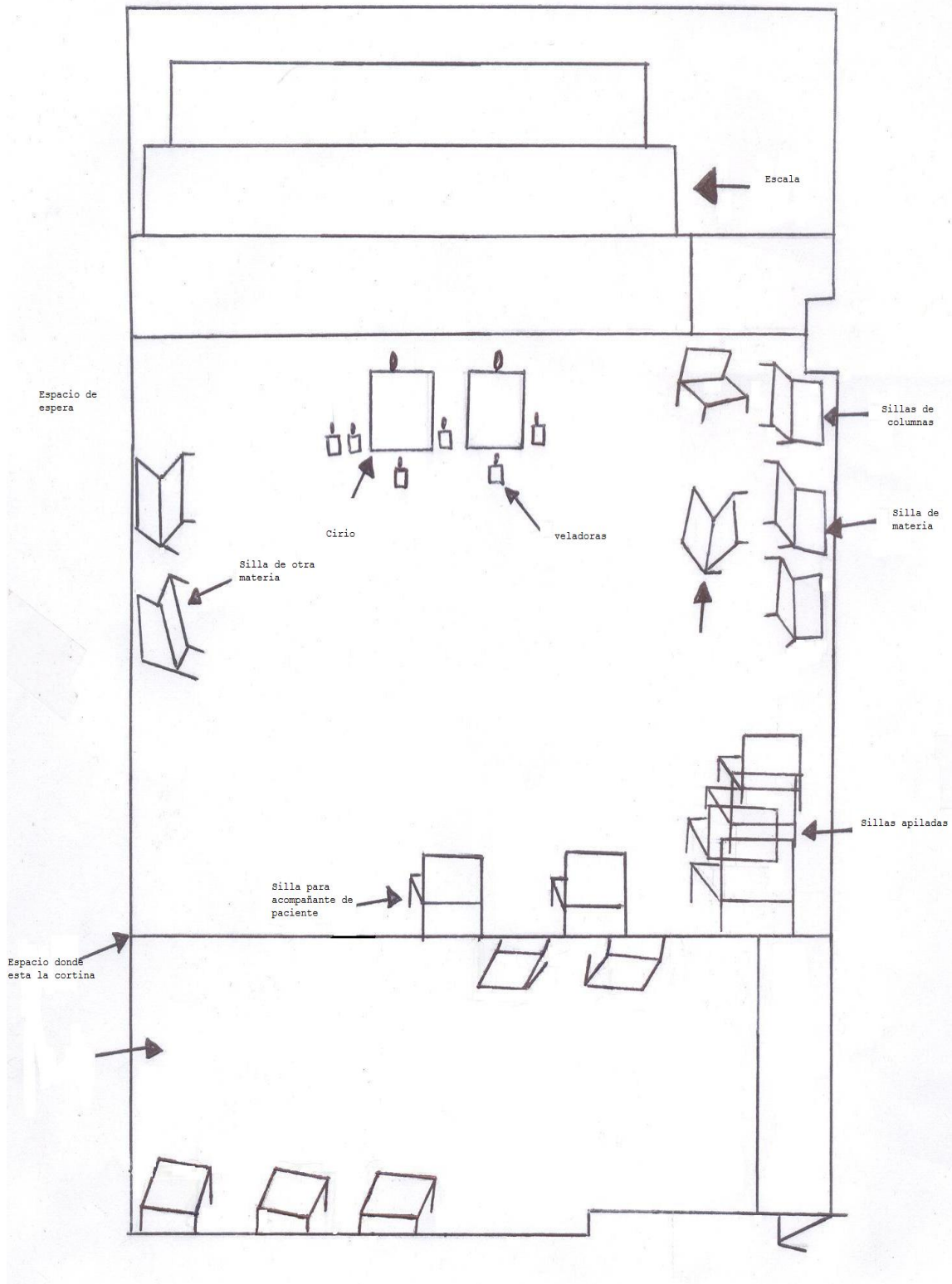

Dibujo de Rocio Gutiérrez Maguey (2011)

IMAGEN DE OPERACIÓN ESPIRITUAL PARA CURAR MALESTAR FÍSICO

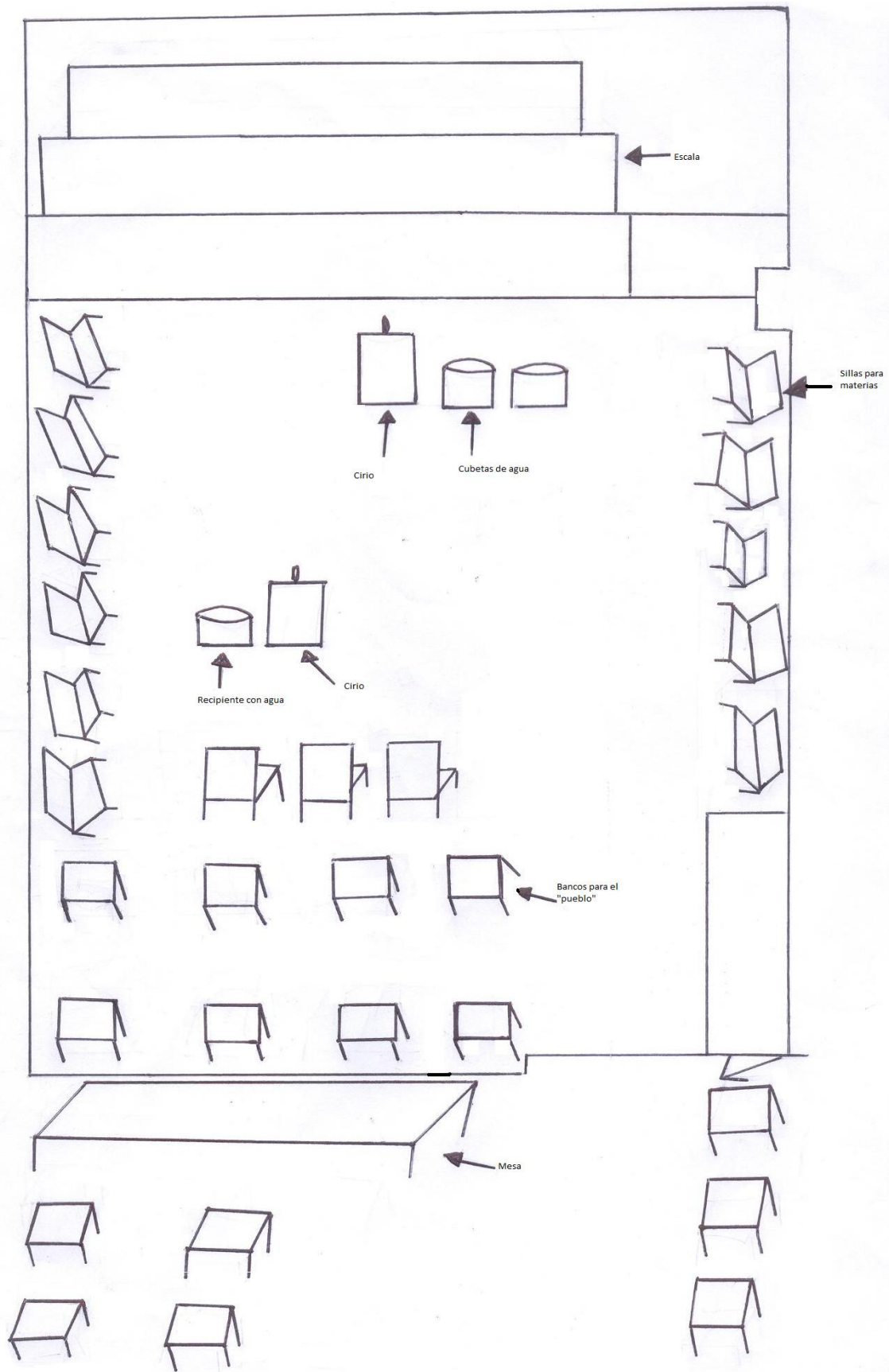
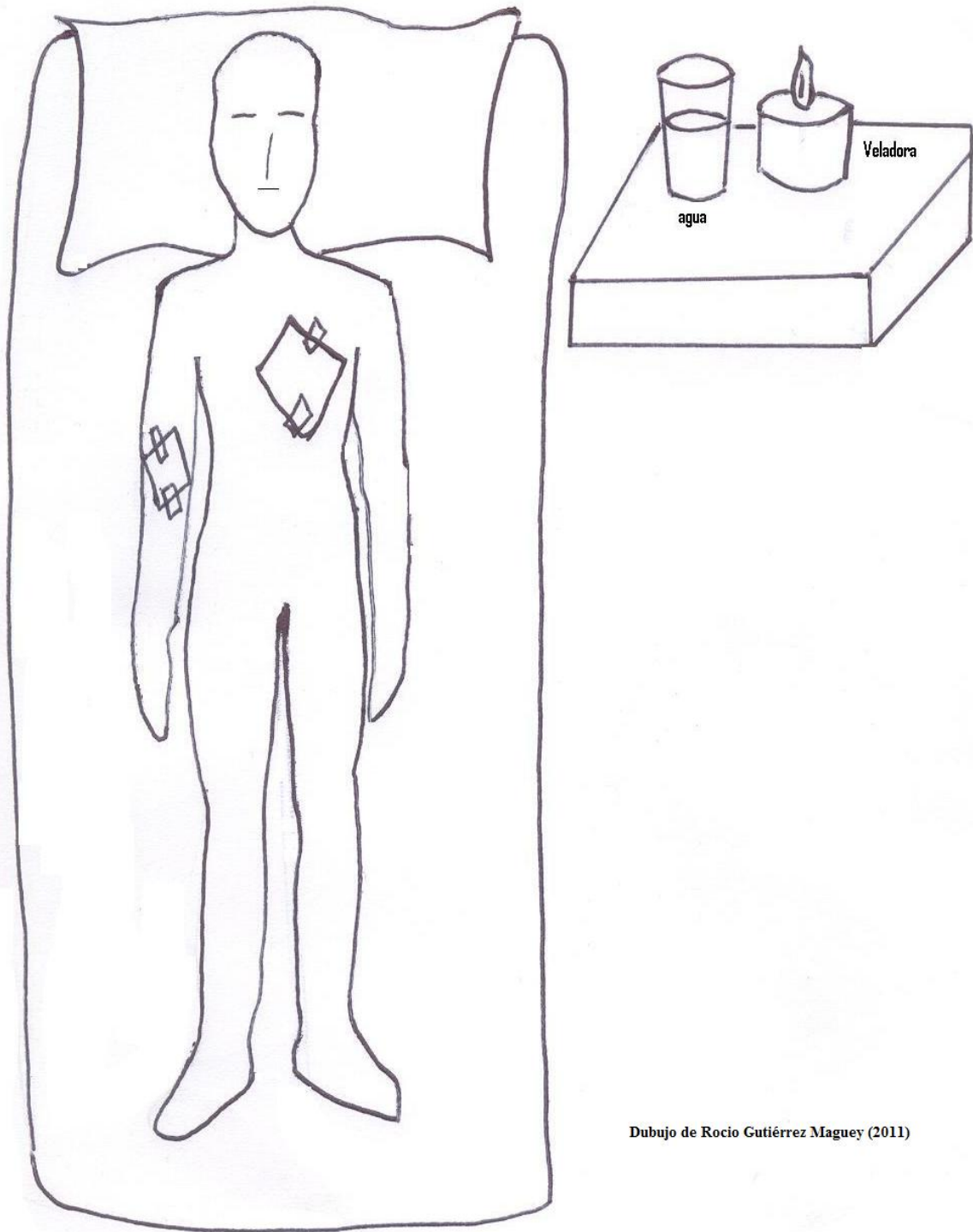
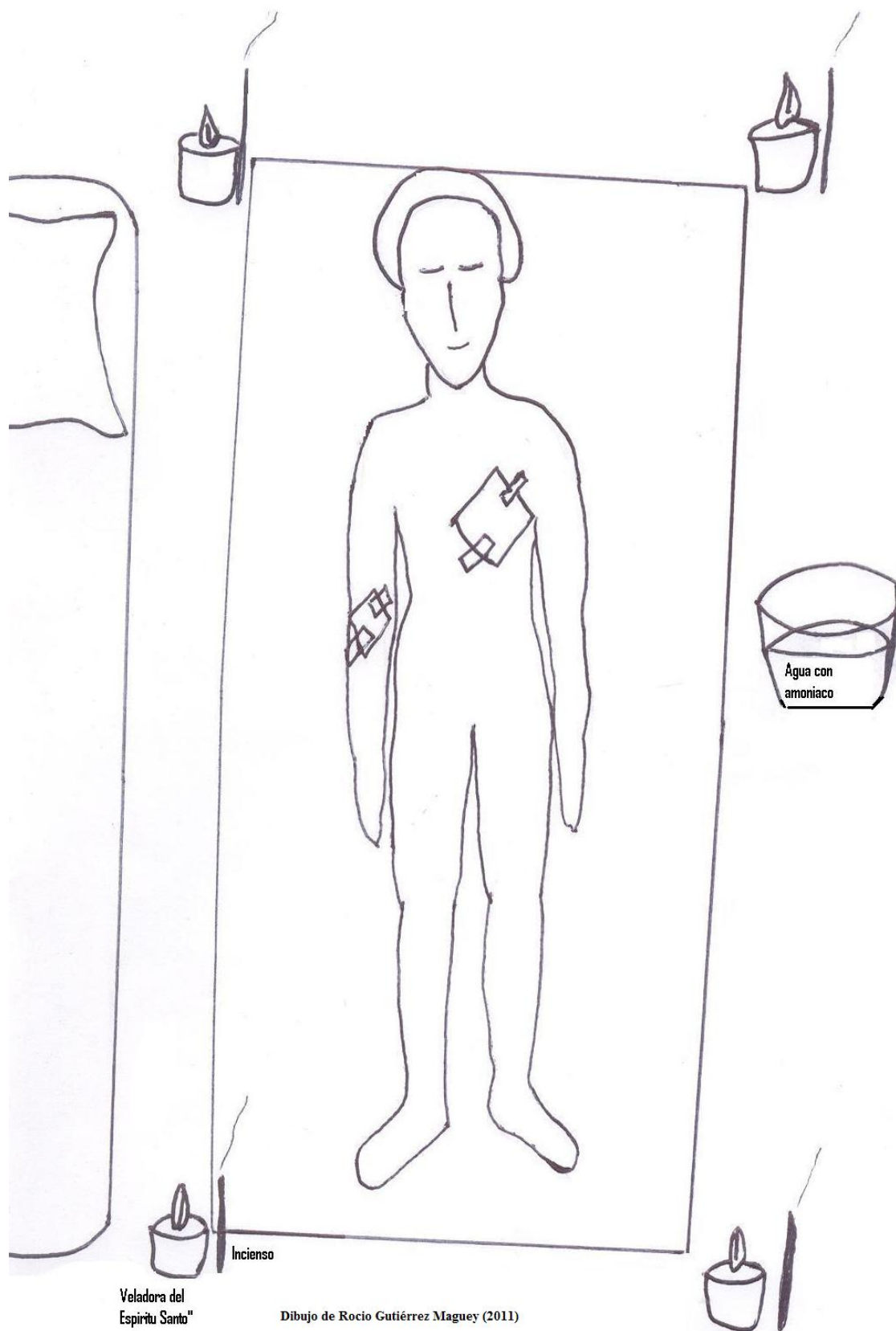

Veladora del Espíritu Santo"

Dibujo de Rocío Gutiérrez Maguey (2011)

IMAGEN DE OPERACIÓN ESPIRITUAL PARA CURAR MALDAD

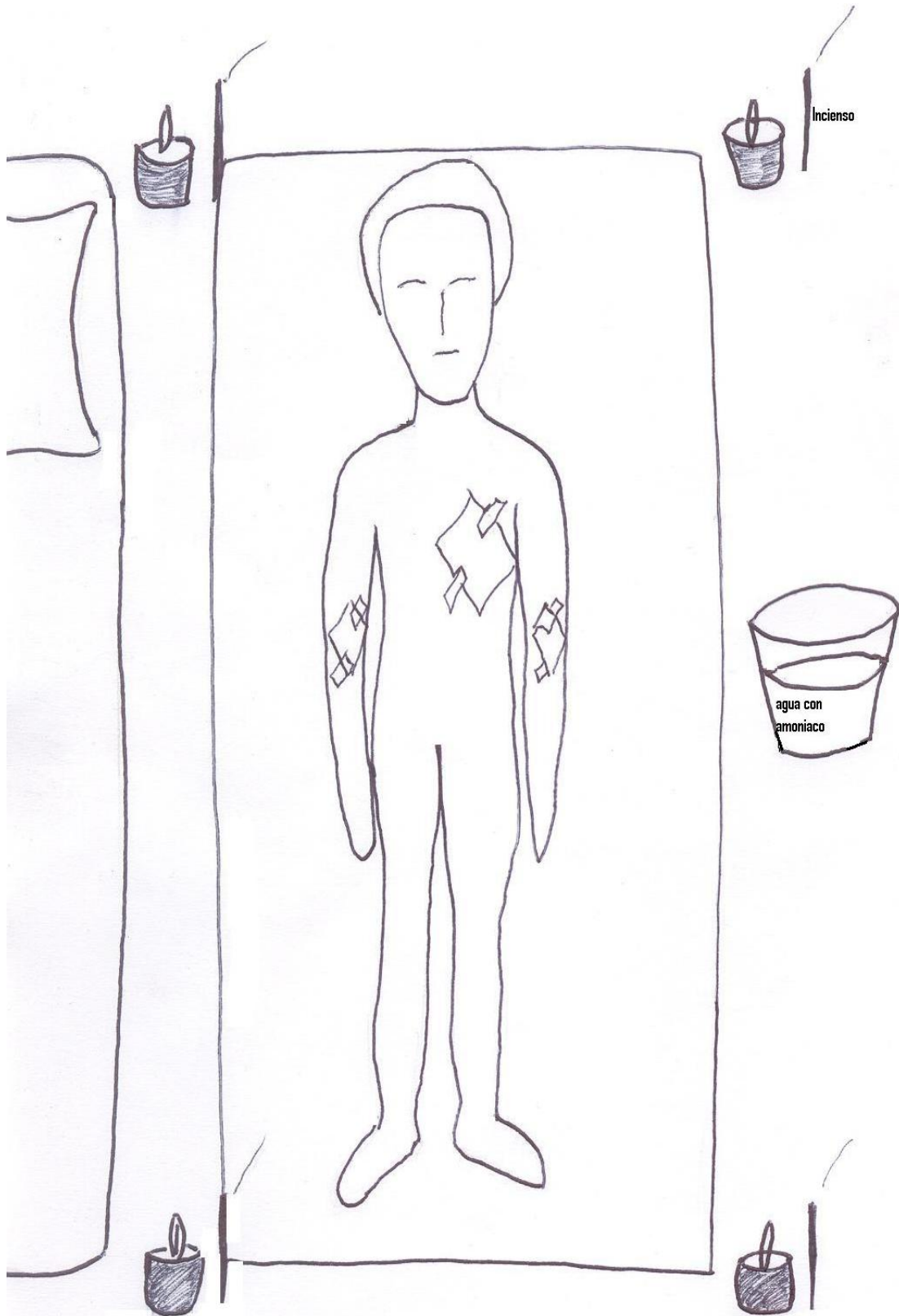

Veladoras de la "Santa Muerte"

Dibujo de Rocio Gutiérrez Maguey (2011)

GENEALOGÍA DE MATERIAS Y COLUMNAS

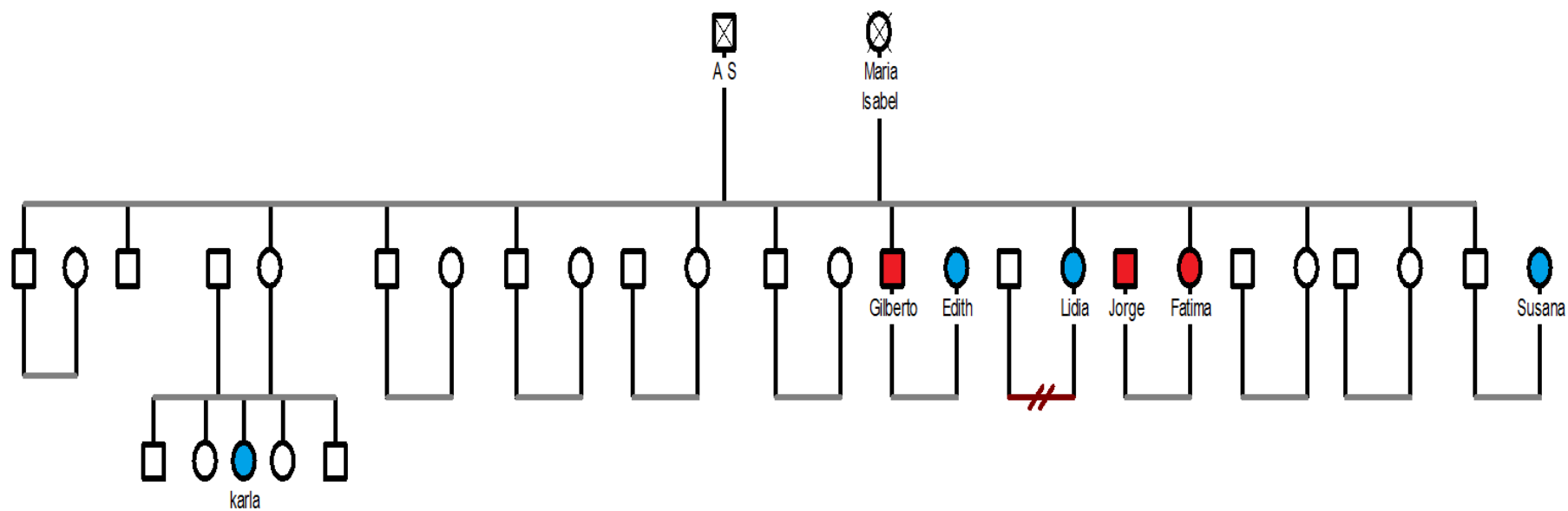

■ Materias

● Columnas